

इदं पुस्तकं सुम्बापुर्यां श्रेष्ठि-देवचन्द्र-लालभाई-जैनपुस्तकोद्धारसंस्थाया अवैतनिकमन्त्रिणा जीवनचन्द्र साकरचन्द्र शह्वेरी  
इत्यनेन "निर्णयसागर-मुद्रणापट्टे" कोलभाटवीज्यां २६-२८ तमे गृहे रामचन्द्र येसू शेडगेद्वारा मुद्रापितम् ।

All Rights reserved by the Trustees of the Fund.

अस्य पुनर्मुद्रणाद्याः सर्वेऽधिकारा एतद्भाण्डागारकार्यवाहकैरयत्तीकृताः ।

Printed by Rāmachandra Yesu Shedge, at the "Nirṇaya-sāgar" Press, 26-28, Kolhāt Street, Bombay.  
Published for Shetha Devchand Lālabhāi Jaina Pustakoddhār Fund, at Shetha Devchand Lālabhāi

Jaina Dharmashālā (Śri Ratnasāgar Jain Boarding House), Badekhān Chaklā, Gopipurā,  
Surat, by the Hon. Secretary, Jivanchand Sākerchand Javeri.

*Seth Devchand Lalbhāi Jain Pustakodhār Fund Series: No. 89*

# ADHYĀTMA-KALPADRUMA

BY

ŚRĪ MUNISUNDARA SŪRI

WITH THE TWO COMMENTARIES,

Adhirohinī by Upādhyāya Dhanavijaya Gaṇi

and

Adhyātmakalpatā by Vācaka Ratnacandra Gaṇi

composed in V. S. 1674

Vikrama Era 1996 ]

[ Christian Era 1940

The Executive Members of  
Seth Devcand Lālbhāi Jain Pustakoddhār Fund

The Board of Trustees:

Manchubhāi Sākarcand Jhaverī

Nemcand Abhecand, J. P.

Nemcand Gulābcand Devcand

Hirābhāi Manchubhāi Jhaverī

Sākercand Khus'ālcand Jhaverī

Hon. Secretary,

Jivancand Sākarcand Jhaverī

## साक्षिश्लोकाद्यपदानि

पत्राणि

- (ध.) गङ्गातीरे०  
 (ध.) विदारयति यत् कर्म,  
 (ध.) आदावभ्युदयकरा  
 (ध.) शास्त्रादौ श्रीश्च लक्ष्मीश्च  
 (ध.) सञ्ज्ञायज्ञाणतवओसहेसु  
 (ध.) यद्वद् विपघातार्थं मन्त्रपदे  
 (ध.) यद्वद् उपयुक्तपूर्वमपि  
 (ध.) वृत्त्यर्थं कर्म यथा  
 (ध.) किं वा करोत्यनार्याणाम्  
 (ध.) तेऽष्टचक्रप्रतिष्ठानाः  
 (ध.) वैदूर्यमणिकपाट०  
 (ध.) तेपासेवाभिधानैस्तु  
 (ध.) ऊजुस्ते च वयं  
 (ध.) खंती अज्जव मइव

- (ध.) साग्यं स्यान्निर्ममत्वेन  
 (ध.) धर्मस्वाख्याततां लोक०  
 (ध.) जं च कामसुहं लोए  
 (ध.) अयोगं योगमपरैः  
 (ध.) विशेषणविशेष्याभ्यां  
 (ध.) व्यवच्छेदफलं वाक्यं  
 (र.) दो तुंबडाहं हत्ये वयणे  
 (ध.) न सा जाई न सा जोणी  
 (र.) ”  
 (ध.) अयन्नं मंते ! जीवे  
 (ध.) पञ्चदिवो उ बउलो  
 (ध.) पादाहतः प्रमदया  
 (ध.) न दारपुत्राणां कामाय  
 (ध.) अयणं मंते ! जीवे

पत्राणि

- (ध.) अयणं मंते ! जीवे  
 (ध.) मक्षिका शकटं धारा  
 (र.) इत्थीण जोणिसज्जे  
 (ध.) पीयं थणयच्छीरं  
 (र.) कीटिकासञ्चितं धान्यं  
 (ध.) मज्जं विसयकसाया,  
 (ध.) पमाओ य सुणिदेहिं,  
 (ध.) रागो दोसो मइब्भंसो,  
 (ध.) कक्खड्ढदाहं सामल्लिअ०  
 (ध.) तिरिया कसंकुसारा०  
 (ध.) चारगनिरोहवहंबंध०  
 (ध.) तं सुरविमाणविभवं,  
 (ध.) ईसाविसायमयकोहमाण०  
 (ध.) सूईहिं अरिगवण्णाहिं,

पत्राणि

- २०  
 (२४)  
 २७  
 २८  
 ३१  
 ३७  
 ३७  
 ३७  
 ३९  
 ३९  
 ३९  
 ३९  
 ३९  
 ४०

पत्राणि	७७	७८	७८	७९	७९	७९	८०	८०	८१	८४	८४	८४	८४	८४	८५	८५																	
(घ.)	लोगपएसोसपिणी	(घ.)	अहिरासुनुतास्त्य०	(घ.)	लधिमा वधितेशित्वं	(घ.)	वहमारणअबभक्खाण०	(घ.)	तिव्वयरे उ पओसे	(र.)	तिव्वयरे उ पओसे	(घ.)	तुया शुव्यत्याले पित्रति	(घ.)	उद्धार-अद्ध-खित्ता	(घ.)	आउरचिण्हाइं प्याइं	(घ.)	रुवेसु जो गिद्धिसुवेइ तिव्वं,	(घ.)	कनकच्छेदसंकाशखिता०	(घ.)	निपतन्मत्तमांतंग०	(घ.)	हरिणो हारिणीं गीतिमा०	(घ.)	सधेसु जो गिद्धिसुवेइ तिव्वं	(घ.)	कुटधान्यकणादान०	(घ.)	गंधस्स जो गिद्धिसुवेइ तिव्वं,	(घ.)	रसस्स जो गिद्धिसुवेइ तिव्वं,

पत्राणि	५९	६१	६२	६६	६६	६७	६७	६७	६८	७३	७४	७५	७५	७६	७७	७७															
(घ.)	जहा खरो चंदणभारवाही	(घ.)	सत्तसु खित्तज वेयण,	(घ.)	तं सुरविमाणविभवं,	(घ.)	नियमाः शौचं संतोपः	(घ.)	रागद्धेपौ यद्धि स्यातां,	(घ.)	अभयं सुपत्तदाणं,	(घ.)	पुढविदगअगणिमाख्य०	(घ.)	पंचाश्रवाद् विरमणं	(घ.)	इदमः प्रत्यक्षगते०	(घ.)	अष्टादश निर्मेपाः स्युः	(घ.)	अप्या नइं वैअरणी	(घ.)	दुर्गतौ प्रपत्तआणि०	(घ.)	जातिलाभकुलैश्वर्यं०	(घ.)	चत्तारि परमंगाणि.	(घ.)	दग्गे खित्ते काले	(घ.)	उरलाइसत्तरोणं,

पत्राणि	४०	४१	४२	४२	४५	४६	४६	४९	५१	५२	५२	५२	५२	५३	५७	५८															
(घ.)	गवभाओ नीहरत्तस्स,	(र.)	रोगाणं कोडीओ हवन्ति	(घ.)	जह कच्छुओ कच्छुं,	(घ.)	नैवास्ति राजराजस्य	(घ.)	धम्मो मएण हुंतो,	(घ.)	वहमारणअबभक्खाण०	(घ.)	तिव्वयरे उ पओसे,	(घ.)	आलस्स मोहडवजा.	(घ.)	जातिलाभकुलैश्वर्यं०	(र.)	कौतुको नर्मणीच्छया०	(घ.)	गणिसं जाईफलफोफलाइं	(घ.)	इमीसेणं भंते ! रथणपभाए	(र.)	तिरिया कसंकुसारा०	(घ.)	रोगजलजलणविसहर०	(घ.)	रुसऊ वा परो मा वा,	(घ.)	तमेव सचं निस्संकं,

- (ध.) फासस्स जो गिद्धि०  
 (ध.) वशास्सपशंसुखास्साद०  
 (ध.) द्विपारातिरपि व्याघ्रो०  
 (ध.) प्रायः स्वजातिविष्ठासु  
 (ध.) मूर्च्छासंज्ञानुभावेन,  
 (ध.) परहितचिन्ता मैत्री,  
 (ध.) अगीयत्थस्स वयणेणं,

पत्राणि  
 ८५  
 ८५  
 ८५  
 ८५  
 ८५  
 ८७  
 १००

- (ध.) पासस्थाइ वंदमाणस्स,  
 (ध.) जोए करणे सन्ना,  
 (ध.) जे वंभचेरमट्टा पाए  
 (ध.) न च राजभयं न च चौरभयं,  
 (र.) न च राजभयं न च चौरभयं  
 (ध.) दग्धं मनो मे कुविकल्पजालैः  
 (ध.) जे नो करंति मणसा

पत्राणि  
 १०१  
 १०८  
 ११०  
 १२६  
 १२६  
 १२७  
 १२८

- (ध.) खंती मज्जव अह्व.  
 (र.) जुत्तमेयं सुरियाभा! १  
 (ध.) सामाहयं कुणंती सम०  
 (ध.) बाणवइँ कोढीओ लक्खा  
 (र.) बाणवइँ कोढीओ लक्खा  
 (ध.) दुविहं लोइयमिच्छं  
 (ध.) अभिगाहियमणभिग्गहियं च

पत्राणि  
 १२८  
 १३१  
 १३५  
 १३५  
 १३५  
 १३६  
 १३६

विशेषनामानि



(र.) श्रीविजयदेवसूरिः  
(र.) श्रीशान्तिचंद्रगणीः  
(र.) श्रीसुपाश्वः  
(घ.) सोमसुन्दरसूरिः  
(घ.) सुनिसुन्दरसूरिः  
(घ.) हेमचंद्रसूरीश्वरः

(घ.) उमास्वातिः  
(घ.) श्रीहरिभद्रसूरिः  
(घ.) विष्णुकुमारः  
(घ.) वज्रस्वामी  
(घ.) स्थूलभद्रः  
(घ.) कोद्या

१  
१  
१  
१  
५-६-१  
२-३

(घ.) सुभूमः  
(घ.) रावणः  
(घ.) श्रेणिकः  
(घ.) कोणिकः  
(घ.) हेमसूरिः  
(र.) हेमसूरिः

१९  
१९  
२०  
२०  
१३८  
१३८

## साक्षिप्रभृतिग्रन्थनामानि

(र.) गुर्वावली	१	(ध.) वेदः	१७
(र.) त्रिदशतरङ्गिणी	१	(ध.) उपदेशमाला	२८
(ध.) उपदेशरत्नाकरः	४-२	(ध.) उपदेशमाला	३९
(ध.) नाममालावृत्तिः	२	(ध.) उपदेशमाला	४२
(ध.) काव्यानुशासनं	३-२	(ध.) प्रज्ञामरतिः	४२
(ध.) गौडमतं	२	(ध.) आवश्यकवृत्तिः	४९
(ध.) काव्यप्रकाशः	२	(ध.) उत्तराध्ययनवृत्तिः	५२
(ध.) अलङ्कारचूडामणिः	३	(र.) योगशास्त्रं	५२
(ध.) प्रज्ञामरतिप्रकरणम्	४-५-३	(र.) उपदेशमाला	५२
(ध.) लोकतत्त्वनिर्णयः	६	(ध.) नमिऊणस्तोत्रं	५३
(ध.) त्रिपटिशलाकापुरुपचरित्रं	६	(ध.) भक्तिभरअमरपणयं	५४
(ध.) (र.) योगशास्त्रम्	१२	(ध.) भगवतीसूत्रं	६२
(ध.) (र.) योगशास्त्रवृत्तिः	१२	(ध.) अभिधानचिंतामणिः	६६
(ध.) उत्तराध्ययनं	१५	(ध.) प्रतिक्रमणसूत्रवृत्तिः	६७
(ध.) भगवतीसूत्रं	१५	(ध.) समवायवृत्तिः	६७
(ध.) जीवाभिगमवृत्तिः	१६	(ध.) आवश्यकवृत्तिः	७५

## साह्यादि- ग्रन्थ- नामानि

(ध.) उत्तराध्ययनम्	७६
(ध.) षडशीतिकः	७७
(ध.) नाममाला	७८
(ध.) प्रवचनसारोद्धारः	८०
(ध.) लिंगानुशासनविवरणं	८०
(ध.) उत्तराध्ययनम्	८४
(ध.) योगशास्त्रम्	८४
(ध.) उपदेशरत्नाकरः	८५
(ध.) उत्तराध्ययनं	८५
(ध.) योगशास्त्रं	८६
(ध.) गच्छाचारः	१००
(ध.) यतिप्रतिक्रमणसूत्रावचूर्णिः	१०८
(ध.) पंचाशकः	१२८
(ध.) आवश्यकोपोद्घातनिर्युक्तिः	१३३
(ध.) ऋषिमंडलवृत्तिः	१३८
(ध.) योगशास्त्रं	१३८
(र.) परिशिष्टपूर्व	१३८



## अध्यात्मकल्पद्रुमस्याधिकारानुक्रमः ।

पत्राणि	पद्यानि	पत्राणि	पद्यानि	पत्राणि	पद्यानि	
१	समताधिकारः पद्यानि ३४	७	कपायनिग्रहः २१ (९१)	५४	१२	देवगुरुधर्मशुद्धिः १७ (१८१)
२	स्त्रीममतात्यागः ८ (४२)	८	शास्त्रगुणाः ९ (१००)	५९	१३	यतिशिक्षा ५७ (२३८)
३	अपत्यममतात्यागः ४ (४६)	८	गतिचतुष्कम् (२-९) ७ (१०७)	६४	१४	मिथ्यात्वादिसंवरः २२ (२६०)
४	धनममतात्यागः ७ (५३)	९	चित्तदमनम् (२-९) १७ (१२४)	७२	१५	शुभवृत्तिः १० (२७०)
५	देहममतात्यागः ८ (६१)	१०	वैराग्यम् २६ (१५०)	९१	१६	साम्यसर्वस्वं ८ (२७८)
६	विषयाः प्रमादाश्च ९ (७०)	११	धर्मशुद्धिः १४ (१६४)	९८		प्रशस्तिः (२०१७)



## श्रीअध्यात्मकल्पदुमस्योपोद्घातः

उपादेयोऽयमुमाकर्णभिरध्यात्मकल्पदुमाल्यो ग्रन्थः । ग्रन्थस्यास्य न केवलैवाभिधा मनोहरा, किन्तु ग्रन्थस्यास्य सर्वस्वं ममतामोच-  
नाद्युपदेशमयत्वात् अध्यात्ममयमेव । अध्यात्मं हि शास्त्रकारा आत्मानमधिकृत्य पञ्चाचारचारिमाणं वर्णयन्ति, पञ्चाचारचारिमा च अनेकैः  
पूज्यप्रवरैः शास्त्रकारैः स्थाने स्थाने फलदर्शनद्वारेण वर्णितोऽस्ति, परं क्रियमाणायामं प्रवृत्तौ ये तादात्मिका दोषा उपस्थानमायान्ति तेषां क्षमनेन  
अध्यात्मपोषणं यथा प्रस्तुतग्रन्थकृद्भिः ग्रथनेनोपदिष्टं न तथा अद्यावधि विरचितेषु प्रकटीकृतेषु च ग्रन्थेषु क्वचनपि दूरीकृत्यते, अत एव च  
यतः फलज्ञापनद्वारा कारयिष्यमाणायाः प्रवृत्तेः विघ्नविद्रावणद्वारा कारयिष्यमाणायाः प्रवृत्तेर्गरीयस्त्वं आमनन्त्यान्नायविद् इति गरीयस्त्वं  
प्रस्तुतग्रन्थस्य । विवेचका यदि निपुणदृष्ट्या विवेचयिष्यन्ति तर्हि ज्ञास्यन्ते एव अस्य ग्रन्थस्य तात्पर्यं यतिशिक्षारूपं, यद्यपि यतिशिक्षाऽधि-  
कारोऽत्र त्रयोदशसंख्यस्तथाऽपि अन्येषु पञ्चदशस्वधिकारेषु पद्यसंख्या न तावती यावती अत्र, यतः सप्तपञ्चाशद्दृत्तान्यत्राधिकारे, किंच-नान्यत्र  
काव्यधिकारे मंगलाधिकारादिनिर्देशः, अत्र तु ते तीर्णाः इत्यादिना स्पष्ट एव नमस्काराद्यधिकारः । किञ्च-इममित्यादि ( २७८ ) ग्रन्थोऽस्यैव  
अन्त्यभागः स्यात् येन शान्तरसः इत्याद्युपसंहारस्य न पुनरुक्तता स्यात्, किञ्च-यतिशिक्षाया हितोपदेशमय्या अपि केषाञ्चिद् विदुषां  
कटुकत्वेन भानं स्यात्, परं ज्वरापहार्यौषधमिव न तत् कटुकत्वं दोषावहं, परिणामसुखस्य प्राज्ञैः पर्येष्यमाणत्वाद्, यदि च कैश्चित्  
ग्रन्थप्रसारपटुभिः विज्ञप्तं स्यात् तस्याः कटुकत्वसंवरणाय ततः शेषैः पञ्चदशभिरधिकारैः पञ्चादपि संवलितः स्यादयं ग्रन्थः । मोक्षमार्ग-  
मभिलाषुकैरवश्यमयं ग्रन्थः समग्रोऽपि अध्येयः ध्येयश्च यथावत्, विशेषैर्दंशुगीनैः प्रमत्तताबहुलैः, नैषाऽऽशीर्वाग् व्यर्थो, यद् प्रमाद-  
पङ्कमपास्थानेन सुविहिताः समाचरिष्यन्ति भगवद्दर्हदुपदिष्टं यथार्थं मोक्षमार्गं । कर्तारञ्चास्य ग्रन्थस्य शुगप्रधाना श्रीमन्मुनिसुन्दरसूर्यः,

शुभवन्तो भवन्तो हि यथा चारित्रपात्रतामध्यगमन् तथैव ज्ञानवारिवारिधिरूपतां प्रापुरित्यपि शुभवन्तां त्रैवेद्यगोष्ठीउपदेशरत्नाकर-  
गुर्वावलीप्रभृतिग्रन्थावलोकनतः प्रकृतग्रन्थावलोकनतश्च विपश्चिद्वरा विनिश्चेष्यन्त्येव । श्रीमतां सूरिवराणां ज्ञानबाहुल्याधिगमाय  
सहस्रावधानादि जैनेषु स्पष्टमेव जेगीयते । यथैव प्रभवः ज्ञानक्रियाऽन्यरूपतामात्मनः आविश्चक्रुः तथैव संतिकरस्तोत्रेण सार्थुपद्रव-  
निवारकतया मन्त्रविन्महत्तामपि स्वीयां प्राचीकटन्नेव । सूरिवराणामितिहासादिजिज्ञासूनामुपदेशरत्नाकरभूमिकाऽवलोकनार्हेति तत्र नायासः ।  
किञ्च-महोपाध्यायधनविजयगणिना याऽधिरोहिण्याख्या टीका संवलिता सा राजनगरवास्तव्यप्राग्वाटज्ञातीयश्रेष्ठिवर्यभगुभाई-  
आत्मजमनःसुखभाईनाम्ना परमास्तिक्यवता स्वकीयोद्यापननिमित्तमुन्मुद्रिता, परं साऽपि अधुना दुष्प्रापेति, अत्र तु पुस्तके  
साऽधिरोहिण्याख्या टीका महोपाध्यायश्रीमद्दूरलचन्द्रगणिविरचितया अध्यात्मकल्पतानाश्या वृत्त्या संयुतोन्मुद्रिता, उभेपां चैपां  
वृत्तान्तं गौर्जरकविनामके पुस्तके विवेचितं परैस्त एव तदवलोकनीयम् ।

प्रस्तुतवृत्तिद्वयुतोऽयं ग्रन्थः सुरतवास्तव्यश्रेष्ठिवर्य-देवचन्द्र-लालभाई-जैन-पुस्तकोद्धार-फंड-संस्थया ८९ तमग्रन्थरत्नत्वेनाविर्भाव्य  
विदुषां करकमले समर्प्यते, तदस्याध्ययनध्यानादिना विद्वांसः परिश्रमं सफलयन्तु, इत्याशास्य विरमत्ययं श्रीश्रमणसंघसेवार्थी आनन्दसागरः ।  
वीरसंवत्-२४६७ विक्रमसंवत्-१९९७ कार्तिकशुक्ला पञ्चमी चन्द्रवासरे, गिरिगिरीशशत्रुञ्जयसच्छाये पादलिमपुरे ।

यदीयं माहात्म्यं गदितुमनघाऽपि न गिरा, क्षमा न प्रोद्दामं त्रिभुवनविदोऽसमगुणम् ।

जिनाद् भावात् प्रष्ट इति च गणधारिजुपितः, सदा भूयाद् भूलै विमलगिरिरेप जगताम् ॥ १ ॥

कालेऽस्मिन् भविनां भवोद्भवमहादुःखावलीनाशने (द्वेऽशुभे) श्रेष्ठज्ञानविनाकृते कुमतिनां वृन्दैः समंताद्भृते  
त्राणाय प्रभविष्णु युग्ममनघं सच्छास्त्रतीर्थाह्वयं, तीर्थं ज्ञेतरतारणैकनिपुणं तत्रापि शत्रुंजयः ॥२॥ (तत्र बुधेतरैकहितकृत्)

# श्रेष्ठी देवचन्द लालभाई जह्वेरी.

जन्म १९०९ वैक्रमाब्दे

कार्तिकशुक्लैकादश्याम्

(देवदीपावली-सोमवासरे)

सूर्यपुरे.

निर्याणम् १९६२ वैक्रमाब्दे

पौषकृष्णतृतीयायाम्

(मकरसङ्क्रान्तिमन्दवासरे)

मुम्बय्याम्.

The Late Sheth Devchand Lalbhai Javeri.

Born 22nd Nov. 1852 A. D. Surat,

Died 13th January 1906 A D Bombay.

11-41:-Copies 1500





श्रीनेमिजिनशासनसेविनी-भगवती-आम्रधारिणी-अंबायै नमः ।

शेठ देवचंद लालभाई झवेरीना कुटुम्बनी वंशवेल\*

शाखा १

मूल पुरुष—कुलचंद शाह†

माकचंद शाह ( शाखा १ )

( शाखा २ ) दीपचंद शाह

वखतचंद अथवा वखत-शाह‡ ( शाखा १ )

( शाखा २ ) मीठाचंद अथवा मीठा-शाह

४ नवलचंद  
( आ.उ.व. ७० )

३ लालभाई  
( आ.उ.व. ८५ )

२ मल्लुकचंद  
( आ.उ.व. ८३ )

१ झवेरचंद  
( आ.उ.व. ७७ )

नोंध—( आ.उ.व. ) वाशारे उम्मर वर्ष ( देवगत थयेलाओनी निश्चित उम्मर नथी मली शकी एटले 'वाशारे' ). ( उ.व. ) उम्मर वर्ष ( विद्यमान होवथी निश्चित आंक मली शकैला छे ).

\* सम्पूर्ण विगतवालो पट तथा शेट देवचंदनुं चरित्र वीजा ग्रन्थमां अपाववानी इच्छा छे. † आबूनी पूर्वोत्तर नानी मारवाड भूमिथी आवी 'सुरत'मां वसेला मूल पुरुष. मारवाडथी सीधा सुरत आव्या के अमदावाद या खंभात वसीने आव्या ए चोकस थई शक्युं नथी. 'धृतगुड' गोत्र. गोत्रदेवीनी स्थापनामा 'आम्रफलनो शुद्ध गोटलो' गोत्रदेवी तरीके आम्रफलना गोटलांनुं स्थापन, पूजन, प्रसाद, नैवेद अने जुहार निम्न समये करवांनुं। बन्धन छे:—

- ( १ ) मात्र म्होटा छोकराना जन्म पछीनी पहेली धनतेरसे. पहेला म्होटा दिकरानो मात्र नीचलो डवो एकज कान विधि शकार्य छे.
- ( २ ) मात्र म्होटा—पहेला—छोकराना प्रथम समयना ज लग्न पछीनी पहेली धनतेरसे, पुत्रवधूने घेर तेडवा राखवा निमित्तनी.
- ( ३ ) दरेक छोकरा या तो छोकरीना मुण्डन समये. मुण्डन, आखाय कुटुम्बना दिकरा-दिकरी कोईनो पण लग्नप्रसंग होय ल्यारे ज थई शके. दिकरीवोडुं मुण्डन मात्र डवी वाजुना वालनी एक ज लट लेवडावी कराववामां आवे छे.

( ४ ) दिकरा या दिकरीना लग्नसमये. ( ५ ) पुत्रवधुओना सीमितप्रसंगे—सामान्यपणे गोत्रस्थापन.

( ६ ) जन्मथी सहुथी पहेली नामकरण—गोत्रमां दाखल करवा—नी सामान्यपणे गोत्र स्थापना कराय छे. ए प्रमाणे सहुथी म्होटा—पहेला—दिकराने छ वखत, पछीना दिकराओने चार वखत अने छोकरीओने त्रण वखत 'गोत्रज' जुहारवांनुं प्राप्त थाय छे. अंक ( १ ) ( २ ) ( ३ ) ( ४ )वाला स्थापन समये सत्तर शेर ने एक पसली घडंना दलनो प्रसाद करवानो होय छे.

आंवाना गोटलाना स्थापनथी शायद 'अविकाजी' कुल-देवता होवा संभव छे.

शिरोही राज्यमा शिरोहीथी दश माईल छेते ( दांताराज्यवाळा 'अंवाजी'थी अलग ) बामणवाडा नजीक कुलदेवता 'अविकाजी'नुं स्थान छे एवं किंवदन्तीथी सामळवामा आवुं छे. ज्ञाते 'ओशवाल वीसा' शीतपागच्छ अन्तर्गत श्रीविजयदेवसूरीय गच्छावलंबित श्वेतान्तर मूर्तिपूजक जैन.

† अहीं सुधी मारवाडमा उचराता नाम पछवाडेना 'शाह' शब्दनी छाया रही छे.  
‡ जेमनी वंशवेल आगळना पाना पर चाल छे.

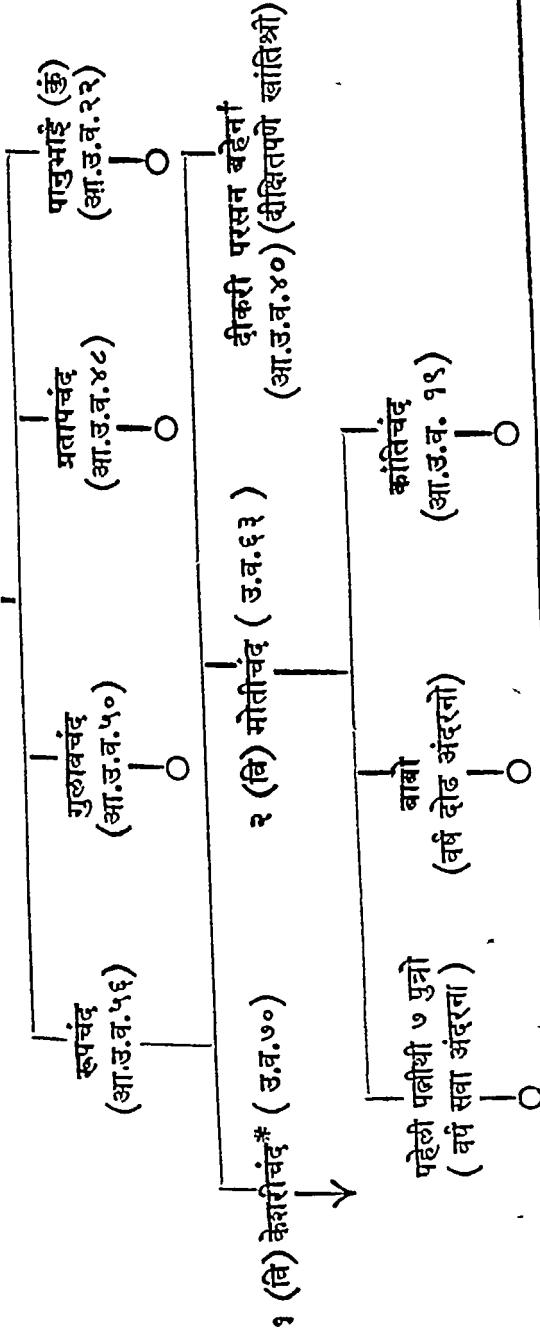

जेमनी वंशवेल आगळ्या पाना पर चालु छे.

( वि ) विद्यमान=हयात.

(कुं) कुंवारा.

जेमनी पाछळ वंशज नथी.

जेठ देवचंदना वीलना द्रुस्ती. आ फंडना पण भूतपूर्व द्रुस्ती. नीकळी गया सने १९१६.

श्रीमद् विजयसिद्धि सूरेश्वरना संघाडामा वीक्षित. 'विजयश्री'ना शिष्या नाम 'खांतिश्री' जन्म सं० १९३६ वैशाख शुद्ध ६. वीक्षा सं० १९५८ वैशाख

वद ६, सूरतमा 'लखी' बहेननी साथे. कालधर्म सं० १९७६ जेठ वद ३, पालीताणा.



१/१ केसरीचंद्र

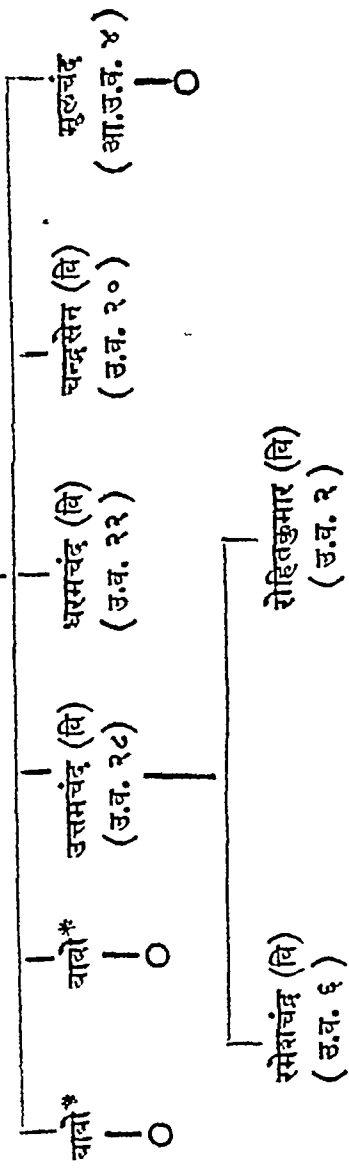

\* पहिली पत्नीथी; अल्प अल्प वयना. ( वि ) विद्यमान = हयात. ○ जेमनी पाछळ वंशज नथा.

नोंध—आगळ जणाव्या मुजव ( आ.उ.व. ) अवसान पामेलाओ माटे अने ( उ.व. ) विद्यमान व्यक्तिओ माटे शोज्यां छे.

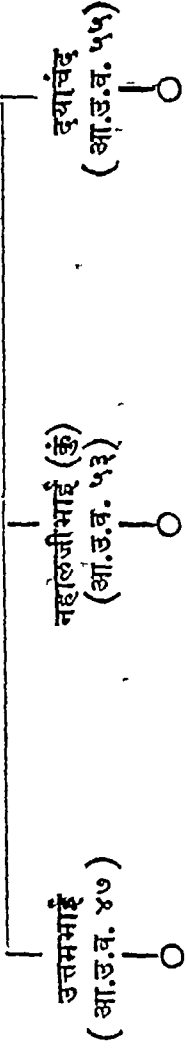

\* श्रेष्ठ मलुकचंद धर्मिष्ठ होई पौपघादि तपश्चर्या विशेषे करनारा होता.

मलुकचंदना त्रणे पुत्र मलुकचंदनी हयातीमां देवगत यवाथी मलुकचंदने वंशज न होवाना कारणे एओना नामनी यादगीरी साटे रतनचंद द्युसना सुरत गोपीपुराना श्रीबाळुपूज्यस्वामीना दहेरासरजीनी नीचे पहिला भूगर्भमां दहेरासर बनावी, श्रीशांतिनाथजी वगेरे भगवान वि० सं० १९४३ना वैशाख शुक्र ६ ने शुक्रना रोज रत्नाकर समा श्रीमद्रत्नसागरजीना उपदेशथी श्रीसिद्धिविजयजी (अधुना सिल्यासी वर्षना वयोवृद्ध, विद्यमान मुनिराजोमां सद्गुथी आद्य वीक्षित आचार्य विजयसिद्धि सूरीश्वर)द्वारा श्रेष्ठ साकरचंदे प्रतिष्ठित कर्था. एतो शिलालेख आ सुजव छेः—

“ ॥ श्रीः ॥ ए० ॥ श्रीशांतिजिनाय नमः ॥ कृतारिष्टतमःशांतिश्चारहेमतनुद्युतिः । प्रत्यादिष्टभवभ्रंतिः, श्रीशांतिर्जिज्ञयताजिनः ॥ १ ॥ श्रीसूर्यपुरवास्तव्य शाह मलुकचंद्र वखतचंद्र ज्ञाति विशालोसवाल धृतगुडगोत्र तेनुं द्रव्य साफल्य [ सफल ] करवाने अर्थे तेमना व्यवहार करवावाला तेमना आतुलेय शाहः साकरचंद्र लालभाई तेमणे शाता[ शांत्या ]द्विगुणोपेत श्रीमन् रत्नसागरजि महाराजश्रीना उपदेशथी ॥ संवत् [ संवत् ] १९४३ना वइशाख [ वैशाख ] शुद्धः ६ वार शुके ॥ श्रीशांतिनाथर्विचप्रतिष्ठा कृत्वा [रापिता ॥ शुभं भवतु ॥ ] लि । ० ॥ मुनि सिद्धीर्द्धिविजयः” (कुं) कुंवारा.

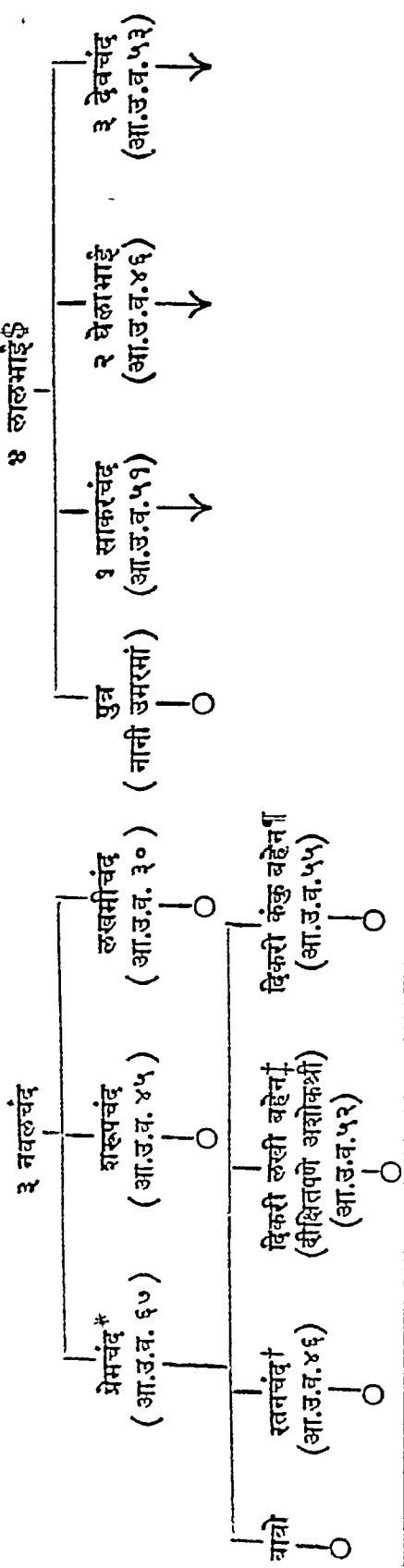

\* अवसान सं० १९६१ मागशर शुद्ध एकमा, सुंबई.

† श्रीमद् विजयसिद्धि सूरेश्वरना संधाडामा वीक्षित. संसारीपणाना श्री० वि० सिद्धिसूरेश्वरना धर्मसहचारिणी 'चंद्रनश्री'ना शिष्या नाम 'अशोकश्री' जन्म सुरत. वीक्षा सं० १९५८ वैशाख वद ६, सुरतमा 'परसन' बहेननी साथे. कालधर्म सं० १९८९ ना आशो शुद्ध ७, छापरीभा शेरीमां सुरत.

‡ सं० १९९२ना अपाढ शुद्ध १४ शुक्र ता० ३ जुलाई सन् १९३६ थी पंचोत्तेर ( ७५ ) उपवासनी महान तपश्चर्या आदरी सं० १९९२ ना पयुषण पूर्वमां प्रथम भादरवा वद ३० (ते वर्षना कल्पधरनो आगलो दिवस) भोमे ता० १५ सप्टेंबर सन् १९३६ना रोज सुखरूप तपश्चर्या पूर्ण कर्या बाद पण, उपवासोनी तपश्चर्या; संवत्सरी-चतुर्था वार रवि पर्यंत चाल्द राखवाना भावयुक्त, द्वितीय भादरवा शुद्ध २ गुरुवार, ता० १७-९-३६ (ते वर्षना महावीर जन्म वांचनना) रोजे देहमुक्त थनार व्यक्ति. जन्म वि. सं. १९३७ आशो शुद्ध पंचमी, सुरत. देहमुक्त वि. सं. १९९२ निज-द्वितीय भादरवा शुद्ध द्वितीया, सुरत.

§ अवसान सं. १९४७ ना आपाढ शुद्ध एकादशी, सुरत. ८५ वर्षनी उमरमा ये जींदगीमां एक पण शोक प्रसंग देख्या विना, अर्थात् कसुंबल पाघडीये अवसान.

४/१ साकरचंद्र\*  
(आ.उ.व. ५१)

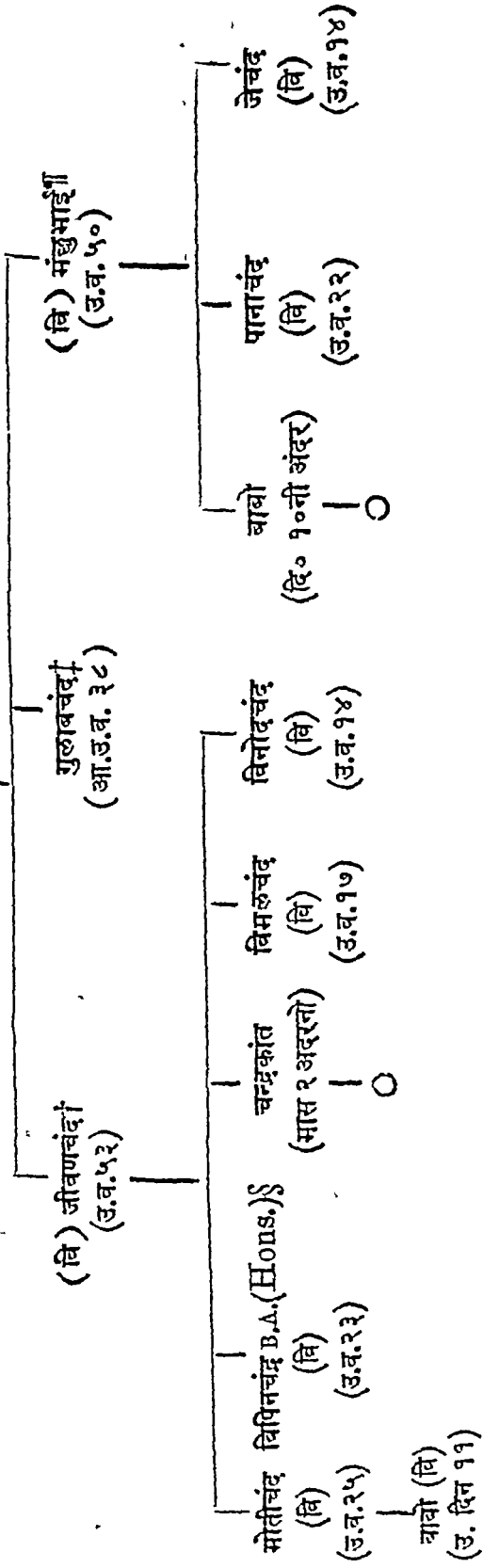

\* उ.च. ५७ [?], निधन सं० १९४९ मार्गशीर्षे सुरत. साकरचंदे छेला छ सात वर्षे सुरतमां निवृत्तिमय जीवनमां गाळी चित्त अने पुत्रल वंशने उत्तमरिती धर्ममार्गे दोरी व्रत-तप-जप-ध्यान, गुरु-सेवा अने साधर्मिकभक्तिमां तल्लीनपणे व्यतीत कर्यां हता. कहेवाय छे के चातुर्मासमां गुरुवंदनार्थ सुरत आवतां साधर्मिक-जनोनी भक्तिमा निलयना एक मण दूधनो वापराश शेठ साकरचंदेने त्यां हतो. ए ज प्रमाणे भोजन वगैरेनो प्रबंध पण हमेशेनो हतो.

† शेठ देवचंदना वीलना एक टूस्ती. भूतपूर्व आ फंडना टूस्ती. नीकळी गया सने १९३७. हाल अवैतनिक मन्त्री. जेमणे अद्यापि निःस्वार्थे लगभग फंदरेक धार्मिक अने सर्वोपयोगी खाताओमां सचालक तरीके घणां वर्षोसूधी काम कर्युं छे. लगभग त्रीश वर्षे आ फंडनी अने लगभग वीश वर्षे श्रीभागमोदय समितिनी एकधारी सेवा वजावी १०० उपरांतना ग्रंथो प्रसिद्ध कराव्या छे. तेमज आनंदकाव्यमहोदधिना मौक्तिकोनुं संपादन अने संशोधन कर्युं छे. 'इंडरगढ' उपरना श्रीसिद्धाचलजीनी स्थापनारूप अतिप्राचीन श्रीग्रांतिनाथजी जिनचैत्य-प्रासादे मूलनायकजीना पवासन हेठे भगवती देवीश्री 'निर्वाणी' देवीनी मूर्ति खपर-श्रेयार्थे अधिष्ठाता तरीके भरावी स्थापित करावी छे. देवीश्री उपरनो लेख आमुजब छे:—

“विक्रम सं० १९८१ फाल्गुन शुक्ल तृतीयायां बुधे सुरत वास्तव्येन झवेरी जीवणचंद्र साकरचंद्रेण कारापिता श्रीविजयकमलसूरिभिः प्रतिष्ठिता च मूर्त्तिरियं निर्वाणीदेव्याः” ( श्रीआत्मारामजी-विजयानंदसूरीश्वर पद्मधर श्रीविजय कमलसूरिए के जेओश्रीना नामधी सुरतमां वि० सं० १९८१ना वर्षेमा “प्राचीन हस्तलिखित जैन-पुस्तकोद्धार फंड”नामा संस्था स्थापनामां आवी छे, तेमणे ए मूर्तिनी सुरतमां प्राणप्रतिष्ठा करी हती. )

‡ शेठ देवचंदे मृत्युपत्रद्वारा दत्तक-वारस तरीके लीधा. जेथी गुलाबचंदनी विगत शेठ देवचंदना वंशज तरीके देवचंदमां आपी छे.

¶ शस्त्रातथी आ फंडना चाळू टूस्ती.

(वि) विद्यमान=हयात.

§ राष्ट्रभाषा कोविद, तेमज जूवी अन्या भाषाओना अभ्यासी. राष्ट्रग्रहे पत्रिकाअंगे कारागृहवास पामेला.

૪/૨ ઘેલામાઈ\*  
(આ.ડ.વ. ૪૬)

નગીનમાઈ†  
(આ.ડ.વ. ૪૬)

બાબો  
(દિ. ૧૧ અંદરનો)

વાલુમાઈ  
(વાઠવયમાં)

\* નિધન સં. ૧૯૫૧ સુરતમા. જેમણે પોતાની હૈયાતીમા સુરતમાં તમામ જૈન શ્વેતાચર દહેરાસરજીમા દરવર્ષે કેશર-વરાસ વહેંચવામાટે વ્યવસ્થા કરી હતી. તેઓની હયાતી વાદ એ રકમમા ઉમેરો કરી દ્રુસ્ટીબંધના દસ્તાવેજવડે આલા હિન્દુસ્તાનના દહેરાસરજીમા કેશર-વરાસ આપી શકાય તેવી વ્યવસ્થાવાલું શેઠ ઘેલામાઈ લાલમાઈ જવેરી જૈન કેશર-વરાસ ફંડ” સ્થાપવામાં આવેલું છે. એ ફંડનું મંડોલ આશરે રૂ. ૮૦૦૦૦ એસી હજારનું છે. જેના દ્રુસ્ટીબંધની નકલ એ ફંડના રીપોર્ટમા પ્રસિદ્ધિ પામી છે.

† શેઠ દેવચંદના વીલના દ્રુસ્ટી તથા આ ફંડના મૂલપૂર્વે દ્રુસ્ટી. અવસાન સં. ૧૯૭૮ના કારતકમાં; નવેંવર સને ૧૯૨૧. સુંવઈ. શેઠ નગીનમાઈ ઘેલામાઈ જવેરી જૈન હાઈ સ્કૂલ (સુરત) માટે; તથા સુરત, ગોપીપુરાની મોટી પોલમાં આવેલા શ્રીવાસુપૂજ્યસ્વામીના દહેરાસરજીની વૈશાખ શુદ્ધ ૬ની પ્રતિષ્ઠાની સાલગીરીના દિવસે પ્રતિવર્ષ સંઘ-જમણ માટે નાદર રકમ પોતાના મૃત્યુપત્રથી વક્ષીસ કરનાર. સુંવઈ જવેરી મહાજનના તથા વીજી અનેક સંસ્થાઓના દ્રુસ્ટી. નગીનમાઈની વંની સંસ્થાઓના નિભાવ માટે સુંવઈમા મકાનો ખરીદાયેલા છે. હાઈ સ્કૂલ માટેનું આશરે રૂ. એક લાખનું જવેરી વજારમાં અને સંઘજમણ માટેનું આશરે રૂ. પંચાવન હજારનું ચેતવાડી મેનરોડ ઉપર.

शेठ नगीनभाईंनी सुरतनी हाई स्कूल उपरना लेखोः—

- (१) “जवेरी, नगीनभाई गेलाभाई जैन हाई स्कूल, आ स्कूल स्वर्गस्थ शेठ. नगीनभाई गेलाभाईना वीलनी रुप तेमना विधवा अने एफ़्झीक्युट्रीक्स वाई लीलवतीए स्थापी छे. आ मकान राववहादुर भगवानदास. ह. दलाल एल. सी. ई. नी मानद देखरेख नीचे एओए करेला प्लान मुजव रुपीआ ८२०००)ना खरचे बाधवामा आव्युं छे. वंधायुं संवत वर्ष १९८२ इ. स. १९२६.
- (२) श्रीमद् मुनिराद श्रीनोहनलालजी महाराजना प्रशिय श्रीमाणेकुमुनिना उपदेशथी अने मरहुम शेठ. गुलावचंद देवचंद झेवेरीनी प्रेरणाथी आ हाई स्कूल स्थापाई छे.
- (३) आ स्कूल अने कंपाउन्डमां रोकायेली ११९० वार जमीनमां रु० १७०००)नी ७०० वार जमीन मरहुम शेठ नगीनभाई घेलाभाईए आपी छे. वाकीनी रु० ११०००)नी ४९० वार जमीन तेमना धणीयाणी लीलवतीए वक्षिस आपी छे. इ. स. १९२६.
- (४) आ मकान उपर वीजो माल रु० १३००० ) खरची, सने १९३३मां बांधवामां आव्यो छे.”

शेठ नगीनभाईना संगेसरमरना बावला उपरना लेखोः—

- (१) “शेठ नगीनभाई घेलाभाई झवेरी जन्म चैत्र वद ५ सं. १९३२ सुरत स्वर्ग कारतक वद ५ सं. १९७८ मुंबई
- (२) जेमणे जैन हाई स्कूल माटे नादर रकम तथा जमीन; तेमज श्रीवासुपुज्यस्वामीना, गोपीपुराना दहेरासरजीनी सालगिरि निमित्ते प्रतिवर्ष वैशाख शुद ६ना संघ जमण माटे रु० ३५०००,नी रकम अर्पण करी छे.
- (३) ॐ आ संगेसरमरनुं बावळुं आचार्य डॉ. आनंदशंकर वी. धुव. एम. ए., एल एल वी., बी. ( लिद् ) ना हस्ते सं. १९९५ना माह सुदी १ ने वार शनी तारीख २१मी जानेवारी सने १९३९ ने दिवसे खुलुं मुकवामां धाव्युं छे.”



\* અવસાન સં. ૧૯૬૨ પોપવદ ૩ શનેલ મકરસંક્રાંતિ, મુંબઈ. જેઓની કાયમી યાદગીરી માટે આ ફંડ સ્થપાયું છે. અને જેમણે સુરતમાં જૈન ધર્મશાલા વંધાવી છે, જે આજે શ્રીરત્નસાગરજી જૈન બોર્ડિંગ હાઉસ તરીકે વપરાય છે. તેઓ મુંબઈ ક્ષેત્રી મહાજનના ટ્રસ્ટી, શેઠ આનંદજી કલ્યાણજીની પેઢીના શરૂંજયના રહોપા હાતાના ટ્રસ્ટી અને અનેક સંસ્થાઓના કાર્યવાહક હતા. મુંબઈમાં દેવસૂરીય ગચ્છના ગોઢીજીના દહેરાસરજીમાં સં. ૧૯૫૦માં સામલા પાર્શ્વનાથજીની મૂર્તિ પથરાવી સામલા પાર્શ્વનાથજીનું દહેરાસર સ્થાપિત કર્યું હતું. એમણાં વને ટ્રસ્ટની નકલો યોગ્ય સ્થલે પ્રસિદ્ધ કરાવવા ઇચ્છા છે.

† આઠે પુત્રો અતિ નાની વયે ગુજરી ગયેલા.  
 ‡ આ ફંડના મૂતપૂર્વ ટ્રસ્ટી. અવસાન સને ૧૯૨૭. સં. ૧૯૮૩ ફાગન શુદ્ધ ૭ મુંબઈમાં. મુંબઈના ક્ષેત્રી મહાજના પ્રમુખ, શેઠ આનંદજી, કલ્યાણજીની પેઢીના સુરત [ ? ] ના પ્રતિનિધિ, મુંબઈ મ્યુનિસિપાલ કોરપોરેશનના મેમ્બર ઉપરાંત અનેક જૈન-અજૈન સંસ્થાઓના ટ્રસ્ટી. શ્રીઆનંદસાગરસૂરીશ્વરના ઉપદેશથી આ ફંડની સ્થાપના માટે શેઠ દેવચંદના વીલના ટ્રસ્ટીઓને, કાયદેસર રૂ. પીસ્તાલીશ હજારની રકમના પોતે માલિક ન થતાં-૯ રકમ આ ફંડમાં સર્ચવાની સમ્મતિ આપનાર તથા શેઠ દેવચંદની યાદગીરીના આ ફંડમાં રૂ. પચીસ હજાર ભેટ આપનાર. તેમજ સુરતની શેઠ દેવચંદની ધર્મશાલાને, વિદ્યાર્થીઓને હંમેશના રહેવાના ઉપયોગ માટે શ્રીરત્નસાગરજી જૈન બોર્ડિંગ હાઉસ તરીકે કોર્ટની રજા લઈ ફેરવનાર.

‡ શેઠ દેવચંદના વીલના એક્ઝિક્યુટિવ્સ. જેમની આસરે રૂ. પચીસ હજારની રકમ તેમના મૃત્યુપત્રના આધારે આ ફંડને સને ૧૯૧૧માં ભેટ મળી છે.



श्री अध्या,  
धनवि,  
सख० वृत्ती,  
॥ १२ ॥

दे.ला.कु.  
वंशवेल

॥ १२ ॥

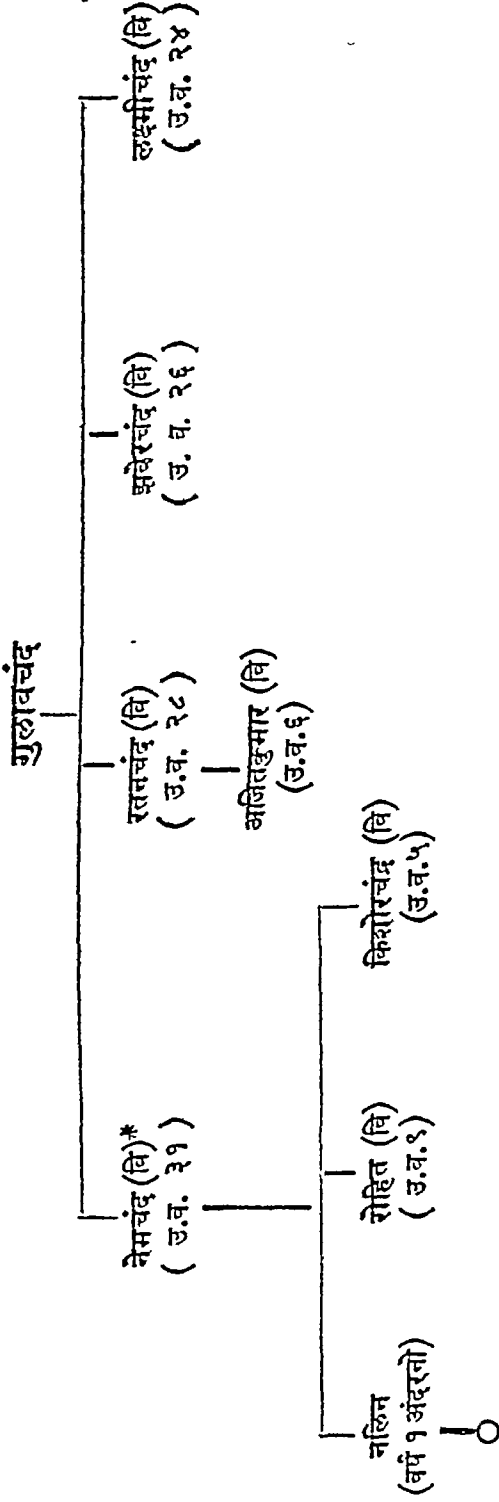

\* आ फंडना चाछ दूस्ती.

(वि) वियमान=हयात.

! जेमनी पाछळ वंशज नथी.

१ नेमचंद दीपचंदमांनी शाखा १

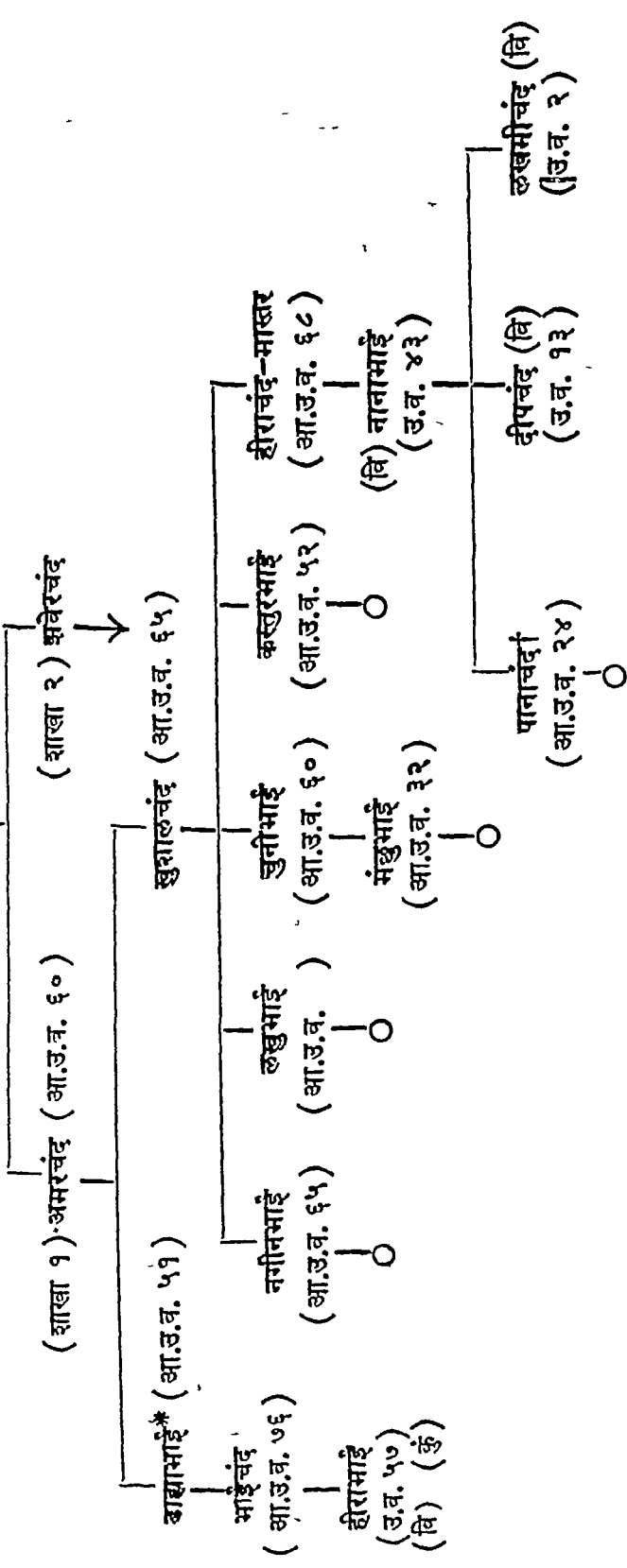

\* निर्याण सं० १९४५ आषाढ वद ७, † सं० १९९६ मां लमवाद् एक वर्षे अवसान. ↓ जेमनी वंशवेल आगळना पाना पर चाळु छे. (वि) विद्यमान=ह्यात.

पानाचंद\*  
|  
खीमचंद†  
(आ.उ.व. ५२)  
|  
दयाचंद‡  
(आ.उ.व. २२)  
|  
○

\* निर्याण सं० १९६३, चैत्र वद ३०. शेठ पानाचंदनी ह्यातीमां ज तेमना पुत्र खीमचंद तथा पौत्र दयाचंद देवगत थया हता. पानाचंदनी यादगीरी माटे, सुरतमां पर्युषणपरवना पूर्वेला दिवसे श्रीविजयदेवसूरीय-गच्छना वैरां-छोकरांओ माटे उत्तरपारणा-(अतरवाणा)ना परव-जमणतुं आशरे आठ हजार रुपियांतुं फंड स्थापयामा आव्युं छे. शेठ पानाचंदना अवसान पहेलां ज पौत्र दयाचंदनी मंदगी वधती चाली होवाथी दयाचंदे ज उपरोक्त परवना जमणतुं फंड स्थापवा व्यवस्था करी हती.

† निधन सं० १९६१, अषाढ वद पंचमी. पानाचंद अने खीमचंद सुरत गोपीपुरा मोटीपोलना; सिद्धाचल उपर 'धुसना दहेरांचो'ने नामे प्रसिद्ध थयेला सुशोभन मंदिरो बंधावनार प्रेमचंद अने रतनचंद अने रतनचंद धुस पैकीना श्रेष्ठि रतनचंद धुसे बंधावेला श्रीवासुपूज्यस्वामीना दहेरासरजीना लांवा काल पर्यंत वहिवटकर्ता होई ए दहेरासरजीनो वहिवट तेमणे उत्तम सेवा, खंत, अने लागणीपूर्वक कर्यो हतो.

‡ अवसान सं० १९६२ आशो वद एकम.  
○ जेमनी पाछळ वंशज नथी.  
(आ.उ.व. ) आशरे उम्मर वर्ष ( देवगत थयेलाओनी मिश्रित उम्मर नथी मळी शकी एटले 'आशरे' )

१ नेमचंद्र दीपचंद्रमाली शाखा १

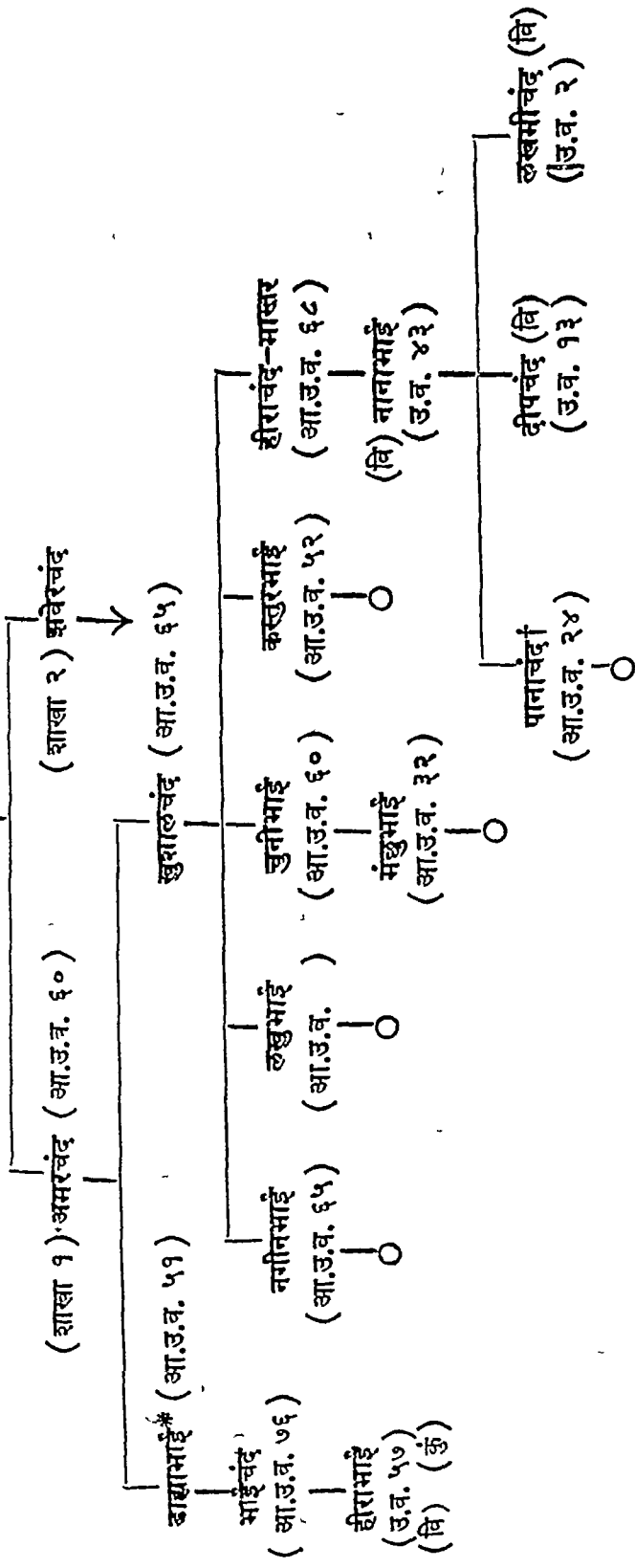

\* निर्याण सं० १९४५ आषाढ वद ७, १ सं० १९९६ मां लग्नवाद एक वर्षे अवसान. ↓ जेमनी वंशवेल आगळना पाना पर चाळु छे. (वि) विद्यमान न्हयात.

१ नेमचंद दीपचंदमांली शाखा २

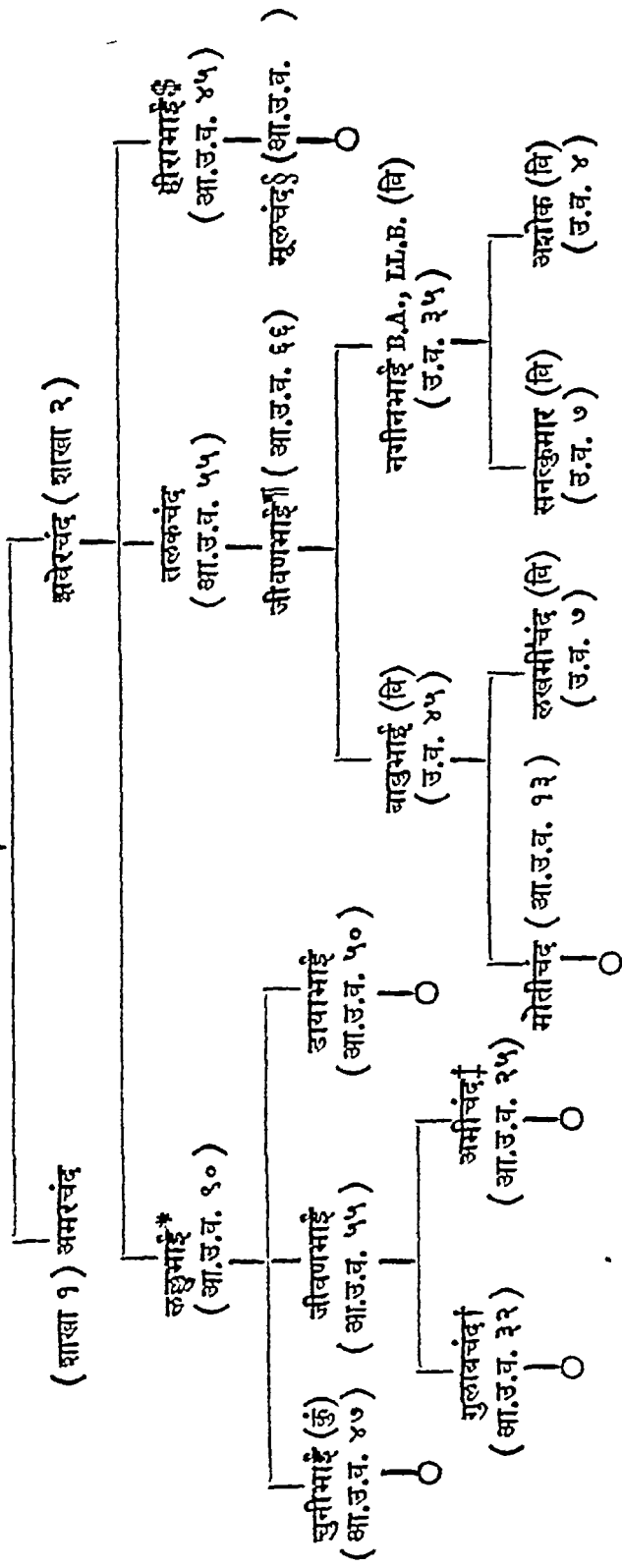

\* आंधळा होता. † सं० १९८४ मां अवसान. ‡ निधन सं० १९८२ द्वितीय चित्र शुक्र १. ¶ निधन सं० १९९२ प्रथम मादरवा वद १४.  
 † 'तलेवन' उपनामे ओळखाता. ‡ सं० १९५३/५४ ना प्लेगमां अवसान. ○ जेमनी पाछळ वंशज नथी. (वि) विद्यमान=हयात. (कुं) कुंवारा.

२ जेचंद दीपचंद

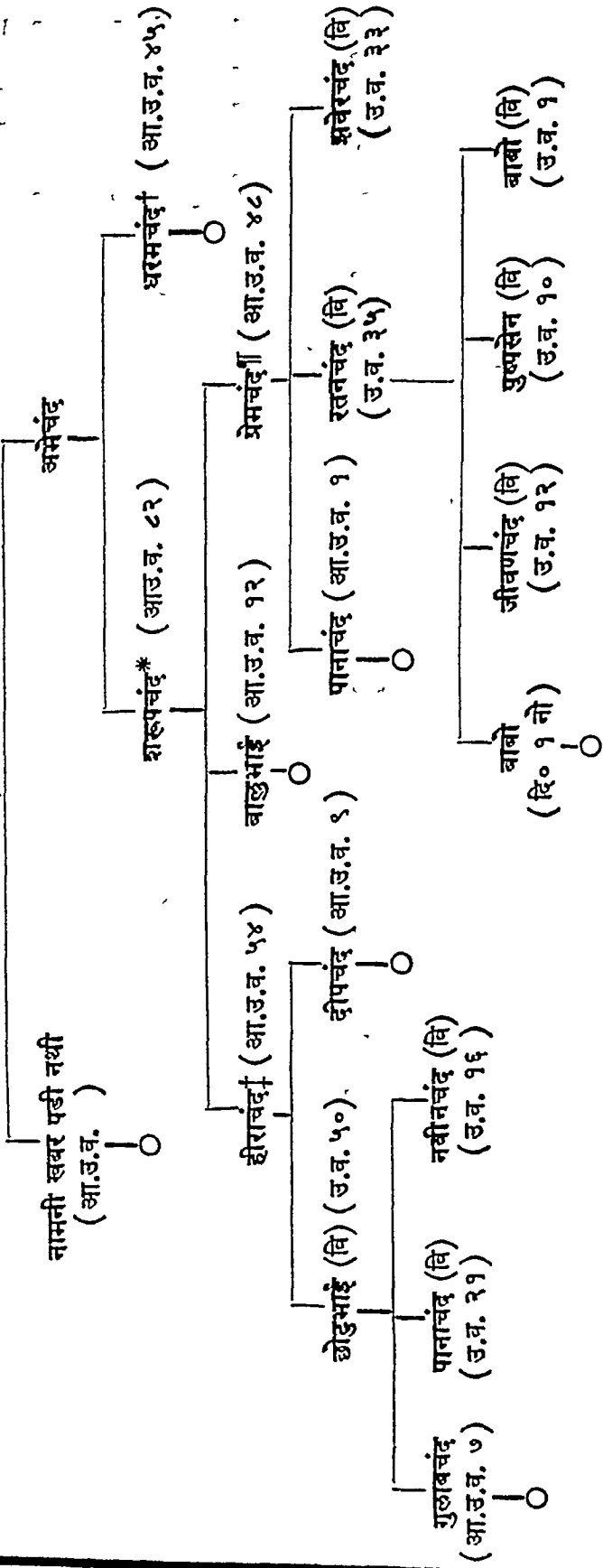

\* निर्याण सं० १९... आशो वद ८. † निघन सं० १९५२।५३, स्लेगसमये. ‡ निर्याण सं० १९७२ फ्राण वद एकम. § अवसान सं० १९८२ मार्ग० वद १२ शनि.

३ खूबचंद दीपचंद  
उत्तमचंद

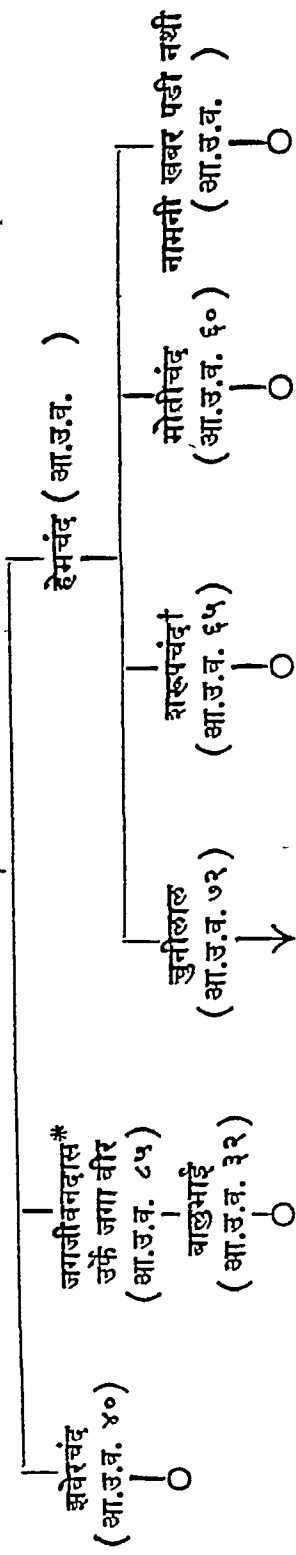

\* देहोत्सर्ग सं० १९६३. शेठ जगजीवनदास 'जगा वीर' नामे प्रसिद्ध होता. पोते सामान्य स्थितिना झवेरी होवा छतां जेमने माथे एमणे हाथ स्थापि मोतीना धंधातुं कामकाज शीखवाडेछं ते सघळा झवेरीओ लक्षाधिपति थया हता, एटली एमना हृदयनी निखालसता अने शुभाषिनी उदार भावना हती.

शेठ जगा वीरना पुत्र बाळुभाई एमणी हयातीमा सं० १९६० मां प्लेगथी खर्गवासी थया होवाथी जगजीवनदासे पोताना, पूर्वजोना, अने वंशना नामनी हयातीसूचक अने ख्यातिदर्शक, तेमज पोताना अने आप्त-कुटुंबीजनोना कल्याण-अर्थे सुरत गोपीपुरा, 'हीरजीवल्लभना डेलामां' पोताना जुना निवासस्थाननी भूमिउपर सोळमा श्रीशांतिनाथ स्वामीतुं कमनीय, नाजूक, धर्मकृत्योमां शिखरससुं शिखरबंधी जिन-चैत्यालय वनावरावी प्रतिष्ठित कर्युं छे.

शेठ जगजीवनदासना जामाता नगीनचंद झवेरचंदनी साथे छोटालाल नगीनचंदनी कंपनीने नामे मोतीनो वेपार करनार अमदावाद-निवासी, विद्याशालावाला, सुप्रसिद्ध-धर्मोत्सा संधवी शेठ छोटालाल लळुभाई झवेरीये सं० १९६० ना वैशाख शुद्ध १३ ना रोज उपरोक्त देहेरासरजीनी प्रतिष्ठा करावी हती; तेमज निर्वाणी-गरुडनी मूर्तियो प्राणप्रतिष्ठा करी पधरावी हती.

† तपस्वी,

शुनीलाळ\*

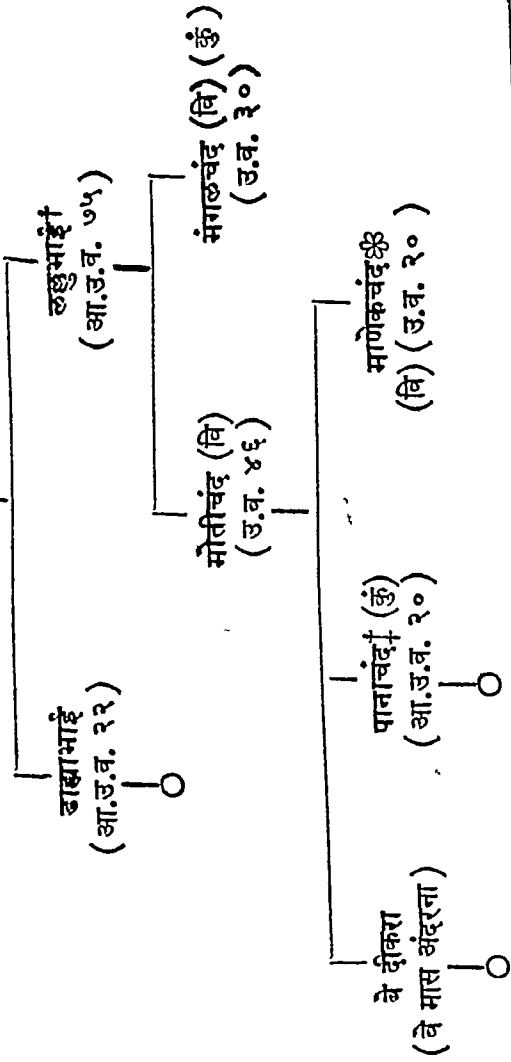

\* देहत्याग सं० १९६४ चैत्र वद एकादशी. † निर्याण सं० १९८७ माह वद शीज.

‡ मुंबईमा बोरीचंदर स्टेशन नजीक गांडा माणसना हाथनो छरो लागवाथी सं० १९९५ मां मृत्यु निपज्युं हंउं.

§ फुलचंद साथे गणता वधुमां वधु अहीं नव पेढी थाय छे. ज्यारे केटलेक स्थले आठ अने सात पण आवे छे.

○ जेमनी पाछळ वंशज नथी. (वि) विद्यमान=हयात. (उं) कुंवारा.



श्रीमत्-यादवकुल-भूषणाय श्रीनेमिनाथाय नमः

श्रौढप्रतिभमन्दरेण मथितावसिद्धान्तदुग्धोदधेः, सद्बोधोदास्तुतामप्य थः सुमनसं चक्रे जनं स्वाश्रितम् ।  
दुष्कर्माद्विभिदैकपेशलतपोवज्रायुधं धारयन्, जीयादेष सुपर्वनाथसमतः श्रीसिद्धिसूरीश्वरः ॥

शेठ देवचंद लालभाई श्वेरीना कुडुंबनी वंशवेल

## अनुलेख

अम्बा व्यन्तर-देव-सेविततनु सङ्घे सुसाह्यप्रदा, वामे हस्तयुगे च अंकुश अने डिंभोधरा-स्वामिनी ।  
हाथे दक्षिणगे युगे सुविशदे पाशात्र-खुंबीधरा, श्रीनेमीश्वर-भक्त-वाञ्छितकरा हंसोपमा-गामिनी ॥ ३ ॥

श्रीहंसविजयजी

शेठ देवचंद लालभाईनुं जीवनचरित्र आलेखवा इच्छा हती परंतु ते हमणां न बनी शकवाथी मात्र पूर्वपुरुषथी मांडी तेवोना कुडुंबनी वंशवेली जेवी सामान्य विगत ज अत्रे थापी छे. बनी शकशे तो बीजा कोई ग्रन्थमां जीवनचरित्र अपाववा प्रबन्ध करीश. शेठ देवचंदना कुडुंबना मूल पुरुष फूलचंद शा० लटदेशांतर्गत सुरतमां आवीने वसा हता. सुरतना वीशा ओशवाळ श्रावकोमा कोईक खंभात, घोषा अने अमदावादथी आवीने वसा हता. केटलाको सीधा मारवाडथी आवीने पण पूर्वे वसा हता. ओशवाळोनी उत्पत्तिनुं सुख्य स्थान मारवाडमा ओश्या नगरी छे. त्यांथी ए क्रोममांथी अमुक अमुक माणसो गुजरात काठियावाड कच्छ आदि जूदा जूदा देशोमां धंधार्थे जई वसा हता. ए प्रमाणे सुरतमां आवेला ओशवाळो पैकी वीशा ओशवाळ झतिमांना मोटे

માને મારવાડ, શંખાત, ઘોઘા, અને અમદાવાદથી ઉતરી આવેલા છે, જ્યારે ઘુરહાનપુર, પૂના, કારવાન, અને ઔરંગાબાદ જેવા ઇતર ગામોથી આવેલા વીશા ઓરાવાઠ શ્રાવકો પણ થોડાક પ્રમાણમાં છે.

૯ પ્રમાણે શેઠ ફૂલચંદ શા૦ ક્યાંથી આવ્યા તે નિર્ણય થઈ શકતો નથી. પણ અનુમાન ૯મ થાય છે કે તેઓ પણ સીધા મારવાડથી જ મોટે માળે આવ્યા હોય, કારણકે તેઓના અને તે પછીના બે૯ક વંશજોના નામને છેડે મારવાડ નામોની માફક શા૦ શબ્દ જોવામાં આવે છે. સુરત આવ્યા પછીથી નામને અન્તેનો શા૦ શબ્દનો લોપ થઈ ફક્ત ચન્દ શબ્દ રહેલો હોય ૯મ લાગે છે. તે પછી કેટલાક નામોમા માર્દ શબ્દ યોજાયો છે, અને અધુના કાંત, કુમાર, સેન શબ્દો પણ યોજાય છે.

મારવાડથી જ સીધા આવેલા માનવાતું વીજું કારણ ૯ પળ છે કે સં. ૧૧૬૦ માં શેઠ દેવચંદ પોતાના કવીલા સાથે શ્રીધુલેવાની તીર્થે કેશરિયાજીની યાત્રાથે ગયા તે વસતે રાણકપુરજી વગેરે નાની મોટી પંચતીર્થોની યાત્રાથે મારવાડમા ફર્યા હતા. ૯ દરમ્યાન નાની મારવાડમાં અમારા કુટુંબીયોના બે ૯ક ઘર મોજૂદ હતા, તેઓ અરસ પરસ કુટુંબની ગોઠ-ગોત્ર ઉપરથી અરસ પરસને ઓઠ્ઠી આનંદિત થયા હતા.

ગુજરાતમા આવીને વસેલા જૈન લોકોમાં ગોઠનું ઓઠ્ઠા આજે વહુ અલ્પ થઈ ગયું છે, જ્યારે સુરતમાં તો તે તદ્દન અંતર્સાઈજ ગયું છે. પરંતુ મારવાડમાં તો અઘાપિ ૯વો નિયમ છે કે ગોઠ વિના કોઈની ઓઠ્ઠા, યા વિવાહ આદિ પ્રકારના સંવંધો થઈ શકતાં નથી. સારા યોગે શેઠ દેવચંદના કુટુંબની ગોઠ-અવટંક તેઓને અને તેઓની ૯ક જ ગોઠવાઠા વહોઠા કુટુંબીજનોને આજે પણ યાદ હોવાથી જ મારવાડમા પોતાના કુટુંબીજનો હતા ૯વું જાણી શકાયું હતું.

૯ક પ્રશ્ન સ્વામાવિક ઉપસ્થિત થવાનો સમ્ભવ છે અને તે ૯ જ કે નાની મારવાડમા કુટુંબીજનો છે તેમ જણાવ્યું; તો તે ગામ અને તે લોકોનું નામ વગેરે કેમ સ્પષ્ટ કર્યું નથી ? પરંતુ દિલ્લીરી સહ લખતું પડે છે કે સં. ૧૧૬૦ મા શેઠ દેવચંદની સાથે જાત્રાયે ગયેલામાંથી આ હકીકતને જાણનારા કોઈ પણ વૃદ્ધ આજે હયાત નથી. અને જાણનારા જે યુવાનો આજે છે તે તે વખતે વાઠવચના હોવાથી અને આવી વિગતો નોંધી રાખવા પ્રત્યે, આધુનિક ગુજરાતીયોનો જે સામાન્ય નિયમ 'દુર્લભ' છે તે આ ગુજરાતીયોમાં પણ હોવાથી તે ગામ અને ગૃહસ્થોનું નામ અન્ને આપી શકાયું નથી. પરંતુ આટલા લેખ ઉપરથી આશા રાખી શકાય છે કે આ લેખ વહાર પડી તે લોકોના અને વીજાઓના વાંચવામાં આવેથી જરૂર મવિધ્યમા વિશેષ જાણવાતું બની શકશે. ૯ સિવાય વામળવાઠા પાસે કુલદેવતા અંબિકાજીનું સ્થાન છે તે પણ ૯ક કુટુંબીજનના યાત્રાથે ફરવા જવા ઉપરથીજ જણાયું છે.

शेठ देवचंदना कुटुम्बना मूल पुरुष शेठ फूलचंद शा० नी गोत्र 'धृत-गुड' छे. गोठ(थ)नी ओलख मारवाडी भाषामां धीगुडनी छे जे सुरतमां गुजराती भाषामां धीगोठनी गोत्रज तरीके ओलखाय छे.

सुरतनी वीशा ओशवाळ कोमनो धंधो बहोळा भागे मोती अने झवेरातनो छे. अने तेथी ए आखी कोम झवेरी कोम तरीके प्रसिद्धि पामेली छे. मोती अने झवेरातनो धंधो आ कोमनो परापूर्वथी चाली आवतो वंशजतार धंधो छे. खंभात, अमदावाद, घोषा, मारवाड वगैरे जूदे जूदे स्थळथी आवीने आ कोम सुरतमां एकत्र थई शकी ते झवेरातना धंधाने ज आभारी छे. खरं कहिये तो खंभात, अने घोषा बंदरोथी तेमज अमदावाद, अने मारवाडना जूदा जूदा शहरोमाथी झवेरातनो धंधो करनारा ज वीशा ओशवाळो मोटा भागे सुरत बंदरमा आवीने एकत्र स्थिर थई शक्यां छे. ज्यारे बीजो धंधो करनारा वीशा ओशवाळ ज्ञातिना जैने पण सुरतमां पूर्वे अल्प प्रमाणमा कईक आव्या हता खरा पण झवेरीयोनी माफक एकत्र थई शक्या के सुरतमां स्थिर थई शक्यां नहोतां. आ ज—झवेरातना वेपारने लीधे—कारणथी सुरतनी आखीये वीशा ओशवाळ जैन कोम झवेरी कोम तरीके ओलखाती आवी छे. जो के हमणां मोतीना व्यापारनी अतिशय मंदताना कारणे अन्य धंधा तरफ पण केटलांको वळेलां छे.

सुरतनी वीशा ओशवाळ कोम, ए तपा, खरतर, अंचल, सागर, लोडीपोसाल वगैरे पृथक् पृथक् गच्छोना श्रावकोवडे बनेली बहुधा श्वेतांबर मूर्तिपूजक न्यात छे. थोडांके वर्षोथी न्यातमा तेरापंधी पंथनो पगरव जणायथी न्यातनी आशारे सत्तरसो माणसोनी वस्तीमांथी लगभग साडीतेरसो आबालवृद्ध स्त्रीपुरुषो, “श्रीवीशा ओशवाळ जैन श्वे० मूर्तिपूजकन्याति—सुरत” ए नामथी नवी न्यातनी स्थापना करी प्रतिज्ञापत्रवडे एमां संगठित थया छे.

शेठ देवचंदना कुटुंबनी वंशवेल, एटले म्हारा पूर्वपुरुषोनी मात्र नामावली अने शुभकार्यादिनी यादि जेवी धर्मवही दर्शावामां आवी छे, ए फक्त म्हारा कुटुंबना गौरव या वडाई खातर नहि, पण,—

(क) जेवी रीते कविकुलभूषण संघवी, श्रावक ऋषभदासे पोताना रासाओ आदि काव्योमां पोतानी अने पोताना पूर्वजोना शुभ कार्योंनी यादि, जनताने ए ए प्रकारे शुभकार्योमा प्रेरावा माटे दोरी छे, तेवीज रीते तेवाज मनोरथोथी अत्रे में पण आपवा प्रयत्न कर्यों छे. के जे उपरथी अन्य सहधर्मी बंधुओ पोतपोतानी शारीरीकमानसिकआर्थिक शक्तियो अने भावना प्रमाणे ते ते शक्तियोनो व्यय करी शुभ उपाजें अने अन्योने ते मांभें प्रयत्नशील बनावे.

(૨) વીડું આ લેલ પ્રસિદ્ધ થઈ પૂજ્ય સંવેગી મુનિવર્યોં, શ્રીપૂજ્ય આદિ યતિમહારાજો, ઇતિહાસવેત્તાઓ, શોધલોલ-સંશોધકો, શ્રાવકો, અને વહિવંચા, તેમ જ વહિવંચા જેવા અન્ય પુરુષોના હાથમા આવેથી, નીચે દર્શાવેલી વિગતોની માહિતી, મોઢી વ્હેલી પણ અમારા કુટુંબીજનોને યા શેઠ દેવચંદ લાલભાઈ જૈન પુસ્તકોદ્ધાર ફંડના સંચાલક મહાશયોને યા મ્હને પોતાને મલે તો તે સંબંધે સપ્રમાણ સવિશેષ જાણવા જણાવવાનું વની આવે.

વિગતો:- (૧) મારવાડમા કુટુંબીજનો છે યા નહિ? (૨) હોય તો કયા દેશમાં? (૩) અન્યત્ર પણ જઈને વસેલાં છે? (૪) આમ્રગોટલા ઉપરથી કુલદેવતા કયા છે? (૫) મારવાડમાં વામણવાડા પાસે કુલદેવતાનું સ્થાન છે? (૬) કુલદેવતા અંબિકાજી જ છે? (૭) અન્યત્ર કુટુંબી જનો હોય તો તેઓનો ધંધો વગેરે શું હશે? (૮) કેટલામી પૂર્વ પેઢી ઉપર અમારી આ વંશવેલ મેગી મલે છે? (૯) મૂલ કયા ગામના વતનીયો હતા? તથા (૧૦) કયા રજપૂતોમાંથી કયે સમયે કયા આચાર્યોદિકના ઉપદેશથી ઉદ્ધાર પામી જૈનધર્મી થયેલા?

ઇત્યાદિ જાણવશોધવાની વિમલ-બુદ્ધિથી વાલ જીવનની જર્મિં જ્ઞાતર મ્હારા પૂર્વપુરુષોના સંપ્રહીતમાંથી આ પ્રયત્ન મ્હેં કર્યોં છે. ઉઢતાલીશ વર્ષો પૂર્વે મ્હારા વાદા શેઠ સાકરચંદે કુટુંબ સંબંધે ઇક લેલ લખી રાખેલો છે તે પણ વની શકશે તો યોગ્ય સમયે પ્રસિદ્ધ કરાવવા પ્રયત્ન કરીશ.

મુંવઈ તા૦ ૫ મી ફેબ્રુઆરી, સન ૧૯૪૧ }  
વિ. સં. ૧૯૯૭ માઘ શુક્ર ૯ બુધવાર

વિમલ જીવણચંદ જવેરી

श्रेष्ठ देवचंद लालभाई जैन पुस्तकालय फंडना पहिलेथी आज सूधीना  
दूस्तीओनो पट

सने १९०९ ना मूल बीड अने सन् १९११

ना चाई वीजकोरवाली मिलकतना  
बीड समयना दूस्तीओ

नगीनभाई घेलाभाई \*१  
केशरीचंद रूपचंद †१  
जीवणचंद साकरचंद  
गुलाबचंद देवचंद \*२  
फुलचंद कस्तूरचंद †२  
मंछुभाई साकरचंद

सने १९२९ ना पहिला एपॉइंटमेंट-

बीड समयना दूस्तीओ  
जीवणचंद साकरचंद  
मंछुभाई साकरचंद  
नेमचंद अभेचंद जे. पी.  
अमरचंद कल्याणचंद \*३  
नेमचंद गुलाबचंद  
हीराभाई मंछुभाई

सने १९३६ ना बीजा एपॉइंटमेंट-

बीड समयना दूस्तीओ  
जीवणचंद साकरचंद †३  
मंछुभाई साकरचंद  
नेमचंद अभेचंद जे. पी.  
नेमचंद गुलाबचंद  
हीराभाई मंछुभाई  
साकरचंद खशालचंद

हालना चाछ दूस्तीओ  
वि. सं० १९९७, माघ  
सने १९४१ फेब्रुआरी

मंछुभाई साकरचंद  
नेमचंद अभेचंद जे. पी.  
नेमचंद गुलाबचंद  
हीराभाई मंछुभाई  
साकरचंद खशालचंद

\* देहसुक १-सने १९२१ मा (१२ वर्ष दूस्तीपदे.) २-सने १९२७ मा (१८ वर्ष दूस्ती०) ३-सने १९३२ मां (६ वर्ष दूस्ती०)  
† नीकळी गया १-सने १९१६ मां (७ वर्ष दूस्ती०) २-सने १९२८ मा (१९ वर्ष दूस्ती०) ३-सने १९३७ मां (२८ वर्ष दूस्ती, ते पछी मंत्रीपदे.)

शेठ देवचंद लालभाई जैन-पुस्तकोच्चार फंड,  
अने श्रीआगमोदयसमिति-संस्थापक,

आगमोच्चारक, आगमवाचनादाता, आगमदिवाकर,  
शैलानानरेश-प्रतिबोधक;

आचार्य महाराज श्रीआनंदसागर-सुरीश्वर-संस्थापित  
पादलिप्तपुरीय श्रीवर्द्धमान-जैन-आगममंदिर.



खातमुहूर्तः-वि० सं० १९९४ वैशाख-कृष्ण-सप्तमी-मंदवासरे.  
अंजनशलाका-वि० सं० १९९९ माघ-कृष्ण-द्वितीया-सोमवासरे  
ता. २२-२-१९४३

प्रतिष्ठा-विक्रमसंवत् १९९९ माघ-कृष्ण-पंचमी-गुरुवासरे  
ता. २५-२-१९४३

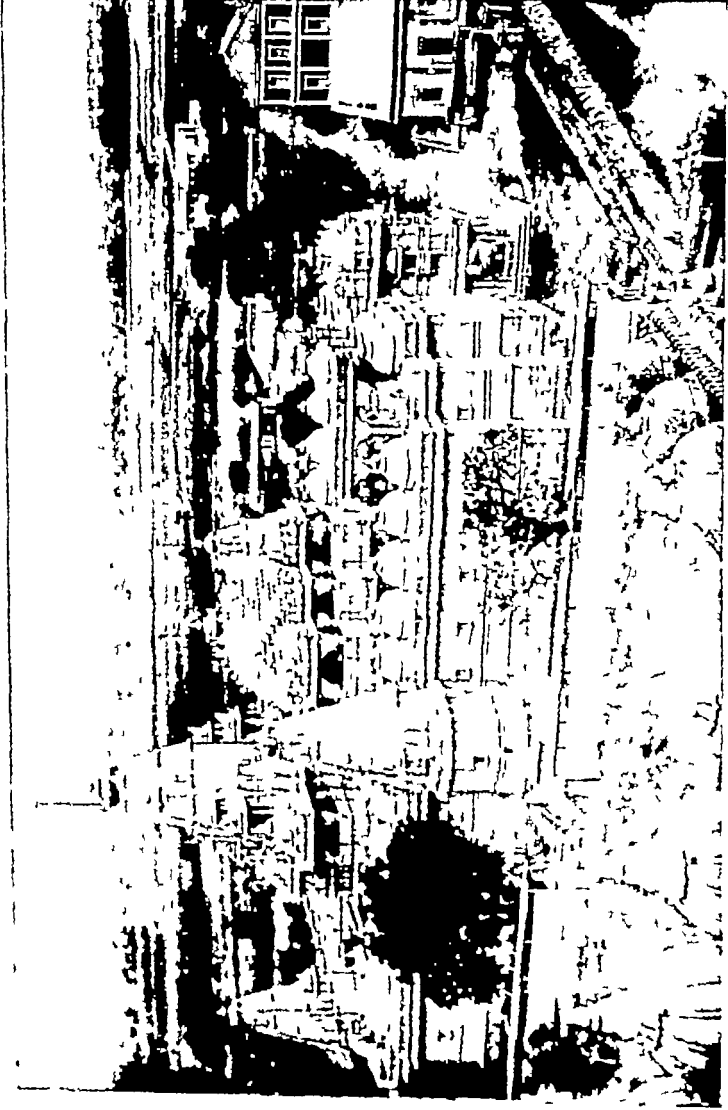

ब्लोक मुनिश्री गुणसागरजीए आपवा कृपा दाखवी छे.



ओं हीं भीं मुनिब्रतजिनेन्द्राय नमः  
ओं हीं नमो सप्तसहस्रं । श्रीविजयसिद्धिसूरीश्वरो विजयतेतराम् ।

## शेठ देवचन्द लालभाई झवेरीना कुटुंबनी वंशवेल



### पुरोलेख

(लेखक—शाकेरचन्द लालभाई जवेरी)

शवत १९४९ कारतक वद ११ वा० भोमे हमे हमारी जाते आ लखीने तईआर करु छे. हमे तन भाई शाकेरचंद लालभाई ता० गेलाभाई लालभाई ता० देवचंद लालभाई जन तन हमारां एकथापनांभांशी मुबाई जवेरीनो धंधो चलहो ता० जुज धंधो शुरतमां चलहो तारबाद हालमा हमारु शरीर जरा मांडु रे छे तेभी, X<sup>२</sup>

आपर कुतम 'गीगोल'नु केवाअ छे जीवनभाई लगे छती पेरी ऊपर ता० नगीनभाई लगे छती पेरी ऊपर फुलचंदशा करीने कोई आपरां परदांदां शुरत शेरमा अमदावाद हथवा खमात हथवा मारवारथी आवेला तेनी नकी कोईने खबर नथी तेमनी आगल तेमनां बापनु नांम शु छे ते तेनी कोईने खबर नथी.

आपरी गौतरज मां शी रीते मादे छे ने शी रीते वईवत करे छे :- जे छोकरो पेलवेलो पेल खोलनो थाअ छे तेनो एक दाबो कान नीचेनो वीषाअ छे

१ भोमे.—हेलकनी मापा कायम राखी, अल्प अर्ध पूर्णविराम वगेरे चिहो तथा परेयाफ नवा घोच्या छे. २. स्वधरनी केडलीक अंगत नाबतो अही भने हने पकी कमी करी छे कने ते साने X X X भावी निशानी मूकी छे. ३ मा-माता. मायना.



ते श्रीवाए कोई वीधांतो नथी ता० मांथानी धावरी लगन आखा कुतममां कोईनां पन थाअ तारिं छोकरांनु बहु मांथु मुदावे छे ने छोकरानी एक दासी लत. लेवारे छे. दर एकजने शार शतर शेर ने एक पोश गऊ धोवरांवीने तेनु दल शेकीने बहु, थुला शाते गोतरज आगल मातलीमां थुछ भरीने मुके छे ता० शात पान शात शोपारी शात प्रईशा ने मांथनां मातलां उपर लाल रेशमी रेजो धँके छे. ते गोतरज पतीं पछे जे जथाजोग आर्षु होअ ते फोईने ते बहु आपे छे. तेमा शतर शाला करे छे तेमा शतर दलना लारवा मुके छे तेमा शतर. प्रईशा मुके छे. एक शतर रोटली शतर पापर शतर शोपारी मुके छे. एक पातैलो शारो. चोखो पंवीतरं लई तेनां उपर शात पान शात शोपारी ने वचमा केरीनो गोतैलो पधरांवे छे तेने गोतरज कईने जे छोकरां छोकरीने पैनेवे हथवा मुदैन करांवे हथवा चुँरो पेरे तो तांहीं कई दल करवानु काम नई लगन मुदनमा दल करुँ परे<sup>१०</sup> छे.

ए रीते अँपरी गोतरज केवाती आवे छे ने ए रीते कर शतो परमपरांए आवे छे. पेलां दलमांथी शवार्पानशेर कोईने आपे छे बाकी शाला प्रईशा कुतैवमां वेची आपे छे बाकी आपरी गोतरजनो कोई भारी कर नथी गरीगरी काम नथी परैतु अँरे लगन मुदन करऊ होअ तारिं हथवा पेलवेलो छोकरो होअ तेनी धनतेरशने बीने गोतरज जावरी परे छे. ते पेला खोलानो छोकरो पेलो<sup>११</sup> पने<sup>१२</sup> तारे तेने धनतेरशे गोतरजनो कर करीने ते बीवशे तेनी धनीआनीने गोर राखे छे, ए रीते गीगोलनी गोतरज केवाअ छे.

फुलचंदशाने पते<sup>२८</sup> छोकरां बे थवा<sup>२९</sup> मानचंदशा धीपचंदशा. ते लोको रूनां मोतां<sup>३०</sup> आवरदार ने मोतां जवेरीनो वेपार करो<sup>३१</sup> आपरी नांत वीश होशैवलनी केवाअ छे, तेमा गना तेमना आर्थैनां शिकैलीं, जवेरीनो धंधो, ते पंन मोतां शारां जवेरीमां कीशवी केवातां हुतां तारबाद धीपचंदशाने पते छोकरां तैन केवाअ छे नेमचंदशा ता० जएचंदशा ता० खुपचंदशा. ने मानचंदशाने पते छोकरां बे केवाअच एक मीथैशां ने एक वखतशां. मीथाशानां छोकरां पानांभाईने तेनां छोकरां खीमांभाई तेनां छोकरां दैहांभाई एतले लो मोरुँत छे. तारबाद वखतशाने छोकरां चार हुतां तेर्वन चार छोकरांने नांनी जमरमा मुकीने मरी

४ टांके. ५ पत्यां. ६ आपनु. ७ सत्तर. ८ रोटली तथा पापड. ९ पाटलो १० पवित्र ११ गोटलो १२ परणावे १३ सुंढन १४ चुढो १५ ल्यां ते बख ते १६ करनु १७ पडे १८ आपणी १९ सवार्पाचशेर २० कुडुबमां नईची २१ घडी घडी २२ पडतु २३ ज्यारे २४ झारली जुहारवी २५ पहलीवार परणे ल्यारेज. कमभारये बीजीवार परणतु पडे तो ते वखते गोत्रज स्वावानी नहि पण गमे ते दिवस गोत्रजनी सापनाविना बीजीवारनी धणीआणीने घेर राखी शनाय. २६ परणे २७ घेर २८ पटे २९ थया ३० घणा ३१ मोटा ३२ कर्यो ३३ ओसवाळ ३४ हाथना ३५ शीखिळा ३६ त्रण ३७ मीठाशा ३८ डाखाभाई ३९ मोजूद ४० तेवण-तेजो

गथा हतां तेमनां एक छोकरां जबैरशा तेमनां छोकरां रूपचंदां तेमनां छोकरां केशरीभाई ने मोतीचंद बे जनां आ "चोपरी लखातां लो चरनजीवी छे तेमनां बाप रूपचंदां ने दांदां जबैरशा गनां होशीआर हतां ने ते जवेरशा शोमान हवरोतां मरी गथा पछे रूपचंदां परबालानो जवेरतनो वेपार शारी पीवे चलांवीने जपजोग पचीश शाय हजार रुपीआ मुकी छोकरांहोने शोपीने मरन पामां हतां.

वखतशांनां बीजा छोकरां मलुकशा हतां तेवन गनां घरमीश हतां ने गनां छतेम जीव हतां ने गनां पोर्धीं पॅरेकमनां ने तॅरॅशा करतां हतां ने बीलनां भोलां हतां आखी उमर लगे धरम होंरीधिलो, तेमने पेते छोकरा तच हता छतेमभाई नांदांलजीभाई ता० दवामाई. तेमां छतेमभाई "भोतां छोकरां से गनां "नामियामे भनेलां वेपार घंधामां कीशबी ने कलेवर हतां कोईथी छेतरांअ तेबा नोता.

ते "तने छोकरां मलुकशा पेलां गुजरी गआ हतां तेवन मलुकशानो कोई रॅके नई ने कइक जुज पईशां हतां. तेमनां भतरीजा शाकेरचंदने पॅलवेला सुबाई तेरी जईने वेपार रोजगारमां शीकावी वेपारी करां, तेमनी पछारी कोई नई तारे वाशपुजशौमीनु देरांशर मोतीपोल्मां रतनचंद गुशनु केवाअ छे तेमां नीचे भोर्धेरांमां जता शौंभे गभारो आरशोर्पानो करावी काचनु छांपरु करावी ने ते जगाए शौतीनांथजी मुर्लेनीएक पधेरींवा तेमनी शौंति बे परतमांजी एकबाजुए मांवी-शौमी ने एकबाजुए पधरांवां तेनी बे बाजुए पारशौनांथनी फेनवीली बे परतीमां पधरांवी छे तेनी नीचेनी बे बाजुए बे परतीं पधरांवी छे.

तेमनो कइक जुज "हवेज हतो तेमां शाकेरचंद ने" बधां छोकरां दांदां केतां हतां तेमने कोई वई रक नई तेथी तेमनां थको ए शातीनांथ भगर्बानो

४१ मूल लखाण आजे एकाद आने मले एवी ते वखते मैड ईन आस्ट्रीयानी अढे आणे वेचाती एकसरसाईस रुकमां लखायेलुं छे, माटे चोपडी. चोपडीनी लगभग नव साइदोमां भा लखाण लखायेलुं छे. ४२ सामान्य ४३ अवस्था (स्थिति)मां ४४ पौषध ४५ पब्लिकमणां ४६ तपस्या ४७ भाराषेलो ४८ मोटा ४९ नोभेठामे ५० ऊंवर भा एकज अडेजी शब्द कामा वापरायो छे. ५१ ऋणे ५२ रसु ५३ वाजुपूज्यस्वामीनुं ५४ भोयरांमां ५५ स्वाभे ५६ आरसपाणानो ५७ शालिनाषजी ५८ मूळनायक ५९ पथराब्या ६० साये ६१ महावीरखामी बीजीबाजुनी प्रतिमाजीनु नाम लखायु नथी, पण लखवा माटे मूल लखाणमां आशारे एक इंचनी जग्या कोरी मुक्तेली छे. ६२ पार्शनाथनी ६३ फणावली ६४ प्रतिमा ६५ आवेज मिल्कत ६६ 'ने' 'भने' ना स्थाने बवे वपरायेलो छे. साकरचद अने बधा छोकरांमो मलुकचदने दादा कहेला हता अने मलुकचदनो कइं वरा रसो नहि तेथी, ६७ बश ६८ भगवाननो

गमरो नंधावी आपो हतो. तेनो वईवत हाललो शाकेरचंद ने शाकरचंदना भाईहो करे छे. तेमने नदले शाकेरचंद वाशपुनशामीना देराशरमां सारच नदके स्पीआ पचीश दर वरसे आपे छे.<sup>७०</sup>

तारबाद वखतशानां तीजा छोकरां नवलशा हतां तेवन दीलनां शारां मानैश हतां ने कुतमैनी शैरव छोकरां ऊपर शैरको भाव रांखतां हतां ने एके एक छोकरांहोने भेग करी नधाने लईने जंवा<sup>७५</sup> वेशतां हतो. तेमनां छोकरां तन हतां पेमचंदभाई शरूपचंद ने लखमीचंद ते शरूपचंद लखमीचंद गुजरी गआ छे ने पेमचंदभाई मोतां छोकरां चरनजीवी छे तेमने पते एक छोकरो भाई रतनचंद छे तेमने परनांवेलो छे.

तारबाद वखतशानां चौथा छोकरां लालभाई<sup>७६</sup> काकां करीने हतां तेवन गनां भोला ने गनां शभावनां शारां हतां ते अमारां चोपरीनां लखनारनां पीताजी याअ छे. तेवन गनी मोती ऊमर आशरे पचांशी वरशनी ऊमरे शवत १९४७ नां अशौर श्रुद ११ वा. बपोरनां एक वागने शुमारै गुर्जरी हतां. छोकरां तेमनी पछारै तन सुकी गआ छे गनी शारी आबरुमां ने गनो जयाजोग पईशो पन. ता० शारी आबरु शारां गरबैरे नधा छोकरांहोने परनांवी पयतांवी शारी शोभामां डीवरी मोती ऊमरे मरतां लो कोई रोग नई मदवीर नई औखे पांखे शुखी हालते शदां लो लाल परीरी बाघतां. कपरालतां<sup>७७</sup> गारी नल खांवां पीवमां गनां<sup>७८</sup> शोकी ने वीलना तोर्कळ हतां. तेवनां चारे भाईनां पीता नांदांनी हवशैतांमाथी मांतां पीतां गुजरी गआ हतां. तेवनां मोशालीआ गलंलचंद भवानीदाशवाला केवातां हतां तेमनां आईमां रंजांवाई करीने हतां तेमने छ्छेरिने मोतां करेलां, ने आ रई छे ते पंन तेमनी तरफथी मलेछ. तेनां चार भाग करीने चारे भाई रईलां जे भाग मछ्छकांकांनो हतो ते पेमचंदभाईने आपेलो तेमां<sup>७९</sup> तांछु छे तेमां पानी लेवानो हक नधानो छे ते पेमचंदभाईने आपती वखत सतमां लखांविछु छे.

लाछभाईनां छोकरां तन शाकेरचंद ता० गेलाभाई ता० देवाभाई तन छोकरां तेवन पोते तन जन एकैथापनां मुनाई मोतो वेपार जवरीनो चलावीने

६९ बंधावी ७० आ पछी दरवरसे रु. पचीशने नदले अमुक रकम आपेली छे न्याजमांथा खर्च चलावावा माटे पखुं जाणना भावेछुं छे ७१ माणस ७२ कुडुंबना ७३ सर्व ७४ सरखो ७५ जमवा ७६ काका ७७ असाढ वार पछीनी जया कोरी रहेली छे. ७८ गुजयां ७९ घरवार ८० आवडी ८१ मंदवाढ ८२ मांखे ८३ पापडी ८४ गाडी ८५ शोकी ८६ टोक्कल चदार ८७ अबस्वामांथी ८८ घर सुरत गोपीपुरामा 'हिरजी वडभना' देलामा भावेला घरो. माजे ए देलावाली पोळ 'हिरजी वडभना' खांचिने नदके नाके सुरवडीयानी दुकान होवाथी 'सुरवडीयाना खांची तरीके पण ओळखाय छे आगपूर्वे पोताना घरो 'मोदी पोळ'मां हता अने आगमा ननी मिस्तानी साधे व'पण नाका पाण्या हता. ८९ रहेला ९० टांछु ९१ एकठापणमां

“शुभशंषीने नशीब परमाने गनु “नांजु “कमांथां. ईशैल झुरत शेरमां आग मोती शवत १८९३ नां “शालमां लांगी आखु शेर बली गळ तेमां गरबार बली गळा ते वयलमां तेथी अंगल हमांरां पीताजी शामान अवशतांमां आवेला, तारबाद हमे छोकरां ऊमरं पुगतांमां आवां. नीशाले भेर्नां तार पछे. जीवंचंद मोतीचंदनी हुकाने शैरांपी नांजु शीकवां बेथीं” तांहांथी ऊंथीने शवत १९०९ नां शालमां मछ(क)काकां शाले<sup>३</sup> मुबाई गळा, तां हां नांजुथामु<sup>३</sup> चवना ईशाब, पॅरोनीगरलो धंधो जवेरीनो वेपार शीकीने १९२० शाल झुधी धंधो चलाहो तारपछे देवाभाईनी मरजी “वीधारानां धंधा ऊपर लागी तेवन मोती वीधवानो धंधो शीकीं ने गेलाभाई मुबाई आवां तेवारे मुबाईसां रूपचंदभाई पाशे गेलाभाईने शीकवा बेशारां” तेमनी पासे शीकी ऊशीआर थआ पछे तने भाई मुबाईमां रखा ने क्केतलां (वर्षे) शवत १९०९ थी ते शवत १९१८ मछ(क)काकांनां मेगां रखां तां” आथे रोशोई करवी ने बळ मुशीबतांमां वीवश “गुजारां तारपछे रूपचंदभाईनां मेगा १९२७ नां शाल लगे मेगा रखा तारपछे मुबाईमां जुडु गेरे लीथु.

१९२१ नां शालथी मोतीनो धंधो मोतो चालीहो ने तीदरेशी वीलत मोती मोकलवा “भांडु ने वीलतनो धंधो आज लगे चालीं करता गना नांमंथीकित वेपारी थआ ने नशीब परमाने शाहू “नांजु कमांथां.

शाकरचंदने छोकरां तन छे जीवनभाई गुलापचंद ता० मछुभाई. गेलाभाईने एक छोकरो छे, नगीनभाई देवाभाईने हांल लगे कइ छोकरो नथी एकज

१२ संपसंपीने १३ नाणु १४ कमाया १५ असल १६ लागी १७ ‘आगल’नो अर्थ आगल जता एम आग पछीनो समझवो, कारण के आगना वखते शेट लालभाईने अने परनां कथाने मात्र पहेरेला कपडामरेज जीब बचाववा बहार नीकलखु पडेछु, ते वखते आजनी माफक बंको, सैफचोंटो के जबरी श्रीजोरिओ न होती. वे काई पोतानी मिस्कत रोकड नाणु अने अने झरझरियांन होय ते घेर पदारको के दोलापोमां पासेज राखवामां आवुं. सयंकर आणी घेराई जतां वळभरे नीकलवा उपरात घमरातना. मायां पोळीयामांथी पोताना नाना बालकाने बदले खाडणीनाखाडणी आने बाळकामानी लुगडामां लपेटी हाथमां लई नीकली पडेलां ला मिस्कतने क्या पकडवा वेसे. तेथी सामान्य स्मितामां आनी पडेलां. अना लेखक शेट साकरचंदज म्ऱोटे मागे घोडीवामां रही गयेला. आगमांथी बहार नीकल्यांवाद ध्यान आववाथी पाछा जई घोडीवामांथी लई आवेलां १८ मण्या १९ झाराफिनामु २०० वेठा २ कतीने २ साये ३ नाणुठाणु तथा मोतीना वजननि गणनीना चवना हिसाबो ४ मोती पोरववानो धंधो तथा झवेरातनो वपार ५ वीधाराना—मोती वीधवाना ६ शीलया ७ नैसाख्या ८ कौसमां मुकैलां शुद्रो संनंध जालववा असे नवा मूल्यां छे. मूळमां रही मयेलां देखाय छे ९ रखा १० त्यां— गुंनईमां हाये रसोई करवी ११ गुजार्थां १२ घर भाडेथी जुडु लई त्यां वसवाट कर्पो. १३ चलाव्यो १४ मांजुं १५ मांजुं १६ चाल्या १७ नामांकित १८ नाणु

छोकरी छे तेनु वीजीबेहेन नाम छे. शाकरचंदने छोकरी चार ने छोकरां तन छे खीमकोर ता० ऊमीआकोर ता० रतन ता० चंदन. वैचमा एक छोकरी फुलकोर करीने गनी शारी हती ते बे वरश हगौरीयी देवगत थई हती.

आ बहु लखवाडु कौरन ए रीते के जीवनभाई गुडुभाई मछुभाई ता० गेलाभाईनां छोकरां नंगीनभाई तमे वधां नांकी ऊमरनां छो तमने खबर पैवां शालू के औंपरा चैरोहोने केवी सुशीवत परी छे ने केवी रीते वेपार करो छे ने केवी रीते शुक्रदुख वैथीने पईशा ३० कमांआं छे तेने तमारिे वधाने शाचवीने रेऊ०० ने जे १० मोतां रबीं होअै तेमनां कौआंमा चालूक पईशा कमांतां गनी मुशकैली परी छे तेने बगारवां नई वधा भाईहोने ३० शपीने शर्भालीने ३० रेऊ कुतवमां कोई शाते १० वीरोद राईहो नई. पईशाने नादांकी लुचाइ करीने बगारवो नई. पईशां शाचवीने रांखशो तो ३० शुकीआ रेसो. ऊईस करी जांनऊ गनऊ वैपार रोजगार करतां ३० शीकहो ने आपरां बांपदादांकी शोभा परमाने आबरु ईजतसर रेऊ ने जेम बने तेम कमांवानो ऊदेस करीने पईशो हांथमां शारी रीते ३० रांखहो.

ने धैरमां बऊ तंतपई रेऊ. धरमथी कोई वीवश बदलाऊ नई धरमे जेकार थशे कोई वीवश कोई अधरैभेनु काम करऊ नई. धरम छे ते आपरो ३० जेन धरम छे ते कोई पुरवैनां १० मांहांपुने फामेला ३० छई. तेमां आपरो तपगछनो धरम जीनेपैतमां देरांशरनो धरम छे तेषी कोई वीवश फेरैऊ नई. जे ३० धनीने जीनपतमांथी रैम न होए तेनी शोबत करवी नई औंपरी छोकरी होव तेने आपरो शरैको धरम देरे दरशने जतां होअ नई तेने औंपी नई. हमारी कोई छोकरीने हमे जे पतैमैने माने नई तेने तां पर्लौवी नथी, १० ते वाशते छोकरांहो तमारै खुपे ईआदु रांखऊ. शरव एतै शरैऊ एकधरसी ऊपर \*

१९ चदन २० रतन अने चदननी बचेनी २१ अगाडीथी आ चोपडी लखी तेनां ने वर्ष पहैलांथी २२ कारण २३ पडवा २४ आपणा २५ वडाओने-बडाबाओने २६ वेथीने २७ कमाया छीए २८ रडेडु २९ मोटा ३० रखा ३१ होय ३२ कषामां ३३ चालडु ३४ सपीने ३५ संभालीने ३६ रडेडु ३७ विरोध ३८ राखवो ३९ सुखीआ ४० उचम ४१ जाणवो ४२ घणो ४३ शिखशो ४४ राखवो-राखशो ४५ धर्ममां ४६ तत्पर ४७ अधर्मनु ४८ जैन ४९ पूर्वना ५० महापुण्ये ५१ छीए ५२ जिनप्रतिमा ५३ फाडु फेरवो नहि ५४ धणीने ५५ रागराग ५६ आपणी ५७ सरखो. आपणां सरखो धर्म ५८ आपवी ५९ प्रतिमाने ६० परणावी ६१ शोठ साकरचंदे, प्रतिमाने नही माननाराने त्या वीकरी परणाववी नहि पटडु ज सूचवैछे छे पण मारा नम्र मत मुजब-जिन प्रतिमाने नहि माननारा कोई पण धर्म वालने त्या वीकरी आपनी नहि तेमज लेवी पण नहि' ए प्रतिमाने माननाराको माटे विशेष श्रेयकर देखाय छे. न करे नारायण ने कोई महात् पापना योने वहीलीनी इयाती न होई, शाळबन्नाओने मोसाळ पक्षे उछैराडु पडे या मोसालमां म्हाेटा थवापणु प्राप्त थाय तो बच्चाओना जिनप्रतिमाने मानवा-पूजवाना संस्कारोमां झोटो विशेषज आवी पडे, अने पथी पोताना वनाजो मुर्तिविच्छेद भर्मावलनी थई जवा संभव रहे छे ६२ वर ६३ राखडु ६४ सब हेत ६५ सरडु

\* श्री. जीवनभाई साकरचंद तरफथी आ लखण भाटलुंज मलयुं होवाथी महीज ते पुढं थाय छे.

## પ્રસ્તુત ફંડના નવીન કાર્યકર્તાઓ તરફથી નિવેદન:—

આ ફંડનો ભૂત ઇતિહાસ ગૌરવભર્યો છે અને તે દ્વારા પ્રગટ થયેલા ગ્રન્થોનો પરથી જૈન સાહિત્યની થયેલી સેવાનો ખ્યાલ આવી શકશે. ફંડદ્વારા થયેલી સેવાનું માન સુખ્યતઃ ફંડ-સંસ્થાપકના કુટુંબીજન તથા ભૂતપૂર્વ ટ્રસ્ટી અને ચાલુ માનદમંત્રી શ્રી. જીવણચંદ સાકરચંદ ઝવેરીને છે. હાલ તેઓ સંભોગવશાત્ નિવૃત્તિ ઇચ્છી રહ્યા છે તો પણ આ સંસ્થાના કાર્યકરોને તેમનો ગાઠ અનુભવ તથા માર્ગદર્શનનો લાભ મળતો રહેશે એ આશા વધારે પડતી નથી.

છેલ્લાં સાત આઠ વર્ષો થયાં આ સંસ્થાના પુસ્તક-પ્રકટીકરણમાં શીતતા વ્યાપી ગઈ હતી. આ પ્રકાશન તેનું જીવંત ઉદાહરણ છે. ઈ. સ. ૧૯૩૭ માં છપાવવા શરૂ કરાયેલું આ પુસ્તક ઈ. સ. ૧૯૪૫ ના અંતમાં પૂર્ણ થાય છે. તેજ પરિસ્થિતિ શરૂ કરાયેલાં બીજાં પુસ્તકો “અભિધાન ચિંતામણિ” કોશ, “જૈન કુમારસંભવ” અને “સિદ્ધહૈમ અવચૂષિ”ની છે. હાલના કાર્યવાહકો તે પુસ્તકો જમ અને તેમ જલદી લોકોપયોગ માટે સાદર થાય તે માટે ઘટતો પ્રયત્ન કરી રહ્યા છે.

આ શિથિલતા કે અવ્યવસ્થા બદલ કોણ દોષિત છે અથવા તેના કારણો શાં શાં છે તેની ચર્ચા કરવાનું આ સ્થળ નથી તેમજ તે વિષેની અમારી યોગ્યતા એ નથી. ઇત્યાં એટલું જણાવી દેવાની અમે તક લઈએ છીએ કે

આ સંસ્થાના આર્થિક વંધારણને અછુભાર પણ ધોકો નથી લાગ્યો, ખટક અત્યાર અગાઉના કાર્યકર્તાઓની નિષ્ક્રિયતાને પરિણામે પુસ્તક પ્રકાશનના ભંડોળમાં મૂળ રકમની વ્યવસ્થિત રોકાણને પરિણામે ઉત્પન્ન થયેલી આવકથી સંગીન વધારો થયો છે; લાગભગ તેનીસ હજાર રૂપીઆ જટલો. એટલે સંસ્થાની આર્થિક સ્થિતિ સંબંધે જે કોઈના મનમાં સંદેહ હોય તો તે અસ્થાને છે. અત્યાર પહેલાંનાં ટ્રસ્ટીઓએ સંસ્થાનું નાણું સુયોગ્ય રીતે સાચવી રાખ્યું છે એ ઓછી સેવા નથી કરી.

છેલ્લાં ત્રણેક વર્ષ દરમ્યાન જુના ટ્રસ્ટીઓમાંથી ત્રણ ટ્રસ્ટીઓ શેઠ નેમચંદ અભેચંદ, જી. પી., શેઠ મંછુભાઈ સાકરચંદ તથા શેઠ હીરાભાઈ મંછુભાઈના શોકજનક અવસાન થયાં છે તેની અમે દુઃખપૂર્વક નોંધ લઈએ છીએ. હાલમાં ટ્રસ્ટીઓની બોર્ડમાં નીચેના છ ટ્રસ્ટીઓ છે. (૧) શેઠ નેમચંદ ગુલાખચંદ દેવચંદ (૨) શેઠ સાકરચંદ ખુશાલચંદ (૩) શેઠ હીરાચંદ કસ્તુરચંદ (૪) શેઠ મોતીચંદ મગનભાઈ (૫) શેઠ તલકચંદ મોતીચંદ (૬) શેઠ ખાતુભાઈ પ્રેમચંદ. શેઠ જીવણચંદ સાકરચંદે માનદ મંત્રીપદનું પોતાનું રાજનામું ટ્રસ્ટીઓ પર મોકલ્યું છે તેનો હજી સુધી નિકાલ નથી થયો.

આ સંસ્થાનો વહિવટ પૂર્વવત્ ખટક તેથી વધુ સુદર અને વ્યવસ્થિત રીતે ચાલે તે માટે નવા ટ્રસ્ટીઓ ઉત્સુક છે, અને જૈન સાહિત્યના પુનરોદ્ધારમાં રસ લેનાર દરેક વંધુ તેમજ પૂજ્ય મુનિવરોની સૂચનાઓને તેઓ આવકારશે. વળી અત્યાર સુધી જે જે પૂજ્ય મુનિમહારાજઓ તથા જૈન સાહિત્યપ્રેમી સંજ્ઞનોએ આ સંસ્થાના ધ્યેયને મૂર્તિમંત

કરવા સહાય કરી છે તેમનો અત્રે ઉપકાર માનીએ છીએ અને તે જ પ્રમાણે હવે પણ તેઓ માર્ગદર્શન અને મદદ આપતા રહે એવી વિનંતિ કરીએ છે.

અંતમાં આ સંસ્થાના પ્રેરણાદાતા આગમોદ્ધારક પરમપૂજ્ય આચાર્યવર શ્રી સાગરાનંદસૂરીશ્વરજીનો આભાર-ભાર અમે વિશેષતઃ ન સ્વીકારીએ તો કૃતમીજ ગણાઈએ. શાસન દેવ જૈન શાસનના અવિચળ અભ્યુદયાર્થે શ્રીમત્સૂરીશ્વરને દીર્ઘાયુ બક્ષો એવી અમારી સહુદય પ્રાર્થના છે.

લી૦ સેવકો

હીરાચંદ કસ્તુરચંદ ગવેરી.  
મોતીચંદ મગનભાઈ ચોકસી.  
( મેનેજંગ ટ્રસ્ટીઓ )

મુબઈ તા. ૯-૧૨-૪૫ }  
સં. ૨૦૦૨, માર્ગશીર્ષ શુકલ પંચમી }



## किञ्चिद्द्रक्तव्यम्

रुद्रश-वश नमिल-शुल-शिल-विभालिद-मन्दाल-लायिदं-दियुगे । वीरविणे पक्खाल्लु मम शयलमवय्य-यम्बालं ॥  
[ रभस-वश-नम्र-सुर-विरो-विगलित-मन्दार-राजितां-धियुगः । वीरजिनः प्रक्षालयतु मम सकलमवय-जम्बालम् ॥ ]

— सिद्धहेम ९-४-२८८

विद्वद्वृन्दमनोज्ञकाव्यततिभिर्यः स्तूयते सर्वदा, भूपालप्रतिबोधको गुरुमतिः सिद्धान्तपारङ्गमी ।  
भ्याख्यादानविचक्षणः शुभगुणैर्विख्यातकीर्तिः सुधी, आनन्दबिधिसुनीश्वरं गणपतिं नन्दे महाशानिनम् ॥

श्रेष्ठ देवचंद लालभाई जैनपुस्तकोद्धार फंडना, अने श्रीमती आगमोदय-समितिना नामथी आजै जैनसमाजना साक्षर-वर्गमांथी भाग्येज कोई अजाण हशे. कारण के फंड तरफथी आगम-प्रकरण-चरित्रादि तेम ज अंप्रेजी, तथा गुजराती रासाओ आदि न्दाना म्होदा सिल्याशी अंको अने आगमोदय-समिति तरफथी एकसठ अंको वांचकोना हाथमां समर्पित थई चूक्या छे, फंडमांथी अन्तिम ग्रन्थ वि० सं. १९९३मां भरतेश्वर-बाहुबलिवृत्तिनो द्वितीय विभाग “ग्रन्थाङ्क ८७” तरीके प्रसिद्ध कर्था बाद लगभग त्रण वर्षे “ग्रन्थाङ्क ८८” वाचकवर्षे श्रीमदुडमास्वातिविरचित प्रशमरति-प्रकरण श्रीहरिभद्रसूरिना विवरण, तेम ज अज्ञातनाम पूर्वोचार्यग्रथीत संक्षिप्त अवचूरी सहित नामनो ग्रन्थ वांचको समक्ष रजु करवामां आव्यो. अने श्रीधनविजयजी गणि तथा श्रीरत्नचन्द्रजी गणिए करेल वने टीकाओ साथे श्रीमुनिसुन्दरसूरिकृत ‘अध्यात्मकल्पदुम’ “ग्रन्थाङ्क ८९” मो-सिद्धि-

दातानी छपावडे प्रसिद्ध करवा भाग्यशाली थयो छुं. आ पछी थोडा समयमां ज “अङ्क ९०” मो श्रीरूपचन्द्रपाठककृत श्रीक्षमा-कल्याणपाठकनी ‘प्रकाश’ टीका सहित ‘गौतमीयमहाकाव्य’ जनसमक्ष समर्पण करवामां आवशे. ए.उपरांत प्रेसमां नीचे मुजवना ग्रन्थो चालु करायेला छेः—

(१) सटीक वैराग्यशतक—वैराग्यरसायन—पद्मानंदशत वगैरे त्रण शतको उल्लासिकमस्तोत्र, धर्मशिक्षाप्रकरण-आदि (२) अभिधान-चिंतामणि कोप—निबंधुशेष, एकाक्षर नाममाला—लिंंगानुशासन, शब्दभेदप्रकाश, शिलोच्छ ए अने (३) जैनकुमारसम्भव सटीक.

उपरांत (१) ‘प्रमाणनयतत्त्वलोकालंकार रत्नाकरावतारिका टीका, टिप्पण, पंजिकासहित’ तथा (२) ‘आवश्यक—निर्युक्ति छायासहित’ अने (३) दिर्घाल खर्चवालो शक्य एटलो सम्पूर्ण अने सुन्दर श्रीमद् आनंदसागरसूरीश्वरजीनी देखरेख नीचे ‘प्राकृत कोश’ छपाववा सम्बंधी विचार कार्यकरो करी रखा छे. वळी श्रावकनां कृत्योनुं साचुं मार्गदर्शन करावनार श्रीरत्नशेखरसूरिरचित श्री ‘श्राद्धविधि’ ‘विधिकौमुदी’ नामनीस्वोपज्ञवृत्तिसह मूळ, तेमज तेनुं गुजराती भाषांतर छपाववानी अत्यावश्यकता कार्यवाहकोना ध्यानमां छे अने सत्वर ते काम हाथमां लेवानी तेओने ऊमेद छे.

प्रस्तुत मूल ग्रंथना प्रणेता ‘संतिकरं स्तोत्र’ना कर्ता सहस्रावधानी सुप्रसिद्ध आचार्यप्रवर श्रीमन्मुनिसुन्दरसूरिजी छे, के जेओ विक्रम संवत् १४७८ थी १५०३ सुधी आचार्यपदे रही आ भारतभूमिमां विचर्या हुता अने शासनप्रभावक तरीके ख्यातिमंत थया हुता.

प्रस्तुत ग्रंथ शिवाय वीजा पण अनेक ग्रंथो आ सूरिवरे रच्या छे, जेवा के—

x१ त्रैविद्यगोष्ठी, श्लोकसंख्या ८९७, रच्या काल वि० सं० १४५५ । \*२ उपदेशरत्नाकर (स्वोपज्ञवृत्ति), श्लोकसंख्या ७६७५ ।

X३ जयानंदकेवलीचरित्र (श्लोकबद्ध), श्लोकसंख्या ६०७५ । ४ नरवर्मचरित्र, श्लोकसंख्या ५०० । X५ मित्रचतुष्टयकथा श्लोकसंख्या १४६०, रच्या काल १४८४ । ६ चतुर्विंशतिजिनस्तोत्र, श्लोकसंख्या ५७५ । ७ स्तोत्ररत्नकोष, श्लोकसंख्या ११५० । X८ संतिकरं स्तोत्र, गाथा १३ । ९ सीमंधरजिनस्तुति । \*१० साधारणजिनस्तुति ।

यद्यपि आथी विशेष ग्रंथो पण सूरिवरना बनावेला होवानो असंभव तो नथी ज ! परंतु असोए आ ग्रंथसूचि मात्र जैनग्रंथावलीना आधारे आपी छे !

आ उपरथी समझवानुं के आ सूरिवर एक सारामां सारा संस्कृतप्राकृतादि-भाषाना धुरंधर विद्वान् हता, एदळं ज नहीं, किंतु मंत्र शाखना पण सारा निष्णात हता, के जे वावतना प्रमाणमां एमनुं बनावेळुं संतिकरं स्तोत्र अने तेनो महिमा सुप्रसिद्ध छे. एनी अंदर एवी तो उत्तम मंत्राम्नाय एओश्रीए गोठवी छे के जेना स्मरणद्वारा भव्यात्माओ अनेकविध उपद्रवोथी शांति मेळवी शके छे. ए ज कारणथी तपागच्छना पूर्वाचार्योए पाक्षिकादिना पूर्वदिवसे तेमज विहारना दिवसे दैवसिक प्रतिक्रमणमां स्तवनना स्थाने अने पाक्षिकादिप्रतिक्रमणना अंतमां आ स्तोत्र कहेवानुं सामाचारीमां निश्चित कर्युं छे.

आ सूरिराजनो विशेष इतिहास जाणवानी इच्छा धरावता वांचकोए मुंबई शेठ मोतीशाहना लालबाग उपाश्रचना संघ तरफथी प्रकाशित 'त्रैविद्यगोष्ठी'नी प्रस्तावना, तथा आ फंड तरफथी मुद्रित 'उपदेशरत्नाकर'नो उपोद्घात, तेमज जाणीता साक्षर इतिहासवेत्ता, श्रीयुत मोहनलाल दलीबंद देशई, वी. ए., एल्. एल्. वी. लिखित 'जैनसाहित्यनो संक्षिप्त इतिहास' आदि जोवां.

X आ ग्रंथो अन्य संस्थाओ तरफथी प्रकाशित थया छे. \* आ ग्रंथो अनुक्रमे प्रस्तुत फंड तथा आगमोदयसमिति तरफथी प्रकाशित थया छे.

પ્રશસ્તિગત પદ્યથી સ્પષ્ટ જણાઈ આવે છે કે, -વિક્રમ સંવત્ ૧૬૭૪ ના વર્ષે વિજયાદશમી શુક્રવારના 'દિવસે ગચ્છાધિરાજ શ્રીમાન્ વિજયદેવસૂરિજીની આજ્ઞાથી અને પોતાના દીક્ષા-વિદ્યાગુરુ શ્રીશાંતિચંદ્રોપાધ્યાયની કૃપાથી વાચકવર શ્રીરત્નચંદ્રગણિએ અધ્યાત્મ-કલ્પલતા નામની આ સુંદર વૃત્તિ રચી છે. એમનો પળ વિશેષ इतिहास जाणवा माटे उपर्युक्त 'लैन गूर्जरकविओ-प्रथम माग' तथा 'लैनसाहिलनो संक्षिप्त इतिहास' वांचकोए जोवां.

સુરતવાસિઓને માન લેવા જેવી વાત છે કે, આ ટીકા શ્રીરત્નચંદ્રગણિે સુરતને આંગણે પૂર્ણ કરી છે, અને પ્રદ્યુમ્નચરિત્ર વગેરે વીજા પળ કેટલાક ગ્રન્થો રચી સુરતમાં પૂર્ણ કર્યાં છે.

અધ્યાત્મકલ્પદુમ ગ્રન્થ, (૧) શૃંગાર, (૨) હાસ્ય, (૩) કરુણ, (૪) રૌદ્ર, (૫) વીર, (૬) મયાનક, (૭) વીમત્સ, (૮) અદ્ભુત અને (૯) શાંત એ નવે રસોમાંના સર્વ રસોના અધિરાજસમા શાંતરસથી સોઢ અધિકારોમાં વિમ્બુષિત કરવામાં આવેલો હોઈ એમાં સ્વપરને હિત થવાના હેતુથી શાંત્યાદિ ભાવોનું પ્રતિપાદન કરવામાં આવેલું છે. એનું વાચન, મનન, અધ્યયન અને તદ્દનુસાર આચરણ, આત્માના વૈરીરૂપ ક્રોધ, માન, માયા, લોભ, રાગ અને દ્વેષ તથા તે વંડે ઉત્પન્ન થતાં આત્માનાં અન્ય બંધનો યા અંતરાયો ઉપર જય મેઢવી જયશ્રી-જયકમલા વરવાનું; તેમ જ ભવોની અભિવૃદ્ધિ-રૂપ સંસારચક્રમાં વારંવાર ન પીલાતાં કુંભકારના ચક્ર ઉપર માટી પિંડમાંથી નીકળતાં શુદ્ધ-પાત્રાદિકની જેમ અથવા કાદવ-પાળી ઇત્યાદિથી નિરાઢા શુદ્ધ કમઢ-દલ્હની જેમ આત્માની શુદ્ધતાવડે કલ્યાણ-કમલા યા મોક્ષલક્ષ્મીની પ્રાપ્તિનું સુલ્લ્ય સાધન છે.

श्री अध्या.  
धनवि.  
रत्न० वृत्ती.  
॥ २५ ॥

ग्रन्थ-विषयादि संबंधे विस्तृत अने उपयोगी आलेखन करी आपवां, अध्यात्मकल्पद्रुमने सचोट अने सुन्दर रीते गुजराती भाषामां मूकनार श्रीयुत मोतीचंद गिरधरलाल कापडीआ सोलिसिटर मुंबई, तथा ग्रन्थकार भगवान् मुनिसुन्दरसूरि अने बन्ने ढीकाकारो श्रीमान् धनविजयजी गणि तथा श्रीमद् रत्नचंद्रजी गणि संबंधे शोधनपूर्णं विस्तारथी गुजरातीमां लेख लखी आपवा इतिहासप्रेमी श्रीयुत मोहनलाल दलीचंद देशाई वी. ए., एल्. एल्. वी. एडवोकेट हाईकोर्ट मुंबई, एमनां वचनो मळेलां होवाथी तत् संबंधे विशेष लखवुं उचित धारतो नथी. वचनो मुजब बन्ने महाशयोना विद्वत्तापूर्ण लेखो बद्दल अमो तेमनो आभार स्वीकारिए छीए.

आ ग्रन्थना संशोधनकार्य माटे आगमोद्धारक आगमव्याख्याग्रन्थ साक्षरशिरोमणि आचार्यग्रवर श्रीमद् आनन्दसागरजी सूरीश्वरना हुं तथा श्रीमान् दूस्तीवर्यो अहर्निश ऋणी छीए, के जेमनां कृपादृष्टि अने परिश्रमवडे ९० ग्रन्थो बहार पाडवा शक्तिमान् थया छीए.

शेठ दे० ला० जैन पुस्तकोद्धार फंडना उद्भवनो सामान्य इतिहास अत्रे आपवो योग्य लेखुं छुं:—

जेमनी स्मृतिने अर्थे आ फंड स्थापवामां आव्युं छे ते शेठ देवचंदलालभाई जवेरीए पोताना मृत्युपत्रमां रू० १००००० (एक लाख)नी रकम विलथी जाहेर करी निराली, तपशील मुजब नीचे प्रमाणे शुभकार्योमां खर्चवा माटे पोताना दूस्तीओने फरमाव्युं हतुं.

२०००० जूनां दहेरासरोनो जीर्णोद्धार करवामां. ( आ रकम शेठ आणंदजी कल्याणजीनी पेढी मारफते, ए पेढीनी पण एटली ज रकम उमेरावीने राणकपुरजीना धन्नाशाह पोरवाडना जगप्रसिद्ध 'त्रैलोक्यदीपक' दहेरासरना जीर्णोद्धारमां शेठ देवचंदना दूस्तीओए भाईश्री गुलाबचंदनी देखरेख नीचे खरचेल छे. वि० सं० १९७१।७२ लगभग )

५००० पांजरापोळ सुरत अने बीजे. (सुरतनी पांजरापोळमां अपाई.)

२५००० वाडी करवा मांडी छे तेनी धर्मशाला करवी. (सुरतमां शेठ देवचंदे रू० २०००० वीस हजार खरची मकान सहित वाडी बांधवा मांडी हती तेमां पचीश हजार उमेरी धर्मशाला स्थापी. जेथी धर्मशालामां रू० ४५००० पिस्तालीश हजारनी रकम वपराई.)\*

५००० केशर अने बरास फंडमां. (आ रकम शेठ घेलाभाई लालभाई झवेरी केशर बरास फंडमां अपाई छे.)

शेठ देवचंद उपर मुजब रू० ५५००० (पंचावन हजार) खरचवानी यादि लखी शक्या हता, अने रू० एक लाखमांथी रू० ४५००० (पिस्तालीश हजार) शेमां खरचवा फरमावडुं ते विचार करी लखवाना हता. पंतु पोताना अवसान-कालपूर्वे ए यादि पूर्ण करी शकाई नहि, जेथी पिस्तालीश हजारनी रकम नाम-निर्देश विनानी शुभकार्यमां खरचवानी बाकी रही. ए रू० पिस्तालीश हजारनी रकम शुभकार्यमां खरचवानी शेठ देवचंदना सुपुत्र शा. गुलाबचंदनी कायदेसर रजा मळवा उपरांत, शा० गुलाबचंद देवचंदे पोताना तरफथी पण महुंमनी यादगीरी माटे शुभकार्यमां खरचवा काढेला रू० २५००० (पचीश हजार) पण आ रकममां उमेरी महुंम

\* शेठ देवचंदनो आशय "रू० वीस हजार खरच्या छे तेमां रू० पांच हजार उमेरी रू० पचीश हजारनी धर्मशाला करवी" एवो हतो. पण कायदेसर वीकनो अर्थ एवो थयो के "शेठ देवचंद गसे एटली रकम खरची गया होय ते विलमां या निराला तपशीलपत्रमां ए मुजबनुं स्पष्ट करेलुं न होवाथी ए खरचेळ रकम गणवानी नहि, पण तेमां रू० पचीश हजार ट्रस्टीओए वधारे आपी ते वाडीनी धर्मशाला स्थापवी." आ धर्मशालानो धर्मशाला तरीके काम लेवातो न होवाथी स्व० गुलाबचंदे कोर्टनी रजा मेळवी धर्मशालाने 'श्रीरत्नसागरनी जैन बोर्डिंग हाऊस' तरीके फेरवी, जेनो सुंदर लाभ आने विद्यार्थीओ लई रखा छे.

शेठ देवचंदना नामतुं एक स्थायी फंड स्थापवा सूचव्युं. आथी रु० पचीश हजारनी रकमने रु० पिस्सालीश हजारनी रकम साथे उमेरी रु० ७०००० ( सित्तेर हजार ) संगीन फंड स्थापवा माटे विलना ट्रस्टीओद्वारा जुदा राखवामां आव्या.\*

आचार्य महाराज १००८ श्रीमद् आनन्दसागर सूरीश्वरजी ( ते समये पञ्चास पदे )नी सलाह अने उपदेशथी तथा शा. गुलाबचंद देवचंद क्षवेरीनी सम्मतिथी, आ एकत्र रकमोतुं महूम शेठ देवचंदनी यादगीरी माटे “शेठ देवचंद लालभाई जैन पुस्तकोद्धार फंड” नामतुं आ ट्रस्ट शेठ देवचंदना मृत्युपत्रना ट्रस्टीयो ( १ ) शेठ नगीनभाई घेलाभाई, ( २ ) शेठ केशरीचंद रूपचंद, ( ३ ) शा. जीवणचंद साकरचंद अने ( ४ ) बाई वीजकोरे ( शेठ देवचंदनी पुत्री ) ईस्वी सन् १९०९मां स्थाप्युं. तेमज योग्य व्यवस्था जलवाई रहेवा माटे ( १ ) शेठ नगीनभाई घेलाभाई, ( २ ) शेठ केशरीचंद रूपचंद, ( ३ ) शा० जीवणचंद साकरचंद, ( ४ ) शा० गुलाबचंद देवचंद, ( ५ ) शेठ फुलचंद कस्तूरचंद, अने ( ६ ) शा० मंछुभाई साकरचंदने ट्रस्टीओ निमी ट्रस्टडीड कराववामां आव्युं.

\* शेठ देवचंदनो आशय वीलमां लख्या मुजब लाख रु० पूरा खरचवानो हतो परंतु “ जुदी जणावेली यादि प्रमाणे ते ते खाताओमां खरचवा ” तेम विलमां वशांचिलुं हतुं, ज्यारे जुदा तपशीलपत्रकमां पोते मात्र रु० पंचायन हजारनी रकमनी यादि लखी शक्या अने रु० पिस्सालीश हजारनी यादि पूरी करी शक्यां नहि. आथी कायदेसर एवो अर्थ नीकळ्यो के “धील करती वसते रु० एक लाख खरचवानी इच्छा ह्यो, परंतु तपशील लखती वसते रु० पंचायन हजार ज खरचवानी इच्छा ते ते स्थलोसर नाकी होई रु० पिस्सालीश हजार नहि खरचवा माटे ज तपशीलपत्रकमां नोंव्या नहि होय, तेथी ए रकमनो मालीक दत्तक पुत्र गुलाबचंद ज थाय अने तेनी मरजी होय तो ते प्रमाणे शुभमार्गे खरचाय. ट्रस्टीओने पोतानी मरजीथी शुभकामोमां ए रु० पिस्सालीश हजार खरची देवानी सत्ता नथी. पण जो चारस गुलाबचंद ए रकमनो मालीक पोते न थतां खरचवा माटे ट्रस्टीओने सम्मति आपे तो तेनी मरजी मुजब ट्रस्टीओने ए रकम खरचवाने सत्ता प्राप्त थाय छे.” भाईश्री गुलाबचंदनी इच्छा ए रकम पोते लेवानी नहोती तेथी तेनी मरजी मुजब तेनी सम्मति मळवाथी ज भा फंडनी स्थापना थई शकी.

श्री अध्या.  
धनवि.  
रत्न० वृत्ती.

॥ २६ ॥

મહૂમ શેઠની ડીકરી, શેઠના મૃત્યુપત્રની એક એક્ઝિક્યુટિવ્સ, અને મહૂમ શાં મૂલચંદ નગીનદાસ ક્ષવેરીની વિધવા વાઈ વીજકોરની, રૂં ૨૫૦૦૦ ( પચીશ હજાર ) ઉપરાંતની રકમની આલી મિલકત વાઈ વીજકોરના મૃત્યુપત્રના ટ્રસ્ટીયો તરફથી, ઈસ્વી સન્ ૧૯૧૧ના એક દસ્તાવેજદ્વારા મેટ મલ્લાથી, તથા મહૂમ શેઠના મત્રીજા અને ફંડના મુલ્ય ટ્રસ્ટી મહૂમ શેઠ નગીનમાઈ ઘેલામાઈ ક્ષવેરીના મૃત્યુપત્રની રૂયે રૂં ૨૦૦૦ ( બે હજાર )ની રકમ તેમના ટ્રસ્ટી અને એક્ઝિક્યુટિવ્સ “વાઈ વંદન ઉર્ફે લીલાવતી” તરફથી ઈસ્વી સન્ ૧૯૨૨માં મેટ મલ્લાથી તથા પરચુરણ વ્યાજની રકમો મલ્લા-વધવાથી ફંડનું મંડોલ રૂં ૧૧૦૦૦૦ ( એક લાલ દશ હજાર )ના આશરાનું થયું છે.

ફંડનો આન્ટરિક ઉદ્દેશ “જૈન શ્વેતાંવર મૂર્તિપૂજક ધાર્મિક સાહિત્યની, જેનું કે પ્રાકૃત, મારાધી, સંસ્કૃત, ગુજરાતી, અંગ્રેજી વગેરે ભાષામાં લલાયેલાં વંચાયેલાં પ્રાચીન પુસ્તકો, કાવ્યો, નિબન્ધો, લેલો વગેરેની જાલવણી, પુનરુજીવન, રક્ષણ અને અભિવૃદ્ધિ કરવાનો છે.” પ્રાચીનતાની હદ વિક્રમ સંં ૧૯૫૦ પૂર્વેની ટ્રસ્ટડીડમાં આંકવામાં આવેલી છે.

શેઠ કેશરીચંદ રૂપચંદ સને ૧૯૧૬માં ટ્રસ્ટીપદમાંથી મુક્ત થયા, અને શેઠ નગીનમાઈ ઘેલામાઈ સંં ૧૯૭૮, -ઈસ્વી સન્ ૧૯૨૧માં દેહમુક્ત થવાથી તેમના સ્થાને શેઠ અમરચંદ કલ્યાણચંદ અને શેઠ નેમચંદ અમેચંદ જે. પી. ને સને ૧૯૨૬માં ટ્રસ્ટી નિમવામાં આવ્યા. માઈ શ્રી ગુલાબચંદ દેવચંદ સંં ૧૯૮૩-સન્ ૧૯૨૭માં દેહમુક્ત થવાથી, તથા શેઠ ફુલચંદ કસ્ટૂરચંદના સને ૧૯૨૮ના રાજીનામાથી તેમના સ્થાને શાં નેમચંદ ગુલાબચંદ દેવચંદ અને શેઠ હીરામાઈ મંછુમાઈનું સને ૧૯૨૯માં ટ્રસ્ટી તરીકે સંવરણ કરવામાં આવ્યું, અને એ ચારે નવા ટ્રસ્ટીઓનું સને ૧૯૨૯માં નિમણુકલત ( એપોઈન્ટમેન્ટ-ડીડ ) કરાવી લેવડાવ્યું.



श्री अध्या,  
धनवि,  
रत्न० वृत्ती.

॥ २७ ॥

शेठ अमरचंद कल्याणचंदना सने १९३२मां थयेला अवसानथी, शेठ साकरचंद खुशालचंदने सने १९३६मां ट्रस्टी-पदे संवरवामां आल्या, अने ते बाबतनो सने १९३६मां निमणूकनो दस्तावेज ( एपोइंटमेंट-डीड ) कराववामां आव्यो.

सने १९३७मां में-जीवणचंदे ट्रस्टीपणानुं राजीनासुं आप्युं; अने असुक समय वाद ट्रस्टीसंडले मारुं राजीनासुं स्वीकारी सने ट्रस्टीपदथी मुक्त करी मंत्री तरीके नीम्यो.

फंडनी शरूआतथी फंडनुं भंडोळ सं० १९९३ सुधी गवर्नेमेंट सिक्क्युरिटिमां रोकवामां आवेलुं हतुं. सं० १९९३मां मुंबई बहार-कोट कालबादेवी रोड उपर फंडने वधु उत्पन्न करवा माटे स्थावर मकान खरीदवामां आव्युं त्यारथी फंडनुं सधलुं भंडोळ ते स्थावर मिल्कतमां रोकायेलुं छे.

फंडनी ए स्थावर मिल्कत उपर आ मुजव नामो अंकित करायां छे:—

मिल्कतनी मालिकी-सूचक ]

“शेठ देवचंद लालभाई जैन पुस्तकोद्धार फंड मिल्कत ( सुरत )”

मिल्कतनुं नाम-सूचक ]

“आगमोद्धारक”

છેહાં પાંચ છ વર્ષથી ફંડ તરફથી આગલ જેટલા વધુ પ્રમાણમાં પુસ્તકો પ્રસિદ્ધ ન થવાનું કારણ એ હતું કે એ સમય દરમિયાન ફંડ પાસે પૂરતી રોકડ રકમનો અભાવ હતો. તે પહેલાંનાં વર્ષોમાં આગલ કરતાં વધુ રકમ खरचाई ગયેલી, અને નિર્દિષ્ટ વર્ષો દરમિયાન વેચવાના પુસ્તકોનું મંડોલ ઘણું વધી ગયું હોવાથી પુસ્તકના વેચાણમાંથી થતી આવક પણ આગલ કરતાં વધુ ઓછી થઈ ગઈ હતી. આથી થોડો સમય પુસ્તકપ્રકાશનનું કામ મુલતવી રાખવું આવશ્યક થઈ પડ્યું હતું. ત્રણે વર્ષ વ્યાજની રકમ મેગી થવા દેવામાં અને પુસ્તકોનો સ્ટોક વેચવામાં ગયાં.

આ પછી ડ્રસ્ટીઓએ ફંડનું આશરે રૂ૦ એક લાખ દશ હજારનું થવા જતું આણું મંડોલ વધારે ઉત્પન્નમાટે સિક્યુરિટીમાંથી છૂટ કરી મકાનમાં રોક્યું. તે પછી એકાદ વર્ષે મકાનની આવક એકત્ર થવા માંડી.

આ રીતે પૈસાની છૂટ થતાં પુસ્તકપ્રકાશનનું કાર્ય હવે ફરી હાથમાં લેવામાં આવ્યું છે. જો વિક્રય પ્રમાણમાં ઠીક ચાલુ રહેશે તો પુસ્તકો મોટા પ્રમાણમાં પ્રસિદ્ધ કરવાનું અમારે માટે વધુ સુગમ બનશે. જૈનસમુદાય આ વાત લક્ષ પર લઈ બને એટલાં પુસ્તકો खरीदी જ્ઞાનપ્રભાવના કાર્યને ઉત્તેજન આપશે, એવી આશા રાણું છે.

મુંવાઈ તા૦ ૧૭ ઑગસ્ટ, ૧૯૪૦ શનિવાર.

વિ૦ સં૦ ૧૯૯૬, શ્રાવણ શુદ્ધ નારિયેલી-પૂર્ણિમા.

જીવણચંદ સાકરચંદ જવેરી

અવૈત્તનિક મત્રી

मोहमयिस्थे श्रीजिनदत्तसूरि-ज्ञानभाण्डागारे लभ्यग्रन्थाः—

द्वादशकुलकानि ( सटीकानि )	१-०-०	नवपदादितपविधिसंग्रहः	०-१०-९
षट्स्थानप्रकरणम् ( सटीकं )	०-८-०	पंचप्रतिक्रमणाविसूत्रम् ( मूलमात्रं शास्त्री )	०-१०-०
भक्तारस्तोत्रम् ( सटीकं )	०-८-०	” ( ” गुजराती )	
कल्याणमन्दिरस्तोत्रम् ( सटीकं )	०-८-०	पंचप्रतिक्रमणसूत्रम् ( गुर्जरशब्दार्थभावार्थयुक्तम् )	०-४-०
सामाचारीशतकम्		राइदेवसी प्रतिक्रमणसूत्रम् ( मूलं शास्त्री )	भेट
गाथासहस्री		” ( ” गुजराती )	०-२-०
विधिमार्गप्रपा	भेट	दादासाहेबकी पूजा ( शास्त्री )	भेट
श्रीपालचरित्रम् ( श्लोकबद्धम् )	२-०-०	जिनदत्तसूरिजी जीवनचरित्र ( गुजराती )	भेट
” ( प्राकृतं, हिन्धुवादायुतं )	भेट	जिनकुशलजीवनप्रभा ( गुजराती )	भेट
आत्मप्रबोधः	१-०-०	जिनचंद्रजीवनचंद्रिका ( गुजराती )	भेट
साधुपंचप्रतिक्रमणसूत्रम् ( हिन्दी-शब्दार्थयुक्तम् )	१-०-०	सप्तस्योत्राविसूत्रसंग्रहः	
श्रावक ” ( ” ” )	१-०-०		

अभय ग्रन्थमाला-वीकानेर प्रकाशितानि पुस्तकानि—

युगप्रधानजिनचन्द्रसूरि ( हिन्दी )	१-०-०	दादा श्रीजिनकुशलसूरि ( हिन्दी )	०-४-०
प्रेतिहासिककाव्यसंग्रहः ( प्राचीनरास )	१-८-०	मणिधारी श्रीजिनचन्द्रसूरि ( हिन्दी )	०-२-०

सूचना—उपायनलभ्यानामपि ग्रन्थानां षोडशव्ययनं दातव्यमेव भविष्यति ग्राहकैरिति ।

प्राप्तिस्थलं—श्रीजिनदत्तसूरि-ज्ञानभाण्डार-महावीरखामी-जैन-मन्दिर, पायधुनी, मुंबई ३

श्री अह्या.

धनवि.

रत्न० वृत्ती.

॥ २८ ॥

## A Brief Account of the Fund

I find some people anxious to know something more about Śeṭha Devacanda Lālabhāi Jaina Pustakodhāra Fund than they do at present. Hence I give here a brief account as to how it was incorporated, and a short note as regards its inner machinery since then up to date.

Śeṭha Devacanda Lālabhāi, to commemorate whose memory this Fund was established, directed in his will that a sum of Rupees one-lac be used in charity as follows :

- (1) Rs. 2000 towards reparation of old delapidated Jaina temples.
- (2) Rs. 5000 towards *pinjarapoles* at Surat and other places.
- (3) Rs. 25000 to be utilised for building a *dharmasālā* in place of a proposed bungalow in a compound owned by the donor in Surat, and then under construction.
- (4) Rs. 5000 to be spent towards providing saffron and camphor (*barāsa*) to Jaina temples.

The above sums totalling Rs. 55000 mentioned in the will were respectively utilised in the following manner :

(1) This sum was spent after reparation of the well-known Jaina temple at Rānakapura through Śētha Ānandajī Kalyānājī firm, under the supervision of the late Gulābacanda Devacanda. The Ānandajī Kalyānājī firm contributed an equal sum towards this undertaking.

(2) This sum was handed over to the Surat Pinjarapole.

(3) The late donor had already spent Rs. 2000 after a compound for a bungalow with a garden, which was then under construction. The sum of Rs. 25000 was added to it, and a *dharmaśālā* was built therein.<sup>1</sup>

(4) This sum was donated to the said Śētha Ghelābhāi Lālabhāi Jaina Kesara-Barāsa Fund.

The donor had not decided how to spend the remaining Rs. 45000, and expired before giving any instructions as to this sum. The court interpreted this fact in a rather curious way: 'The donor, when he prepared the will, might have intended to spend the entire sum of Rs. one-lac in charity. But the fact that he has not mentioned as to the disposal of more than the said Rs. 55000 means that he might

---

1 The donor intended to add a sum of only Rs. 5000 to the sum he had already spent; that is, Rs. 25000 was the entire sum he intended to spend after the *dharmaśālā*. But, according to the court interpretation the words meant a fresh sum of Rs. 25000, and hence Rs. 25000 more had to be spent after the *dharmaśālā* building.

have changed his intention at the last moment. Hence the surplus sum of Rs. 45000 must go to his adopted son Gulābacanda. If, however, the heir Mr. Gulābacanda wants to spend that sum in his father's charities, he is at liberty to do so.' Late Gulābacanda, a worthy son of the donor, asked the trustees of the will of the late donor to spend that sum in some charitable work, and added a sum of Rs. 25000 to it in memory of the revered father. He further instructed the said trustees that they should spend the totalling sum towards some charitable concern which was permanent.

Pūjyapāda Āgamoddhāraka *Acārya* (then *paṇḍitāca*) Ānandasāgara advised the trustees of the will of the late donor, (1) Śeṭha Nagīnabhāi Ghelābhāi, (2) Śeṭha Keśarīcanda Rūpacanda, (3) Mr. Jivānacanda Sākaracanda, and (4) Mrs. Vijakora Mūlacanda (daughter of the late donor) to spend the sum in establishing a *pustakoddhāra* fund, and Gulābacanda gave his sanction for the same. Hence the present Fund was established. The following were its original trustees: (1) Śeṭha Nagīnabhāi Ghelābhāi, (2) Śeṭha Keśarīcanda Rūpacanda, (3) Mr. Jivānacanda Sākaracanda, (4) Mr. Gulābacanda Devacanda, (5) Śeṭha Fūlacanda Kasturacanda, (6) Mr. Manchubhāi Sākaracanda.

Mrs. Vijakora, widow of the late Mūlacanda Nagīnadāsa Jhaverī, daughter of the late donor and executrix of his will, donated a sum of more than Rs. 25000, her entire estate, to the Fund at her

death. This sum was handed over to the Fund in 1911. Similarly one of the chief trustees of the Fund and a nephew of the late donor, Naginabhāi Ghelābhāi donated a sum of Rs. 2000 to the Fund, at his death in 1921, which was handed over to the trustees in 1922. These two donations and sundry interests etc. added to the main sum have amounted to about one-lac and ten-thousand Rupees.

The aim of this Fund as laid down in the trust-deed is as follows: It should undertake the preservation, circulation, publication etc. of ancient literature pertaining to the Svetāmbara Mūrtipūjaka sect of Jaina religion, written in any language—Sanskṛit, Prakṛit, Apabhraṁśa, Pālī, Gujarātī, English, German &c. It was also laid down that no work composed after V. S. 1950 should be considered ancient.

Śeṭha Keśarīcanda Rūpacanda resigned in 1916 and Śeṭha Naginabhāi Ghelābhāi expired in 1921. Śeṭha Amaracanda Kalyāṇacanda and Śeṭha Nemaacanda Abhecanda were appointed as trustees in their stead in 1926. Mr. Gulābacanda died in 1927 and Śeṭha Fūlacanda Kasturacanda resigned in 1928. Hence Mr. Nemaacanda Gulābacanda Devacanda and Śeṭha Hīrābhāi Manchubhāi were appointed in 1929 as trustees in their place. In 1929 an appointment-deed was got executed for the appointment of the said four new trustees. Śeṭha Amaracanda Kalyāṇacanda expired in 1932. Hence Śeṭha Sākaracanda Khusālacanda was

nominated for the place in 1936, and an appointment-deed to that effect was got executed in the same year. In 1937 I tendered my resignation, and after some delay it was accepted. Thereupon the trustees appointed me the Honorary General Secretary of this Fund.

Since the establishment of this institution, its funds were invested in the Government Securities. But since we bought a building situated at Kālabādevī Road, Bombay, in V. S. 1993, the said fund is mainly invested in that immovable property. This building is renamed as follows:

ŚETHA DEVACANDA LĀLABHĀI JAINA PUSTAKODDHĀRA FUND ESTATE (SURAT)  
ĀGAMODDHĀRAKA

Here the first line indicates the ownership, while "Āgamoddhāraka" the name of the building.

*Topiwālā Chawl, Sandhurst Road, Bombay, 4*  
*Friday, 11th April, 1941*  
*Caitra Sud 15, 1997*

JIVANCHAND SAKARCHAND JAVERI  
Hon. Secretary



श्री अध्या.  
धनवि.  
रत्न० वृत्ति.

॥ ३१ ॥

## सुरतद्रङ्गस्थे श्रीजिनदत्तसूरि-ज्ञानभाण्डागारे लभ्यग्रन्थाः—

पञ्चलिङ्गीप्रकरणम् ( सटीकं )	२-८-०
सन्देहदोलावली ( बृहद्वृत्तियुता )	२-०-०
संवेगरङ्गशाला ( सञ्छाया-प्रथमो विभागः )	२-८-०
जयतिहुब्बणस्रोत्रम् ( सटीकं )	०-४-०
प्राकृतदीपालिकल्पान्वितं 'दुरियरयसमीरं' स्रोत्रम् ( सटीकं )	०-८-०
भक्तामरस्रोत्रम् ( सटीकं )	०-८-०
ईयांपथिकी षट्त्रिंशिका ( जयसोमीया, सटीका )	१-०-०
पौषधपदत्रिंशिका ( जयसोमीया, सटीका )	१-०-०
श्रीपालचरित्रम् ( सं० श्लोकबद्धं )	श्लोक
" " ( प्राकृतं, हिन्द्यर्थसमन्वितं )	श्लोक
चैत्यवन्दनकुलकम् ( सटीकं )	२-०-०
कल्पसूत्रम् ( कल्पलताव्याख्या )	२-४-०
धन्यचरित्रमहाकाव्यम्	
सामाचारीशतकम्	
गाथासहस्री	१-८-०

विधिसार्गप्रपा	१-०-०
धर्म० उत्सूत्रखण्डनम्	श्लोक
वैराग्यशतकम् ( मूल-छाया-शब्दार्थ-भावार्थसहितम् )	१-०-०
साधुपंचप्रतिक्रमणसूत्रम् ( हिन्दी-शब्दार्थयुक्तम् )	१-०-०
श्रावक " " "	०-१०-०
पंचप्रतिक्रमणादि सूत्रम् ( मूलमात्र, शास्त्री )	०-४-०
राष्ट्रदेवसिप्रतिक्रमणसूत्रम् ( " " )	१-८-०
श्रीजिनदत्तसूरिचरित्रम् ( पूर्वार्द्धम् )	१-८-०
" " ( उत्तरार्द्धम् )	१-८-०
बृहत्सूत्रनावली	१-०-०
प्राकृतव्याकरणम्	श्लोक
प्रश्नोत्तरमंजरी ( भाग १-२-३ हिन्दी )	श्लोक
हर्षहृदयदर्पणम् ( भाग १-२ हिन्दी )	श्लोक
कृपाविनोदः	श्लोक

सूचना—उपायनलभ्यानामपि ग्रन्थानां पोष्टव्ययनं दातव्यमेव भविष्यति आहकैरिति ।

प्राप्तिस्थानं—श्रीजिनदत्तसूरि-ज्ञानभाण्डार-नोपीपुरा-शीतलवाडी उपाश्रय, सुरत

# अध्यात्मकल्पद्रुमस्थश्लोकानाम् अकारादिक्रमेणानुक्रमणिका ।

श्लोकः	पृष्ठम्	श्लोकाङ्कः	अधिकारः	श्लोकः	पृष्ठम्	श्लोकाङ्कः	अधिकारः
अकारणं यस्य च दुर्विकल्पैः	७१	१२१ (१४)	चित्तदमना०	अमेध्यभस्त्रा बहुः	२४	४१ (७)	ललनाममत्वमो०
अकृच्छ्रसाध्यं मनसो वशी	७०	१२० (१३)	"	अमेध्यमांसास्त्रव	२३	३८ (४)	"
अङ्गेषु येषु परिसुहृत्सि	२३	३९ (५)	ललनाममत्व०	आ	९५	१५९ (९)	धर्मशुद्ध्युप०
अणीयसा साम्यनियन्त्रणा	१२४	२१७ (३६)	यतिशिक्षोप०	आच्छादितानि सुकृतानि	११३	१९४ (१३)	यतिशिक्षोप०
अत एव जिना दीक्षा	१४२	२४७ (९)	मिथ्यात्वादि०	आजीविकादिविविधाति	१०८	१८५ (४)	"
अत्यल्पकल्पितसुखाय	३७	६२ (१)	विषयनिग्रह०	आजीविकार्थमिह यद्यति	२७	४४ (२)	अपत्यममतामो०
अधीतिनोऽर्चाविकृते	५५	९४ (३)	शास्त्रगुणाधि०	आजीवितं जीव भवान्तरेऽपि	६३	१०७ (७)	चतुर्गत्याश्रितो०
अधीत्युद्युन्ततपः	४७	८१ (११)	कषायनिग्रहा०	आत्मन् परस्त्वमसि	७९	१३६ (१२)	वैराग्योपदेशा०
अध्येपि शास्त्रं सदसद्विचित्रा	११८	२०४ (२३)	यतिशिक्षोप०	आत्मानमल्पैरिह वञ्चयित्वा	३८	६३ (२)	विषयनिग्रहा०
अनित्यताया भज भावनाः	१२६	२२१ (४०)	यतिशिक्षोप०	आपातरस्ये परिणाम	३१	५२ (६)	धनममतामो०

श्लोकः	पृष्ठम् श्लोकाङ्कः	श्लोकः	पृष्ठम् श्लोकाङ्कः	अधिकारः
आराधितो वा गुणवान्	११३ १९५ ( १४ )	करोपि यत्प्रेत्य	४८ २८३ ( १३ )	अधिकारः
आवश्यकेष्वातनु यत्नं	१४८ २६१ ( १ )	कर्माणि जीव करोपि तानि	८८ १४४ ( २० )	कषायनिग्रहाधि०
आत्मन्यं तव लवादि	७३ १२६ ( २ )	कषायान् संवृणु प्राज्ञ	१४६ २५७ ( १९ )	मिथ्यात्वादिसंवरो०
इति चतुर्गतिदुःखततीः	६३ १०६ ( ६ )	कष्टेन धर्मो लवशः	४९ ८५ ( १५ )	”
इति यतिवरशिक्षां यः	१५३ २७० ( १० )	कस्ते निरंजन विरं जनरञ्ज	७४ १२८ ( ४ )	कषायनिग्रहाधि०
इममिति मतिमानधीत्य	१५८ २७८ ( ८ )	कायस्तम्भान्न के के	१४३ २४९ ( ११ )	वैराग्योपदेशाधि०
इहामुत्र च वैराग्य	१४२ २४६ ( ८ )	कारागृहाद् बहुविधा	३३ ५५ ( २ )	मिथ्यात्वादिसंवरो०
उ		किं जीव साधसि हससि	७३ १२५ ( १ )	देहममतामोचना०
उच्चारयस्यनुदिनं न	११२ १९२ ( ११ )	किं मोदसे पण्डितनाम	५७ ९६ ( ५ )	वैराग्योपदेशाधि०
उरभ्रकाकिण्युद्विन्दुका	८० १३७ ( १३ )	किं लोकसङ्कृतिनमस्करणा	११० १८८ ( ७ )	शास्त्रयुगाधि०
एतं सदाऽभ्यासचशेन	१५४ २७१ ( १ )	किमर्दयशिक्षिदेयमङ्गिनः	७९ १३४ ( १० )	यतिशिक्षोपदे०
क		किमु सुहसि गत्वैरेः पृथक्	८९ १४७ ( २३ )	”
कथं महत्त्वाय ममत्वतो	१३१ २३० ( ४९ )	कुर्मर्जालैः कविकल्पसूत्रजैः	६४ १०८ ( १ )	वैराग्योपदेशा०
कथमपि समवाप्यवोधि	१३२ २३३ ( ५२ )	कुक्षौ युवत्याः कुमयो	२७ ४५ ( ३ )	चित्तदमनाधि०
		कुर्यां न कुत्रापि ममत्वभावं	१५३ २६९ ( ९ )	अपत्यममताधि०
		कुर्वे न सावधमिति	१३० २२९ ( ४८ )	शुभप्रवृत्तिशिक्षो०
				यतिशिक्षोपदे०

श्लोकः	श्लोकाङ्कः	अधिकारः	श्लोकः	श्लोकाङ्कः	अधिकारः
कुलं न जातिः पितरौ गणौ	१०२ १७३ ( ९ )	देवगुरुधर्मशुद्धि०	घ्राणसंयममात्रेण	१४४ २५१ ( १३ )	मिथ्यात्वादि०
कृताकृतं स्वस्य तपोजपादि	१५१ २६६ ( ६ )	शुभप्रवृत्तिशिक्षो०	च	१४४ २५२ ( १४ )	मिथ्यात्वादि०
कृपया संबुणु स्वाङ्गं	१४३ २४८ ( १० )	मिथ्यावादिसंवरो०	चक्षुःसंयममात्रेण रूपा	१०४ १७८ ( १४ )	यतिशिक्षोप०
को गुणस्तव कदा च	४४ ७५ ( ५ )	कपायनिग्रहा०	चतुष्पदैः सिंह इव	६४ १०९ ( २ )	चित्तदमनाधि०
कचिरकपायैः कचन प्रमादैः	९० १५० ( २६ )	वैराग्योपदेशा०	चेतोऽर्थे मयि चिरत्	३३ ५६ ( ३ )	देहममतामोच०
क्षेत्रवास्तुधनधान्यगावाश्वैः	३० ५१ ( ५ )	धनममतामो०	चेद्वाञ्छसीदमबितुं पर	५२ ९० ( २० )	कपायनिग्रहा०
क्षेत्रेषु नो वपसि यत्	३२ ५३ ( ७ )	"	चौरैस्तथा कर्मकरैः		
ग			ज		
गजाश्वपोतोक्षरथान्	९९ १६८ ( ४ )	देवगुरुधर्म०	जनेषु गृह्यसु गुणान्	९३ १५४ ( ४ )	धर्मशुद्धि०
गर्भवासनरकादिवेदनाः	३९ ६६ ( ५ )	विषयनिग्रहा०	जपो न मुक्त्यै न तपो	६७ ११४ ( ७ )	चित्तदमनाधि०
गुणस्तुतीर्वाञ्छसि सिर्णोऽपि	७७ १३२ ( ८ )	यतिशिक्षोपदे०	जानेऽवोऽस्ति संयम	१०९ १८७ ( ६ )	यतिशिक्षोपदे०
गुणांस्तवाश्रित्य नमन्त्यमी	११० १८९ ( ८ )	"	जिनेष्वभक्तिर्यमिनां	१०३ १७६ ( १२ )	देवगुरुधर्म०
गुणेषु नोयच्छसि चेन्मुने	११६ २०१ ( २० )	"	जिह्वासंयममात्रेण	१४५ २५३ ( १५ )	मिथ्यात्वादि०
गुणैर्विहीनोऽपि जनानति	११६ २०० ( १९ )	"	त		
गुरून्वाव्याप्यपहाय गेहं	१३४ २३५ ( ५४ )	"	तत्त्वेषु सर्वेषु गुरुः	९८ १६५ ( १ )	देवगुरुधर्म०
गृह्णासि शय्याहतिपुस्तको	११४ १९७ ( १६ )	"			

श्लोकः	ग्रहम्	श्लोकाङ्कः	अधिकारः
दाक्षिण्यलज्जे गुरुदेवपूजा	१०३	१७५ (११)	देवगुरुधर्म०
दानमाननुतिवन्दनापरैः	११७	२०२ (२१)	यतिशिक्षोपदेशा०
दानश्रुतध्यानतपोऽर्चनादि	६६	११३ (६)	वित्तदमनाधि०
दीपो यथाऽल्योऽपि तमांसि	९७	१६३ (१३)	धर्मशुद्ध्युपदेशा०
दुःखं यथा बहुविधं सहसे	८७	१४२ (१८)	वैराग्योपदेशा०
दुर्गन्धतो यदणुतोऽपि	६०	१०१ (१)	चतुर्गत्याश्रितो०
दुष्टः कर्मविपाकभूपतिवशः	३५	५८ (५)	देहममतोमोच०
देहे विमुह्य कुरुषे किं	३४	५७ (४)	देहममतामोच०
द्रव्यस्तवात्मा धनसाधनः	३०	५० (४)	धनममतामोच०
द्विषस्त्वमे ते विपयप्रमादा	१३३	२३४ (५३)	यतिशिक्षोपदेशा०
ध			
धत्से कृतिन् यद्यपकार	४६	८० (१०)	कषायनिग्रहा०
धनाङ्गसौख्यस्वजनानसूनपि	८६	१४१ (१७)	वैराग्योपदेशा०
धन्यः स सुग्धमतिरपि	५८	९९ (८)	शास्त्रगुणाधि०
धन्याः केऽध्यनधीतिनोऽपि	५८	९८ (७)	”
धर्मस्यावसरोऽस्ति पुद्गल	७६	१३१ (७)	वैराग्योपदेशा०

श्लोकः	ग्रहम्	श्लोकाङ्कः	अधिकारः
तदेवमात्मा कृतसंवरः	१४७	२६० (२२)	सिध्यात्वादि०
तपःक्रियावश्यकदान	९६	१६१ (११)	धर्मशुद्ध्युप०
तपोजपाद्याः स्वफलाय	७०	११९ (१२)	वित्तदमनाधि०
तपांसि तन्याद्विविधानि	१४९	२६२ (२)	शुभप्रवृत्ति०
तीव्रा न्यथाः सुरकृताः	६०	१०२ (२)	चतुर्गत्याश्रि०
ते तीर्णा भवचारिधि	१०६	१८२ (१)	देवगुरुधर्म०
त्यक्त्वा गृहं स्वं परगौह	१३०	२२८ (४७)	यतिशिक्षोप०
त्यज स्पृहां स्वःशिव	१२५	२१८ (३७)	यतिशिक्षोप०
त्राणाशक्तेरापदि	२८	४६ (४)	अपत्यममतामो०
त्वचः संयममात्रेण	१४५	२५४ (१६)	सिध्यात्वादिसंवरो०
त्वमेव दुःखं नरकः	१५५	२७२ (२)	साम्यसर्वस्वाधि०
त्वमेव मोगधा मलिता	७४	१२७ (३)	वैराग्योपदेशा०
त्वमेव सेवस्व गुरुं	१५६	२७५ (३)	साम्यसर्वस्वा०
द			
ददस्व धर्मार्थित्यैव धर्म्यापि	१५०	२६५ (५)	शुभप्रवृत्तिशिक्षो०
दधद्गृहस्थेषु ममत्वबुद्धिं	१३०	२२७ (४६)	यतिशिक्षोपदे०

श्लोकः	गुह्यम् श्लोकाङ्कः	अधिकारः	श्लोकः	गुह्यम् श्लोकाङ्कः	अधिकारः
धिगागमैर्घासि रंज ध्रुवः प्रमादैर्भववारिधौ	५७ ९७ ( ६ ) १२८ २२४ ( ४३ )	शास्त्रगुणा० यतिशिक्षोप०	पदे पदे जीव पराभि परस्य पीडापरिवर्जनात् पराभिभूतौ यदि मान पराभिमूल्याल्पिक्या परिग्रहं चेद्व्यजहा परिग्रहात् स्वीकृत परीषहासो सहसे परोपकारोऽस्ति तपो पुनःपुनर्जीव तवोपदिश्य पुराऽपि पापैः पतिता पुराऽपि पापैः पतितासि पुष्णासि यं देहं पूतिश्रुतिश्चैव रते प्रगल्भसे कर्म प्रमोदसे स्वस्य प्रसन्नचन्द्रराजर्षेर्मनः	७८ १३३ ( ९ ) १५२ २६७ ( ७ ) ४३ ७२ ( २ ) ४६ ७९ ( ९ ) ११८ २०५ ( २४ ) ११९ २०६ ( २५ ) १०७ १८४ ( ३ ) ३६ ६० ( ७ ) ८६ १४० ( १६ ) ४९ ८४ ( १४ ) ८५ १३९ ( १५ ) ३२ ५४ ( १ ) ६९ ११८ ( ११ ) ८७ १ (?) ९३ १५५ ( ५ ) १३७ २४१ ( ३ )	अधिकारः ” शुभप्रवृत्तिशिक्षो० कषायनिग्रहा० ” यतिशिक्षोपदेशा० ” ” देहममतामोच० वैराग्योपदेशा० कषायनिग्रहा० वैराग्योपदेशा० धनममतामोच० चित्तदमना० वैराग्योपदेशा० धर्मशुद्ध्युप० मिथ्यात्वादिसंघ०
न काऽपि सिद्धिर्न च तेऽति न देव कार्ये न च संघ न धर्मचिन्ता गुरुदेवभक्ती नाजीविकाप्रणयिनी नाज्ञाऽपि यस्येति जने नात्रं सुसिक्तोऽपि ददाति नियन्त्रणा या चरणे निर्भूमिर्विपकन्दली निरवद्यं वचो ब्रूहि निःसंगतामेहि सदा न्यस्ता मुक्तिपथस्य प	११५ १९८ ( १७ ) १०६ १८१ ( १७ ) १०५ १८० ( १६ ) १११ १९० ( ९ ) १३५ २३८ ( ५७ ) १०१ १७२ ( ८ ) १२३ २१५ ( ३४ ) २५ ४२ ( ८ ) १४० २४५ ( ७ ) १५६ २७३ ( ३ ) १०० १७० ( ६ ) ८४ १३८ ( १४ )	” देवगुरुधर्मशुद्धि० ” यतिशिक्षोपदे० ” देवगुरुधर्मशुद्धि० यतिशिक्षोपदे० ललनाममत्वमोच० मिथ्यात्वादिसंघो० साम्यसर्वस्वाधि० देवगुरु० वैराग्योपदेशा०			

श्लोकः	पृष्ठम्	श्लोकाङ्कः	अधिकारः
प्राप्यापि चारिग्रसिदं दुरापं फ	१३२	२३२ (५१)	यतिशिक्षोपदे०
फलावृथा स्युः कुगुरुरूप व	१००	१६९ (५)	देवगुरुधर्मशु०
वन्धोऽनिशं वाहनताडनानि वृत्तिसंयममात्रेण व्रत्त विसेषि जन्तो यदि दुःख	६१ १४५ ४०	१०३ (३) २५५ (१७) ६८ (७)	चतुर्गत्याश्रितो० मिथ्यात्वादिसं० विषयनिग्रहा०
भ भक्त्यैव नार्चसि जिनं भयी न धर्मरविधिप्रयुक्तैः भवेत् समश्रेष्ठ्वपि संवरैरु भवेदुणी सुग्रहकृतेर्न हि स्वैः भवेन्नवापायविनाशनाय भवेन्न कोऽपि स्तुतिमात्रतो भावनपरिणामेषु सिंहेषु	१०४ ९९ १४७ ११७ ९१ ९४ ७२	१७७ (१३) १६६ (२) २५९ (२१) २०३ (२२) १५१ (१) १५७ (७) १२४ (१७)	देवगुरुधर्म० ” मिथ्यात्वादि० यतिशिक्षोप० धर्मशुश्रुप० ” चित्तदमना०

श्लोकः	पृष्ठम्	श्लोकाङ्कः	अधिकारः
भावोपयोगशून्याः कुर्वन् शुक्ले कथं नारकतिर्यगादि	९७	१६४ (१४)	भर्मशुश्रुप० विषयनिग्रहा०
म मन्नप्रभारत्नरसायनादि मनोऽप्रवृत्तिमात्रेण ध्यानं मनोवशस्ते सुखदुःखसंगमो मनः संवृणु हे विद्वन्नसंघव ममत्वमात्रेण मनः महर्षयः केऽपि सहन्ति महातपोऽध्यानपरीषहा माता पितः स्वः सु माद्यस्यशुद्धैरुरु मा भूरपत्यान्यव मिथ्यात्वव्योगा सुग्रधान्यदास्याभि सुने न किं नश्वर	९६ १३८ १२७ १३७ २९ १२९ १२६ १०२ १०१ २६ १३६ ६२ १२२	१६२ (१२) २४२ (४) २२३ (४२) २४० (२) ४९ (३) २२५ (४४) २२० (३९) १७४ (१०) १७१ (७) ४३ (१) २४९ (१) १०४ (४) २१२ (३१)	धर्मशुश्रुप० मिथ्यात्वादिसं० यतिशिक्षोपदे० मिथ्यात्वादिसं० धनममतामोच० यतिशिक्षोप० ” देवगुरुधर्म० ” अपत्यममता० मिथ्यात्वादिसं० चतुर्गत्याश्रितोपदे० यतिशिक्षोपदेशा०

श्लोकः	श्लोकाङ्कः	अधिकारः
यानि द्विषामप्युपकारकाणि ये पालिता वृद्धिमिताः येऽहः कषायकलिकर्मलिबन्ध योगस्य हेतुर्मनसः समाधिः यो दानमानस्तुतिवन्दनादि	२९ ४८ ( २ ) ८८ १४५ ( २१ ) ११९ २०७ ( २६ ) ७१ १२२ ( १५ ) १२९ २२६ ( ४५ )	अधिकारः धनममतामोच० वैराग्योपदेशा० यतिशिक्षोपदेशा० चित्तदमनाधि० यतिशिक्षोपदे०
रक्षार्थं खलु संयमस्य रक्तः कोऽपि जनाभिमृति रूपलामकुलविक्रम रे चित्तवैरि तव किं नु मया रे जीव सेहित्य सहिष्यसि	१२० २०८ ( २७ ) १३१ २३१ ( ५० ) ५० ८७ ( १७ ) ६९ ११७ ( १० ) ४२ ७१ ( १ )	” ” कषायनिग्रहा० चित्तदमनाधि० कषायनिग्रहा०
लब्ध्वाऽपि धर्मं सकलं लिनो वचोऽप्रवृत्तिमात्रेण मौनं वध्यस्य चौरस्य यथा	६८ ११५ ( ८ ) १३९ २४४ ( ६ ) ४० ६७ ( ६ )	चतुर्गत्याश्रितो० मिथ्यात्वादिसंवरो० विषयनिग्रहा०

श्लोकः	श्लोकाङ्कः	अधिकारः
मृतः किमु प्रेतपतिः मृत्पिण्डरूपेण विन मृत्योः कोऽपि न रक्षितो भैर्त्री प्रमोदं करुणां च मोदन्ते बहुतर्कतर्कण	४१ ६९ ( ८ ) ३६ ६१ ( ८ ) ५३ ९१ ( २१ ) १५२ २६८ ( ८ ) ५६ ९५ ( ४ )	विषयनिग्रहा० देहममतामोच० कषायनिग्रहाधि० शुभप्रवृत्ति० शास्त्रगुणा०
यतः शुचीन्यप्यशुची यत् कषायजनितं तव यथा तवेष्टा स्वगुणप्रशंसा यथा सर्पमुस्तस्योऽपि यदत्र कष्टं चरणस्य यदिन्द्रियाँधीरिह शर्म यस्य क्षणोऽपि सुर यस्यागमाग्भोदरसै यस्यास्ति किञ्चिन्न याः सुखोपकृतिः कुरुव	३५ ५९ ( ६ ) ४५ ७६ ( ६ ) ९२ १५३ ( ३ ) ७९ १३५ ( ११ ) १२२ २१३ ( ३२ ) ३८ ६४ ( ३ ) १३५ २३७ ( ५६ ) ५५ - ९३ ( २ ) १४६ २५८ ( २० ) २८ ४७ ( १ )	देहममतामो० कषायनिग्रहा० धर्मशुच्युप० वैराग्योपदेशा० यतिशिक्षोप० विषयनिग्रहा० यतिशिक्षोपदे० शास्त्रगुणाधि० मिथ्यात्वादिसंव० अपत्यममता०



श्लोकः	पृष्ठम्	श्लोकाङ्कः	अधिकारः
यशं मनो यस्य समाहितं	६६	११२ (५)	चित्तदमनाधि०
वयपाततनुपुस्तकादिनः	१२१	२१० (२९)	यतिशिक्षोपदे०
विद्वानहं सकललब्धिहरहं	७५	१२९ (५)	वैराग्योपदेशा०
दिना कपायान् न	५१	८८ (१८)	कपायनिग्रहा०
विमुक्तसि सोरहशः	२४	४० (६)	ललनाममत्व०
विमोक्षसे किं विषय	४१	७० (९)	विषयनिग्रहा०
विराधसे संयमसर्वयोगैः	१३४	२३६ (५५)	यतिशिक्षोप०
विशुद्धशीलाङ्गसहस्रधारी	१४९	२६३ (३)	शुभप्रवृत्ति०
विषयेन्द्रियसंयोगात्	१४५	२५६ (१८)	मिथ्यात्वादिसं०
चेत्सि स्वरूपफलसाधन	७६	१३० (६)	वैराग्योपदेशा०
चेयेण माद्यसि यतैः	१०९	१८६ (५)	यतिशिक्षोपदे०
चेपोपदेशाद्युपधि	११२	१९३ (१२)	"
चैरादि चात्रेति विचार्य	४३	७३ (३)	कपायनिग्रहा०
शश्रुभवन्ति सुहृदः	५०	८६ (१६)	"
शमन्न यद्विन्दुरिव	१२३	२१४ (३३)	यतिशिक्षोप०

श्लोकः	पृष्ठम्	श्लोकाङ्कः	अधिकारः
शान्तरसभावनात्मा	१५७	२७७ (७)	साम्यसर्वस्वा०
शास्त्रज्ञोऽपि धृतव्रतो	१११	१९१ (१०)	यतिशिक्षोप०
शिलातलासे हृदि	५४	९२ (१)	शास्त्रगुणा०
शीतातपाद्यान् न	१२२	२११ (३०)	यतिशिक्षोप०
शीतात्तापान्मक्षिका	९०	१४९ (२५)	वैराग्योप०
शैथिल्यमात्सर्यकदा	९२	१५२ (२)	धर्मशुद्धि०
श्रुतिसंयममात्रेण	१४४	२५० (१२)	मिथ्यात्वादिसं०
श्रुत्वाऽऽक्रोशान् यः	७४	७४ (४)	कपायनिग्रहा०
स			
संयमोपकरणाच्छलात्	१२०	२०९ (२८)	यतिशिक्षोप०
सप्तमीत्यभिभवैष्ट	६२	१०५ (५)	चतुर्गत्याश्रितोप०
समग्रचित्तार्तिहृतैः	१२५	२१९ (३८)	यतिशिक्षोप०
समग्रसच्छास्त्रमहा	१५७	२७६ (६)	साम्यसर्वस्वा०
समाश्रितस्मारकबुद्धि	९९	१६७ (३)	देवगुरुधर्म०
सम्यग्विचार्येति विहाय	४५	७८ (८)	कपायनिग्रहा०

श्लोकः

समीक्ष्य तिर्यग्प्रकादि  
सह तपोयमसंयमयम्  
साथं निरर्थकं वा  
सुखमास्ते सुखं शोषे  
सुगमाय दुःखाय च  
सुखाय भस्ते यदि  
सुखेन साध्या तपसां  
सुदुर्जनं ही रिपवल्दो मनो  
सृजन्ति केके न बहिर्मुखा  
सन्नैयथा स्वस विगर्हणैश्च

पृष्ठम् श्लोकाङ्कः

५१ ८९ ( १९ )  
१२४ २१६ ( ३५ )  
१३९ २४३ ( ५ )  
८९ १४८ ( २४ )  
६५ १११ ( ४ )  
४८ ८२ ( १२ )  
४५ ७७ ( ७ )  
६८ ११६ ( ९ )  
९४ १५८ ( ८ )  
९४ १५६ ( ६ )

अधिकारः

”  
यतिशिक्षोप०  
मिथ्यात्वादिसं०  
वैराग्योपदेशा०  
चित्तदमनाधि०  
कषायलिप्रहा०  
”  
चित्तदमना०  
धर्मशुच्यु०  
”

श्लोकः

स्तुतैः श्रुतैर्वाऽप्यपरैः  
स्वयं प्रमादेर्निपतन् भवांशुचौ  
स्वर्गापवर्गौ नरकं तथाऽन्तः  
स्वाध्यायमाधित्ससि न प्रमादैः  
स्वाध्याययोगेषु दधस्व  
स्वाध्याययोगैश्चरणक्रियासु  
स्त्रीषु धूलिषु निजे च परे  
ह  
हृतं मनस्ते कविकल्पजालैः  
हीनोऽप्यरे भाग्यगुणैर्मुग्धा

पृष्ठम् श्लोकाङ्कः

९५ १६० ( १० )  
११४ १९६ ( १५ )  
६५ ११० ( ३ )  
१०७ १८३ ( २ )  
१५० २६४ ( ४ )  
७१ १२३ ( १६ )  
१५६ २७४ ( ४ )

अधिकारः

”  
यतिशिक्षोप०  
चित्तदमना०  
यतिशिक्षोप०  
शुभप्रवृत्ति०  
चित्तदमना०  
साम्यसर्वस्वा०

यतिशिक्षो प०  
”  
१२७ २२२ ( ४१ )  
११५ १९९ ( १८ )

श्रीजैनआनंदपुस्तकालये लभ्यग्रन्थाः—

१ अहिंसाष्टकं, सर्वज्ञसिद्धिः, ऐन्द्रस्तुतिश्च	०-८-००	१५ परिणाममाला (लेजर पेपर)	०-१२-००	२७ युक्ति-प्रबोधः	१-८-००
२ अनुयोगद्वार-चूर्णिहारिभद्रीयवृत्तिश्च	१-१२-००	” (डोईंग पेपर)	०-१०-००	२८ ललितविस्तरा (सटीप्यना)	०-१०-००
३ उत्तराध्ययन-चूर्णिः	३-८-००	१६ प्रवचन-सारोद्धारः (पूर्वार्द्धः)	३-०-००	२९ वस्त्रवर्णसिद्धिः	०-४-००
४ ऋषिभाषितामि	०-२-००	१७ ” (उत्तरार्द्धः)	३-०-००	३० विचार-रत्नाकरः	२-४-००
५ ज्योतिष्करंडकप्रकीर्णकम् (सटीकम्)	३-०-००	१८ पंचाशकादिशास्त्राष्टकम् मूलमात्रम्	३-०-००	३१ विशेषावश्यक-विषयानुक्रमः अका- रादिक्रमः	०-३-००
६ जिनस्तुति-देशाना (हिन्दी)	०-६-००	१९ पंचाशकादिशास्त्रदशकस्याकाराद्यनुक्रमः	३-०-००	३२ वंदारुवृत्तिः	१-४-००
७ तत्त्वतरंगिणी	०-८-००	२० पंचवस्तुकग्रन्थः (सटीकः)	२-४-००	३३ श्राद्धविधिः (हिन्दी)	१-८-००
८ त्रिषष्टीयदेशानासंग्रहः	०-८-००	२१ पथरणसंदेहो	०-१२-००	३४ क्षेत्रलोक-प्रकाशाः	२-०-००
९ दशवैकालिक-चूर्णिः	४-०-००	२२ प्रव्रज्या-विधान-कुलकादि	०-३-००	बृहत्सिद्धप्रमान्याकरणम्	
१० प्रकीर्णकदशकम् (संस्कृतच्छायांनितम्)	१-८-००	२३ प्रत्याख्यानादि-विशेषणवती-वीरावीशी	१-४-००	आचारंगोसूत्रवृत्तिः	
११ द्वन्द्वलोकप्रकाशाः	१-०-००	२४ वारसासूत्रं (सचित्रं)	१२-०-००	भगवतीसूत्रं दानशेखरसूरिकृतवृत्तिसहितम्	
१२ नंदीव्यादिकाकारादिक्रमो विषयक्रमश्च	१-८-००	२५ मध्यमसिद्धप्रभा व्याकरणम्	०-८-००	पुष्पमाला अपरनाम उपदेशमालाप्रकरणवृत्तिः	
१३ नंदीचूर्णिहारिभद्रीयवृत्तिश्च	१-४-००	२६ यशोविजयजीकृत १२५, १५०, ३५०,		तत्त्वार्थसूत्रम् (हारिभद्रीयटीकासहितम्)	
१४ नवपद-प्रकरण-बृहद्वृत्तिः	३-०-००	गाथायाःस्वचानि(साक्षिपाठसहितानि)	०-८-००		

श्री-जैन-आनंद-पुस्तकालय, ओशवाल महोछा, गोपीपुरा, सुरत.

# ગ્રન્થકારાદિ-પરિચય

(કરાવનાર: શ્રીચુત મોહનલાલ દલીચંદ દેશાઈ, B. A., LL. B., Advocate)

## ગ્રન્થકાર શ્રીમુનિસુંદરસૂરિ

તપિ જપિ શાસન દેવિ આરાહર્ષ, સંતિકર-સ્તવિ મરગી નિવારઘ,  
ગણુધર ભદ્રયાહુ ગુરુચી એલર્ષ, ચઠવિહ સંઘની ભીડ ભવેલઘ.  
'અક્ષદેહ્ણિ ઇતિ ઉપદ્રવ ટાલઉ,' ઇમ ગુર વીનવતિ સહસમલ રાઉ,  
ધ્યાનિ યઘડા તવ ગુરુરાયા, ટીડતણુ ભર ફૂરિ પલાયા.  
જીવ આમારિ મરૂંડલ દેસે, સો વરતાવઘ ગુર-ઉપદેસે,  
મુણિવર-મહિમા અઉપટ ગાજઘ, શ્રી જિનશાસનિ જઈ-હક વાજઘ.

—પંડિત લક્ષ્મીભદ્રગણિકૃત 'શ્રીમુનિસુંદરસૂરિ વિશ્વસિ' લ. સં. ૧૪૯૮.

—તપ અને જપથી શાસનદેવીને આરાધી સંતિકરસ્તવથી મૃગી-રોગયાજને નિવાર્યો-(એ રીતે) ગણુધર ભદ્રલાહુ ગુરૂની સમાન ચતુર્વિધ સંઘની ભીડ  
રાળી. (શિરોહીના) સહસમલ (નામના) રાજ્યે 'આમારા દેશની ઇતિ ઉપદ્રવ (તીડનો ઉપદ્રવ) ટાળો' એમ વિનવતાં ગુરુરાયે ધ્યાનમાં એસીને તીડોનું ટોળું ફર કર્યું.  
(આ) ગુરૂએ ઉપદેશથી મરૂંડલ દેશમાં જીવની આમારી પ્રવર્તવાથી એથી મુનિવરનો મહિમા આરગણો વિસ્તર્યો અને શ્રી જિનશાસનના જયનાં વાજાં વાજ્યાં.

१ प्रस्ताव—आ ग्रंथना कर्ता मुनिसुंदरस्मरिनां भातपिता, नति, जन्मस्थान छण्डसुधी व्यशात रखां छे; सुभागे तेव्हां जैन श्रेतांगर संप्रदायना तथा गच्छमां सोमसुन्दर स्मरिना पट्टधर थयेला छोर ते गच्छनी (धर्मसागर उपाध्यायकृत) पट्टावलीमां तेमनां जन्मादिवर्षा सांपडे छे;—जन्म सं. १४३६, दीक्षा सं. १४७८ (१४७६), स्वर्गवास सं. १५०३ कर्तिक शुदि १. न्यारे सोमसुंदरस्मरिनां जन्मवर्षादि ज्ञेय छे के;—जन्म सं. १४३० माघ वदि १४ शुके, दीक्षा—व्रत सं. १४३७, वाचकपद सं. १४५०, स्मरिपद सं. १४५७, स्वर्गवास सं. १४६८ (नै. शू. कविव्यो २, ७१८). अटले अन्ने स्मरिव्योनां जवनकाण प्रायः सरथो छे—ज्येकनुं आयुष्य ६८ ने गीजनुं ६७ वर्ष; ज्येकनी ६ वर्षनी वय हुती ल्यारे गीजनुं जन्म थाय छे अने ज्येकना स्वर्गवास पछी चार वर्षे गीजनुं देहोत्सर्ग थाय छे; ज्येक ७-८ वर्षनी वये मुनि-दीक्षा ले छे, ल्यारे गीजनुं ल्यार पछी प्रायः छ वर्षे ७-८ वर्षनी वये ज साधुव्रत स्वीकारे छे. ज्येकने वाचक-पद २० वर्षनी वये मणे छे तो गीजने ३० वर्षनी वये त्रास थाय छे; ज्येकने स्मरिपद गच्छनायक देवसुंदरस्मरि सं. १४७८मां (अरी रीते १४७६मां) नारसिंहि करेला उत्सवपूर्वक आगे छे, ल्यारे गीजने ते सोमसुंदरस्मरि गच्छनायक तथा पछी सं. १४७८मां (अरी रीते १४७६मां) वडनगरमां देवराजे करेला उत्सवपुरःसर स्मरिपद अर्पे छे; ज्येक सं. १४८६मां स्वर्गस्थ थाय छे तो गीज ते पछी प्रायः चार वर्षे तेमना पट्टधरनी गाढी शोभाची देवलोक सिधावे छे.

आम दगलग आयुं विक्रमनुं पंदरसुं शतक अन्ने स्मरिव्योनुं जवन रोके छे. सोमसुंदरस्मरिज्ये अनेक लव्य जैनमंदिरानी प्रतिष्ठा, अनेकने वाचकपद अने आचार्यपदनुं मखान उत्सवपूर्वक दान, पुष्कणने आगेवी दीक्षा, ज्येत्तुं पुस्तकोनां उद्धार, लोकभाषामां गद्यग्रंथोनी रचना आदि धर्मकृत्योथी जैन धर्म अने साहित्यनी अनेक प्रकारे स्मरणीय सेवाव्यो करवामां पाछी पानी करी तथा आ शतकने या वास्तविकरीते सं. १४५१थी शत्रुता अर्थशतकने, सोमसुन्दर युग ज्ये नाम आपी शकय तेम छे. (ज्येव्यो भारो 'जैन साहित्यनो संक्षिप्त इतिहास'—विभाग पांचमो.)

२ धार्मिक स्थिति—आ वचते जैनधर्मनी स्थिति शी हुती तेनो कंठक ज्येव्यो भारो 'जैन साहित्यनो संक्षिप्त इतिहास' जेवाथी आवशे अन्य धर्मनी स्थिति जेतां रामानन्द अने कपीरना उपदेशे वैष्णव संप्रदाय—भक्ति संप्रदाय—पर ज्यारी व्यसर करी हुती. 'रामानन्द

આખા ઉત્તર હિન્દુસ્થાનમાં ચાલતી દેશલાષામાં રામસ્તીતાનાં નામનો મહિમા જગાવે છે તથા વર્ણુસેદ સર્વથા તણ દે છે; સુખ્ય શિષ્યોમાં આર યુરુપ—વિવિધ વર્ણુના—અને એક સ્ત્રી છે: એમાં કબીર (વણુકર), પીપો (રજપૂત), સેનો (હલમ), ધનો (જટ), રાઈદાસ (અમાર) અને પદ્માવતીનાં નામ વિશેષ પ્રસિદ્ધ છે. કબીરણ—કબીરસાહેબને જ્ઞાન અને જ્ઞાનથી પ્રકાશિત થએલી ભક્તિ સિવાય—કાઈ જ ગમતું નથી. હિન્દુઓમાં તેમ જ મુસલમાનોમાં ધર્મને નામે ચાલતી ક્રિયાઓને અને દુકાનદારીઓને એ સખત શબ્દમાં નિન્દે છે; મૂર્તિપૂજા, જ્ઞાન વ્રત જપ તપ વગેરે કર્મકાંડની પ્રક્રિયાઓનું તથા કાળ અને આચાર્યોના મિથ્યાજ્ઞાનનું ખંડન કરે છે, અને ‘રામ’ અને ‘રહીમ’—હિન્દુ અને મુસલમાન બન્નેનો ઈશ્વર એક જ છે એમ પ્રતિપાદન કરે છે; એમના વિશાળ ઉપદેશને લીધે, હિન્દુ અને મુસલમાન બન્ને મુસલમાન બને કબીરણને પોતાના તરીકે માને છે.’ (આચાર્યશ્રી આનંદશંકરનો ‘હિન્દુ વેદ ધર્મ’ નામનો શિક્ષકોપયોગી ગ્રંથ)

૩ રાજકીય સ્થિતિ—જિનપ્રભસૂરિ ‘વિવિધતીર્થકલ્પ’ (સિધી જૈન ગ્રંથમાલા)ના પૃ. ૩૦ માં જણાવે છે કે ‘વિક્રમ સંવત ૧૩૫૬માં અદ્વાઉદીન સુલતાનનો કનિષ્ઠ ભ્રાતા નામે ઉદ્ધૂખાને દિલ્હીમાંથી (પાટણના) મંત્રી માધવથી પ્રેરઈને ગૂર્જરધરામાં પ્રવેશ કર્યો. ચિતોડના રાણા સમરચંદે દંડ દઈ મેવાડદેશને અચાલ્યો. પછી તે હુસ્મીરનો યુવરાજ વાગડ દેશને મુહડાસય (મોડાસા) આદિ નગરોને ભાંગીને આસાવલમાં આવ્યો. ગૂર્જરાતનો રાજા કર્ણુદેવ નાહો. સોમનાથને (તેમની મૂર્તિને) ઘણુના ઘાથી ભાંગીને ગર્દભપર રાખીને દિલ્હીમાં દાખલ કર્યા. વળી વણુચલીએ જઈ મંડલિક રાણને દંડીને સોરઠમાં નિજ આણુ પ્રવર્ત્તીની આસાવલમાં પહાવ નાંખ્યો. મઠ મંદિર દેવાલય આદિ બાળતા હતા.’<sup>૧</sup> આ રીતે મુસલમાનોની ગૂર્જરાતમાં આણુ પ્રવર્ત્તી. રાજપૂતોનું-હિન્દુઓનું રાજ્ય ગયું. પ્રાચીન ગૂર્જરાતનું છેલ્લું પ્રકરણ પૂરું થયું.

૧ અહ તેરસયછપને વિક્રમવરિસે (૧૩૫૬) અલ્લાવદીણહુરાણસ્ય કણિદ્વો માયા ઉલ્લાહાન નામધિજો દિલ્હીપુરાબો મંતિ માહવપેરિઓ ગુજારધરં પઠિઓ । ચિત્તકૂડાહિવહ સમરસીદ્દેણ દંડં દાડં મેવાડદેસો તયા રમ્કિલઓ । તઓ હુમ્મીરજુવરાબો વગાડદેસં મુહડાસયાહ નયરાણિ ય મંજિથ આસાવહીણ પત્તો । કણદેવરાયા બ નહો । સોમનાહં ઘણઘાણ ગઠુપ રોવિજ્ઞણ દિલ્હીણ પેસેહ । પુણો વામણથલીણ ગંતું મંડલિકકરાણયં દંડિતા સોરઠે નિથ આણં પયદ્વાવિતા આસાવહીણ આવાસિઓ । મઠમંદિરદેવલાર્કૈણિ પજાલેહ । —જિનપ્રમસૂરિકૃત વિવિધતીર્થકલ્પે પૃ.૩૦

अक्षाडिनी संख्यांही कंडिक विशेष वर्णन माटे णुयो नासिनंदनोद्धारप्रबंध प्रस्ताव ३ श्लोक १ थी ६. तेणे गूजरातनुं आधिपत्य  
अलपथान नामना सूत्राने सोंथ्युं હતું. તે સૂત્રાએ યોસવાલ શ્રાવક સમરસિહને શત્રુંજય તીર્થ કે જેના મૂલનાથક શ્રી આદિનાથની મૂર્તિનો  
ભંગ મ્હેચ્છોનાં સૈન્યોએ કર્યો હતો તેનો ઉદ્ધાર કરવાનું આગાપત્ર—કેરમાન—આપ્યું હતું. ણુઓ તે જ અંથનો ત્રીજો પ્રસ્તાવ.

[ તે શત્રુંજય તીર્થનો ઉદ્ધાર તેણે કર્યો અને મુખ્ય મદિરમાં મૂલનાથક આદિનાથની નવી મૂર્તિ સં. ૧૩૭૧ ના માઘ શુકલ ચૌદશ સોમવારે  
ઉકેશગચ્છના સિદ્ધસેનસૂરિના હસ્તે પ્રતિષ્ઠિત કરાવી પદારાવી. સં. ૧૩૬૮ માં અલાહાદીનના સૈન્યે જલોર ઉપર ચડાઈ કરી જીત મેળવી પાછા  
ફરતી વખતે આખૂ તીર્થપરનાં વિમલવસહી અને લૂણગવસહી નામનાં અને અનુપમ ભવ્ય જૈન મંદિરોની મૂર્તિઓનો ભંગ કર્યો—તે અને  
મંદિરના ભાંગેલા ભાગોનો ઉદ્ધાર કરાવી તેમાં મંડોરના વીજડ આદિએ અને પેથડે અવક્રમે સં. ૧૩૭૮ માં નવાં ધિઓની પ્રતિષ્ઠા કરાવી.]

આ રીતે દિલ્હીના સુલતાનો વખતોવખત પોતાના તરફથી સૂત્રાઓ નીમી ગૂજરાતનો વહીવટ કરતા હતા. તેમ એકસો વર્ષ સુધી ચાલ્યું.

આવા સૂત્રાઓ—હાકેમો—જ રાજ્યના ખરા ધણી હતા. છેલ્લો સૂત્રો ઝકરખાન (ખીજો) હતો. તેના આપ વિષે એમ કહેવાય છે કે તે  
ડાંક જાતનો રજપૂત હતો—તેનું નામ સાહારણ હતું ને તેના ભાઈનું નામ સાધુ હતું. ફિરોઝ તઘલખ દિલ્હીની ગાદીએ બેઠો તે પહેલાં  
એક વખત પંજાબમાં શિકાર કરવા જતાં ભૂલો પડીને ડાંક રજપૂતોના થાનેસર પાસેના એક ગામમાં જઈ ચલ્યો.—ત્યાં ઉક્ત અને ભાઈઓએ  
તેનો ઘણો આદરસત્કાર કર્યો, ને પછી તે મહેમાનની ખરી પીછાન થતાં પોતાની બહેનને તેની સાથે પરણાવી અને મહેમાનનો પૂરો લાભ  
લેવાનું ચાલુ રાખ્યું. ફિરોઝ તઘલખે સમજાવી બંનેને ઇસ્લામી કરી વજિર-ઉલ્-મુલક અને શમશીરખાનનાં પદ—નામ આપ્યાં. તે ગાદીપર  
આવ્યો ત્યારે તો અંતેની સત્તા વધારી દીધી—શમશીરખાન અને વજિર-ઉલ્-મુલકના દીકરા ઝકરખાનને પોતાના જામ—ખ્યાલા ધરનારા કરી  
અમીર બનાવ્યા. પછી સને ૧૩૯૧—વિ. સં. ૧૪૪૭ માં ઝકરખાનને ગૂજરાતનો સૂત્રો બનાવી અગાઉના આપચખસ્યાર થયેલા રુસ્તિખાન  
નામના સૂત્રાને પાછો મોકલવ, ને તે ન માને તો તેને હાંકી કાઢવા ગૂજરાત કે જ્યાં બહુ બખેડા જગ્યા હતા ત્યાં શાંતિ સ્થાપવા મોકલ્યો.

હિન્દુ રજપૂતમાંથી વટલી સુસ્ત્રિમ થનાર પિતાના આ પુત્ર અફરખાનને ગૂજરાતના માલિક જેવી પદવી મળી એટલે શી આકી રહે ? વટલેલમાં કટરતા, અનૂનીપણું, ઉચ્ચતા વિશેષ હોય છે ને તે વંશપરંપરા વિશેષ ને વિશેષ પ્રમાણમાં દેખા દે છે.

અફરખાન નાગોર પાસેથી પસાર થતાં તેની પાસે ખંભાતના લોકોના પ્રતિનિધિમંડળે મળી રસ્તિખાનના જૂલમોની ફર્યાદ કરી—તેને દિલાસો આપી પોતે પાટણુ આવી ત્યાંથી રસ્તિખાન સામે ચડી તેને હરાવ્યો ને મારી નાંખ્યો. પછી ખંભાત જઈ ત્યાંના લોકોની ફર્યાદો દૂર કરી શાંતિ સ્થાપી.

ત્રીજે વર્ષ—સને ૧૩૯૩—સં. ૧૪૪૯માં ઇરિના રાવ પાસેથી, અને પછીના વર્ષે જુનાગઢપાસેથી ખંડણી લીધી. સોમનાથ જઈને તે હિન્દુઓનું મંદિર તોડ્યું, ને ત્યાં જુમામસીદ આંધી, તથા ચાણું ચાખ્યું. માંડુપર જતાં તે ગઢ ન જતાયો. અજમેર સુસ્ત્રિમ—યાત્રા કરી સાંભાર, દંડવાણાના રાજ સામે જઈ પછી દેલવાડા અને આલાવાડના રજપૂતો પર હલ્લો કરી તેમને હરાવી પાટણુ સને ૧૩૯૬—સં. ૧૪૫૨—માં તે આવ્યો. ઇરિનો ગઢ જીતવા જતાં ત્યાંના રાજ રણુમદ્દ સાથે લડાઈ સને ૧૩૯૭—સં. ૧૪૫૪—માં થઈ, ને દિલ્હીમાં તેમૂરની ફત્તેહની ખબર સંભળાઈ, પૂરી ફાવટ આવી નહિ; એટલે રણુમદ્દ સાથે સંધિ કરી તેને પાટણુ પાછા ફરવું પડ્યું. પછીના વર્ષમાં સોમનાથના લોકો સ્વતંત્ર થવા માગે છે એમ ખબર મળતાં લશ્કર લઈ જઈ તેમને હરાવી ઇસ્લામ ધર્મને દૃઢ પાયા પર મૂક્યો. પાંચમે વર્ષે પોતાના પુત્રને સુલતાન બનાવ્યો ને તેણે કર્ણવતી—આસાવલને રાજધાની કરી, પણ તે દુક વખતમાં મરણુ પામતાં અફરખાને પોતે સુલતાન બની સુલકરશાહ નામ રાખ્યું સને ૧૪૦૭ (સં. ૧૪૬૩); પછી સને ૧૪૧૦-૧૧ (સં. ૧૪૬૬-૭)માં કહેવાય છે કે તેના પૌત્ર અહમદશાહે આપેલ એરથી તે અકાલે મરણુ પામ્યો. તે અહમદશાહે ગાદીએ બેસી સને ૧૪૧૨માં (સં. ૧૪૬૮ વૈશાખ વદિ ૭ રવિને દિને) આસાવલનું નામ અદલી અહમદાબાદ (હાલનું અમદાવાદ) રાખ્યું અને પછી એને વધારવા તથા મજબૂત કરવા માંડ્યું. પહેલાં અંડો જાઓ, પણ તે અર્ધાને દાબી દઈ જ ને તેની સામે થયા તેને જર કરી તેણે પોતાની સત્તા ખૂબ જમાવી. તે અહમદર લડવૈયો હતો. ઇરિ, ચાંપાનેર, સંખેડા, માંડુ, મોડાસા, જૂનાગઢ



श्री अघ्या.

घनवि.

रत्न० वृत्ति.

॥ ३ ॥

वगेरे शहेरोपर यढाई करी तेणु सर्वत्र पोतानी आणु वर्तावी. ते सने १४५८ (सं. १५१३)मां मृत्यु पाभ्यो. विक्रमना पंदरमा शतकमां गूजररातनी राजकीय स्थिति आनी હતી.

નેવાડમાં એતો મહારાણો સં. ૧૪૨૧માં ચિતોડની ગાદીએ બેઠા. તે વીરપ્રકૃતિનો હોઈ અનેક લડાઈઓ લડ્યો (ચિત્રકૂટ મ. પ્રા. પ્રશસ્તિ શ્લો. ૧૦); તેણે મંડલગઢ તોડ્યો; માલવાના યવન રાજા અમીરાહને જીત્યો. પછી લાખો રાણો સં. ૧૪૩૮માં ગાદીએ આવ્યો. (ચિ. મ. પ્રા. પ્ર. શ્લો. ૧૧) તે સ. ૧૪૭૫ સુધી જરૂર હયાત હતો. તેના પછી મોકલ નામનો રાણો થયો (ચિ. મ. પ્રા. પ્ર. શ્લો. ૧૨થી ૧૭). પછી તેનો પુત્ર કુંભકર્ણુ—કુંભો રાણો સં. ૧૪૯૦માં ચિતોડના રાજસિંહાસને વિરાજ્યો અને 'હિન્દુસુરનાણુ' એટલે હિંદુ આદશાહ આદિ બિરહોને સાથેક કરતો મહાપ્રતાપી ને પરાક્રમી સાથે દાની ને વિદ્વાન પ્રભુપ્રિય રાજા તરીકે રાજ્ય કરી અનેક ગઢોને જીતી નેવાડને મહારાજ્ય યનાવી પોતાના પુત્ર ઉદાને હાથે આકલે સં. ૧૫૨૫માં મૃત્યુ પામ્યો. જૂની શિરોહી સં. ૧૪૬૨માં દેવડા રાવ શિવલાને વસાવીને ત્યાં રાજધાની કરી, પછી તેના પુત્ર સહસ્ર-મહે સં. ૧૪૮૨ માં નવી શિરોહી વસાવી ત્યાં રાજ્યગાદી સ્થાપી. ઇસ્લામાં આ વખતે રણુમદ્દ રાજા (સોમસૌભાગ્ય કાવ્ય ૬, શ્લો. ૪; ક્રિયા-રત્નસમુચ્ચય પ્રશસ્તિ શ્લો. ૨-પીટસેન રીપોર્ટ ૬, પૃ. ૧૭) અને તે પછી તેનો પુત્ર પુંજ—પુંજે રાજ્ય કરતો હતો. સોમસૌભાગ્ય. ૬, શ્લો. ૬ ને ૭ માં જણાવ્યું છે કે "જે શ્રી પુંજ રાજાએ રણુભૂમિમાં પોતાની જુલના અળથી આદશાહી રાજસેનાનો નાશ કર્યો હતો તેથી 'વીરાધિવીર' એવું ઉચ્ચવળ બિરહ મેળવ્યું હતું."—આ આદશાહી સેના ઉપર્યુક્ત ગૂજરાતના સુલતાન અહમદશાહની હોવી ઘટે. તેને આ પુંજે રાવ અહુ જ હેરાન કરતો—ઘણી વખત તે ઇસ્લામ લશ્કર લઈ ગયો, પણ રાવ હાથમાં ન આવતો અને પાસેના પર્વતોમાં સંહીસલામત રહેતો. આથી તે રાવને આંજ નાંખવા અને તેની હીલચાલને કાયમ અંધ રાખવા અહમદશાહે ઇસ્લામ દક્ષિણુ-પશ્ચિમે ૧૮ મેલ દૂર હાથમતિ નદીના કાંઠે એક કિલ્લો આંધી તેવું નામ અહમદનગર રાખ્યું—સન ૧૪૨૭—૨૮ (સં. ૧૪૮૩—૮૪), અને ત્યાં ટંકશાળ સ્થાપી પોતાના સિક્કા પાડ્યા. રાવ પુંજે સં. ૧૪૮૪ માં મરણુ પામ્યો. તેની પછી તેનો કુંવર નારાયણદાસ ગાદીએ બેઠો.

ग्रन्थका-  
रादि-  
परिचय  
धार्मिक-  
राजकीय-  
स्थिति.

॥ ३ ॥

ચાંપાનેર—પાવાગઢમાં જયસિંહ નામનો રાજા હતો. તે ગઢપર ઉક્ત અહમદશાહે સન ૧૪૨૮ (સં. ૧૪૭૪)માં ચડાઈ કરી, પણ તે તેને લઈ ન શક્યો, એટલે તેણે આસપાસનો પ્રદેશ ખેદાનમેદાન કર્યો. સન ૧૪૮૨થી ૮૪ (સં. ૧૫૩૮થી ૪૦) એ એ વર્ષ સુધી તે ગઢને છતવા મહમદ બેગડાએ ગાળ્યાં અને આખરે લીધો તે લ્યાં સુસ્લિમ રાજ્ય થાયું.

સૌરાષ્ટ્રમાં જોઈએ તો સં. ૧૪૫૪માં ઉક્ત અફરખાને કાંઠાપરના સ્થાનિક ઠાકોરોનો પરાભવ કરી સોમનાથના મંદિરનો ત્રીજી વખત નાશ કર્યો; એક સોરઠમાં અને બીજા માંગરોળમાં એમ બે સુસલામાન હાકેમ નીમ્યા. સોરઠનું થાણું સોમનાથ પાટણમાં રાખેલું હતું. સં. ૧૪૭૦માં ઉક્ત અહમદશાહે જૂનાગઢના ચૂડાસમા રા મેલકને વણથલી પાસે હરાવ્યો, જૂનાગઢ પાસેથી ખંડણી લીધી; અલા રજપૂતો અને ગોહિલોને પણ પોતાના ખંડીયા કર્યાં. રા મેલક પછી જયસિંહ (લેખ સં. ૧૪૭૩)ને મહિપાલ (લેખ સં. ૧૪૮૮, સં. ૧૪૯૫) પછી રા મંડલિક સં. ૧૫૦૭માં જૂનાગઢની ગાદીએ આવ્યો.

૪ આવી પરિસ્થિતિમાં જૈનોની પ્રવૃત્તિ—જૈન આચાર્યો—સાધુઓએ તેમ જ શ્રાવક ધનપતિઓએ રાજ્યકર્તાઓની સાથે સુખ્યત્વે કરી સર્વદા અને સર્વથા મીઠો સંબંધ રાખી ઘણી દક્ષતાથી કાર્ય લીધું છે એટલે તેમની પ્રસન્નતા સાચવી પોતાનાં ધર્મકૃત્યો માટે તેમની સહાય, સહયુક્તિ અને સંમતિ મેળવીને કાર્ય લીધું છે. આ વાતની ખાત્રી માટે ઉપર જણાવેલા સુલતાન અને રાજાઓના સમયમાં જૈનોએ જે જે કાર્ય કરેલાં છે તે જોઈશું.

ગૂજરાતના અફરખાન અને અહમદશાહ બંને કદર સુસ્લિમ હોઈ મૂર્તિભંજક હતા. આ અફરખાનને હિંદુઓએ શિલાલેખો અને તત્કાલીન ગ્રંથોમાં દફરખાન તરીકે ઓળખાવ્યો છે; તેણે, એમ કહેવાય છે કે આપણા ચરિત્રનાયક સુનિસુંદરને ખંભાતમાં ‘વાદિગોકુલસંકટ’— ‘વાદિગોકુલ સંકટ’ એ ઘિરૂદ આપ્યું હતું.<sup>૧</sup> આ દફરખાન—અફરખાં—જહિંદુઓના તીર્થધામ—સોમનાથના શિવમંદિરનો ત્રીજી વખત

<sup>૧</sup> (૧) ધર્મસાગર ઉંની સં. ૧૬૪૭ લગભગની પદ્મવલી કહે છે કે “સ્તંમતીયે દ્વફરખાનેન ‘વાદિગોકુલસન્કટ’ इति मणितः ।”—એટલે ખંભાતમાં દફરખાને આ ‘વાદિઓના ગોકુલમાં સાંકટ’ છે એમ કહ્યું હતું. (૨) સં. ૧૬૭૨ ને સં. ૧૬૮૫ વચ્ચે રચાયેલા દેવવિમલ ગણિના સટીક હિરસૌભાગ્ય

સં. ૧૪૫૪માં નાશ કર્યો એટલું જ નહિ પરંતુ બૈનોના તીર્થધામ-શત્રુંજય તીર્થ અને તેના સુખ્યનાયક આદિનાથના ધિંથનો ભંગ સં. ૧૪૬૩માં કર્યો હતો.<sup>૧</sup>

મહાકાવ્યના સર્ગ ૧૪, શ્લોક ૨૦૪માં હીરવિજયસૂરિને અકબર ખાદશાહે જગદ્ગુરુ એ બિરૂદ આપ્યું એ કહેવા સાથે ઉદાહરણ આપે છે કે: “યથા દુર્ફલ્બિને સ્તમ્મતીર્થે પ્રમોદતઃ । મુનિહુન્દરસૂરીન્દેવોદિગોકુલસંકટઃ ॥” —જેમ ખંભાતમાં તે શહેરના ધણી દકેર નામના ખાન-યવનાધિપતિએ પ્રમોદથી (સહસ્ત્રાવધાની) મુનિસુંદર નામના આચાર્યવંદને ‘વાહિગોકુલસંકટ’ એવું બિરૂદ આપ્યું તેમ. (૩) આ પરથી કવિ ઋષભદાસના સં. ૧૬૮૫માં રચાયેલા હીરવિજયસૂરિ રાસમાં પૃ. ૧૩૨માં કથેલ છે કે:—

‘ત્રંથાવતી નગરીમાં બેય, દકેરખાન તવ હાક્રિમ હોય, મુનિસુંદર સૂરીશ્વર જેહ, જીતે વાદ દિગંબર તેહ

‘વાદીગોકુલસાંઠ’ બિદં થાય, તિમ તિહાં બોલ્યો અકબરશાહ, ‘જગતગુરુ’ વર બિરૂદ તે દેહ, હીરતાણી શોભા વાધેહ.

આ દકેરખાન તેજ અકેરખાન. શ્રી ઓઝાલ પણુ જણાવે છે કે ‘કુંભલગઢની પ્રશસ્તિમાં એવું કથન છે કે—રાજઓના સમૂહને હરાવનાર પત્તન (પાટણ)ના સ્વામી દકેરખાન (જકેરખાં) પણુ બેનાથી કુંઠિત થયેલ તે શકસ્ત્રીઓને વૈધવ્ય દેનાર (ઇડરનો રાજ) રણુમદ્ધ પણુ આ ક્ષેત્રસિંહ (મેવાડના રાણા ખેતા)ના કારાગારમાં બિછાનું પણુ પામી ન શક્યો’. પછી ટિપ્પણીમાં બતાવે છે કે ‘તે (જકેરખાં) ઇડરના રાજ રણુમદ્ધ સાથે એ વાર લડ્યો હતો. બીલ લડાઈસને ૧૩૮૭ (સં. ૧૪૫૪)માં થઈકે જેમાં રણુમદ્ધ સાથે સંધિ કરી તેને પાછા ફરવું પડ્યું. તે સમયની આસપાસ દિલ્હીથી સ્વતંત્ર થઈ મુજકેર નામ ધારણુ કર્યું હતું.’—‘રાજપૂતાનેકા ઇતિહાસ’ પૃ. ૫૬૬.

૧ “વિ. સં. ૧૪૬૩ શ્રીશત્રુંજયે દુર્પરખાનેન (દુર્ફલ્બિનેન) તદ્વિવ તીર્થમંગલ ક્રુતઃ ॥” ભાંડારકર રીપોર્ટ સન ૧૮૮૩-૮૪ પૃ. ૩૨૩

(આ ધિંથ સમરાશાહે મૂળ ધિંથ અલાહાઉદ્દીન ખીલજના સમયમાં ખંડિત થતાં સં. ૧૩૭૧માં સ્થાપિત કરેલું હતું, તેવું મસ્તક મ્હેચ્છોએ પુનઃ એટલે ઉક્ત દકેરખાને ખંડિત કર્યું, તેનો ઉદ્ધાર કમર્શાહે ગૂજરાતના સુલતાન બહાદુરશાહવું કર્માન મેળવી ધિંથ કરાવી તેના સ્થાને પધરાવી સં. ૧૫૮૭ના વૈશાખ વદિ (ગૂજરાતી ચૈત્ર વદિ) ૬ રવિવારને દિને વિદ્યામંડનસૂરિ પાસે પ્રતિષ્ઠા કરાવી કર્યો. જુઓ શ્રી જિનવિજય-સંપાદિત શત્રુંજયોદ્ધારપ્રબંધ)

અહમદશાહે સોમસુંદર સૂરિના શિષ્ય અને કર્ણવતી રાજધાની (આસાવલ—અહમદાબાદ)ના શ્રાવક ગુણરાજને માન આપ્યું હતું અને તેને સંઘ લઈ તે સૂરિસાથે શનુંબ્ય તીર્થની યાત્રા કરવાની ઇચ્છા થતાં હ્યાં જવા માટે ખાસ ફરમાન કરી આપ્યું હતું, અને માણસો વગેરે સામગ્રી પૂરી પાડી હતી.

અમદાવાદમાં આ પાતશાહનો માન્ય એવો સોની સમરસિંહ સોમસુંદરસૂરિનો ભક્ત હોઈ તેમના વચને સિક્ષાયલની યાત્રાએ આવ્યો, અને પછી તેણે ગિરિનાર—યાત્રા કરી. હ્યાંના કલ્યાણુનયના વસ્તુપાલ મંત્રીના જીણું થયેલાં મંદિરનો ઉદ્ધાર પોતાના ભત્રીજા માલદેવની સાથે વિચાર કરી કર્યો ને તે કલ્યાણુનય ચૈલ્યમાં પ્રૌઢ પ્રતિષ્ઠા સોમસુંદર ગચ્છનાયકના વચનથી જિતકીર્તિસૂરિએ કરી (સો. સૌ. ૯ શ્લોક ૭૪થી ૮૦). આ ખનાવ સં. ૧૪૯૪માં થયો કારણુ કે લગભગ તે સમયના રલશેખરસૂરિના શિષ્ય હુમહંસ ગણિએ રચેલી ‘ગિરનાર—ચૈલ્ય પરિપાટી’માં જણાવ્યું છે કે:-

ધન ધન સોની સમરસિંહ માલદે વ્યવહારિચ્ય, જેહિ કલ્યાણુનય-વિહાર ઉદ્ધાર કરાવિચ્ય  
 ત્રિહુંદિલ્લિ ત્રિહું બુભિહિ મૂલનાયક તિહાં આર, કાસગિ રહિઆ પ્રથમભૂમિ સિરિ નેમિકુમાર  
 ઘડતાં જસુ ચાતલી અંબલિઇં સવે ટલતાં રોગ, સેવિઉ સ્વામી પૂરવઇ નિરમાલડિએ ચ્લુદિન ભોગ સંયોગ ર૧  
 દિકખા નાણુ તિવ્વાણુ તિહાં સિરિ સોહઇ છત્ર, જીરણુ પ્રતિમા વામ પાલ્લિ ધુરિ તાસુ સનાત્ર  
 મંડપ સયલ વિસાલ મેઘમંડપ રૂલિઆલઉ, ત્રિહુંદિલ્લિ ભદ્રતણા પ્રાસાદ ધાવન જિણાલઉ  
 ઓસ વંસિ શ્રી સમરસી માલદેવિ મનરંગિ, સંવત ચઉદ ચુરોણુવર્ધ તિં ૦ ઉદ્ધરિઉ ઉતંગ. રર ( પુરાતત્ત્વ ૧, ૩ પૃ. ૨૯૧ )

૧ “શ્રીમદ્દહમ્મદ્ કુરુવાણ દત્ત કુરમાણ સાથુ શ્રી ગુણરાજ સંઘપતિસાહચર્યકૃતાચર્યકારિ દેવાલ્યાલંબરપુર:સર શ્રી શાનુંજયાદિ તીર્થયાત્રેણ ॥” રાણુકપુરનો સોમસુંદરસૂરિની પ્રતિષ્ઠાનો સં. ૧૪૯૬નો લેખ. જિ. ૨, ૩૦૭. ગુણરાજની આ યાત્રા સંબંધી વિસ્તાર માટે જુઓ સં. ૧૫૨૪નું ‘સોમસૌભાગ્ય’ કાવ્ય સર્ગ ૮, સં. ૧૪૬૬ની ગુર્વાવલી શ્લોક ૩૪૮ ને ૩૪૯; ‘નેન સાહિલનો સંક્ષિપ્ત ઇતિહાસ’ ટિ. ૪૪૪ પૃ. ૪૫૪.

श्री अद्या,  
धनवि,  
रत्न० वृत्ति,

॥ ५ ॥

मेवाडना लाप्सा राखानां प्रीति अने मान धडिरना ओसवाल श्रावक संघवी वच्छराजना भीज पुत्र नामे वीसले देडलपाटकमां निवास करी भेणव्यां हतां.<sup>१</sup> तेना 'विजय-राज्य समये आसदपुर दुर्गमां श्री पार्श्वनाथैल्लनो लुण्ठोक्षार थयो' जेवा आशयनो सं. १४७५ आषाढ सुदि उ सोभवारनो शिलालेप भणे छे. (ओज्ज्ज सं. ५. ५८१-२). तेना अने तेना पुत्र भोक्कदराणुना समयमां उक्त वीसदानी विनतिथी अने तेले करेला उत्सवपूर्वक सोभसुंदरसूरिजे विशालराजने वाचकपद आथुं. वणी वीसले वितोडमां श्रेयांस-नाथतुं लव्य भंदिर अंधाव्युं; तेमां उक्त सूरिना हाथे प्रतिष्ठा करावी. तेना पुत्र अंधके, पोतानी माता भीमाधना कडेवाथी हउ आंगलतुं जेक पार्श्वजिनगिथ्य करावी तेने जे कडिसगीथा साथे भंदिरमां स्थापित करी ते भंदिरतुं नाम 'भनोरथकटपद्रुम' आथुं ने तेमां पणु प्रतिष्ठा उक्त सूरिजे करी. (आ देडलपाटकमां पणु सुसदमानोजे आवी हिंदु भंदिरोनो नाश कर्यो हतो, तेथी आ भंदिर हाड हयात नथी.) वणी अंधके करेला उत्सवपूर्वक ते सूरिजे जिनकीर्तिवाचकने सूरिपद, केटलाक सुनिज्योने पंडितपद अने धणाने सुनिदीक्षा आपी. (सोभ-सौभाग्य काव्य सर्ग. ८ )

ते भोक्कदराणुनुं अहुमान उपर्युक्त श्रावक गुणुराजनो पुत्र आल के ने वितोडमां धंधार्थे आव्यो हतो ते पाम्यो हतो;<sup>२</sup> अने ते गुणुराजने ते राखाना आदेशथी अने धणुा प्रसादथी वितोडना जैन कीर्तिस्तंभ पासेना जैन प्रसादनो उद्धार कर्यो अने तेमां उक्त पुत्र आल अने भीजजे श्री मखावीर प्रजुनी नवी भूर्तिनी सोभसुंदर सूरिपासे सं. १४८५मां प्रतिष्ठा करावी (चित्रकूटमखावीर प्रासादप्रशस्ति सं. १४८५, प्र. रो. जे. जर्नेल पु. उउ नं. ६३ पु. ४२थी ६० श्लोक ८१ )

१ श्रीमद्देवलवाटकेऽथ निवसन् श्री लक्ष्मभूमिपतेर्मन्यः पुण्यवतो सुवर्णसुकुटः संघाधिपो वीसलः

—गुणुरलसूरिना “द्वियारलसमुन्मथ”नी अशस्ति श्लोक ८. पीट. री. ६ पु. १७

तत्रास्ति लक्ष्मभूप्रसादपात्रं पवित्रचित्रगुणः । साधु वीसलनामा बहुधामा दातुमुज्जामा ॥—‘सोभसौभाग्य.’ ८, ४.

२ “श्रीमोकलः क्षितिपतिर्वहुमन्यते स यं चित्रकूटवसतिं व्यवसायहेतोः ॥ ३९ ॥” चित्रकूट म. प्र. अशस्ति श्लोक ६८

॥ ५ ॥

ग्रन्थका-  
रादि-  
परिचय  
धार्मिक-  
राजकीय-  
स्थिति.

न्यारे सोमसौभाग्य काव्य सर्ग ८ श्लोक ७०-७२ भां जण्णाव्युं छे के 'श्री चित्रकूट नामना किष्काभां-गहभां श्री शुशुराजना स्वइपवान युक्ती, इती अने श्रीमानोभां मुकुट ज्येवा भास नामना पुत्रे दुर्गता उपर श्रीक्रीस्तिस्तंभना तटे-पासे यारे तरद् देवकुलिङ्ग-द्वेरीओथी वींथायेकुं ज्येद ङ्चु निनज्यैल्य कराव्युं ने तेभां श्री तपागच्छना अधीश-(सोमसुंदरस्वरि)ज्ये निनधिभनी (वर्धमानधिभनी) प्रतिष्ठा करी.

इंभाराणाना रान्यना धीज्ज ७ वर्षे सं. १४४१ ज्येन शुदि ११ शुके तपागच्छना ज्यशेभरस्वरिज्ये देउदवाडा नगरे गच्छाव्यारनी अत लपाथी (श्री आपडीव्या-इंटेदोग १, उउर). ते नगरभां (सं. १४४३भां) देवगिरिनो श्रेष्ठी मछादेव दरीनार्थे आव्यो तेनी विनतिथी ने तेणे करेला उत्सवपूर्वक सोमसुंदरस्वरिज्ये रत्नशेभरने वायकपद आव्युं. रानना मानीता मछादेवश्रेष्ठिज्ये समस्त तपागच्छने वस्त्रोनी पडेराभणी करी अने स्वाभिवात्सल्य अने प्रसावनाज्यो पणु धण्णी करी. (सोम सौभाग्य ८, ६१ थी ६८)

इंभाराणाना रान्यभां लिन्न लिन्न धर्मना लोकोज्ये अनेक मंदिर अंधाव्यां छे. 'तेणे वसावेला राणुपुर नगरभां (राणुकपुरभां) तेना रान्यभां तेना प्रसादपात्र पोरवाद संघपति धरणाक के ज्ये सुवतान अक्षम्भदनुं इरमान देनारा ज्येवा (उक्त) साधु (साह) शुशुराज-साथे आश्रयकारी देवालयोना आंथरसहित श्री शत्रुंज्यादि यात्रानां स्थणोज्ये यात्रा करी हती, वणी अजारी, पीडवाडा (अने हास सीरोही रान्यभां), सालेरा (उदयपुर रान्यभां) वगेरे स्थणोज्ये नवां जैन मंदिर (अंधावीने) तथा जूनं देवालथोने उद्धार करीने, अनेकनी पदस्थापना करीने, दुष्काण समये अन्नक्षेत्रो भोलीने, अनेक परोपकार ने संघसत्कार आदि अगण्य पुण्यना भोंधा करियाणुथी लरेकुं जेनुं ज्यनइपी वाहन (वक्षाणु) संसारसमुद्रने तरवाने शक्तिमान थयुं हंतुं, तेणे उक्त कुंभकर्णुं रानना सुप्रसाद अने आदेशथी 'त्रैलोक्य-दीपक' नामचुं यीमुथ युगादीश्वरविहार-मंदिर सं. १४४६भां इराव्युं अने श्री देवसुंदरस्वरिना पदधर श्री सोमसुंदरस्वरिज्ये तेभां प्रतिष्ठा करी.'<sup>१</sup> (नि. २, नं. ३०७), आ राणाना भजनथी वेलाज्ये सं. १५०५भां चितोडभां श्री शांतिनाथनुं ज्येक सुंदर मंदिर अंधाव्युं अने तेभां

१ 'विक्रमतः १४९६ सल्य वर्षे...राणा श्रीकुंभकर्णसर्वोर्वापतिस्वर्चौमस्य विजयमानराज्ये तस्य प्रसादपात्रेण...श्रीमदहम्मदसुरत्राणदत्तपुरमाणसाडु श्रीगुणराजसंघपतिसाहचर्यकृताश्वर्यकारिदेवालयान्द्वारपुरःसरश्रीशत्रुंजयादितिर्थयात्रेण । अजाहरीपिंडवाटकसालेरारिवहुस्थानवीनजैनविहारजीर्णोद्धारपदस्थापनाविषय-

શ્રી અધ્યા.  
ધનવિ,  
સ્ત્રં વૃત્તિ.  
॥ ૬ ॥

ખરતર ગચ્છતા જિનસેન(?)સ્મરિત્થો પ્રતિષ્ઠા કરી—કે જેને હાલમાં 'શૃંગાર ચૌરી' કહેવામાં આવે છે. તેમ જ વસંતપુર આદિમાં જેન મંદિરો થયાં. આ પરથી જણાય છે કે કુંભાના રાજ્યકાલમાં જેનપ્રજા સંપન્ન હતી. વિશેષમાં આ દાની રાણાએ સં. ૧૫૦૬ આષાઠ શુદ્ધિ ૨ નો શિલાલેખ કે જે આશ્રુપરના વિમલવસતિ ને લુણિગવસતિ જેન મંદિરોની વચ્ચે ચોકમાં છે તે કરી આપ્યો હતો કે આપૂના બંદ્રાણ આદિ પાસેથી જે 'દાણુ' (રાહદારી, જગાત), મુંહિ (મુંહિઉં—દંદેક માથા દીઠ લેવાતો કર), વલાની (માર્ગરક્ષાનો કર) તથા ઘોડા, યજ્ઞ આદિ પર જે કર લેવામાં આવતો હતો તે માફ કરવામાં આવ્યો છે. (જુઓ ઓઝાલકૃત 'રાજપૂતાનેકા ઇતિહાસ' પૃ. ૬૨૫, ૬૩૦). આ મેવાડપતિ શ્રી કુંભકર્ણુ રાજ સોમદેવસ્મરિની નવીન કાવ્યકલાથી હર્ષ પામી શ્રીહર્ષથી પણ અધિક કવિ તરીકે તેમને માન આપતા હતા. (સો.સો. ૧૦. ૩૮)

(તે માટે હવે પછી જુઓ.)

કુદરના રણમહાના રાજ્યમાં ઓસવાલ વચ્છરાજ સંઘપતિ એક રાજા જેવો પ્રભાવશાળી અને કુબેર જેવો શ્રીમંત થયો. સ્વદારસંતોષનું વ્રત રાખનાર ચારિત્રવાન અને અનેક સત્રાગાર-અનક્ષેત્ર કાઢી કુકાળને સુકાળ કરનાર થયો. તેના ચાર પુત્ર નામે ગોવિંદ, વીસલ (કે જેનો ઉપર ઉદ્દેશ્ય કર્યો છે), અધૂરસિંહ અને હીરો થયા. (કિયારલસમુચ્ચયની પ્રસ્થિત પીટસેન રીપોર્ટ ૬ પૃ. ૧૭). રણમહા પછી થયેલા રાજ પુલ્કના બાહુમાનપાત્ર ઉક્ર ગોવિંદે તારંગા ગિરિપર કુમારપાલ રાજના અંધાવેલા અજિતનાથજિનમદિરનો ઉદ્ધાર કરી તેમાંના બિંબનો પ્રાચીનપાનારના પ્રમારપરોગનાર શ્રીકચ્છત્તરાવગણ્યુષ્યમદ્યક્રૂયમાળકરૂયમાળવતારણક્ષમમણ્વજન્મયાનાત્રેણ પ્રાચીન...રાણપુર-નગરે ગણા શ્રીકુરુગાળાંતરેત્રેણ રાનામનિલિલિત તર્કીય મુપ્રગાદોદેશતસ્ત્રેલોક્યવીપકાગિધાગઃ શ્રી ચતુર્ગુણુગારીશ્વરવિદ્યારઃ શ્રિરિતઃ પ્રતિષ્ઠિતઃ (શ્રીચૈનમુંસર) ગૌર (પદ્મગો)જર...શ્રીસ્ત્રીમમુંસરસુરિગિ ॥ જિ. ૨. નં. ૩૦૭. આ લેખ સમજવામાં શ્રી ઓઝાલ નરા ભૂલ પાઈ ગયા છે. જુઓ તેમનો 'રાજપૂતાનેકા ઇતિહાસ', દિપ્પણી પૃ. ૬૨૫, રાસગાતા પૃ. ૬૦૨-૩ ને પાદટિપ્પણી.

ગ્રન્થકા-  
રાવિ-  
પરિચય  
ધાર્મિક-  
રાજકીય-  
સ્થિતિ.

સ્ત્રીચ્છોએ ભંગ કરેલ હોવાથી તેને બદલે શ્રીઅન્વિતનાથતું નવીન મોડું બિંધ કરાવી પધરાવ્યું ને તેમાં સોમસુંદરસ્મરિએ પ્રતિષ્ઠા કરી. (સં. ૧૯૭૯). વિશેષમાં ગોવિંદે સંઘપતિ થઈ શત્રુંબ, ગિરિનાર અને સોપારકની યાત્રા કરી; જયચંદ્ર વાચકને ઉક્ત સ્મરિએ આપેલા સ્મરિપદનો ઉત્સવ કર્યો (સો.સૌ. સર્ગ ૭)

ચાંપાનેરનો રાજા જયસિંહ ( પતાઈ રાવળ ) સોમસુંદરસ્મરિના શિષ્ય સોમદેવસ્મરિનાં વચનોથી મસ્તક નમાવતો હતો. (સો.સૌ. ૧૦, શ્લો. ૪૦-૪૧, ગુરુ ગુણુરભાકર કાવ્ય ૧, ૧૦૮)

બૂનાગઢમાં લાક્ષ્મીસાગરે નાની વય છતાં દુર્વદીનો મદ ઉતારી મહિપાલ આદિ રાજાઓનાં ચિત્તને રંજિત કર્યું (યુ. ર. ૧, ૮૫) રા મંડલિક (ત્રીજો) સં. ૧૫૦૭માં ગાદીએ આવ્યો તે જ વર્ષના માઘ (વદિ) સપ્તમી ગુરુવારે વૃદ્ધ તપા ગચ્છના રત્નસિંહસ્મરિના પદ્મલિષેકને અવસરે પંચમી અષ્ટમી ચતુર્દશી દિનોમાં સર્વ જીવની અમારિ પ્રવર્ત્તવી, જ્યારે એકાદશી અને અમાવાસ્યામાં તેતું પાલન પૂર્વે થતું જ હતું. (ઉપરકોટમાંનો શિલાલેખ). તેના સમયમાં સં. ૧૫૦૯માં માઘ શુદિ પને દિને ગિરનારપર શ્રીમિલનાથનો પ્રાસાદ ખંભાતના સંઘપતિ શાણુરાજે અંધાવ્યો ને તેમાં ઉક્ત રત્નસિંહસ્મરિએ પ્રતિષ્ઠા કરી (કે જેનો શિલાલેખ ત્યાં મોબૂદ છે). આ રાજા સોમદેવસ્મરિની પૂરેલી અને વિદ્રાનોએ વર્ણવેલી મહા અર્થવાળી સમસ્થાને કર્ણુથી સાંભળી ચમત્કૃત થયો હતો. (સોમ સૌભાગ્ય કાવ્ય ૧૦, શ્લોક ૩૯, ગુરુ ગુણુરભાકર કાવ્ય ૧, ૧૦૮)

૫ દીક્ષાગુરુ દેવસુંદરસ્મરિ—અંથકારના દીક્ષાગુરુ દેવસુંદરસ્મરિ હોય એમ જણાય છે (દીક્ષા-નામ મોહનનંદન અપાયું હોય એમ વીરવંશાવલી પરથી જણાય છે. તે સંબંધી હવે પછી જીવ્યો.) કારણ કે સં. ૧૪૫૫માં રચેલ ત્રૈવૈધગોષ્ઠી નામની પુસ્તિકામાં અંથકાર પોતાને તે સ્મરિના શિષ્ય તરીકે ઓળખાવી જ્ઞાનસાગરસ્મરિ પાસેથી પોતે શીખેલ છે એમ જણાવે છે. સં. ૧૪૬૬માં રચેલી શુર્વાવલી શ્લો. ૪૨૦ ને ૪૨૧માં જણાવે છે કે—‘તેમના શિષ્ય તરીકે ગુણુરહિત હોવા છતાં મારા જેવાને વાચકોમાંના એક તરીકે ગણવામાં

૧ શ્રીમત્પાગળમોંગળમાસ્કરામશ્રીદેવસુન્દરગણાધિપશિષ્યકેળ । શ્રીજ્ઞાનસાગરગુરુત્તમપાઠિતેન વાલ્યેડપિ તર્કકૃતુકાન્મુનિસુન્દરેળ ॥ ૧ ॥

—ત્રૈવૈધગોષ્ઠી અંતે.



आवे છે, જેમ ગ્રહસ્વામીના પુત્ર તરીકે શક્તિ તે પાંગળો હોવા છતાં પણ ગ્રહમંડળમાં પૂજવામાં શું નથી આવતો?—આવે છે તેમ. તેમના હસ્તકમલના વાસક્ષેપનો પ્રભાવ એવો છે કે જે સુકૃતધારી (ગચ્છની ગાદીનો સુકૃત ધરનાર)થી હું સુનિસુંદર યોગ્ય થયો.<sup>૧</sup> આમાં દેવસુન્દરસૂરિનો (નહિ કે સોમસુન્દરસૂરિનો) સંબંધ છે એમ મને લાગે છે. તેમને જ પોતાના ગુરૂ તરીકે જણાવે છે, કારણ કે ગુણુરલ-સૂરિ, સોમસુન્દરસૂરિ અને કુલમંડનસૂરિનું વર્ણન કરીને તેના ૪૧૬મા શ્લોકમાં કહેલ છે કે આ ત્રણે ગુરૂ શ્રી દેવસુંદરનો આશ્રય લે છે; ૪૧૭મો શ્લોક તે ગુરૂનો પ્રશસ્તિશ્લોક છે; ૪૧૮મા શ્લોકમાં 'તેમના [એટલે દેવસુંદરસૂરિના] ગણુરલસિંધુમાં સુનીંદ્રપી રત્નો છે' એમ કહી ૪૧૯મા શ્લોકમાં દેવશેખર ગણિહું વર્ણન આપી શ્લોક ૪૨૦ તે ૪૨૧માં ઉપર જણાવ્યા પ્રમાણે પોતાનું નામ ગર્વરહિતપણે દીનતાથી આપે છે. વળી આ ૪૨૧મા શ્લોકપરથી પોતાને વાચકપદ આપનાર પણ દેવસુંદરસૂરિ હોય તેમ જણાય છે. તે ગુર્વાવદીને અંતે પણ પોતે પોતાને તે સૂરિના વિનેય એટલે શિષ્ય જણાવે છે, અને તે જે વર્ષમાં રચાયેલી તે જ વર્ષમાં—સં. ૧૪૬૬માં—પોતાને ધર્મસાગરની પદ્માવલી પ્રમાણે ઉપાધ્યાય-વાચકપદ મળેલું.

ગુર્વાવદીમાં સં. ૧૪૨૪માં સ્વર્ગસ્થ થયેલા સોમતિલકસૂરિના ત્રણુ સુખ્ય શિષ્યો ગણાવ્યા:—૧ અંદ્રશેખરસૂરિ, ૨ જ્ઞાનનન્દસૂરિ અને ૩ ઉદ્ધત દેવસુંદરસૂરિ. આ છેલ્લાનો ગુર્વાવદી અને ધૃ૦ પ૦ પ્રમાણે જન્મ સં. ૧૩૮૬, ન્યારે સં. ૧૪૮૨ની જિનવર્ધનકૃત તપોગચ્છ ગુર્વાવદી (કે જે મેં 'ભારતીય વિદ્યા' પુ.૧ અંક ૨માં પ્રકટ કરાવી છે તે) પ્રમાણે સં. ૧૪૦૪ (લઘુ મરૂદેશે) મહેશ્વર ગ્રામે, અને સૂરિપદ પાટણમાં (પહ્લીવાલ કુલના આભુશ્રેષ્ઠિના વંશજ સોની સિંહે કરેલા પદોત્સવપૂર્વક જ્ઞાનંદસૂરિની સાથે) સ. ૧૪૨૦ માં થયાં. પાટણમાં ગુંગડી સરોવરે જોગી ઉદ્યાયી-પાત્રે ઘણા લોક સમક્ષ તેમને પગે લાગી વંદન કર્યું ત્યારે તેમ કરવાનું લોકે કારણ પૂછતાં તે જોગીએ જણાવ્યું કે ગિરનાર પરના સુવર્ણસિદ્ધિ કરનારે 'એ પુરૂષ યુગોત્તમ છે' એમ કહ્યું તેથી હું નમું છું; (જિનવર્ધનની ગુર્વાવદી). ન્યારે આપણો ગ્રંથકાર ગુર્વાવદીમાં શ્લોક ૩૦૬ થી કહે છે

૧ શિષ્યસ્ત્રીયોડયમપીતિ મન્યતે શ્રીવાચકેન્દ્રેજ્વળુણોડપિ માદશઃ । મહપ્રમોઃ પુત્ર ઇતિ મહાવલ્લો ન પૂજ્યતે પહુરપીહ કિ શક્તિઃ ॥ ૪૨૦ ॥  
અહો તેવા કરામ્મોજવાસાના સુપ્રમાવતા । જાતો વૈમોલ્લિયૌવ્યોડપ્યહકં સુનિસુન્દરઃ ॥ ૪૨૧ ॥ —ગુર્વાવદી.

કે 'પાટણના યુગડી તળાવમાં ત્રણુસો ભોગીના બુંથવાળો ઉદયીપા યોગી અનેક મંત્રાદિ સમૃદ્ધિસહિત મંદિર કરી લાં સ્થિતિ કરી ભક્ષો હતો, શ્રીગ કે સ્થાવર બંગમ આપતને દૂર કરતો, જલ અગ્નિ સર્પાદિનો ભય ટાળનાર ભૂતભવિષ્ય ભણુનારો તે અચ્યુત પુરુષ નૃપ, ધનિક, મંત્રિ આદિ અપિલ પ્રબથી પૂજતો હતો; તેણે પોતાના સાથીઓ સહિત દેવસુંદરસૂરિને દંડવત્ પ્રણામ દૂર રહીને ભક્તિભાવથી કર્યા ને લોકો સમક્ષ ગુરની સ્તુતિ કરી. સંઘાધિપ નરિયા આદિએ આ નમનવું કારણુ પૂછતાં તે ભોગીએ કહ્યું કે સુવર્ણસિદ્ધિ કરનારામાં દિવ્ય જ્ઞાની ગુરએ એમ આદેશ કર્યો છે કે પદ્મ નામના દડ પરિકર ચિહ્નવાળા આ સૂરિ વંધ છે અને કલ્યાણુદાતા યુગપ્રધાન આદિ છે તેથી હું નમ્યો. (ધૃ૦ પ૦ વિશેષમાં કહે છે કે આ નમન સં. નરિયાને વૈરાગ્યવું કારણુ થયું.) વટપદ્રવાસી સારંગમંત્રી પૂર્વેનેના ચાલ્યા આવતા ક્રમ પ્રમાણુ જિનધર્મપ્રત્યે દ્રેષી હતો તે દેવવાણીથી તેમને યુગોત્તમ ભાણી સિદ્ધપુર જઈ વાંદવા આવ્યો, ને ગુરપાસે જૈન ધર્મ ગ્રહણુ કર્યો—પછીના ૩૨૭થી ૪૯૦ શ્લોકમાં દેવસુંદરસૂરિના મુખ્ય શિષ્યો—જ્ઞાનસાગરસૂરિ, કુલમંડનસૂરિ અને સાધુરલસૂરિ, તેમજ અન્ય શિષ્ય શિષ્યા આદિ પરિવારમાં સોમસુંદરસૂરિ ને ગુણુરલસૂરિ તથા દેવશેખરગણુ, મુનિસુંદરગણુ—ગ્રંથકાર પોતે, શ્રુતસુંદરગણુ આદિ ઉપાધ્યાયો, ચારિત્રચૂલા આદિ મહત્તરાઓ વગેરે અનેક ગણુવેલાં છે.

તેમના સ્વર્ગવાસની વાત ગુર્વાવલીમાં જણાવી નથી તેથી તેની રચનાના વર્ષ સં. ૧૪૬૬ સુધી તેઓ વિદ્યમાન હોય એમ લાગે છે ન તે અનુમાન તે સૂરિના સ. ૧૪૬૬ના મળતા લેખ (નં. ૭૬૧ છુ. ૧)થી ખરૂં ઠરે છે. ધર્મસાગરજી કે જેમણુ પોતાની પદ્માવલી મુખ્યત્વે ઉક્ત ગુર્વાવલી પરથી ઘડી છે તેમાં પણુ સ્વર્ગવાસવું વર્ષ જણાવેલું નથી. શ્રી મોતીચંદભાઈ પોતાના અધ્યાત્મકલ્પક્રમના ગૂજરાતી ભાષાંતરની ખીજી આવૃત્તિની પ્રસ્તાવનામાં પણુ (પૃ. ૬૦) દેવસુંદરસૂરિ સં. ૧૪૫૭માં કાલધર્મ પામ્યા હતા એમ કોઈ આધાર આપ્યા વિના જણાવે છે. સોમસુંદરસૂરિને સૂરિપદ સં. ૧૪૫૭માં મળ્યું તે પરથી આચાર્ય મૃત્યુસમય આસપાસ કોઈ શિષ્યને સૂરિ કરી પદ્ધર નીમી ન્તય છે એવું ઘણીવખત યાને છે તેમ આત્ર પણુ અન્યું હશે એમ ધારી, તેઓ ઉપરવું સ્વર્ગવાસવર્ષ જણાવવા પ્રાયઃ દોરાયા હશે, પણુ તે અનુમાન કે કલ્પના સત્ય નથી. સં. ૧૪૬૬ સુધી વિદ્યમાન હોવાવું ઉપર જણાવેલ કારણુ યરાખર જણાય છે. વળી

वीरवंशावलि के ७२ जैन साहित्य संशोधक अं३ १ अंक ३मां परिशिष्ट तरीके प्रसिद्ध थयेल छे तेमां, अने प्रायः ते परथी (हाल स्व.) श्री विजयधर्मस्वरि 'देवकुलपाटक'मां पृ. १२नी टिप्पणीमां, देवसुंदर स्वरि सं. १४६२मां स्वर्गे गया ज्येष्ठ ज्योतिषवेदुं छे ते पणु अइं नथी, कारणु के सं. १४६२मां लभायेली श्रीमलयगिरि विरचित सप्ततिका दीकानी ताडपत्रनी प्रतिने सं. १४६५मां श्रीदेवसुंदरस्वरिना उपदेशथी पत्तन (पाटणु)ना ज्ञानकोशमां भूकवामां आवी (पत्तनस्थ प्राच्य जैन लांङ्गारीय ग्रंथसूची नं. ३३२ पृ. २०२; तेम ज शोड वप्यतमां प्रसिद्ध थनार श्री जिनविजयसपादित जैनपुस्तकप्रशस्तिग्रन्थ नं ६८ पृ. ६७) ज्येठवे ज्ये परथी सं. १४६५ सुधी तो तेज्यो अवस्थ ज्येवंत हता.

आ लथाया पछी भे सं. १४८२नी पं. जिनवर्द्धनगण्डिनी तपोगच्छ गुर्वावली लारतीयविधाना प्रथम वर्ष भीज अंकमां छपावी छे ते जेवा लेतां भने माधूम पड्युं के तेमां देवसुंदर स्वरिना स्वर्गवासतुं वर्ष सं. १४६८ आपेहुं छे अने ते यथास्थित लोवामां हुवे शंकरने स्थान नथी. विशेष शोधमां जणुय छे के सोमलिलकस्वरि सं. १४२४मां स्वर्गस्थ यथा न्यारे तेने आगले वर्ष तेना मुभ्य त्रणु उक्त शिष्यो पैकी अंद्रशेखरस्वरि स्वर्गस्थ यथा हता ज्येठवे भीज जे शिष्यो नामे जयानंदस्वरि अने देवसुंदरस्वरि अने पट्टधर पोताने गणुवता हता. जयानंद स्वरि सं. १४४१मां स्वर्गस्थ यथा, पछी देवसुंदरस्वरि सोमलिलकस्वरिना अनन्य पट्टधर जवनपर्यंत रखा (ज्युज्यो पत्तनस्थ उक्त सूची नं. ३५० पृ. २१५, ने नं. ३८१ पृ. २३२). देवसुंदर स्वरिज्ये पांयने स्वरिपदवी आपी हती:—१ ज्ञानसागरस्वरि सं. १४४१ अंलातमां, कुलभंडनस्वरि अने तेनी साथेज गुणुरलस्वरि सं. १४४२मां अंलातमां, सोमसुंदरस्वरि सं. १४५७ पाटणुमां, अने साधुरलस्वरि सं. १४५८मां पाटणुमां.

इ विद्यागुरु ज्ञानसागरस्वरि—ग्रंथकार पोतानी गुर्वावलीमां देवसुंदर स्वरिनी पासे ५० नो अंक भूकी तपागच्छना ५० मा पट्टधर तेने अतावी तेना पछी पट्टधर तरीके ५१ नो अंक तेना शिष्य ज्ञानसागर स्वरि अने सोमसुंदर स्वरि अने पासे भूकी अंनेने सूचये छे. आ पैकी ज्ञानसागर स्वरि आपणुा ग्रंथकारना विद्या-गुरु हता, कारणु के गुर्वावली पहेलांनी त्रैवैद्यगोष्ठी नामनी कृतिना व्यादिभंगलमां तथा अंतना जे श्लोकमां पोते ज जणुावे छे के:—'श्री ज्ञानसागर नामना स्वगुरुना ज्ञान-समुद्र जेवा उपदेश पर आधार राणीने हुं त्रैविद्यगोष्ठी रज्युं छुं; श्रीमन् तपा गणुइपी आकाशने आंगणुे सूर्य जेवी कान्तिवाणा श्री देवसुंदर गच्छनायकना शिष्य अने जेने श्री ज्ञानसागर नामना

ઉત્તમ ગુરૂએ ભણાવ્યો છે એવા મુનિસુંદરે (મ) આલ્યાવસ્થામાં પણ તર્કના કૌતુકથી આ શ્રૈવૈદ્યગોષ્ઠી પોતાના અને અન્ય વિદ્વાનોના શિશુ-કાલમાં જીવની પટ્ટી માટે—જીવનો પડદો ખોલવા માટે—સં. ૧૪૫૫માં રચી.<sup>૧</sup>

વળી ગુર્વાવલી પછી પાકટ વયે સૂરિ-કાળમાં રચેલી ઉપદેશ-રલાકર નામની કૃતિના આરંભના દશમા શ્લોકમાં ગ્રંથકાર કહે છે કે:—  
‘આ મારા જેવા કઠણુ પૃથ્થર જેવામાં પણ જેમણે પોતાનાં વચનોરૂપી કિરણોથી ઉત્તમ ઓધ રૂપી રસ ઉપજાવ્યો છે અને અમૃતનું દાન દેવા તત્પર એવા આ નવા ચંદ્ર સરીખા શ્રી જ્ઞાનસાગર ગુરને હું ભક્તિપૂર્વક પ્રણામ કંઈ છું.’<sup>૨</sup>

ગુર્વાવલીમાં શ્લોક ૩૨૭ થી ૩૪૭માં પ્રથમ કથેલ છે કે જ્ઞાનસાગર સૂરિનો જન્મ સં. ૧૪૦૫, દીક્ષા સં. ૧૪૧૭, સૂરિપદ અંભાતમાં ધન (તથા તેના ભાઈ સહદેવ) નામના સંઘપતિએ કરેલા ઉત્સવ પૂર્વક સંતંભન પાર્શ્વનાથ ચૈત્યમાં સં. ૧૪૪૩, (વળી જીવ્યો પાટણ સૂત્રિ પૃ. ૨૫૮) અને સ્વર્ગવાસ સં. ૧૪૬૦માં થયાં. પછી ખાસ કહ્યું છે કે ‘સોમસુંદર ગુર પ્રમુખ-ઇલાદિ તેમના (જ્ઞાનસાગર સૂરિના) ત્રિવિદ્યારૂપી અગ્રાધ સાગરમાં ડૂબકી મારી ઉત્તરાર્થરૂપી મણિના ઢગની મોઢી લક્ષ્મી પ્રાપ્ત કરી પુરુષોત્તમપણું ધરાવે છે અને તે સાગર ગર્જતો હતો ત્યારે મારા (ગ્રંથકારના) જેવો એક વાદળ રૂપે ઉચ્ચ પદ લઈ એઠો હતો; તે સારસ્વત પ્રવાહ શોષાઈ જતાં જેમ હાલના કાળમાં લોકો

૧ શ્રીજ્ઞાનસાગરાહસ્વગુરુના જ્ઞાનવારિધિં । ઉપજીવ્યોપદેશં ચ કુર્વે શ્રૈવૈદ્યગોષ્ઠિકમ્ । શ્રીમત્પાગગનમોડગળમાસ્કરામ-શ્રીદેવસુન્દરગણાધિપશિષ્યકેળ । શ્રીજ્ઞાનસાગરાગુરુત્તમગાઠિતેન વાલ્યેડપિ તર્કજીવકાન્મુનિસુન્દરેણ ॥ શારશરમનુમિતવર્ષે ૧૪૫૫ સ્વસ્યાન્યેષા ચ શૈશવે સુધિયાં । જિહ્વાપટિમોપકૃતે વિદ્ધે શ્રૈવૈદ્યગોષ્ઠીયં ॥ — શ્રૈવૈદ્યગોષ્ઠી.

૨ યૈર્માદ્યેડપિ કઠિનોપલસંનિમેડસ્મિન્ ગોમિર્વ્યધાયિ વરવોધરસોદ્ભવઃ સૈઃ । નવ્યાનિમાનેમૃતવાનપરાન્ સુધાંજીવ્ન શ્રીજ્ઞાનસાગરગુરુન્ પ્રણતોડસિ ભક્ત્યા ॥ — ઉપદેશરલાકર.

नदीનો પ્રવાહ શોષાતાં દ્રવાઓથી કામ ચલાવે છે તેમ શિષ્યોથી-વિદ્યારૂપી જલદ્રવાથી ચલાવાય છે.<sup>૧</sup> જ્ઞાનસાગરના સમયમાં સાધુસંઘ 'કુસ્થ' હતો-એમ ૩૨૭મા શ્લોકના 'વીક્ષ્યાન્વચ્યં સુગતવત્ કિલ દુઃસ્થમેપઃ' એ ચરણથી જાણાય છે. તેમનું તો ઉત્તમ સંયમ-ચરિત્ર હતું ને તે મહાપુરૂષ ભારે યોગી હતા એમ ગુર્વાવલીના ઉલ્લેખોથી કૃપી શકાય છે. તેમણે કેટલીક અવત્યૂર્ણઓ (સૂત્રો ઉપરની નાની નાની વ્યાખ્યાઓ) કરેલી છે અને ભરૂચ તથા ઘોઘા તીર્થનાં સ્તોત્રો પણ રચેલાં છે.

શ્રી સોમસુંદરના દીક્ષા-શુદ્ધ જ્ઞાનનંદ સૂરિના સં. ૧૪૪૧માં સ્વર્જવાસ થયા પછી સોમતિલક સૂરિના અનન્ય પદ્ધતિ અનેલા દેવ-સુંદર સૂરિએ સોમસુંદર સુત્રને ઘણા દુર્ગમ અને વિશેષાર્થવાળા સદ્ગ્રંથો સમજવા અને ભાણવા માટે જ્ઞાનસાગર સૂરિ પાસે મોકલ્યા હતા અને તેની પાસેથી આગમાદિ શીખી લીધાં હતા. (સોમ સૌભાગ્ય કાવ્ય સર્ગ ૫ શ્લોકથી ૧૨.) આ પરથી સોમસુંદર (કે જે પછી સૂરિ પદ પામી છેવટે દેવસુંદર સૂરિના પદ્ધતિ થાય છે) ના પણ જ્ઞાનશુદ્ધ જ્ઞાનસાગર સૂરિ હતા, કે જેને પોતે સૂરિ તથા પછી પણ સોમસુંદર સૂરિએ પોતાના રચેલા 'યુષ્મદ્ અસ્મદ્ શબ્દ રૂપાંકિત અષ્ટાદશસ્તવો'માં છેવટે ભૂલી ગયા વગર 'પોતે તેમના પાદ-પદ્મ-રેણુ છે' એમ સ્પષ્ટ ઉલ્લેખ કર્યો છે.<sup>૨</sup>

૧ શ્રીસોમસુંદરગુરુપ્રમુદયાસ્તવીયં ત્રૈવૈદ્યસાગરમગાધમિહાવગાહ્ય । પ્રાચ્યોત્તરાર્થમણિરાશિમનર્ચ્યલક્ષ્મી,-લીલાપદં પ્રદધતે પુરુષોત્તમત્વમ્ ॥

ન સ્વૈર્યં સુમનઃપથે પ્રવિદ્યજૈવાપિ વર્ણોજ્જ્વલ. પ્રોથ્વાપલ ઉલ્હસજ્જહતયા યો નિમ્નગોહ્લાસકૃત્ ।

યદ્ ગર્જલપિ માદશો જલદવત્સોષૈ.પદં સંશ્રિતઃ તત્ ત્રૈવૈદ્ય-મહાભિયશીકરક્રણાદાનસ્ય તજ્ઞમ્ભિમતમ્ ॥

સારસ્વતે પ્રવાહે તેપાં શોપં ગતેડધુના કાલાત્ । શિષ્યૈસ્પ્રક્રિયન્તે વિદ્યામ્મ કૃપકૈલેનાઃ ॥

—ગુર્વાવલી શ્લોક ૩૪૫ થી ૩૪૭.

૨ શ્રી દેવસુંદરગુરુત્તમશિષ્યસુલ્યશ્રી જ્ઞાનસાગરગુરુલ્કમપદ્મરેણો । શ્રી સોમસુંદરગુરોરિતિ યુષ્મદ્સદ્પદાદશસ્તવકૃતિઃ કૃતિનાં સુદેડસ્થ ॥

—ભૈનસ્તોત્રસંયત્ ૧ પૃ. ૨૩

શ્રી દેવસુંદર સૂરિ સં. ૧૪૬૮માં સ્વર્ગસ્થ થયા, તે તેમના સૂરિશિષ્યો—જ્ઞાનસાગર સૂરિ સ્વ. સં. ૧૪૬૦, કુલમંડન સૂરિ સ્વ. સં. ૧૪૫૫ ચૈત્ર, ગુણુરલ સૂરિ સં. ૧૪૬૬ની દેવસુંદર સૂરિના નિર્દેશથી વ્યાકરણુ પરની ક્રિયારલ સસુત્યયની કૃતિ પછી—અને તેમનો પ્રતિષ્ઠા લેખ સ. ૧૪૬૯નો મળે છે (યુ. ૧ નં. ૧૨૦૧)—(બ્યારે ‘સંસ્તારક’ પયત્રાની અવચૂરિ સં. ૧૪૮૪માં રચેલી પીટસૈન ૩, ૪૦૬માં જણાવાઇ છે. પણ તેમાં સંવત્-દોષ લાગે છે કારણુ કે સં. ૧૪૮૨ પહેલાં જિનવર્ધનના કથન મુજબ સ્વર્ગસ્થ થયા છે) તેથી સ. ૧૪૬૯ પછી અને સાધુરલ સૂરિ સં. ૧૪૫૬માં ચતિજિત કલ્પવૃત્તિની રચના કરીને સં. ૧૪૫૮માં પાટણુમાં આચાર્યપદ મેળવ્યા પછી શોડાં વર્ષમાં સ્વર્ગસ્થ થયા. આ ચારેના સ્વર્ગવાસ પછી સોમસુંદર સૂરિ અનન્ય તપાગચ્છનાયક બન્યા. (જિનવર્ધન કૃત સં. ૧૪૮૨ની પદ્મ-વલી) એટલે સં. ૧૪૬૯ પછી અને સં. ૧૪૭૨ નો મળે છે (યુ. ૨ નં. ૫૦૦). (યુ. ૧ નં. ૧૩૮૦માં સં. ૧૪૪૯ નો સંવત લેવામાં ભૂલ થઈ લાગે છે, તે સં. ૧૪૮૯ હોવો સંભવિત છે.) સં. ૧૪૭૧ના તથા સંવત્ ૧૪૭૨ના લેખમાં ‘તપાગચ્છ નાયક શ્રીદેવસુંદર સૂરિ શિષ્ય શ્રી સોમસુંદર સૂરિભિઃ’ એમ, અને સં. ૧૪૭૪ થી લેખોમાં ‘તપાગચ્છેશ’ યા ‘ભદ્રારક’ એમ તેમના માટે જણાવેલ છે.

૭ પદવીદાતા ગુરુ—સોમસુંદર સૂરિ. ગ્રંથકારને સૂરિપદ આપનાર સોમસુંદર સૂરિ હતા, અને તેમના સં. ૧૪૯૯માં થયેલા સ્વર્ગ-વાસ પછી આ મુનિસુંદર સૂરિ અને જયચંદ્ર સૂરિ ગંને પદ્ધર થયા હતા. સં. ૧૫૨૪માં રચાયેલા સોમસુંદર સૂરિના શિષ્ય પ્રતિષ્ઠાસોમના સોમ-સોભાગ્ય કાવ્યમાં જણાવ્યું છે કે:—વૃક્ષનગર (વડનગર—ગૂજરાત) માં સમેલા નામનું તળાવ અને જીવંત સ્વામી તથા વીરના એ વિહારો નગરની શોભા રૂપ હતાં, ત્યાં દેવરાજ, હિમરાજ અને ઘડસિંહ-ઘટસિંહ એ ત્રણે ભાઈઓ શ્રીમંત શ્રાવકો હતા; દેવરાજે ભાઈઓની સંમ-તિથી કરેલા ઉત્સવ પૂર્વક સોમસુંદર સૂરિએ મુનિસુંદર વાચકને સૂરિપદ આપ્યું. (સં. ૧૪૭૬, ધર્મસાગર પદ્મવલીમાં સં. ૧૪૭૮); પછી દેવરાજે સંઘપતિ થઈને મુનિસુંદર સૂરિ સાથે શત્રુંજય અને ગિરિનારની યાત્રા કરી. (સર્ગ ૬, શ્લો. ૩૧ થી ૫૯) (આ યાત્રા વખતે રચેલાં શત્રુંજય અને ગિરિનારના નાયકનાં સ્તવનોની રચના સાલ મુનિસુંદર સૂરિ સં. ૧૪૭૬ આપે છે. જીઓ જૈન સ્તોત્ર રલકોશ સંગ્રહી હવે

श्री अध्या.

धनवि.

रत्न० वृत्ति.

॥ १० ॥

पक्षी जलानुवेद विगत.) श्री सोमसुंदर स्मरिपद्वे श्रीमान् मुनिसुंदर स्मरि निरान्धा, के जे स्मरिने स्मरिभंत्रना स्मरण्थी प्राप्त थयेल शक्ति जगतने विरमयकारी थई छती. (सोमसौलाज्य काव्य सर्ग १० श्लो. १ थी ४). अंथकारे गुर्वावलीमां सोमसुंदर स्मरिचुं वर्णुन श्लोक उ४५, उ४८ थी उ६३, उ६१ थी ४०६मां कथुं छे. ते स्मरिच्ये पांथने स्मरिपदवी आपी छती:—(१) मुनिसुंदर स्मरि (२) ज्यचंद्र स्मरि (३) लुवनसुंदर स्मरि (४) जिनसुंदर स्मरि अने (५) जिनकृत्ति स्मरि [वीरनंशावलिमां उक्त सं. देवराज संबंधी तथा तेषु मुनिसुंदर स्मरिनो पदोत्सव कथौं ते वप्यते ज भीज त्रणुने स्मरिपद आपेल छतुं ज्येभ जलुवेजुं छे के:—“तिहां (श्री वृद्धनगरधं) प्राग्वाट वृ. सं. देवराजे श्री अलिनंदन स्वामीनज्जिंथ सप्तधातुमधि निपलव्यो, ते श्री स्मरिधं (सोमसुन्दर स्मरिच्ये) प्रतिष्ठयो. तिष्ठुहिज अवसरि सं. देवराज जिनधं छपिं स्व च्यार शिष्यनधं स्मरिपद क्रीधा, तेहना नांभ:- प्रथम भोलुननंदन नाम श्री मुनिसुंदर स्मरी नांभ दीधो १. भीज शिष्य ज्यज्जदय नाम श्री जिनकृत्ति स्मरि दीधो २. त्रीज शिष्य श्री लुवनधर्मनो नांभ श्री लुवनसुंदर स्मरि दीधो ३. चोथा ज्यवंतछर्ष तेहनो नाम श्री जिलुसुंदर स्मरि दाधो ४. वि. सं. १४७८ वर्ष छत्रीस ज्ज्वर टका व्यथं स्मरी पदोत्सव क्रीधा.” आ परथी मुनिसुंदर स्मरिचुं नाम मुनि अने उपाध्याय तरीके छता ल्यारे भोलुननंदन ज्जशे ज्येभ जलुवाय छे. स्मरि पद आपतां धष्ठी वप्यत भूण नाम अदलाय छे—ज्ये रीते अर्द्धी चारेनां नाम अदलायां.]

आम दीक्षा, विधाने पदवी आपी थयेला अंथकारना त्रलु शुद्ध्योनुं स्मरण्थु पोते पोताना उपदेशरत्नाकरना चारंलना ८ थी ११ श्लोकमां करे छे. विश्वोत्तमैर्मीहिलन्धिगुणैरशौर्षेर्भोस्वत्सु येपु किरणैरिव भानवत्सु ।

सूक्ष्मोडुवन्ति निखिला अपि सूरयोऽन्ये श्रीदेवसुन्दरगणप्रभवो मुदे ते ॥ ९ ॥

चैर्मादृशेऽपि कठिनोपलसंनिभेऽस्मिन् गोभिर्व्यधायि वरवोधरसोद्भवः स्वैः ।

नव्यानिमानमृतदानपरान् सुधांशून् श्रीज्ञानसागरगुरुन् प्रणतोऽस्मि भक्त्या ॥ १० ॥

ग्रन्थका-  
रादि-  
परिचय

पदवीदाता  
सोमसुन्दर-  
स्मरि.

॥ १० ॥

मूर्तिं सुधारसमयीसिव वीक्षमाणा येषां सुधाप्लवसुखं ददता दशां ज्ञाः ।

अक्ष्णामवाप्य मतिकृत्त्वमुदासते ते, श्रीसोमसुन्दरगणप्रभवो जयन्तु ॥ ११ ॥

—‘भक्तिमा अने लब्धि इप सर्व विश्वोत्तम गुणो इपी किरणुोत्मे करीने जे सूर्येनी चेठे प्रकाशित होते छते, भीज्ज अथा आचार्यो गूढम तारा समान लागे छे जेवा ते श्री देवसुंदर गाणुप्रभु—गच्छनायक (भारा) लुर्ध भाटे थाओ. (६) आ भारा जेवा कठणु पथ्थर जेवाभां पणु जेभणु पोतानां वय्तो इपी किरणुोथी उत्तम सान इपी रसनी उत्पत्ति करी छे, तथा अमृततुं दान देवाभां तरपर जेवा आ नवा चंद्र सरीषा श्री ज्ञानसागर गुरने इं लक्ष्मिपूर्वक नभेवो छुं. (१०) आंभोने अमृतना छंटकावतुं सुभ आपनारा जेवा जे छे अने जेनी अमृतरस—मय मूर्त्तिने जेनारा विद्वानो पोतानी आंभोतुं इतकूलपणुं पाभे छे जेवा गच्छनायक श्री सोमसुंदर सूरि ज्यवंता वत्तो. (११) तेभज पोते ज्थानन्द डेवलि चरित्र नामना पोताना संस्कृत पद्यग्रंथभां पणु आदिना ८ थी १२ सुधीना श्लोकवडे ते त्रणु आचार्यने

आ इते स्मरे छे:—

अहो यत्सार्वैद्यान्धि गाहमानाः सतां धियः । अजडाः स्युः स्ववे ताच् श्रीदेवसुन्दर—सद्गुरुन् ॥ ९ ॥

वैर्वाञ्जयरसासारात् सुधांभोदैरिवोन्नतैः । चक्रेऽश्माभेऽपि गर्जङ्गिर्मयि विद्यालतोद्भवः ॥ १० ॥

जगत्तापहरान् स्फुर्जद्विद्युतः सुवनागमान् । श्रीज्ञानसागराद्यां स्नाच् स्ववे सूरीन् जगद्गुरुन् ॥ ११ ॥ ( युग्मं )

ज्ञानार्काणां गुरो येषामुल्मूकन्ति प्रवादिनः । विद्याचर्यास्ते जयन्तु श्रीसोमसुन्दरसूरयः ॥ १२ ॥

—अडो! जेभनी सर्व विधाना सागरभां उंडुं स्नान करतारा जडता रहित अने सारी बुद्धिवाणा थाय छे ते श्री देवसुन्दर सूरि सद्गुरनी इं स्तुति इइं छुं (६) जेभणु वाङ्मयरसइपी ज्थरा वरसाहभांथी अमृतइपी उंच्यां अने गर्जतां वाहणांवेडे भारां जेवा पथ्थर जेवाभां पणु विधाइपी दतानो उद्भव कर्थो, ते जगना तापने हरतारा रदुरती वीज्जणी वाणा भेध जेवा . जगद्गुर श्री ज्ञानसागर



શ્રી અઘ્યા,  
ઘનવિ,  
રત્ન૦ વૃત્તિ.

॥ ૧૧ ॥

નામના સૂરિની સ્તુતિ કંઈ છું (૧૦-૧૧) જે સાનરૂપી સૂર્ય હોઇ પ્રવાદીઓને મશાલરૂપ થાય છે એવા વિશ્વપૂજ્ય શ્રી સોમસુંદર સૂરિ જ્યવંતા રહો (૧૨)

અને તે ગ્રંથો અને ઘીબ્લ પોતાના ગ્રંથની અંતે પણ પોતાને ઉક્ત ત્રણે સૂરિઓના શિષ્ય તરીકે ગ્રંથકાર જણાવે છે.

ગૂજરાતના સુલતાન અહમદ શાહના માન્ય ગુણુરાજ સાધુના ભાઈ આઝ-આંખાએ સ્ત્રી કંપત્તિ આદિ તલ વૈરાગ્યવાન્ થઇ દેવ-સુંદર સૂરિ પાસે દીક્ષા લીધી હતી તેને સુનિસુંદરજીએ સં. ૧૪૬૫ માં પાઠક પદ આપ્યું હતું. (ચિત્રકૂટ પ્રશસ્તિ શ્લોક ૪૫ ને ૪૬); જ્યારે સોમ-સૌભાગ્ય કાવ્ય સર્ગ ૮ શ્લોક ૧૯ થી ૨૨મા પરથી લાગે છે કે તે આઝે ગૂજરાતના કર્ણવિતીમાં સોમસુંદર સૂરિપાસે દીક્ષા લીધી હતી. ચિત્રકૂટ પ્રશસ્તિ સ. ૧૪૯૫માં એટલે સં. ૧૫૨૧ના સોમસૌભાગ્ય કાવ્યથી ૨૫ વર્ષ પહેલાં તત્કાલે રચાયેલી હોઇ તેનું વક્તવ્ય સ્વીકાર્ય છે.

૮ સુનિસુંદર ઉપાધ્યાયનું વર્ણન—સોમસૌભાગ્ય કાવ્યમાં સૂરિપદ અપાતી વખતે છઠ્ઠા સર્ગના શ્લોક ૩૩ થી ૩૯ માં સુનિસુંદર વાચક-ઉપાધ્યાયના ગુણોનું વર્ણન કરતાં જણાવ્યું છે કે:<sup>૧</sup>—

તેઓ એવા પ્રખર વાદી હતા કે ‘જ્યારે તેઓ યુદ્ધિથી તરબોળ વિકટપ-તર્કના જળવાણું ઘાણું ઓલે છે ત્યારે સંસ્કારયુક્ત મદો-નમત વાદીઓનો સમૂહ કાગડાઓ ભાગે તેમ પુરત નાસી જાય છે, તેઓ વાદબુદ્ધિ પર પોતાના સાધને સાધવા હેતુ (કારણ) નો ઉપ-ન્યાસ વિસ્તારે છે ત્યારે વાદીઓનો જેટલો ઉન્માદ હોય તે સઘળો શરીરના પરસેવા સાથે જળી ઉઠે છે.’ તેમનો ત્રૈવૈદ્યગોષ્ઠી નામનો ૧૯ વર્ષની વયે-ઉપાધ્યાય થયા પહેલાં રચેલો ગ્રંથ જ્ઞેતાં તેમની વાદ-પદ્ધતિ અને તર્ક-દક્ષતા દેખાઈ આવે છે.

તેમનો ગુરુ ઉપર પરમ રાગ અને ભક્તિ ભાવ હતો. ‘તેમણે રચેલી શ્રીગુરુની ભવ્ય કાવ્યમય વિશ્વસિ રૂપી ગંગા, ગુણુ રૂપી સારા

૧ જલ્પત્યનલ્પં સવિકલ્પજાલં સદાપ્યનુસ્તૂતમતિપ્રભૂતં । દ્રાક્ સંસ્કૃતં પ્રોન્મદવાદિવૃન્દં નનાશ યસ્મિન્ કિલ કાકનાશમ્ ॥ ૩૩ ॥

સ્વસાધ્યસિદ્ધૈ સતિ યત્ર હૈતુપન્યાસમાતન્વતિ વાદભૂમૌ । પ્રવાહુકોન્માદમરઃ શરીરે સ્વેદેન સાદ્ કિલ જાગરીતિ ॥ ૩૪ ॥

તારંગોવાળી તથા કલિકાળના પાપના હચને ધોધ નાંખનારી હતી અને વિદ્વાનોના સમૂહોને હર્ષિત કરી આકર્ષતી હતી. આ વિશ્વસિ તે એક અથ તેવડી એકસો આઠ હાથ પ્રમાણુ લાંબી હતી. ન તેહું નામ 'ત્રિદશ તરંગિણી' રાખ્યું હતું. તે સં. ૧૪૬૬ માં રચીને સ્વચ્છદ દેવસુંદર ચરિત્રે મોકલવામાં આવી હતી. તે આખી હમણાં મુઠ્ઠી ઉપલબ્ધ થઇ નથી; પણ પૂર્વે ધર્મસાગર ઉપાધ્યાયે તેને જ્ઞેઢ લાગે છે તેથી તેનું વર્ણન પોતાની પદ્માવલીમાં કર્યું છે કે:—'તેમાં પ્રાસાદ, પદ્મચક્ર, પટકારક, ક્રિયાયુક્ત, અર્ધ્વભ્રમ, સર્વતોલદ્ર, સુરજ, સિંહાસન, અશોક, લેરી, સમવસરણુ, સરોવર, અષ્ટમહા પ્રાતિહાર્ય વગેરે નવા ત્રણસો અંધ, તર્ક પ્રયોગાદિ અનેક ચિત્રાક્ષરો, ક્રયક્ષર, પંચવર્ગ પરિહાર આદિ અનેક સ્તવોવાળી ત્રિદશ-તરંગિણી વિશ્વસિ નામનો એકસો આઠ હાથનો લાંબો લેખ શ્રી ગુરુને મોકલ્યો હતો.'<sup>૧</sup> વળી તે પર્થુષણાપર્વમાં

ચત્રિર્મિતા શ્રીગુરુમધ્યકાવ્યવિજ્ઞસિગ્ઞા ગુણસત્તરંગા । પ્રક્ષાલ્યન્તી કલિક્ષ્મલૌષં દ્વષ્ટાનકાર્ષીત્સુમનઃસમૂહાન ॥ ૩૫ ॥

એન ગ્રહુપ્તાઃ સ્તુતયઃ સ્તવાશ્ચ ગામ્ભીર્યઃપુન્નવ્યસદર્થસાર્થાઃ । શ્રીસિદ્ધસેનાદિમહાકવીનાં કૃતીર્મતીદ્ધા(?) અલુચકિરે તાઃ ॥ ૩૬ ॥

સદ્યુક્તિમૃત્સંસ્કૃતજલ્પશક્તિઃ સહસ્રનાત્રા કથનૈકશક્તિઃ । તાત્કાલિકી નવ્યકવિત્વશક્તિર્ન યં વિનાન્યત્ર સમીક્ષ્યતેડયા ॥ ૩૭ ॥

વિદ્યા ન સાસ્ત્રે નિરવચતામૃત-ક્લા ન સા ચાસ્તિ વરા ધરાયાં । યસ્યા ન યસ્યાદ્વિગ્ઞાર્નિતસ્ય લુદ્ધિર્વિશુદ્ધા પ્રસરીસરીતિ ॥ ૩૮ ॥

મેઘાવિનઃ સન્તિ પરઃ સહલા અદૂષ્યવૈલુચ્યધરા ધરાયાં । પરં ન કસ્ય પ્રસરત્પ્રકર્ષે પ્રજ્ઞસ્ય વિજ્ઞસ્ય તુલામૃતઃ સ્યુઃ ॥ ૩૯ ॥

—સોમ સૌભાગ્ય કાવ્ય સર્ગ ૬.

૧ સં. ૧૪૮૨ની બિનવર્ધન ગણિકૃત પદ્માવલીમાં કહેલ છે કે 'લલિક બન પુરંદર, સૂરિ શ્રી મુનિમુંદર, જેહ ચીકુહ' કરી અઢોત્તર સહ હાથ-પમાણુ, પરવાદી તણુ' ઊતારિહ' માણુ.'

૨ એનોનેકપ્રાસાદ-પદ્મચક્રપદ્મકારકત્રિયાગુપ્તકર્દ્દ્વમસર્વતોમદ્ર-મુરજ-સિંહાસનાશોકમેરી-સમવસરણસરોવરાષ્ટમહાપ્રાતિહાર્યાદિનવ્યવિશતીવન્ધતર્કપ્રયોગાયનેક-ચિત્રાલ્પરક્ષરપદ્મવર્ગપરિહારાચનેક્લત્તવમય-ત્રિદશતરંગિણી વિજ્ઞસિનામથેયાથોત્તરશતહસ્તાર્મિતો લેલઃ શ્રીગુરુણાં પ્રેપિતઃ ।

ખમાવા રૂપે હતો ને તેમાં ૩ સ્તોત અને ૬૧ તરંગ હતાં, એમ તે પૈકી ત્રીજા સ્તોતનો ગુર્વાલ્લી નામનો છેવટનો એક વિભાગ સ્મરિ થયા પૂર્વે સં. ૧૪૬૬ માં રચેલો મળે છે તેના અંતભાગ પરથી જણાય છે.<sup>૧</sup>

તેમણે અનેક સ્તુતિસ્તવનો રચ્યાં હતાં—‘ગાંભીર્યવાળાં નવાં, ઉત્તમ અર્થવાળી સ્તુતિઓ અને સ્તવનો, શ્રી સિદ્ધસેન આદિ મહાકવિઓની પ્રતિભાશાળી કૃતિઓનું અનુકરણ કરતાં હતાં.’ આ પૈકી કેટલાંક છપાઈ ગયાં છે.

તેમનામાં સંસ્કૃત ભાષા યુક્તિપુરઃસર શબ્દોવાળી ઓલવાની શક્તિ હતી અને તેઓ સહસ્રાવધાની તથા શીઘ્રકવિ હતા.—‘સારી યુક્તિવાળી સંસ્કૃત (ભાષા) ઓલવાની શક્તિ, એક સહસ્ર નામોને એક સાથે કહેવાની શક્તિ અને તાલકાલિક નવ્ય કવિત્વની શક્તિ તેમનામાં હતી તેવી હાલ ધીજી કોઇનામાં જોવામાં આવતી નથી. સર્વે વિદ્યા ને કળામાં તેમની યુદ્ધિ પ્રસરેલી હતી અને હાલ નિર્દોષ વિક્રતાવાળા મેઘાવી પુરૂષો છે પરંતુ એમના જેવી વ્યાપક પ્રકર્ષપ્રશાની સાથે તુલના કરે એવા નથી.’ સહસ્રાવધાનીનો અર્થ એક સાથે હજાર વિષય પર ધ્યાન આપનારા થાય પણ અત્રે અતાબ્યું છે તેમ એક સાથે હજાર નામોને યાદ રાખી કહેનારા એ તેનો અર્થ છે. (સં. ૧૬૦૨ માં સોમનિમલની પદ્માવલીસહાય ‘જે સહસ્રાવધાની સહસ્ર વાટલી નાદ, ઉલખીયા નિજમનિ જીતા પરમત વાદ’ જણાવે છે.—એ. સહાય માલા પૃ. ૪૯; ધર્મસાગરે ૧૦૮ વાટકીઓના નાદને ઓળખવાની શક્તિવાળા આલ્યાવસ્થામાં પણ સહસ્ર નામોને ધારનારા જણાવ્યા છે.<sup>૨</sup> દેવવિમલે પણ તેલું જ હીર સૌભાગ્ય કાવ્ય ૪, ૧૨૬ માં અને તે પરની ટીકામાં જણાવ્યું છે.)

૧ રસરસમનુમિત વર્ષે ૧૪૬૬ મુનિસુન્દર સ્મરિણા કૃતા પૂર્વમ્ । મચ્ચસૈરવધાર્ગો ગુર્વાલીયં જયશ્રીદ્વા ॥ ૪૬૩ ॥.....—इति श्रीगुणप्रधानावतार-श्रीमत्तपागच्छाधिराज बृहद्गच्छनायक पूज्याराध्य परमाप्त परमगुरु श्री देवसुन्दर स्मरिणराशिमहिमाङ्गवानुगामिन्यां तद्विनेय श्री मुनिसुन्दरगणि-हृदयहिमवदवतीर्ण श्री गुरुप्रभावपचहदप्रभवार्था श्री महापर्वधिराज श्रीपर्युपणपर्वविज्ञप्ति त्रिदशतरङ्गिण्या तृतीये श्रीगुरुवर्णनस्रोतसि गुर्वावलिनान्नि महाहृदेऽनभि-व्यकागणना एकपटिस्तरङ्गाः ।

૨ અષ્ટોત્તરશત ૧૦૮ વર્તુલિકાનાદોપલક્ષકઃ વાલ્યેઽપિ સહસ્રાભિધાનધારકઃ ।

तेमणे वडनगर पासेना उभापुरमां छ वर्षनी वये लक्ष्मीसागरने सं. १४७० मां दीक्षा व्यापी (शुरुशुणु रत्नाकर काव्य १, ८३ ने ८४) तेमणे थया पळीनुं वर्णन—ग्रंथकारना ज शिष्य चंद्ररत्न गण्डि तेमना ग्रंथ नामे जयानन्द केवलि यरितना संशोधक हता; तेमणे ते

ग्रंथनी अंते चार श्लोकेनी नीचेनी प्रशस्तिमां पोताना शुरनो परिचय दुंकमां कराव्यो छे:—  
 ‘चंद्रकुलमां तपागच्छमां प्रसिद्ध थयेला श्री सोमसुन्दर शुरनी पाटे प्रतिष्ठित करायेला श्री मुनिसुन्दर सूरिराजमां ईंद्र जेवा (छे) के जेनां गीतो मारिना उपद्रवचुं निवारणु करवा अर्थे शांतिस्तवथी करेला संघना रक्षणु आदिथी तेमना गणु अने प्रगणुथी लक्ष्म्याहुं शुरु पेठे गवाय छे, (कारणु के पूर्वे लक्ष्म्याहुं स्वामीच्ये उपसर्गर्गहर स्तोत्र प्राकृतमां रची संघरक्षणु कर्तुं हतुं) अने जे भरदेश आदि देशोमां अमारिनो पडे वगडाची प्रसिद्ध थयेला होई श्री ह्यमचंद्र सूरिचुं पोतानी शक्तिवडे स्मरणु करावता हता (कारणु के श्री ह्यमाचार्ये कुमारपाद रान्तने परमाहृत यनाची तेनी पासे अमारि प्रवर्तावी हती), ते उत्तम शुरुना उत्तम शिष्य चंद्ररत्न गण्डि अने पंडिते शुरु लक्ष्मिथी पोतानी युद्धिथी शोधी राखीने आ ग्रंथ शुद्ध कर्तो.’ (१-४)

सोमसुंदर सूरिना सं. १४८८मां स्वर्गवास पछी तेना अेक पद्धर तरीके मुनिसुंदर सूरिचुं वर्णन सोमसौलाज्य काव्यना दशमा सर्गना प्रथमना चार श्लोकेमां आपेलुं छे के:—

‘युगप्रधान श्री सोमसुंदर सूरिनी पाटे श्रीमान् मुनिसुंदर सूरिराज विरान्या, के जेमनी उत्तम श्री सूरिभंत्रना स्मरणुथी ज प्राप्त थयेली शक्ति पृथ्वीपर विस्मयकारी दान आपवामां दक्ष हती. श्रीरोहिणी (शिरोही) नामना नगरमां तीडना उपद्रवने टाणवाथी जेचुं हृदय

- १ चन्द्रकुले तपागच्छे ख्याताः श्रीसोमसुन्दरगुरुणा । पट्टप्रतिष्ठिताः श्रीमुनिसुन्दरसूरिराजेन्द्राः ॥ १ ॥  
 (मार्गामुपद्रव) मारीत्यमनिपारण-शान्तिस्तवसंघरक्षणप्रसुलैर्यै । गीयन्ते स्वर्गणैः प्रगणैः प्रति भद्रवाहुगुरोः ॥ २ ॥  
 मरुदेशादिषु देशेष्वमारिपट्टहृत्प्रघोषणैः प्रथिताः । श्रीहेमचन्द्रसूरीन् स्मारितवन्तः स्वशक्त्या ये ॥ ३ ॥  
 तेषां गुरुत्मानां शिष्यवरैश्चन्द्ररत्नगणिविबुधैः । शोधं शोधं स्वधिया व्यधायि शुद्धं गुरुमत्स्या ॥ ४ ॥

श्री अख्या.  
धनवि.  
रत्न० वृत्ति.  
॥ १३ ॥

यमद्वैतं यथुं हंतुं ज्योवा तेना राज्ञ्ये मृगया करवाना ( शंकरतो ) निषेध स्वीकार्यो, अने पोताना राज्ञ्यमां अमारि प्रवर्तनी. ते पहेलां देवकुंदापाटक ( मेवाडना देवाडा ) मां संतिकर ( शांतिकर ) नामना ( पोते प्राकृत लाघाभां रयेला ) स्तवतथी राज्ञ्यो जेना यरण्डभणमां दणे छे ज्योवा या सूरिराजे मक्षामारिना उपद्रवतो नाश कर्यो. ज्योवां शासननी उन्नति करनारां प्रसिद्ध कार्योथी यमद्वैतं करनारा अने कुमुद जेवा उन्वण शुशोथी ते ( सूरि ) ज्ये श्री मानदेवऽ अने पवित्र मानसवाणा भानतुंगऽ आदि प्रलावक उद्व्योतुं स्मरणु करायुं हंतुं. १

सं. १५०१मां लक्ष्मीसागर मुनिने मुंडस्थलाभां वायकपद आण्युं अने तिनी उत्सव संघपति बीभे कर्यो ( अरु-अणुरत्नाकर. १, ८० ). १० ते सभयनां अन्य वृत्तांतो—अरु-अणुरत्नाकर काव्य सं. १५४१ मां सोभयारित्र नामना मुनिज्ये संस्कृतमां लक्ष्मीसागर सूरिना यरित्र इपे रय्युं तेमां ते सूरिने मूल दीक्षा अने वायकपद आपनार श्री मुनिसुंदर सूरिना केटलाक अणुतुं हुंक ससुचित वर्णुन प्रथम सर्ग श्लोक ६७ थी ७१मां करेकुं छे—

अध्यात्मकल्पद्रुम--वल्लुगुर्वावली-विचित्राऽऽप्तपतिस्तवादीन् । ग्रन्थान् बहून् त्रेथुरजिह्वामत्या येऽपास्तवाचस्पतिर्दर्वीप्स्या ॥ ६७ ॥  
श्रीसूरिमन्त्रसरणाऽतिशेषात् षष्ठाष्टमादेश्च तपोविशेषात् । प्रत्यक्षतामाययुरार्यपद्मावत्यादिदेव्यः प्रमदेन येषाम् ॥ ६८ ॥

१ वहुशांति नामतुं भक्तिभावाणुं स्तोत्र रथनार पूर्वार्थार्थं ऽ नमिषिषु अपरनाम लयहर स्तोत्र तथा लज्जामर स्तोत्र ज्ये मे भक्तिभावाणां स्तोत्रना रथनार पूर्वार्थार्थ.

१ श्री सोमसुन्दर-युगोत्तमसूरिपट्टे श्रीमान् एराज मुनिसुन्दरसूरिराजः । श्री सूरिमन्त्रवरसंस्मरणैकशक्तिर्यस्याभवद् भुवनविस्मयदानदक्षाः ॥ १ ॥  
श्रीरोहिणीति विदिते नगरे ततीति पथात्कृतेः किल चमत्कृतहृत्पुरेशः । करीचकार मृगयाकरणे निषेधं प्रावर्तयन्निखिलनीवृत्तिमाय्य मारि ॥ २ ॥  
प्रागेव देवकुलपाटकपतने यो मारेकपददलं दलयांचकार । श्री शान्तिकृत्स्नवनतोऽन्नतोत्तमांग-भूपालमौलिसणि-घृष्टपदारविन्दः ॥ ३ ॥  
श्री मानदेव-शुचिमानस-मानतुंग-मुख्यात् प्रभावकगुरुन् स्मृतिमानवद्यः । श्री शासनाभ्युदयद-प्रथितावदातैस्तैश्चमच्छतिकरैः कुमुदावदातैः ॥ ४ ॥

ग्रन्थका-  
रादि-  
परिचय  
मुनिसुंदरतुं  
सूरि तरीके  
वर्णन.

॥ १३ ॥

निर्माय यैः शान्तिकरं स्तवं नवं निवारिता मारिरिहाडतिदुस्तरा । ध्यानात्तथा तिष्ठभयेतिरञ्जसा जाग्रद्गुणैर्जनमतप्रभावकैः ॥ ६९ ॥  
 भीष्मपूपमधुरात्मगिरा दुरन्तमाऽऽनेमुपासिह विमोहविपं हरन्तः । मव्योत्सवं सुवि विहारविधिं सृजन्तः श्रीमान्तुङ्गुरुवन्महिमर्द्धिमन्तः ७०  
 सत्कुहलाममनिभृत्संविदेकाऽऽलोकात् समीक्ष्य मुनिसुन्दरसूरिराजाः । स्वाश्रय्युमापुरमुमापुरनामधेयं ग्रामं क्रमादनुपमं तसुपागमंस्ते(शुभं)

—‘अध्यात्मकदपद्रुभः सुंदर शुर्वावधी, आशोभां सुभ्य ज्येवानां नुहां नुदां स्तवो वगेरे अहु अंथोने सरख मतिथी अने वाचस्पतिना  
 अबिमानने अस्त करनारी दीक्षिवडे जेभणुे रचया, श्री सूरिसंनना अहु रभरणुथी छठ व्यहम व्यादिना तप-विशेषथी ज्येभनी पासे आर्य  
 पद्मावती आदि देवीज्यो प्रसक्ष थई आवती इती, जे जिनमत प्रभावडे पृथ्वीभां नवुं शान्तिकर स्तव रच्योने अति दुस्तर ज्येवी भारि  
 तथा ध्यान धरीने तीडोना टोणानो उपद्रव न्अद्रइ शुणो वडे शीघ्रताथी निवारेल इतां, तेज्यो पियूषना रस ज्येवी मधुर वाणीथी प्रोताने  
 नमनारा लोडोना विमोह रूपी जेरेने इर करनारा, योतानी विहारविधि अने लव्योत्सव रचता श्री मान्तुंग अइ पेठे भळिभानी ऋद्धिवाणा  
 मुनिसुंदर सूरि.....विहार करता करता उभापुर व्याव्या.’

आ काव्यनी पहेलां ने सूरिज्जनी इयातीभां ( १ ) सं. १४७८ नी लपायेदी देवचंद्र सूरि इत शांतिनाथ चरितनी लेखक-प्रशस्तिभां  
 देवसुंदर सूरिना पढे आवेला सोमसुंदर सूरिनी इयातीभां तेभना चार शिष्योः—१ मुनिसुंदर, २ ज्यचंद्र, ३ सुव्रतसुंदर अने ४ जिनसुंदर  
 —जे चार शिष्य-सूरियोनां वर्णन आपतां प्रथम आपणुा ग्रंथकारने वर्णवे छे डेः—

( १ ) शांति-स्तवथी जेभणुे लोडोभां चालती भारिने इरी दीधी, सहस्रनाभावधानी ज्येवुं विरदवाणा, भळिभाना अनन्य धाम अने  
 विविध शास्त्रना विधानभां विधाता जेवा जेज्यो इता ते पहेला शिष्य मुनिसुंदर सूरि ज्यवंत छे.<sup>१</sup>

१ शांतिस्त्वेन जन्मारिहृतस्सहस्रनाभावधानिविख्या महिमैकधाम । तेष्वादिमा विविधशास्त्रविधानघातुल्या जयति मुनिसुन्दरसूरिराजाः ॥

—शुभ्यो पाटणु सूर्यी नं. ३२७ पु. २००; प्रशस्ति संग्रह नं. ११३ पु. ७४; श्री जिनविजय संपाहित जैन पु. प्रशस्ति संग्रह नं. ४८ पु. ५०

(२) रत्नशेखर स्मरि पणु सं. १४६६ मां पोतानी 'श्राद्धविधि' नामना ग्रंथनी अंते अेम ७ ७णुवे छे.<sup>१</sup>  
(३) लक्ष्मीलक्ष गणित्ये रचेदी ने सं. १४६८ मां पालणुपुरमां लभायेदी ते वपतनी गूजराती लाषामां 'श्री मुनिसुंदर स्मरि विज्ञप्ति' अये नामनी दश इडीनी टूंडी कृतिमां इडी ७ थी ६ सुधीमां ७ ७णुव्युं छे ते आपणु ग्रंथकारश्रीनो परियय आपतां आदिमां ७ मूडेकुं छे. (अये. सज्जअथभाणा पृ. ५८ थी ६०).

(४) यारिन्नरत्नगणित्ये सं. १४६८ मां पोताना 'दानप्रदीप' पुस्तकनी अंते इछुं छे के 'तेअो भारिनुं निवारणु इरवाना पूर्व अव-  
दातथी लक्ष्म्याडु ७वा परम भडिभावाणा छे.<sup>२</sup>

(५) सोमधर्म गणित्ये पणु सं. १५०३ मां रचेव उपदेश-सप्ततिना प्रांते अये प्रक्षरनुं दर्शाव्युं छे के '७मणु शान्तिकरस्तोत्र रच्युं, ने राजव वगेरेने प्रतियोध्या, प्रवादोमां अथ भेणव्यो अेवा श्री मुनिसुंदर स्मरि शोले छे.<sup>३</sup>

(६) स्मरिणनी इयाती आद-सोमभंडन गणित्ये युगादिदेशनाने अंते 'तेअो युगोत्तमना गुणुवाणा, निस्तुत उदयवाणा अने सइअ नामोना अवधानी इता' अेम इये छे.<sup>४</sup>

(७) छेमडंसगणित्ये अमदावादमां रचेदी सं. १५१५ नी न्यायार्थ-मंजूषा नामनी कृतिनी प्रशस्तिमां ७णुवेव छे के 'सुर-देवथी इरेदी भारि ७णु शान्तिस्तव रथीने निवारी ते श्रीमान् मुनिसुंदर नामना गुइ मारा दीक्षा-गुइ इता'.<sup>५</sup>

१ मारील्यमनिराकृति सहस्रनाम-स्मृतिप्रभृतिऋत्यैः । श्री मुनिसुन्दरगुरवधिरन्तनाचार्यमहिममृतः ॥

—रत्नशेखर स्मरिना सं. १४६६ ना श्राद्धविधि ग्रंथनी प्रशस्ति. श्लोक ८.

२ श्री मुनिसुंदरगुरवः प्रथमाः प्रथमानपरममहिमानः । मारिनिवारणपूर्वैरवदातैर्भद्रवाहुं प्रति ये ॥ १० ॥

३ कृतशान्तिकरस्तोत्राः दृपादिप्रतिबोधकाः । जितप्रवादा भान्ति श्री मुनिसुन्दरसूरयः ॥ ३ ॥

४ युगोत्तमगुणाश्वासंस्तप्तष्टे प्रथितोदया. । सहस्राद्यावाधानाः श्री मुनिसुन्दरसूरयः ॥ ३ ॥

५ मारिरेण निवारिता सुरकृता संसूच्य शान्तिस्त्वं स श्रीमान्मुनिसुन्दरभिधगुरुर्दीक्षागुरुर्मेऽभवत् ॥ (पी. ४ नं. ५०० पृ. १८)

ધર્મસાગર ૧૬૪૬ની પદ્મવલીમાં જણાવે છે કે ‘સંતિકર નામનું મહિમાવાળું સ્તવન કરીને જોગણીઓએ કરેલા મારિના ઉપદ્રવના નિવારક, ૨૪ વાર વિધિપૂર્વક સૂરિ-મંત્રનું આરાધન કરનાર તેઓ હતા અને તેમાં પણ ૧૪ વાર (કરતાં) તેમના ઉપદેશથી ચંપકરાજ, દેપા, ધારા આદિ રાજાઓએ પોત પોતાના દેશમાં અમારિ પ્રવર્તાવી હતી. શિરોહી દેશમાં સહસ્રમહા રાજાએ પણ અમારિ પ્રવર્તાવી હતી તેથી તેમણે તીરોનો ઉપદ્રવ દૂર કર્યો હતો.’

ઐતિહાસિક સન્ઝાયમાળાની પ્રસ્તાવનામાં યુત્તિશ્રી વિદ્યાવિજય વિશેષમાં જણાવે છે કે ‘વળી કૃવામાંથી સ્પષ્ટલદેવની મૂર્તિ કઢાવીને તે શીરોહીના લાખા રાજને આપી હતી, રાજાએ તે મૂર્તિ પોતાના મહેલની ડાબી તરફના મ્હોટા દેરાસરમાં સ્થાપિત કરી હતી.’ આ માટે શો આધાર છે તે ત્યાં દર્શાવેલ નથી, તેમ અમને આ વાત બીજા ક્યાંય જણાઈ નથી; તેથી તે દંતકથા હોઈ શકે.

૧૧ બિરહો—તેમનું બિરહ ‘સહસ્રનાભાવધાની’ હતું એ ચોક્કસ છે. સં. ૧૪૮૯માં લખાયેલી કલપભાષ્ય, નન્દિસૂત્રની પ્રતમાં તે વાત ‘સહસ્રનામાવધાતિ વિરહા મહિમૈકધામ્’ એમ કહેલ છે તે પરથી સિદ્ધ થાય છે. (પાટણ ભં. સૂચી પૃ. ૨૦૦; પ્રશસ્તિસંગ્રહ પ્રથમ પૃ. ૭૭).

સં. ૧૬૪૬માં પૂર્ણ કરેલી પદ્મવલીમાં ધર્મસાગર ઉપાધ્યાય જણાવે છે કે:—આ આચાર્યને ખંભાતના દ્વરખાને ‘વાદિ-ગોકુલ-સંક’ નું બિરહ આપ્યું હતું, અને દક્ષિણમાં ‘કાલિ સરસ્વતી’ નું બિરહ મળ્યું હતું.<sup>૩</sup> ધર્મસાગરને દેવવિમલ ગણિ દેકો આપે છે—કારણ કે હિર-

૧ ‘સન્તિકરમિતિ સમહિમસ્તવનકરણેન યોગિનીકૃતમાર્ગ્યુપદ્રવનિવારકઃ । ચતુર્વિંગતિ વાર ૨૪ વિધિના સૂરિમંત્રારાધકઃ । તેષ્વપિ ચતુર્વંશ ૧૪ વારં ચતુપદ્મદશતઃ સ્વલદેશેણ ચમ્પકરાજ દેપા ધારાદિ રાજમિરમારિઃ પ્રવર્તિતા । સીરોહી દિક્ષિ સહસ્રમહારાજેનાવ્યમારિ-પરિવર્તિને કૃતે સતિ ચેન તિષ્ઠકોપદ્રવો નિવારિતઃ । આમાં શિરોહીમાં રાજાએ અમારિ પ્રવર્તાવી એટલે આ સૂરિએ તીડનો ઉપદ્રવ ટાળ્યો, એ જણાવ્યું છે તે યોગ્ય નથી; આથી ઉલટું મુનિસુંદર-સૂરિ-વિરહિ, સોમસૌભાગ્ય કાવ્યાદિમાં જણાવ્યું છે એ યોગ્ય અને યુક્તિસર છે, કારણ કે જૈન આચાર્ય અમુકના અદલામાં અમુક કરે એમ અને નહિ; તે જો કરે તે પરોપકારાર્થે ક્ષેત્રની ઈચ્છા વગર કરે.

૨ સામ્મતીયં વક્ષરપાનેન ‘વાદિગોકુલ-સંક’ इति भणितः दक्षिणस्यां कालिसरस्वतीति प्राप्तविरुदः ।



સૌભાગ્ય કાવ્યમાં સર્ગ ૧૪ શ્લોક ૨૦૪ માં 'વાદિ-ગોકુલા-સંકટ' એ ગિરદ પંભાતમાં દંકરખાન સૂખાએ ( જુઓ પત્ર ૩/૧ ની ટિપ્પણી નં. ૧ ) અને સર્ગ ૪, ૧૨૭માં 'કાલી સરસ્વતી' ગિરદ દક્ષિણના પંડિતોએ આપ્યું એમ ખાલી જણાવ્યું છે. આ દંકરખાનસંબંધી અગાઉ કહેવાયું છે. ['સં. ૧૪૨૯માં કા. શુ. ૪ રવિવારે પત્તન ( પાટણ )માં પૂર્ણિમા પક્ષના જ્ઞાનકલશ સુનિ દ્વારા લખાયેલ નવાયન મહાકાવ્યના પુસ્તકના અંતમાં ઉદ્દેખ છે કે—તે સમયે મહારાજાધિરાજ પીરોજ પાતસાહિથી નિયુક્ત ખાન દંકરખાન સમસ્ત ગૂર્જર ધરિત્રીનું પરિપાલન કરતા હતા'—મારા મિત્ર પંડિત શ્રી લાલાયદ્ર કૃત 'શ્રી જિનપ્રભસૂરિ અને સુલતાન મહમદ' પૃ. ૧૧૫, આ દંકરખાન ( પહેલો ) ભિન્ન સમજવો.] આ ગિરદોનો ઉદ્દેખ તત્કાલીન અગર તે સમયની આસપાસના ગ્રંથોમાં જણાતો નથી. આ અધ્યાત્મકલ્પદ્રુમના ટીકાકાર અને ધર્મસાગરના સમકાલીન ધનવિજય ગણિ 'સહસ્રાવધાન-ધારી, સાક્ષાત્સરસ્વલ્લુકારી, શ્રી સોમસુંદર સૂરિના પદ્માલંકારી, તપાગચ્છનાથક યુગપ્રધાન સમાન મુનિસુંદર સૂરિ' એટલું પોતાની ટીકાની આદિમાં જણાવે છે, તેમાં ઉક્ત એ ગિરદોનો ઉદ્દેખ નથી. જયચંદ્ર સૂરિને રાજસભા સમક્ષ દક્ષિણના વાદીઓએ 'કૃષ્ણ સરસ્વતી' કહ્યા ( ગુરુ-ગુણુરભાકર કાવ્ય ૧, ૯૨ ); સોમસુંદર સૂરિના શિષ્ય ચારિત્રલે 'કૃષ્ણ સરસ્વતી'નું ગિરદ ધારણ કર્યું હતું એમ તે સૂરિના શિષ્ય પં. પ્રતિષ્ઠાસોમ સોમસૌભાગ્ય કાવ્યના સર્ગ ૧૦ માના શ્લોક ૫૧માં જણાવે છે. આમ કાલી કે કૃષ્ણ સરસ્વતીનાં ગિરદો તત્સમયના ગ્રંથો મુનિસુંદર સૂરિથી અન્યને અપાયલું-હોવાનું ઉદ્દેખે છે. મને લાગે છે કે જયચંદ્રસૂરિનું 'કૃષ્ણ સરસ્વતી' ગિરદ મુનિસુંદર સૂરિના નામે અસાવધાનતાથી ચડી ગયું જણાય છે.

૧૨ પ્રખર માંત્રિક—મુનિસુંદરસૂરિએ સૂરિ-મંત્ર સોમસુંદરસૂરિ પાસેથી ગણુ-વિદ્યા મેળવી વિધિપૂર્વક સાધી તે વડે ચમત્કાર-પોતે રચેલા સંતિકરસ્તવથી ( મેવાડના ) દેવાડામાં મારિ ઉપદ્રવનું નિવારણ અને શિરોહીમાં તીડોના ઉપદ્રવનું ઠાળવું વગેરે-કરી અતાવ્યા એમાં આશ્ચર્ય પામવાનું નથી. એક ભાઈના શબ્દોમાં 'આર્યાવર્તનો ધાર્મિક ઇતિહાસ અસંખ્ય ચમત્કારોથી ભરપૂર છે. દેવો, સંતો, મહર્ષિઓ અને ભક્તોની આ ભૂમિમાં ચમત્કારોમાં આજે પણ પ્રબલનો ઘણો મોડો ભાગ આડગ શ્રદ્ધા ધરાવે છે. વિજ્ઞાનના આગમનથી શિક્ષિત વર્ગની આવી

૧ વાલ્મિમિ યામ્યા વિશ્વિ યેન કાલી સરસ્વતીદં વિરુદં વુષેભ્યઃ । રવેસ્વીચ્યામિવ તત્ત તેજોડતિરિચ્યતે ચત્પુનરત્ત ચિત્તમ્ ॥

શ્રદ્ધા જરાક શિથિલ બની છે, છતાં યોગ્ય પ્રસંગે તેમની એ શ્રદ્ધા થોડે વધુ અંશે પણ પ્રકટ થયા વિના રહેતી નથી, એટલું જ નહિ પણ, ચમત્કાર-કથાઓમાં તેઓ સાહિત્યની દૃષ્ટિએ પણ રસપાન કરી શકે છે. આવા અદ્ભુત ચમત્કારો આને તો ભાગ્યે જ નોંધ શકાય છે. જે ચમત્કારો છે તે કેવળ વિજ્ઞાન-સિદ્ધિના છે અને તેને તો સહેલાઈથી સમજવી શકાય છે, ને તેમાં દેવી તત્ત્વના અસ્તિત્વનું આપણને ભાન થતું નથી. આમ છતાંય ઘણાક શ્રદ્ધાળુઓ, ધર્મપ્રિય સજ્જનો અને વિક્લાનોની માન્યતા પ્રમાણે આને પણ ભારત ભૂમિ છેક જ ચમત્કારશૂન્ય બની નથી. દેશના વિવિધ ભાગોમાં, તીર્થસ્થળોમાં અમુક પ્રકારના ચમત્કારો થવાનો આને દહતાથી નિર્દેશ કરવામાં આવે છે. વળી (લેસ્વ પદ્માવતી કલ્પની પ્રસ્તાવના રૂપે મંત્રવિદ્યા સંબંધી એક પુસ્તક જેવડો નિબંધ અંગ્રેજીમાં મારા મિત્ર રા. મોહનલાલ ભગવાનદાસ ઝવેરી લખી રહ્યા છે તે તે છપાતો બય છે, તે છપાયા પછી મંત્રશક્તિ પર ઘણો પ્રકાશ પડશે.)

ઉક્ત સૂરિમંત્ર જૈનપરંપરા પ્રમાણે શ્રી ગૌતમસ્વામી જે ભગવાન મહાવીરના પ્રથમ ગાળુંધર થયા તેની કૃતિ તરીકે ગણાય છે, કારણ કે સૂરિમંત્ર એટલે આચાર્યસંબંધી મંત્ર-અને ગૌતમસ્વામી એ જ પ્રથમ આચાર્ય ગણાય. શ્રી મુનિસુંદર સૂરિએ રચેલા અપ્રકટ સૂરિમંત્ર-સ્તોત્રમાં તે મંત્રની સ્તુતિ તીર્થંકર, તીર્થ, ગૌતમસ્વામી તરીકે સંબોધી કરી છે:—

[ત્વં તીર્થંકૃત્ત્વં પરમતીર્થં ત્વં ગૌતમસ્વં ગણમ્સુધર્મા, ત્વં વિશ્વનેતા ત્વમસિ હિતાનાં નિધિઃ સુભાનામિહ મંત્રરાજઃ ॥ ૨ ॥]

તેને માટે તે જ સ્તોત્રમાં આગળ કહ્યું છે કે શ્રી વર્ધમાન-મહાવીરસ્વામીના આદેશથી ગરુડનેતા શ્રી ગૌતમસ્વામીએ તે મંત્રની સ્થાપના કરી છે.

[શ્રીવર્ધમાનસ્ય નિદેશતસ્ત્વં પ્રતિષ્ઠિતો ગૌતમગચ્છનેત્રા, સિદ્ધીઃ સમપ્ત્તાઃ શિવસંપદશ્ચ સર્વોગ્ણુષ્યૌષ્ણફલાનિ દલ્સે ॥ ૭ ॥]

વળી તેમના બીજા અપ્રકટ સૂરિમંત્રસ્તોત્રમાં તે મંત્રની સ્તુતિ કલિકાલમાં તીર્થ તથા આર્હત ધર્મની પ્રવૃત્તિના એકલા હેતુ તરીકે કરી છે:— તીર્થસ ધર્મસ્ય તથાર્હતસ્ય હેતુસ્સ્વમેકોડસિ કલૌ પ્રવૃત્તેઃ । ઇત્યાદિ. સૂરિમંત્રકલ્પોમાં તેની પરંપરા શ્રી ઋષભદેવ ભગવાનથી બતાવી છે અને તેમાં આહુબલી આદિ સહસ્ર વિદ્યાનો ન્યાસ શ્રી પુંડરિક ગણુધરે કર્યો હતો એવો ઉલ્લેખ છે. સૂરિમંત્રની પાંચ પીઠ છે: તેનાં નામ-૧ વિદ્યાપીઠ,

२ महाविद्यापीठ, ३ उपविद्यापीठ, ४ मंत्रपीठ અને ૫ મંત્રાધિગળ પીઠ-એમ છે; તેનાં અધ્યાયિકા તથા અધ્યાયિકો અનુક્રમે (૧) વાણી અર્થાત સારસ્વતી (૨) ત્રિલુવનસ્વામિની (૩) શ્રીદેવી (૪) ગણિપિટક યક્ષરાજ અને (૫) સર્વે ગ્રહો, દિગ્પાલો, ઇન્દ્રો, ૧૬ વિદ્યાદેવીઓ, ૨૪ શાસન યક્ષ ને ૨૪ શાસન યક્ષિણી આદિ છે. આ પૈકી પ્રથમની ત્રણ વિદ્યાપીઠો કહેવાય છે કારણ કે દેવીઓ તેની અધ્યાયિકા છે અને છેલ્લી એ મંત્રપીઠો કહેવાય છે કારણ કે ચોથી પીઠના પુરુષદેવ અધ્યાયક છે ને પાંચમી પીઠમાં મુખ્યત્વે પુરુષદેવો અધ્યાયક છે. વિદ્યા અને મંત્રનો આમ મત્રશાસ્ત્રમાં ભેદ પાડવામાં આવે છે; અને યીજ રીતે (વિશિષ્ટ) સાધનાના રહિત તે મંત્ર; એમ ભેદ છે. એ સસ્કૃત સૂરિમંત્રસ્તોત્રો, પ્રાકૃતમાં ગૌતમગણધરસ્તોત્ર, પાંચ પીઠના અધ્યાયકોનાં પાંચ સંસ્કૃત સ્તોત્ર, પાંચમી પીઠની અધ્યાયિકા તરીકે શ્રી ચક્રેશ્વરી દેવીનું જ્યુકું સંસ્કૃત સ્તોત્ર તથા ગણિવિદ્યાધ્યાયકનું પ્રાકૃત સ્તોત્ર કે જેમાં સૂરિમંત્રના સર્વે અધ્યાયકની લેગી સ્તુતિ કરી છે-આ નવે સ્તોત્ર મુનિસુંદરસૂરિનાં રચેલાં આપકટ છે કે જેની નકલ ચા. મોહનલાલ ભ. ઝવેરી પાસે છે.

ઉપર કહ્યું તેમ શ્રી મુનિસુંદર સૂરિએ સંતિકર સ્તવનની રચના મારિનિવારણ માટે કરી હતી. એ વાત ધરોધર લાગે છે કારણ કે ઉક્ત સ્તવનમાં રોગ ઉપદ્રવનિવારણ માટેના મંત્રોનો સમાવેશ કરવામાં આવ્યો છે અને સૂરિમંત્રની પાંચ પીઠોના અધ્યાયકો અને નામાભિધાનપૂર્વક સોળે વિદ્યાદેવીઓ, ચોવીસે શાસન-યક્ષો, ચોવીસે શાસનદેવીઓ તથા સર્વે સમ્યક્ષિ દેવોનું સ્મરણ રક્ષાર્થે કર્યું છે. સૂરિમંત્રની પહેલી પીઠમાંના લબ્ધિપદો શ્રી શાંતિનાથ ભગવાનના નામ સાથે યોજી ઉક્ત સંતિકર સ્તવનની ધીજી તથા ત્રીજી ગાથામાં ઉપદ્રવનિવારણ તથા આરોગ્યપ્રાપ્તિ અર્થે મૂક્યાં છે. જેવાં કે: ઐ નમો વિષ્ણોસહિપત્તાણં ક્ષોં સાહા, ઐ નમો સેલોસહિપત્તાણં, તથા ઐં હ્રિં નમો સવ્વોસહિપત્તાણં.

૧૩ સ્વર્ગવાસ—તેમનો સ્વર્ગવાસ સં. ૧૫૦૩ કાર્તિક શુદ ૧ (ગૂજરાતી એસતા વર્ષે) થયો ને તે કોસ્તામાં થયો એમ એં સમ્રાથ-માળાની પ્રસ્તાવનામાં જણાવ્યું છે. આ હકીકત માટે આધાર આપવામાં આવ્યો નથી, પણ વીરવંશાવલીમાં તેવો ઉલ્લેખ મળે છે તેથી તે આધારે લ્યાં તે જણાવેલ હશે. કોસ્તા-કોસ્તક એક પ્રાચીન તીર્થ છે, તે પરથી કોસ્તક ગન્ધ પણ નીકળ્યો હતો. તે હાલ નાનું ગામ છે ને મારવાડના ભેધપુર રાજ્યના પરગણામાં એરનપુરા સ્ટેશનથી પશ્ચિમે ૧૩ માઇલ દૂર છે. (જુઓ જૈ. ગૂ. ક. ૩, ૨૨૬૦ ને ૨૨૮૬.)

१४ प्रतिशालेभो—(१) सं. १४७८ वषे पोप शु० ५ राजाधिराज श्रीमोकलदेवविजयराज्ये प्राग्वाद सा०.....सा० रतन सा० लाघू पुत्रेण श्रीशत्रुंजयगिरिनारानुज्जीरापल्लीचित्रकूटादि तीर्थयात्रा कृता श्रीसंघमुख्य सा० घणपालेन.....कुंडुंबपरिवृत्तेन श्रीशांतिनाथप्रासादः कारितः प्रतिष्ठितस्तपापक्षे श्रीदेवसुंदरसूरिपट्टर्वाचलदिनायक तपागच्छनायक निरुपममहिमानिधान युगप्रधानसमान श्री श्री श्रीसोमसुंदरसूरिभिः ॥ मद्भारकपुरंदरश्रीमुनिसुंदरचूरी श्रीजयचंद्रचूरी श्रीभुवनसुंदरसूरि श्रीजिनसुंदरसूरि श्रीजिनकीर्त्तिसूरि श्रीविशालराजसूरि श्रीरत्नशेखरसूरि श्रीउदयनंदिसूरि श्रीलक्ष्मीसागरसूरि महोपाध्याय श्रीसत्यशेखरगणि श्रीसूरसुंदरगणि श्रीसोमदेवगणि कलंदिककुमुदिनीसोमोदय पं० सोमोदयगणि प्रमुखप्रतिदिनाधिकोदयमान शिष्यवर्गोः ॥ विरं विजयतां श्रीशांतिनायचैत्यं कारयिता च ॥ —ज्वर ( उट्टेपुर ) ना भउरेरना भंगलवैत्य उपरनो दोभ. वि. नं. ११८.

—आ दोभ प्रभाषे 'राधा भोक्तवना रान्ध्यामां सं. १४७८ पौष शुदि ५ दिने शत्रुंज्य, गिरनार, आभू, श्रावदी, चितोड आदि तीर्थोनी यात्रा करनार सधसुभ्य ज्येवा पोरवाद वशिक धनपाले श्री शांतिनाथ प्रासाद करान्यो तेमां तपागच्छना देवसुंदर सूरिना पट्टधर अन्ये गच्छनायक सोमसुंदर सूरिज्ये प्रतिष्ठा करी. ने सूरिना शिष्यवर्गमां लक्ष्मणकेद्र मुनिसुंदर, जयचंद्र, भुवनसुंदर, जिनसुंदर, जिनकीर्त्ति, विशालराज, रत्नशेखर, उदयनंदि, लक्ष्मीसागर—ज्ये नव सूरिज्यो—आचार्यो तथा सत्यशेखर, सूरसुंदर, सोमदेव, सोमोदय ज्ये चार उपाध्यायो आदि छे. श्री शांतिनाथ चैत्यने करानार ( उक्त धणुपाद ) नो चिरकाल विज्य थाज्यो '—राधा भोक्तवना रान्ध्यामां प्रतिष्ठा करनार सोमसुंदर सूरि अन्ये करानार सा. धणुपादे, सं १४७८मां प्रतिष्ठा करानी हुती ज्ये अर्ही नोधायेव छे ते उकीकत सत्य छे, करणु के भेवाडनो भोक्तवराणो सं. १४८० लगलग अन्ये सोमसुंदर सूरि सं. १४८८मां स्वर्गस्थ था हुता ज्येदले ते अन्ये सं. १४७८मां विद्यमान हुता. पणु शिष्यवर्गमां ज्येवावेव लक्ष्मणकेद्र अन्ये सूरिज्यो ते वर्षमां ते तरीके नहोता. मुनिसुंदर सं. १४७६मां सूरि था पणु लक्ष्मणकेद्र तो सोमसुंदर सूरिना अवसान पथी सं. १४८८मां था; जयचंद्र वाचकने सोमसुंदर सूरिज्ये तारगापर सं. १४७८मां प्रतिष्ठा करती वधते सूरिपद आभ्युं—त्यारपथी यीज्य वधत देवकुदपाटक गया त्यारे संघपति नित्यना उत्सवपूर्वक भुवनसुंदर वाचकने सूरिपद आभ्युं—पथी शुणुगण संघपति साथे शत्रुंज्य गिरनारनी तीर्थयात्रामां भधुमती—भहुवामां जिनसुंदर वाचकने सूरिपद आभ्युं—त्यारपथी त्रीज्य वधत भेवाडना देवकुदपाटक—देव-

श्री अह्या.  
धनवि.  
रत्न० वृत्ति.

॥ १७ ॥

वाडा गया लारे वीसवे करेला उत्सवपूर्वक विशादाशने वायक-उपाध्यायपद (सूरिपद नखि) आभ्यु. विशादाशने सूरिपद सोमसुंदर  
सूरिना सं. १४८८भां व्यवसान पष्ठी भल्युं लागे छे, ने तेज प्रमाणे रलशेभर तथा लक्ष्मीसागरने सं. १५०२ अने सं. १५०८भां अमुकमे  
सूरिपद भणेल छे. व्याथी आ दोभने या आ दोभना शिष्यवर्गवाणा भागने उल्कीर्णुं कराववानो समय सं. १५०८ पष्ठी लागे छे.

(२) सं० १३८८ फा. सु. ८ श्रीमालज्ञा० सा०.....देवकुलिका कारिता प्रतिष्ठिता तपागच्छनायक श्रीसोमसुंदरसूरि श्रीमुनि(सुंदर)सूरिभिः ॥  
श्रीअणहिलपुरपत्तन वास्तव्य...देलवाडा-भेवाडना भंदि२-ना. २ (देलवाडाभां सं. १४८८भां मुनिसुंदर सूरिजे चार कथा संस्कृत पद्यभां रची.)

(३) सं० १४८९ वर्षे वै० शु० ३ ऊकेराज्ञा० न्य०.....सदाकेन श्रीसुमतिनाथविंभं का० प्र० तपा श्रीदैवसुंदरसूरि पदभूषण श्रीसोमसुंदरसूरि  
शिष्य श्रीमुनिसुंदरसूरिभिः १ —अंभात अशरवाडाना मनभोडन पार्थनाथ भंदि२भां यु. २.

(४) सं० १४९७ वर्षे वै. व. ४ श्रीमाल ज्ञा० श्रे० निरिआकेन श्रीआदिनाथविंभं कारितं प्रतिष्ठितं श्रीसोमसुंदरसूरि शिष्य श्रीमुनिसुंदर-  
सूरिभिः ॥ —दाडोदना भंदि२भां यु. १ नं. ४६५.

(५) सं० १४९९ वर्षे आ. शु. १० प्रागवाट न्य० खेतकेन श्रीमुलिसुव्रतविंभं का० प्र० तपागच्छे श्रीमुनिसुंदरसूरिभिः ॥ —भातरना भंदि२भां यु. २

(६) सं० १४९९ वर्षे ओसवाल ज्ञा० सं० नाईआकेन श्रीमहावीरविंभं का० प्र० तपा श्रीमुनिसुंदरसूरिभिः ॥ —अभदावाडना देवसानो पाडे,  
पार्थ भंदि२भां यु. १ नं १०७५

(७) सं० १५०० वर्षे वैशाख शु. ५ गुरौ उकेश ज्ञा० सं० शिवराजेन.....श्रीअनंतनाथविंभं का० प्र० तपा श्रीमुनिसुंदरसूरिभिः १ —पंच-  
तीर्थ. पाटशु कनासाना पाडाभां शांतिजिनभंदि२ यु. १ नं. ३१४

(८) सं० १५०० वर्षे वै. शु. ५ उपकेशज्ञातीय सा० चाहेडेन.....श्रीचन्द्रप्रभविंभं कारितं प्रतिष्ठितं श्रीतपागच्छनायक श्रीश्रीमुनिसुंदरसूरिभिः ॥  
—पंचतीर्थ-व्याथाना सीभंधर भंदि२भां ना. २

(૯) સં. ૧૫૦૦ વર્ષે ૩૦ જ્ઞા. વ્ય. પાતાકેન.....શ્રીવર્ધમાનવિંધં કા. પ્ર. તપાગચ્છનાયક શ્રીમુનિસુંદરસૂરિભિઃ । —અમદાવાદ શાંતિનાથ-મંદિરમાં યુ. ૧ નં. ૧૦૪૨

(૧૦) સં. ૧૫૦૧ વર્ષે માર્ગ. જુ. ૧૦ ઝકેશ.....સા. હીરાકેન શ્રીશાંતિવિંધં કા. પ્ર. તપા શ્રીસોમસુંદરસૂરિશિષ્ય શ્રીમુનિસુંદરસૂરિભિઃ ॥  
—નેસલમેર સુપાર્થમંદિર ના. ૩.

(૧૧) સં. ૧૫૦૧ વર્ષે માઘ વદિ ૫ ગુરૌ પ્રાગવાટ વ્ય.....સ્ત્રીમાકેન.....શ્રીસુમતિવિંધં કારિ. પ્ર. તપા શ્રીમુનિસુંદરસૂરિભિઃ ॥ ઉદેપુરના ગોડીલ ભંડારની ધાતુમૂર્તિ વિ. નં. ૧૮૦, કે જે લેખ ના. ૨ નં. ૧૧૨૬ છે.

(૧૨) સં. ૧૫૦૧ વર્ષે વૈ. જુ. ૩ શનૌ ઝકેશજ્ઞાતીય તેલહરગોત્રે શ્રે. હીરાકેન.....પ્રતિષ્ઠિત શ્રીમુનિસુંદરસૂરિભિઃ તપાગચ્છેશૈઃ । —ખેડા ભીડભજન પાર્થમંદિરમાં નં. ૪૫૦ યુ. ૨ (આ વખતે મુનિસુંદર સૂરિ તપાગચ્છના નાયક હતા—સોમસુંદર સૂરિના નામનો આ સં. ૧૫૦૧નો ખીલો લેખ યુ. ૧ નં. ૮૮૧ છે તેમાં સંવત્માં ભલ્લ લાગે છે. સોમસુંદર અદલે મુનિસુંદર બેઠાંચે. તે સોમસુંદર સૂરિ સં. ૧૪૯૯માં સ્વર્ગસ્થ થયા હતા.) આ જ તિથિનો લેખ તાગરજ્ઞાતીય શ્રે. સામલેન શ્રીસંમવવિંધં કારિતં પ્રતિષ્ઠિતં તપાગચ્છેશ શ્રીમુનિસુંદરસૂરિભિઃ । —વિ. નં. ૧૮૬ છે.

(૧૩) સં. ૧૫૦૧ વર્ષે જ્યે. સુદિ ૧૦ પ્રાગવાટ વ્ય. રામાકેન શ્રીસુમતિનાથવિંધં કારિતં પ્ર. તપા શ્રીસોમસુંદરસૂરિશિષ્ય શ્રીમુનિસુંદરસૂરિભિઃ ॥  
રૈનપુરમંદિરમાં ના. ૧ નં. ૭૦૪.

(૧૪) સં. ૧૫૦૧ વર્ષે જ્યે. વ. ૯ રૌ ઓસવાલજ્ઞા. વ્યવ. આકાકેન શ્રીવાસુદ્ધ્યમુલ્યપંચતીર્થાકારિતા તપા. શ્રીમુનિસુંદરસૂરિભિઃ પ્ર. ।  
—ઉદેપુર ગોડીલ ભંડારની ધાતુમૂર્તિ વિ. નં. ૧૯૦.

૧૫ ન્યથ્યંક—ઘણા ગ્રંથકારોએ અમુક અંક-ચિહ્ન રાખેલું છે. જેમ કે શ્રી હુરિભદ્ર સૂરિએ ‘વિરહાંક’, હુવલયમાદાની પ્રાકૃત કથાના પ્રસિદ્ધ કર્તા ઉદ્યોતન સૂરિએ ‘દાક્ષિણ્યાંક’, રત્નમંડન ગણિએ ‘મંડનાંક’, યશોવિજય ઉપાધ્યાયે ગ્રંથની આદિમાં ‘ઐ’ક્રાંક ને અંતે ‘યશઃશ્રી’

શ્રી અધ્યા.  
 ધનવિ.  
 રત્ન૦ વૃત્તિ.  
 ॥ ૧૮ ॥

અંક રાખેલ છે, તેથી તે ચિહ્નપરથી અંથના કત્તાવું પુરત સૂચન થાય છે. આપણા આ અંથકાર મુનિસુંદર સૂરિએ ‘બ્યશ્રી’-પ્રાકૃત ‘બ્યસિરિ’ એ અંક-ચિહ્ન રાખેલ છે કે જે તેમની સંસ્કૃત અને પ્રાકૃત સર્વે કૃતિઓમાં આદિમાં તેમ જ અંતે, યા આદિમાં જેવામાં આવે છે.

**૧૬ અંથો—(૧) ત્રૈવિ(વૈ)દ્યગોષ્ઠી**-આમાં લક્ષણુ-વ્યાકરણુ, છંદ-કાવ્ય અને પ્રમાણુ-તર્ક એ ત્રણુ વિદ્યાસંબંધી હકીકત આપી છે. પ્રથમ ભૂમિકામાં એ વિદ્યાનાં સાધનો:—૧ વિશુદ્ધ યુક્તિનો આભોગ, ૨ સદ્ગુરુસમાયોગ, ૩ સદ્ગુરુવિનયપ્રયોગ, ૪ પુસ્તકપ્રાપ્તિયોગ, ૫ પ્રમત્તતાનો વિયોગ, ૬ સતત ઉપયોગ (લક્ષણુસંધાન), ૭ શુદ્ધ અભિયોગ, ૮ દેહારોગ્ય, ૯ ભાષ્ય આદિ કલાં છે. એ સર્વે એક સાથે દુર્લભ ગણાય, છતાં એ ધરાવનારા અનેક વિદ્વાનો થયા છે:—સિદ્ધસેન દિવાકર, મહાવાદિ, હરિભદ્ર, વાદિદેવ, હેમચંદ્ર વગેરે. લક્ષણુગોષ્ઠિમાં જેનેદ્રાદિ વ્યાકરણુનાં નામ અતાવી તેનું અધ્યયન કરવાની રીત ને તેથી લાભ કયેલ છે. છંદોલુશાસન ને કાવ્યગોષ્ઠિમાં છંદના ને કાવ્યના પ્રકાર અતાવેલ છે. પ્રમાણુગોષ્ઠિમાં પ્રમાણુના ભેદ કયેલ છે, પછી દેવ, ગુરુ, ધર્મ એ ત્રણુ તત્ત્વનાં લક્ષણો-તે ત્રણુની પરીક્ષા વગેરેનું નિરૂપણુ કર્યું છે. આ સંસ્કૃત ગદ્યમાં છે, અને તેમાં કયાંક શ્લોકોનાં અવતરણુ છે. તેની આદિ અને અંત એ બે શ્લોકોથી કરી છે:—

જયશ્રી લીલાલીર્વિતરતુ મમાનન્તમહિમા, જિનઃ શ્રીમાન્ વીરચિમુવનવિસુઃ સર્વકલ્પઃ ।

પ્રવાદા યસ્યૈવાગમજલનિધેરત્ર નિખિલાઃ, સમાદાય સૈરં કતિપથલવાન્ સત્ત્વમમજન્ ॥ ૧ ॥

શ્રીજ્ઞાનસાગરાહસ્વગુરૂણાં જ્ઞાનવારિધિમ્ । ઉપજીવ્યોપદેશં ચ કુર્વે ત્રૈવિ(વૈ)દ્યગોષ્ઠિકામ્ ॥ ૨ ॥

શ્રીમત્તપાગણનમ્૦ગણમાસ્કરામશ્રીદેવસુન્દરગણાધિપશિષ્યકેળ ।

શ્રીજ્ઞાનસાગરગુરુત્તમપાઠિતેન બાલ્યેડપિ તર્કકુતુકાન્મુનિસુંદરેણ ॥ ૧ ॥

શરશરમનુમિતવર્ષે ૧૪૫૫ સ્વસ્થાન્યેપાં ચ શૈશવે સુધિયામ્ । જિહ્વાપટિમોપકૃતે વિદ્વે ત્રૈવિ(વૈ)દ્યગોષ્ઠીયમ્ ॥ ૨ ॥

આની ૧૧ પત્રની સં. ૧૫૧૬માં લખાયેલી હાથપ્રત સરકારી અંથસંગ્રહ કે જે હાલ ભાંડારકર ઓરિયેન્ટલ રીસર્ચ ઇન્સ્ટિટ્યુટ,

પૂનાના હસ્તક છે તેમાં છે કે જેનો જૈનગ્રંથ તરીકે નં. ૩૭૯ અને ૧૮૮૦-૮૧ છે.-કીલ્હોર્ન રી. ૧૮૮૦-૮૧ પુ. ૭૭. (૨) પત્ર ૧૯ લ. સં. ૧૯૫૫ વૈ. શુ. ૧૪ ગુર. નં. ૨૪૩ જૈનાનંદ પુ. સુરત.

આ ગ્રંથ મુંબઈના લાલયાગ જૈનસંઘ તરફથી (હાલ સ્વ૦) શેઠ દેવકરણુ મૂલજીએ પત્રાકારે નિર્ણયસાગર પ્રેસમાં છપાવી સં. ૧૯૬૬માં પ્રસિદ્ધ કરેલ છે.

(૨) ગુર્વાવલી—તેમાં ૪૯૬ શ્લોકમાં શ્રીવર્ધમાનપ્રભુથી માંડી તપાગચ્છના શ્રી દેવસુન્દર સૂરિ અને તેમના પદ્ધર સોમસુન્દર સૂરિ અને તેમના શિષ્યો સુધીનો તેના રચનાકાલ સં. ૧૪૬૬ પર્યંતનો ક્રમ-શ્રેણિપૂર્વક ટુંક વૃત્તાંત છે. કર્તાના સૂરિ થવા પહેલાં સં. ૧૪૬૬માં પૂર્વે કરેલી આ ગ્રંથની રચના છે અને તે પોતાના ગુરુ (દીક્ષાગુરુ) ને ગચ્છનાયક શ્રી દેવસુન્દર સૂરિ પર મોકલેલી પર્યુષણપર્વવિશિષ્ટિ જેને ત્રિદશતરંગિણી નામ આપેલ તેના ત્રણ સ્તોત્રને આ ગુર્વાવલી છે એમ અગાઉ કહેવાઈ ગયું છે. તેમાંથી કર્તાના સમયની ઘણી વિશ્વસનીય હકીકત મળે છે. આ યશોવિજય જૈન ગ્રંથમાલા (૪) તરીકે કાશીમાં યશોવિજય જૈન પાઠશાલા તરફથી સન ૧૯૦૫ (સં. ૧૯૬૧)માં મુદ્રિત થઈ પ્રસિદ્ધ થયેલ છે. તેની ૧૧ પત્રની હસ્તપ્રત કાથવટેના રીપોર્ટમાં નં. ૧૩૬૧ તરીકે નોંધેલી પૂના ભાં. ૬૦ હસ્તકના સરકારી સંગ્રહમાં અને ૧૧ પત્રની પ્રત રો. એ. સો. મુંબઈ (નં. ૧૭૧૨ વેલણુકર સૂચી)માં છે. તેની આદિ જયશ્રિયં રાત્રુ વિનેન્દ્રચન્દ્રમા: થી શરૂ થાય છે અને અંતના શ્લોકનું છેલ્લું ચરણુ પણુ 'જયશ્રી'વાળું 'સર્વામીષ્ટફલપ્રદ: સ જયતિ શ્રીસહ્જકલ્પદુમ:' છે. આમાં પોતાનો જન્મ, દીક્ષા, વાયકપદ ક્યાં ને ક્યાંને અર્થ તે સંબંધી કર્તાએ મૌન જ સેવ્યું છે.

(૩) જિનસ્તોત્રરત્નકોશ—આ કોશમાં અનેક સ્તોત્ર-સ્તવનો હોવાં જોઈએ, કારણ કે તેના એક કરતાં વધારે ભાગ 'પ્રસ્તાવ' એ નામથી પાઠવામાં આવ્યા જણાય છે, અને તે પૈકી ૨૩ સ્તોત્રોનો પ્રથમ પ્રસ્તાવ યશોવિજય જૈન ગ્રંથમાલા-કાશી તરફથી પ્રકટ થયેલ 'જૈન-સ્તોત્રસંગ્રહ ભાગ ૨'માં મુદ્રિત થયેલ છે:—

૧ ચતુર્વિંશતિ શ્રીજિનાશીવદિરૂપ-જયશ્રિયં જ્ઞાનતપસ્ક્રિયાયુષૈ: થી શરૂ થતું ૨૭ શ્લોકનું. ૨ શત્રુંબજમંડન શ્રીઆદિનાથસ્તવરૂપ જય-



श्री अञ्जना  
धनवि.  
रत्न० वृत्ति.

॥ १९ ॥

श्रियं प्राप्य कुकर्म्मविद्विषां थी शर थतुं २७ श्लोकं. ३ गिरिनारभौलिभंडन श्रीनेमिनाथस्तवन३५ जयश्रिय विश्वजितं सरद्विष थी आरंभातुं ३३ श्लोकं. [आ थीलुं ने त्रीलुं स्तवन १सं. १४७६ वर्षे सं. देवराज सं. हेभराज सं. धडासिंहना सुवर्णुना कदाश आने छत्रयाभरादिति शोभित त्रथु प्रौढ जिनादायादि सामग्रीथी रसुपेत संधनो साथ डतो त्यारे २थ्युं छे—संवत् १४७६ वर्षे, एतत् स्रवनद्वयमपि, सं. देवराज सं. हेमराज सं. घडासिंह संघस्य सौवर्णकलाच्छत्रचामराद्युपशोभित-प्रौढश्रीजिनालयत्रयादिसामग्रीसमुपेतस्य सार्थेन कृतं तैर्देवान् वन्दमानैरेव—अेभ कर्त्ताञ्चि त्रीन स्तवनना अते ज्थाव्युं छे ] ४ सोपारक(सोपार)तीर्थनाथ श्रीऋषभदेवस्तव३५ जयश्रीसङ्गिनः पृथ्व्यां ना आरंभवाणुं २५ श्लोकं, ५ वृद्धनगर (वडनगर) अलंकार श्री ऋषभदेवतुं जयश्रियाऽऽह्यो भरताधिनेता नी आदिवाणु २७ श्लोकं, ६ अर्धुंदगिरि(आथू) श्रीऋषभतुं श्रयाःश्रेणिनिदानं थी शर थतुं २५ श्लोकं, ७ श्यावला) श्रीपार्थनुं जयश्रियं सर्वरिपूत्र जिगीपतां ना आरंभवाणुं ३३ श्लोकं, ८ स्तम्भनकावतंस (थांभला या भंलातना) श्री पार्थनुं जय श्रीस्तंभनाधीश थी शर थतुं २५ श्लोकं, ९ सिद्धपुरना श्रीराजविहारभंडन श्री वर्धमानतुं जयश्रीमन्दिरे सिद्धपुरे नी शरथातवाणुं २४ श्लोकं, १० छलदुर्ग (छडर)ना अलंकार श्रीऋषभदेवतुं जय श्रीमत् नामिप्रमव ! थी शर थतुं २५ श्लोकं, ११ तारशुर्ग (तारंगा)ना अलंकार श्रीअन्जितस्वाभितुं जयश्रीर्गर्भने मातुर थी शर थतुं २५ श्लोकं, १२ नागशुद(नागदा)—बधथु श्रीपार्थनुं जय श्रीमत् नागहदपुर थी शर थतुं २४ श्लोकं, १३ इलवर्द्धि (इलोधी)—भंडन श्री पार्थनाथतुं जयश्रीः संश्रयेद् यस्य थी आरं-  
भातुं २३ श्लोकं, १४ श्रीभलावीरतुं भंगल शब्दार्थ—आष्टमीमां भंगदार्थे भलावा योग्य जयश्रीः विलासालयं सर्वदेवा थी शर थतुं २४ श्लोकं, १५ श्री वर्धमानतुं देवदाक्षरपद३५ जयश्रियं यः सकलान्तरारि थी शर थतुं २८ श्लोकं, १६ श्रीवर्धमानतुं जयश्री मिलयं यस्य ना आरंभवाणुं

१ अगाडि ज्थाव्युं छे के सोमसुंदर सूरिजे सुनिसुंदरने सूरिपद वडनगरमां आ त्रथु बाधज्यो पैडी देवराने बाधज्योनी संभतिथी करेव उत्सवपूर्वक थाथुं, पछी देवराने संघपति थर्धने सुनिसुंदर सूरि साथे शत्रुंजय आने गिरिनारनी यात्रा करी. धर्मसागर आ सूरिपदतुं वर्ष सं. १४७८.आप्रे छे, न्यारे आ यानातुं वर्ष सं. १४७६तुं कर्त्ता आपे छे तो ते याने वर्ष पैडी कर्त्ताजे आपेव सं. १४७६तुं वर्ष वधारे सायुं गणतुं घटे. अे वातने सं. १४७८ना पोष शुद्धि पांयमना मेवाड राणा भोक्कदेवना समथना उपर आपेव दोणमां गणुवेवा सूरिज्योमां पडेवो नंयर सुनिसुंदर सूरिने अपायो छे तेथी टेको मणे छे.

ग्रन्थका-  
रादि-  
परिचय  
ग्रन्थकारनी  
कृतिओ.

॥ १९ ॥

૨૫ શ્લોકનું, ૧૭ જિનપતિનું મહાશ્વે ૩૨ શ્લોકનું જયશ્રીદ્વાયકં ના આરંભનું, ૧૮ ચોવીસ જિનકલ્યાણકનું જયશ્રિયે શાશ્વતવાર્મહેતવે થી શરૂ થતું  
 ૨૪ શ્લોકનું, ૧૯ સીમધરસ્વામિનું જયશ્રિયા મોહરિપોરવાસ થી આરંભાતું ૨૫ શ્લોકનું, ૨૦ સ્વસાંસારિક દુઃખને પ્રકટ કરી દુઃખ પ્રતિકારની  
 વિમ્સિ કરતું જાનન્દં યઃ પરં પ્રાપ્ત થી પ્રારંભ કરેલું ૩૬ શ્લોકનું, ૨૧ શ્રી ગૌતમનું જયશ્રિયાં સેવધિસેવમાન ની આદિવાળું ૨૫ શ્લોકનું, ૨૨  
 પ્રહ્લાદનપુર (પાલણપુર)મંડન - પ્રહ્લાદનવિહાર શ્રીપાર્શ્વનું જયશ્રિયા પ્રાસસુસપ્તકર્ષા થી શરૂ થતું ૨૬ શ્લોકનું અને ૨૩ દેલઉલા (દેલોલ)-  
 વિભૂષણ શ્રી નકપભનું જયશ્રિયા દ્વૈધરિપૂત્રકાળાં થી આરંભાતું ૨૬ શ્લોકનું એમ—કૃતિ યુગપ્રચાનાવતાર—કૃહત્પાગચ્છાધિરાજ શ્રીદેવસુન્દરસૂરિ-  
 શ્રીજ્ઞાનસાગરસૂરિ-શ્રીસોમસુન્દરસૂરિશિલ્પૈઃ શ્રીમુનિસુન્દરસૂરિભિર્વિરવિતે જયશ્ચક્રે શ્રીજિનસ્તોત્રલકોશો પ્રથમસપ્તાવે એમ દરેક સ્તોત્રને અંતે  
 જણાવી પછી તે સ્તોત્રનું નામ આપી આ પૂર્ણ કરે છે. પ્રથમસંખ્યા ૧૦૬૩.

આ પરથી સ્પષ્ટ જણાય છે કે શનુંજય, ગિરિનાર, સોપાર, વડનગર, આબૂ, છરાવલા, ખંભાત, સિદ્ધપુર, ઈડર, તારંગા, નાગદ, કલોધી, પાલણપુર, દેલવાડા-એ કાઠિયાવાડ, ગૂજરાત, મેવાડમારવાડનાં ને (અપરાત-કોંકણના) સોપારા તીર્થની યાત્રા આ સ્તોત્રકારે કરી હતી. તેમાંનાં કેટલાંક સ્તોત્રમાં ઐતિહાસિક ધીનાઓ પણ મળી આવે છે: ૬૧૦ ત૦ ૫ મા વડનગરના સ્તોત્રમાં કથેલ છે કે ત્યાંના વીરપ્રભુના મંદિરથી પવિત્ર થયેલ સંસદ્દમાં ધ્રુવસેન રાજ્યે વીરાત દહડમાં કલપસૂત્રની પ્રથમ વાચના મહાત ઉત્સવપૂર્વક કરી તે વખતે નગરનું નામ આનંદપુર હતું. ૬ ડા આબૂના સ્તોત્રમાં-વિમલશાહ અર્ચુંદનો અધિપતિ હતો અને તેણે અંબિકાદેવીનો વર પ્રાપ્ત કરી ભાવી સંતતિને અવગણી નકપભવિહાર કરાવ્યો; લક્ષ અને વીજડે તે ચૈત્યનો ઉદ્ધાર કર્યો. ૯ મા પરથી સિદ્ધપુરમાં રાજવિહાર (કે જે સિદ્ધરાજ જયસિંહે અંધાવેલ) કર્તાના સમયમાં વિદ્યમાન હતો ને તેમાં મહાવીર પ્રભુની ચતુરૂપ-ચોમુખ મૂર્તિ હતી. ૧૦ મામાંથી જણાય છે કે ઈડરમાં કુમારપાલ ભૂપાલે નકપભચૈલ અંધાન્યું હતું અને ત્યાંના ગોવિંદ નામના સઘપતિ (કે જેનો ઉદ્ધેખ આગાઉ થઈ ગયો છે)એ ઉક્ત મંદિરનો ઉદ્ધાર કર્યો હતો. ૧૧ મામાં કથેલ છે કે ચૌહુક્ય મહીપતિ કુમારપાલનું અંધાવેલું અજિતજિન-મંદિર તારંગા પર્વત પર છે તેમાં હેમચંદ્રસૂરિએ પ્રતિષ્ઠા કરી હતી. એચ્છોએ તે જિનચિંમ તોડેલ હોવાથી તેનો ઉદ્ધાર નવા ચિંમથી ઉક્ત ગોવિંદ સંઘપતિએ કર્યો ને તેની સોમસુંદરપ્રભુએ પ્રતિષ્ઠા

श्री अष्ट्या,  
घनवि,  
स्र० वृत्ति.

॥ २० ॥

કરી. ૧૨ મા પરથી જણાય છે કે (દેહવાડાની પાસે એકલિંગજના હુંગરની તળેટીમાં આવેલ) નાગહૃદ (નાગદા)માં ખોમાણુ રાજના કુદામાં થયેલ સમુદ્રસૂરિએ દિગ્બરોને જીતીને તે નાગહૃદનું પાર્શ્વનાથતીર્થ પોતાને સ્વાધીન કર્યું હતું અને તે પાર્શ્વમૂર્તિ સંપ્રતિ રાજાએ સ્થાપિત કરી હતી. ૧૩ મા પરથી એ બિના મળે છે કે ધાંધલે પોતાની ગાયને ભોંયરામાં દેવકુલિકામાં રહેલી પાર્શ્વમૂર્તિપર દૂધ સિંચતી બેઠાને દેવતાના આદેશથી તે મૂર્તિને પ્રકટ કરી-તે ફલોધી પાર્શ્વનાથની મૂર્તિ. તે માટે ચૈલ્ય યંધાવનું શરૂ થયું. તે શ્રાવક પાસે પણ દ્રવ્ય પૂરતું નહિ એટલે પહેલો મહામંડપ થયો અને પછી બીજા મંડપો કરવાની અશક્તિ જણાઈ એટલે સવારે તે મૂર્તિ પાસે સાથીઓ ને રૂપીઆ જણાયા ને તેમાંથી પાંચ મંડપોવાળો પ્રાસાદ થયો. તેના પુત્રોને સંશય થયો તે નિવાર્યો ને સં. ૧૧૮૦માં તે ચૈલની પ્રતિષ્ઠા થઈ. આ ચમત્કારી પ્રતિષ્ઠા છે ને તેના ભક્તોને દેવો સહાય કરે છે. ૨૨ મામાં કથેલ છે કે પ્રહ્લાદન (પાલહણુ) રાજાએ વિહાર કરાવ્યો તે પ્રહ્લાદનવિહાર ને તે રાજાએ સ્થાપેલ પ્રહ્લાદનપુર (પાલણુપુર)માં તે વિહાર કર્તાના સમયમાં હતો ને અચારે પણ છે. ૨૩માં દેલવાડાનું યુગાદીશમંદિર હાલ નથી તેમ જ કોંકણનું સોપારા છિન્નલિન્ન થયું છે ને ત્યાં પણ કર્તાના સમયનું ચોથા સ્તોત્રમાં જણાવેલ મંડપભનું ચૈલ અચારે નથી.

આમાં ૨૨મું સ્તવન કર્તાનું કોમળ, આર્દ્ર અને દીનતાભર્યું હૃદય અતાવે છે. તેમાં તેઓશ્રી આદર્શ ઘણો જાયો રાખી તેના આપથી પોતાની સ્થિતિનો ક્યાસ કાઢી નિખાલસપણે અંતરના ઉદ્દગારો કાઢે છે તે પૈકી થોડા બેઠાએ:—

“મહાવ્રતનાં ન હિ મે વિશુદ્ધિ,—નીસિ પ્રગલ્ભઃ સમિતીશ્ચ ધર્તુમ્ ।  
ગુપ્તીસ્તથા પાલયિતું પ્રમાદૈ,—ધર્્યાતું ચ સદ્ધ્યાનમસદ્વિકલ્પૈઃ ॥ ૪ ॥  
જ્ઞાનં ન મેડસ્તિ પ્રચુરસ્તુ ગર્વઃ, ક્રોધોડસ્તિ મૂયાન્ ન તપશ્ચ તીવ્રમ્ ।  
ન સત્ક્રિયાડસ્તે બહુલા તુ માયા, વસ્ત્રાદિભોમોડસ્તિ ન સંયમસ્તુ ॥ ૭ ॥

ग्रन्थका-  
रादि-  
परिचय  
ग्रन्थकारनी  
कृतिओ.

॥ २० ॥

सन्तीश ! शिष्या न च शुद्धशिष्या आडम्बराः सन्ति न सुक्रियास्तु ।  
 वाग्दण्डिण्डिमोऽस्ति प्रशमस्तु नान्तः, सत्पुस्तकाः सन्ति न चार्थबोधः ॥ ८ ॥  
 उच्चैर्गुणस्थानकमारुरुह्य, —र्यावच्छुभध्यानकृते यतेऽहम् ।  
 तावन्मनोऽरिः कुविकल्पपाशैः,—निवध्य मां हि क्षिपतेऽध एव ॥ २० ॥  
 न खेल्नं श्वाऽर्हति पूतिकर्णो, यथा न कुष्ठी ललनादिभोगम् ।  
 न चातिसारी घृतपानमेवं, नार्हासि मुक्तिं कुमनोहतो ही ! ॥ २१ ॥  
 कृपां कृपालो ! मयि वेहि तत्पदे, प्रदेहि मे शक्तिमिमां ययाऽनिशम् ।  
 वशीभवेन्मानसकं भवान्बुधौ, क्षियेन्न यन्मां कुविकल्पजालतः ॥ २२ ॥”

आयुं आधात्मिकं, वैराग्यवासितं, नम्र अने स्वदोषज्ञ मानस जेभनां रयेलां स्तोत्रोभां वारंवार दृष्टिगत थाय छे तो तेभांथा अध्यात्म-  
 इदपद्रुम जेवो ग्रंथ आविर्भाव पाभे अये स्वाभाविकं छे.

(४) अध्यात्मइदपद्रुम—शांतरसभावनारम्भ प्रस्तुत ग्रंथ सूत्रिपद प्राप्त कर्था पक्षी रयायो लागे छे; तेने दीक्षाकार रत्नचंद्रगलि  
 ते उपरनी पोतानी दीक्षाभां पूर्वं श्रीमुनिसुन्दरसूरिणा गुर्वावल्यपरपर्यायस्त्रिदशतरंगिणीनामा गुरुपट्टकमो वर्णितस्तेनाथेति तदनन्तरं ( पृ. १ )  
 अटले गुर्वावली पक्षी सूत्रिअे रय्यो अेम इहे छे ते अराभर छे, अन्तारे दीक्षाकार धनविजयगलि आ ग्रंथने उपदेशरत्नाकर पक्षी सूत्रिअे  
 रय्यो अेम इहे छे ते अराभर नथी अेम अगाढ अताव्युं छे. ते प्रथम निर्णयसागर त्रेस तरङ्गथी प्रसिद्ध थयो, पक्षी श्री धनविजय-  
 गलिनी दीक्षासहित शैठ मनसुअभाई अगुभाई तथा शैठ जभनाभाई अगुभाई तरङ्गथी सं. १८७१भां अभाईने प्रकाशभां आव्यो; अने आ

તે ટીકા તેમ જ રત્નચંદ્ર ગણિની ટીકા બન્ને સહિત તો પ્રથમવાર સુદ્રિત થઈ જનતા-સમક્ષ રંજુ થાય છે [વ્યાની હસ્તપ્રત લ. સં. ૧૫૬૮ની ૨૭ પત્રની, લ. સં. ૧૬૬૩ની ૧૧ પત્રની અને સપ્તિપન પત્ર ૭ ની જોમ ત્રણ પ્રતો લીંબડી ભંડારમાં છે.] વ્યાના પર આ રીતે બે સંસ્કૃત ટીકા થયા ઉપરાંત ગૂજરાતીમાં પદાનુવાદ (મોતીચંદલાઈ કહે છે તે રંગવિજય નહિ પણ) રંગવિલાસે (જે. ગૂ. ક. ૨, પૃ ૩૪) કર્યો છે કે જે મોતીચંદલાઈના ગૂ. ગદ્યાનુવાદ ને વિવરણના પુસ્તક અંતે છપાયો છે, અને ગૂજરાતી બાલાવબોધ તપાગચ્છની રત્નશાખાના હુંસરલ<sup>૧</sup> મુનિએ સં. ૧૭૯૮ પહેલાં કર્યો છે, (હસ્તપત્ર ૫૩ પત્રની નં. ૧૧૬૮ પીટસેન ૪ પરિશિષ્ટ પૃ. ૪૩-ભા. ઇ. પૂનાના હસ્તક છે) કે જે પ્રકરણરત્નાકર ભાગ ધીન્નમાં પ્રકટ થયો છે. (મોતીચંદલાઈ કહે છે કે 'રત્નચંદ્રગણિ ને વિદ્યાસાગર ગણિએ બાલાવબોધ કર્યો છે ને પ્રકરણરત્નાકરના ધીન્ન ભાગમાં છપાયો છે'—જો અસાધ્ય નથી. પ્ર. ૨. ધીન્ન ભાગના પૃ. ૯૫માં ઉલ્લેખ છે કે રત્નચંદ્ર ગણિ ને ઉં વિદ્યાસાગરની જો બે ટીકા બેઈને કરેલો જો બાલાવબોધ છે. આ વિદ્યાસાગરની ટીકા બેવામાં વ્યાની નથી; રત્નચંદ્રની ટીકા આ ગ્રંથમાં છપાઈ છે તે.) ને ધીન્ને બાલાવબોધ

૧ હુંસરલ-તપાગચ્છની રત્નશાખામાં (રાજવિજય-રત્નવિજય-હીરરત્ન-જ્યરત્ન-ભાવરત્ન-દાનરત્ન સૂરિના રાજ્યે) જ્ઞાનરત્ન સૂરિના શિષ્ય. તેમણે સં. ૧૭૮૨માં ધનેશ્વર સૂરિના શત્રુંજય માહાત્મ્ય પરથી સાદા સંસ્કૃત ગદ્યમાં શત્રુંજયમાહાત્મ્યોદ્દેખ નામનો ગ્રંથ ૧૫ સર્ગમાં રચ્યો. પુ. ગી. શાહ તરફથી સં. ૧૯૭૨માં પ્રકાશિત [વે. નં. ૧૭૭૬ કે જેમાં ઉક્ત તપાગચ્છની સૂરિ-પરંપરા નાગપુરીય તપાગચ્છની તરીકે સૂચિત કરી છે તે ભૂલ છે; સાથે કહેવાનું કે મુનિ શ્રીચતુરવિજયે જૈનસ્તોત્રરત્નસંદોહ ભા. ૨ ની પ્રસ્તાવનાના પૃ. ૧૩૪માં હુંસરલના ગુરુ જ્ઞાનરત્ન જણાવી પ્રગુરુ નામ વિજયરાજ સૂરિ-મારા જૈન ગૂર્જર કવિઓ ભા. ૨ પૃ. ૫૬૧ થી પ્રાયઃ દોરાઈને-આપી તે વિજયરાજ સૂરિ અને વિજયાનંદ સૂરિના શિષ્ય ને પદ્ધર વિજયરાજ સૂરિ બન્ને જોકે ગણીને તેનો વૃત્તાંત આપે છે, પણ તે બન્ને જોકે નથી. જે. ગૂ. ક. ૨, ૫૬૧ નો સુધારો મેં તેના ધીન્ન ભાગ પૃ. ૧૪૫૦માં કર્યો છે કે રાજવિજય સૂરિ ગચ્છ હીરરત્ન સૂરિ-લઘિધરલ-સિદ્ધિરલ-રાજરલ-લક્ષ્મીરલ-(પ. લાલચદ્ર જણાવે છે કે પ. લાલચદ્રલ-સિદ્ધિરલ પાઠકના અન્વયમાં હર્ષરલ વાચક, લક્ષ્મીરલ ગણીશના આજ્ઞાકિત) જ્ઞાનરત્ન ગણિના શિષ્ય મુનિ હુંસરલ, અને ત્યાં તેનો પરિચય ટુંકમાં કરાવ્યો છે.] હુંસરલ માટે જુઓ મારો જૈન સાહિત્યનો સંક્ષિપ્ત ઇતિહાસ પાના ૯૬૭, ૯૭૪, ૯૭૭. તે રાજવિજય સૂરિથી થયેલ તપાગચ્છની રત્નશાખાની પદ્મવલી માટે જુઓ મારો હવે પછી પ્રકટ થનાર ગ્રંથ જૈન ગૂર્જર કવિઓ ૩ પૃ. ૨૨૮૭)

છવવિન્ય' સં. ૨૭૯૦માં રચ્યો છે. પ્રચલિત ગૂ. ભાષામાં ધનવિન્ય ગણિની ટીકાના આધારે ગૂ. વિવરણુસહિત ઉક્ત શ્રી મોતીચંદ ત૦ કાપડીઆએ અનુવાદ કરેલો કે જેની બે આવૃત્તિ ભાવનગરની જૈનધર્મપ્રસારક સભાએ પ્રકટ કરેલ છે. આ પ્રસ્તુત ગ્રંથનો વિશેષ પરિચય હવે પછી છેવટે કરાવવામાં આવશે.

(૫) ઉપદેશરત્નાકર—વિષમગાથા—વિવરણુસહિત—ઉપદેશથી ધર્મનું પ્રતિપાદન કરનારા સસુદ્રૃપ આ ગ્રંથને 'ઉપદેશ-રત્નાકર' એ નામ આપ્યું છે. આમાં ધર્મ અને તેના અધિકારી કોણુ છે અને કોણુ નથી તે વિસ્તારથી કહેલું છે. રત્નાકર એટલે સસુદ્ર, અને સસુદ્રમાં અનેક તરંગો—મોર્નંઓ ઉછળે, તેમ આ ગ્રંથના વિવિધ ભાગને તરંગો કહેવા છે, અને તેમાંથી અધિકારી અમૂલ્ય રત્નો મેળવી શકે છે.

શ્રીમાન સાગરાનંદ સૂરિ આ ગ્રંથની પ્રસ્તાવનામાં જણાવે છે કે “આપણો નિકટતમ લવણુ સસુદ્રનો આઘ ભાગ અંસમ છે ને ૯૫૦૦ પ્રમાણુ છે, વચલો ભાગ દશ હજાર પ્રમાણુ છે ને છેલ્લો પહેલા ભાગના પ્રમાણુ જેટલો છે એમ પૂર્વાચાર્યોએ કહ્યું છે, આથી આ ગ્રંથમાં પણુ જગતી તીર્થાવતાર રૂપ પ્રસ્તાવના તટ, આધાધિકાર અને મધ્યાધિકાર એમ ત્રણુ ભાગ ગ્રંથકારે કર્યા છે પણુ અમારૂં એમ અનુમાન છે કે પહેલા અને બીજા અધિકાર દરેકમાં ચાર અંશ હોવાથી, છેલ્લો અધિકાર ચાર અંશવાળો હોવો જોઈએ, પણુ અનેક ભંડારોમાં શોધ કરતાં આનો અપર તટવાળો ભાગ મળ્યો નથી તેથી નિરુપાય છીએ; પણુ તે જરૂર હોવો જોઈએ, કારણુ કે છેવટે ગ્રંથકારે ‘અપરતં તલ્લુગમત્વાન્ન વિચિયતે’ એટલે ‘અપર તટ સુગમ હોવાથી તેનું વિવરણુ કરવામાં આવતું નથી’ એ શબ્દો પોતાના શ્રીમુખે કલા છે તેથી તે અપર તટ રૂપી ત્રીજો અધિકાર મૂલ ગાથામાં હોવો જોઈએ, તેના પર પોતાની ટીકા નહિ જ હોય; પણુ તે મૂલ સૂત્ર ઉપલબ્ધ થયું નથી તેથી હવે પછી કોઈ તેને પ્રાપ્ત કરવામાં ભાગ્યશાલી થાય તો તેને બીજી આવૃત્તિમાં જરૂર છપાવીશું.”

આ ગ્રંથમાં પ્રસ્તાવનારૂપે ‘જગતી તીર્થાવતાર’માં ૨૯ સંસ્કૃત શ્લોક છે તેમાં શ્રી ઋષભ, શાંતિ, નમિ, પાર્શ્વ, વર્ધમાન, ભારતી,

૧ જીવવિન્ય-ત૦ વિન્યસિદ્ધ સૂરિ-ગજવિન્ય-ગુણવિન્ય ન હિતવિન્ય-જ્ઞાનવિન્ય શિષ્ય, જુઓ જૈન ગૂર્જર કવિઓ ૩, પૃ. ૧૬૪૩.

ગચ્છનાયક દેવસુંદર, ગુરુ જ્ઞાનસાગર, ગચ્છનાયક સોમસુંદર,ની સ્તુતિ કરી પોતે મુનિસુંદર સૂરિ પરોપકારાર્થે આ ગ્રંથ રચે છે. ધર્મથી મોક્ષપ્રાપ્તિ છે—અનેક ધર્મોમાં જિનપ્રરૂપિત ધર્મની વિશિષ્ટતા છે તેથી તેનું અને ધીલ્લ ધર્મોનું સ્વરૂપ કહેવા માટે આ ગ્રંથ હું મંદયુક્તિ વિધવિધ દૃષ્ટાંતોથી વિવિધ પ્રકારના તરંગ આદિવાળા ઉપદેશોવડે અલ્પયુક્તિ મુસુલુપર અનુગ્રહ કરવા અર્થે કહું છું. તેટલા માટે એક દિવસ વાંચી શકાય એવા-ઉપદેશો રાખ્યા છે, એવું જણાવ્યું છે.

પછી પ્રથમ તટ શરૂ થાય છે તેમાં એ—આથ અને મધ્ય—અધિકાર છે તે દરેક અધિકારના ચાર ચંશ છે. પ્રથમ અધિકારના ચાર ચંશ—(૧) ધર્મગ્રહણની યોગ્યતા—૧૩ તરંગમાં (૨) ધર્મગ્રહણ કરનાર ગુરુનું સ્વરૂપ ૧૬ તરંગમાં (૩) ધર્મની જ વિવિધ યોગ્યતાનું નિરૂપણ ૮ તરંગમાં (૪) ધર્મગ્રહણ આદિમાં વિધિ અને તેનું ફલ ૯ તરંગમાં અતાવેલ છે. મધ્ય અધિકારના ચાર ચંશ—(૧) ક્ષેત્રકાલાદિની દુર્લભતા હોઈ ધર્મકરણની આવશ્યકતા ૧૦ તરંગમાં (૨) જિનવચનામૃત, ભાવના, પાપભીરતા સુધર્મરંગ સમ્યક્ત્વ, વ્રત ને આવશ્યક ક્રિયા સહિત સુખની પાત્રતા ૧૧ તરંગમાં. (૩) સુખ, તેનો હેતુ, ભય, વિનાશી અને અવિનાશી પદાર્થે ૭ તરંગમાં (૪) પ્રકીર્ણ ઉપદેશ ૧૨ તરંગમાં અતાવેલ છે.

આમાં પ્રાકૃત ગાથાઓ છે અને તે પૈકી વિષમ ગાથાઓ પર સંસ્કૃત પદ્યમાં વિવરણ છે અને અર્ધાં મળી સો દૃષ્ટાંતો આપ્યાં છે. વિષયને દૃષ્ટાંતોથી વધારે સુબોધ અને સુગમ બનાવ્યો છે. આમાં પોતાના અધ્યાત્મકલ્પદ્રુમ નામના ગ્રંથના શ્લોકો ટાકેલા છે—જુઓ શ્રેષ્ઠ દેવચદ્ર લાલભાઈ જૈન પુસ્તકોદ્ધાર ગ્રંથાંક ૨૧ માં છપાયેલ આ ગ્રંથમાં પૃ. ૧૩૩, ૧૩૬, ૧૪૯, ૧૬૧, ૨૦૨, ૨૦૩ અને ૨૦૪. એટલું જ નહિ પણ વિશેષ તે અધ્યાત્મકલ્પદ્રુમ ગ્રંથમાંથી જાણી લેવું એમ પણ ગ્રંથકારે ઉપદેશરત્નાકરમાં જણાવ્યું છે. એટલે આથી સ્પષ્ટ છે કે આ ગ્રંથની પહેલાં અધ્યાત્મકલ્પદ્રુમ રચાયો છે. ટીકાકાર ધનવિજય ઉપાધ્યાયે પ્રસ્તુત ગ્રંથની ટીકાના પ્રારંભમાં અપેક્ષારત્નાકરવિગ્રન્થપ્રથમનાલત્તરં એટલે ઉપદેશ રત્નાકર ગ્રંથના રચ્યા પછી આ અધ્યાત્મકલ્પદ્રુમ રચ્યો એમ જણાવ્યું છે (પત્ર ૨ અને ૪) તે અભયર નથી; ટીકાકાર રત્નચંદ્રે પોતાની ટીકાના પ્રારંભમાં ગુર્વાવલ્યપરપર્યાયચ્છિદ્રશતરક્ષિણીનામા ગુરુપદ્મક્રમો વર્ણિત્તેનાથેતિ-તદનત્તરં એમ જણાવ્યું છે તે અભયર છે.

આ અંથમાં 'અમ્યધિમ્મહિ ચઃ'—અમે કહેલ છે કે—એમ કહીને પોતાનો શ્લોક ટાંક્યો છે કે:—'અપ્યુહ્યાસહ્યવિધિત્થિઃ પ્રવોધયેત્, વહૂપદેશૌરપિ ક્ષોડનવસ્થિતં । મેતું તદ્વિદ્વહ્નિમલં ન પુલ્કરાવર્ત્તોડપિ ધારાત્તાલક્ષકોટિમિઃ ॥' (તરંગ ૪ માંનો). આ શ્લોક અધ્યાત્મકલ્પદ્રુમમાં નથી તો તેમના કોઈ ધીન્ન અંથમાં તે હોવો જોઈએ.

આ અંથમાં આગમાદિ, હરિભદ્ર સૂરિકૃત પંચાશક વગેરે ઉપરાંત પત્ર ૧૫૫ માં અત્રાધિકારે શૈવસુલ-વજ્રસૂત્રી-દ્વિજવદનચપેટા-સન્દેહ-સમુચય-ધર્મપરીક્ષાદયો વિલોક્યાઃ । એમ કહી શૈવમુખ-વજ્રસૂત્રી, દ્વિજવદનચપેટા, સન્દેહસમુચય, ધર્મપરીક્ષા એ અંથોનો ઉલ્લેખ કર્યો છે.<sup>૧</sup>

૧ શૈવમુખ-વજ્રસૂત્રી એ ગ્રંથની લાળ મળતી નહોતી, તે અમને પડિત શ્રીલાલચંદ્રે કરાવી છે. પંડિતશ્રી જણાવે છે કે “જૈન ગ્રંથાવલી ( પૃ. ૧૬૧ )માં દ્વિજવદનસૂત્રી જણાવેલ છે તે. વડોદરાના પ્રાચ્યવિદ્યા મંદિરમા ( નં. ૧૩૯૫૯ )માં વજ્રશ્( સુ )થી નામના ગ્રંથની હ. વિ. ૧૬ પત્રની શ્લોકોંખી, પરદેશની લાયજેરીમાં રહેલી પોથી પરથી કરાવી રાખી છે. તેનું મંગલાચરણ ઔષ્ઠ-મંજુધોષનું છે. તેના કર્તાનું નામ ત્યાં અશ્વઘોષ જણાવ્યું છે. વિષય-આહ્લપુથબ્જતિમદ-ક્રદાગ્રહ દૂર કરાવવાનો જણાય છે. તેના પ્રારંભમાં “ૐ નમો મંજુગોપં નત્વા વાક્કાયન્વેતસા । અશ્વઘોષો વજ્ર-શ્( સુ )ર્ચી સૂત્રયામિ યથામત્તમ્ ॥ ૧ ॥” તેના અંતમાં ઉલ્લેખ છે કે-‘અસ્મામિરુકં યદિદં દ્વિજાનાં, મોહં નિહન્તું હત્તૌલ્લિકાનાં । શુક્લન્તુ સંતો યદિ યુક્તમેતત્, મુગલયવા(ડ)યુક્તમિદં યદિ સ્યાત્ ॥ કૃત્તિરિયં સિદ્ધાચાર્યાડશ્વઘોષપદાનામિતિ ॥’ હરિભદ્રસૂરિની કૃતિ તરીકે ગણાતી આહ્લપુથબ્જતિ-નિરાકરણુ નામની એક બીજી કૃતિ મળે છે ( પાટણસૂત્રી પૃ. ૪ ) તે તેને અનુસરે છે. હેમચંદ્રાચાર્યની કૃતિ તરીકે ઓળખાવાતો વેદાંકુશ ( હેમચંદ્રાચાર્ય ગ્રંથાવલી-પાટણથી પ્ર. )નો ગાંતિમ વિષય ઉપર્યુક્ત ગ્રંથને અનુસરે છે.” આ ગ્રંથના નામનો અર્થ એ છે કે શૈવોના મુખને વજ્રની સોય—એટલે શૈવ-આહ્લણોનું મુખ બંધ કરનારો ગ્રંથ. દ્વિજવદન-ચપેટા અથવા તો ઉક્ત વેદાંકુશ કોઈ હરિભદ્રસૂરિનો રચેલો માને છે. તેમાં આહ્લણોનાં શાસ્ત્રોપર ટીકા છે. સંદેહસમુચય તે ૪૧૦ શ્લોકનો જૈન-ધર્મના પક્ષનું મંડન કરતો અને હિંદુશાસ્ત્રોમાંની અમાન્ય વાતોને ખતાવતો ગ્રંથ છે ને તે ગૂર્જરેશ સિદ્ધરાજની સલામાં હિંગંબરોને જીતનાર વાહિ દેવસૂરિના વશમાં સાક્ષાત્ સસ્સ્વતી એવા જયમંગલસૂરિના શિષ્ય અમરચંદ્ર સૂરિના પદ્ધર ધર્મઘોષ સૂરિના શિષ્ય અને ધર્મતિલકસૂરિના ગુરુબંધુ જ્ઞાનકલશે રચ્યો છે. ( જુઓ વેલણુકર કેટેલોગ નં. ૧૮૮૬ ને ૮૭ ); ધર્મપરીક્ષા એ હિંગંબરાચાર્ય અભિગતિએ ( હરિષેણુના અપબ્રંશ કાવ્ય નામે



એક સ્થલે જણાવ્યું છે કે 'શુરુમુખથી શુતાલસાર ઉત્તમ વાણી સાંભળી સમ્યગ્રીતે સારરૂપ ક્રિયાને સ્વયં આચરે છે તે વીરજિન-સેવક. પુષ્કલી શ્રાદ્ધાદિ પેઠે,' પછી તરત જ વિશેષમાં કહેલ છે કે 'આધુનિક પત્તનીય મં. હેમાદિવચ્ય' એટલે હમણું પાટણના મં. હેમા વગેરેની પેઠે'-અર્થાત તે વખતે પાટણમાં મં. હેમા એક ઉત્તમ શ્રુતવાત્ ને ચારિત્રસંપન્ન શ્રાવક હતો.

ગ્રંથકારે રચનાસંવત્ આપેલ નથી પણ પોતાને સૂરિ તરીકે ક્રિતિ સ્વલ્પગણ સ્ત્રવા મુનિસુન્દરસૂરિણા, જેનઘમોપદેશેન ક્રિયતે વાક્ફલે-ઋષિઃ એ આદિના આઠમા શ્લોકમાં અને છેવટના ગદ્ય ભાગમાં ઓળખાવે છે. તેથી પોતે (સં. ૧૪૭૬ માં) સૂરિપદ પ્રાપ્ત કર્યા પછી ને ઉપર જણાવ્યા પ્રમાણે અધ્યાત્મકલ્પદ્રુમની રચના પછી આ ગ્રંથ રચેલ છે એમ સ્પષ્ટ થાય છે. આ ગ્રંથની આદિ જયશ્રીપ્રાસિત્તો મોહથી શરૂ કરે છે, તેમાં અને સ્થળે સ્થળે 'જયશ્રી' એ એક દર્શવિલ છે. વ્યાખ્યાસહિત ગ્રંથ-પ્રમાણુ ૭૬૭૫ શ્લોક છે. આની હસ્તલિખિત પ્રતિઓ (૧) સંવત્ ૧૬૭૨ વર્ષે સાગાનગરે મહોપાધ્યાય શ્રી ૬ લઙ્ચિયસાગરગણિ-વાચનકૃતે પત્ર ૧૯૬ દા. ૧ સંઘ-ભંડાર ખેડ (૨) ગ્રંથાગ્રં ૬૭૫૭ પત્ર ૧૬૫ જૈન આત્માનંદ સભા, ભાવનગર. (૩) ગ્રં. ૭૬૧૫ પત્ર ૧૧૯ નં. ૨૦૮ જૈનાનંદ પુ. સુરતમાં છે. દે. લા. પુ. ફંડ તરફથી નં. ૨૧માં આ છપાયેલ છે તે પહેલાં મૂલ સાથે જૂજરાતી ભાષાંતર ભૂતપૂર્વ જૈન વિદ્યાપ્રસારક વર્ગ, પાલીતાણુ તરફથી અધૂરો એટલે ખીબ અંશના છઠ્ઠા તરંગ સુધીનો છપાઈ પ્રકટ થયેલ છે.

(૬) કથાચતુષ્ટય—શ્રાવકધર્મ પ્રભાવ પર ચંદ્રવીરશુભાની, દાનાદિ પુણ્યફલ પર ધર્મધનની, શ્રાદ્ધધર્મની આરાધના-વિરાધના પર સિદ્ધદંટ કપિલની અને ચાર નિયમ પાળવા પર સુસુખ તૃપાદિ મિત્ર ચતુષ્કની કથા—એમ ચાર કથા સં. ૧૪૮૪ માં રચી. (પૃ. ૪૫૭.

ઘમ્મપરિકલા ઉપરથી) સં. ૧૦૭૦ માં રચેલો ગ્રંથ છે કે જે પરથી પ્રાયઃ નકલ કરીને તેજ નામનો ગ્રંથ પદ્મસાગરે રચ્યો(સંગ્રહીત કર્યો) છે. યનેનો પ્રતિપાલ વિષય એક છે. યનેમાં મનોવેગ અને પવનવેગની પ્રધાન કથા અને તેની અંતર્ગત અન્ય અનેક ઉપકથાઓનું સમાનરૂપે વર્ણન જોવામાં આવે છે. અમિતગતિના ગ્રંથની પદ્યસંખ્યા ૧૯૪૧ છે તેમાંથી ૧૨૫૦ પદ્ય એમને એમ પદ્મસાગરે ફલપદ્ય ૧૪૭૪ મા ઉતારી લીધાં છે—૨૨૪ પદ્ય અહીં તર્હી ફેરફાર કરી મૂકેલ છે. (જુઓ મારો જૈન સાહિત્યનો ઇતિહાસ પાસા ૯૬૦, પિં ૫૧૩ પૃ. ૫૮૬)

ભાં. રીપોર્ટ ૧૮૮૩-૮૪) તેમાં બીજી અને ત્રીજી કથાને અંતે ‘તપાબૃહદગચ્છાધિવાજ શ્રી હવસુન્દર સૂરિ શ્રી જ્ઞાનસાગર સૂરિ શ્રી સોમ-સુન્દર સૂરિ શિષ્યે: શ્રી મુનિસુન્દર સૂરિભિ:’ એમ જણાવેલું છે પણ છેલ્લીઓથી કથામાં એમ દર્શાવ્યું છે કે ‘...શ્રી હવસુન્દર સૂરિ—શ્રી જ્ઞાનસાગર સૂરિ શિષ્યે: શ્રી સોમસુન્દર સૂરિ પદ્મપ્રતિષ્ઠિતે: શ્રી મુનિસુન્દર સૂરિભિ: કૃતા’. આ પરથી સ્પષ્ટ જણાય છે કે મુનિસુન્દર સૂરિને સોમસુન્દર સૂરિએ ગચ્છનાયક તથા પછી પોતાની પાટે પ્રતિષ્ઠાપિત કર્યા તે કારણે તેમને સોમસુન્દર સૂરિના શિષ્ય ગણવામાં આવે છે પણ તેઓના દીક્ષાગુરુ કે જ્ઞાનગુરુ સોમસુન્દર સૂરિ નહોતા. આ વાત પૂર્વે સ્પષ્ટ કરી છે.

રચના-સ્થાન અને સંવત્-માસનો નિર્દેશ પહેલી કથાને અંતે ‘સં. ૧૪૮૪ વર્ષે આશ્વિનમાસે હવકુલપાટકે’, અને ત્રીજી કથાને અંતે ‘સં. ૧૪૮૪ વર્ષે માર્ગશીર્ષમાસે મેદપાટે હવકુલપાટકે કૃતા’ એમ બતાવ્યું છે તે પરથી નિશ્ચિત થાય છે કે સં. ૧૪૮૪ (હિંદી) વર્ષેનું ચોમાસું મેવાડના દેલવાડામાં કર્તાવ્યે કર્યું હતું, ને પછી માગશર માસ સુધી ત્યાં પોતે હતા.

દરેક કથા પદ્યમાં મુખ્યપણે શ્લોકબદ્ધ છે. પ્રથમ કથામાં ૨૧૭, બીજીમાં ૪૨૬, ત્રીજીમાં ૧૩૭ અને ચોથીમાં ૫૦૫ શ્લોક છે. દરેક ‘જ્યશ્રી’થી વ્યંકિત છે અને દરેકમાં છેવટના પ્રશસ્તિશ્લોકમાં રચ્યાસંવત ૧૪૮૪ આખો છે અને છેવટની કથાને અંતે જણાવ્યું છે, ‘આ ચારે કથાઓ શબ્દાનુશાસનમાં દક્ષ એવા લક્ષ્મીભદ્ર મુનિએ ગુરુભક્તિથી શોધી છે’.

આ ચારે કથાનું ગ્રંથાગ્ર ૧૪૫૦ છે અને તે પત્રાકારે ૪૧ પત્રમાં શ્રી જૈનઆત્માનન્દગ્રંથરત્નમાલા નં. ૭૫ તરીકે ભાવનગરની જૈન

૧ આ લક્ષ્મીભદ્ર મુનિ-પછી થયેલ ઉપાખ્યાયે, રત્નશેખર ગણિ-પછી થયેલ સૂરિ કૃત સં. ૧૪૮૬ માં રચાયેલી શ્રાદ્ધપ્રતિક્રમણુ વૃત્તિ-વંદા૩-અર્થદીપિકા વૃત્તિને શોધી હતી.—

“નાતુર્વિદ્યોદધિમિર્દધિશુદ્ધપરમપરમાણં । સાડ્ગોદ્યત પ્રયત્નાલ્લ લક્ષ્મીમદ્રાલ્ય વિદ્યુષેન્દ્રૈ: ॥”

તેમણે મુનિસુન્દરસૂરિવિસિસિ સં. ૧૪૮૮ માં દેશભાષામાં રચીને લખી કે જે અગાઉ ઉલ્લેખેલ છે; તેમનો ઉલ્લેખ સોમસૌભાગ્ય કાવ્યમાં સર્ગ ૧૦ શ્લો. ૫૮ માં વિદુરહતપત્રપ્રવૌઢાગુમાન્ લક્ષ્મીમદ્રુવઃ-વિદ્વાનોના હૃદયકમલને પ્રબોધવામાં સૂર્યરૂપ લક્ષ્મીભદ્ર પંડિત-એ રીતે કરેલ છે.

આત્માનંદ સભા તરફથી સં. ૧૯૭૬ માં પ્રસિદ્ધ થયેલ છે. મિત્ર-ચતુષ્કકથાની ૩૦ પત્રની પ્રતિ ભૈનપ્રતવિભાગ નં. ૨૭૯ સન ૧૯૮૩-૮૪ ના સંગ્રહમાંની ભાંડારકર ઇન્સ્ટિટ્યુટમાં છે.—કેટેલોગ પૃ. ૩૫૯.

(૭) સંતિકરસ્તવ—આ ‘સંતિકરં સંતિભિર્નં, જગસરણં જયસિરિહ દાયારં’ થી આરંભી તેમાં ‘જયશ્રી’ અંકિત કરી ૧૪ ગાથામાં પૂર્ણ કરેલું કુકું પાથુ મહિમાવતું સ્તવન છે. તે સંબંધી અગાઉ કહેવાયું છે. વિશેષમાં કહેવાતું કે ગાથા ૧૨મીમાં પોતાવું ‘મુનિસુંદર સૂરિ’ નામ સૂચિત કર્યું છે:—

‘એવં મુદિહિસુરગણસહિઓ સંઘસસ સંતિજિનચંદો । મજ્જ વિ કરેહ રક્ત્વં, મુણિસુંદરસૂરિથુઅમહિમા ॥’

—આ મુનિસુંદર સૂરિએ જેનો મહિમા ગાયો છે એવા સમ્યગ્દષ્ટિવાળા દેવગણસહિત શ્રીશાંતિનાથ બિનેશ્વર સંઘની તથા મારી પથુ રક્ષા કરો.—આથી પ્રતીત થાય છે કે સૂરિપદ લીધા પછી આ સ્તવ યનાવ્યું છે. છેઠ્ઠી ૧૪ મી ગાથા એ છે કે:—

‘તવગચ્છગયણદિળયર, —જુગવરસિરિસોમસુંદરગુરૂણં । સુપસાયલદ્ધગણહર, —વિજ્ઞાસિદ્ધી મળઈ સીસો ॥’

—તપાગચ્છરૂપ આકાશમાં સૂર્યસમાન યુગપ્રધાન શ્રીસોમસુંદર ગુરુના સુપસાયથી ગણધર વિદ્યા—સૂરિસંત્રની સિદ્ધિ કરનારા (મુનિસુંદર સૂરિ) શિષ્ય (એમ) કહે છે.—આમાં પોતે સૂરિમત્ર ગુરુ શ્રી સોમસુંદર પાસેથી મેળવ્યો હતો એનો સ્પષ્ટ એકરાર છે. કોઈ આ ગાથાને ક્ષેપક માને છે, પણ મને તેમ લાગતી નથી. આ સ્તવ પ્રસિદ્ધ છે. ઘણે સ્થળે મુદ્રિત થયું છે.

(૮) જયાનંદચરિત્ર—સંસ્કૃત પદમાં ગ્રંથાચ્છ ૭૫૦૦માં આ જયાનંદ કેવલીવું ચરિત્ર છે, કે જે કર્તાના શિષ્ય ચંદ્રરત્ન ગણિએ રોધ્યું. (પ્ર૦ કાંતિવિજય ભંડાર, વડોદરા) તે પં. હીરાલાલ હુંસરાજ તરફથી આને હમણું મક્તલાલ ઝવેરચંદ, અમદાવાદ તરફથી છપાઈ પ્રકટ થયેલ છે. આમાં મુખ્યત્વે કરી શ્રાવક વ્રત પાળવાના ફળવું માહાત્મ્ય છે. આ સંસ્કૃત ચરિત્ર લોકપ્રિય થયું હતું, કારણ કે તે પરથી સત્તરમા શતકમાં સં. ૧૬૮૬ પોષ શુદ્ધિ તેરસ ગુરુ દિને શ્રી વિજયાનંદ સૂરિના શિષ્ય કવિ વાનાએ ગૂબ્જરાતી રાસ રચ્યો ( પ્રકટ—આનંદકાવ્ય મહોદધિ મૌક્ટિક ૩ ) તેમાં તપાગચ્છના ૫૧ મા પદ્ધર આપણા કર્તાને છેવટે ઉક્ષેપ ( જુઓ જે. ગૂ. ક. ૧ પૃ. ૫૪૩. ) છે કે:—

“અનુક્રમિ ગુર ગણપતિ જેલ, શ્રીમુનિસુંદર કહીય તેલ, એકાવનમઇ થાનકિ કહિયા, ખિમા-દયા-વિદાવંત લહિયા.

તિણઇ ગુરઇ ગ્રંથ જ કીધા ઘણા, કહતાં પાર ન આવઇ તેલ તણા, શ્રી જ્યાંનંદવું ચરિત જ સાર, કીધું શાસનનઇ હિતકાર.  
આઠ સહસ તે કીધું વલી, તે વાંચઇ સહુઇ મનિ રલી.”

ગને ઓગણીશમા શતકમાં—સં. ૧૮૫૮ પોષ શુદિ ૧૧ દિને લીંબડીમાં ચોમાસું રહી શ્રીસત્યવિજય ગણીના સંતાનીય પદ્મવિજયે ચૂબરાતી પદ્યમાં વિશેષ વિસ્તારવાળો રાસ રચ્યો કે જેની છેવટની પ્રશસ્તિના કલશમાં મૂલ ગ્રંથકાર સંબંધી એમ જણાવ્યું છે કે:—

“તસ પદ્દે શ્રીદેવસુંદર સૂરિ ગુણવંતા ગુણરાગી જી, સોમસુંદરસૂરિ પાટ પંચાશમે, કિરિયાવંત વૈરાગી જી. ૪  
મુનિસુંદર સૂરિ એકાવનમે, પાટે ગુણુમય દરિયા જી, સહસ્રાવધાની આલપણાથી, તાર્યા બિહાં વિચરીયા જી. ૫  
અધ્યાતમકલ્પદ્રુમ નામે, સંતિકરં જેણે કીધું જી, એકસો આઠ હાથનો કાગલ, લખિને ગુરને દીધો જી. ૬  
એકસો આઠ વર્તુલિકાના રવ, ભિન્ન ભિન્ન ઓળખીયા જી, ઉપદેશરત્નાકરં જેણે કીધો, ‘વાદિ-ગોકુલ-સાંદ’ લખીયા જી. ૭  
દલ્યાદિક યહુ ગ્રંથના કર્તા, શ્રી જ્યાંનંદચરિત્ર જી, જેણે કીધું નાનારસસંયુત, યહુ વૈરાગ્ય-પવિત્ર જી. ૮  
તેલ ચરિત્રથી રાસ રચ્યો મેં, ઓછો અધિક લિખાયો જી, તે મુજ ભિચ્છા દુઝડ હોલે, પાપ રતિ ન રખાયો જી. ૯.”

(જે. ગ્રં. ક. ૩, પૃ. ૯૦)

આ રાસ સં. ૧૯૪૫માં નડીઆદના જ્ઞાનખાતા તરફથી અમદાવાદના આર્યોદય પ્રેસમાં છપાઈ પ્રસિદ્ધ થયો છે. તથા તે જ પદ્મવિજયે તે મૂલ સંસ્કૃત પદ્યનું સંસ્કૃતમાં ગદ્ય પોતાના ઉક્ત રાસના રચના-વર્ષ-સં. ૧૮૫૮ ની વસંતપંચમી રવિવારે પૂર્ણું કર્યું.

ગજો વાણસ્તથા નાગચંદ્રાવિતિ ચ વત્સરે । વસંતપંચમી ઘણે વિક્રમાદ્ રવિવાસરે ।

મયા શ્રીજયાનંદચરિત્રં ગદ્યબંધતઃ । ગુરોઃ પ્રસાદમાસાઘ ક્વતં તુચ્છાલ્પભુદ્ધિના ॥

—સં. ૧૮૮૩ માર્ગશીર્ષ શુ. ૧૩ ભૂમિપુત્રવાસરે લિ. પત્ર ૨૫૫ ખેડા સંઘ ભં. નં. ૧.

આ સંસ્કૃત ગદ્ય પં. અમૃતલાલ અમરચંદ, પાલીતાણા દ્વારા સંશોધિત થઈ એ. એમ. અન્ડ કંપની દ્વારા સં. ૧૯૭૭માં પ્રકાશિત થઈ ગયેલ છે.

(આ પદ્મવિજય સંગ્રહી બુઝો મારી 'જૈન ઐતિહાસિક રાસમાળા'માં પદ્મવિજય નિર્વાણુ રાસ, તથા તેમની ભાષાકૃતિઓ માટે બુઝો મારો ગ્રંથ નામે 'જૈન ગૂર્જર કવિઓ' ભાગ ૩ પૃ. ૭૩)

(૯) પંચદર્શનસ્વરૂપ—આ નામનો ગ્રંથ મુનિસુંદરસૂરિકૃત છે અને તેની ૧૩ પત્રની સં. ૧૫૧૦ લખેલી પ્રત સરકારી સંગ્રહમાં—ભાંડારકર ઈન્સ્ટિટ્યુટ પૂનામાં વિદ્યમાન છે એમ કથવટે-રીપોર્ટ નં. ૧૩૮૯માં જણાવેલું છે.

[શ્રીધર ભાંડારકરના 'ડેક્કન ડોલોજના ગ્રંથોના સન ૧૮૮૮ ના કેટેલોગ-સૂચીપુસ્તકમાં સને ૧૮૭૨-૩ ના સંગ્રહના નં. ૧૭૪ માં શાંતિનાથ ચરિત્ર (સંસ્કૃત) ના કર્તા મુનિસુંદર. જણાવેલ છે તે તથ્ય નથી લાગતું—મુનિસુંદર અદલે મુનિદેવ જોઈએ.

(૧) આવશ્યક—પાક્ષિક સસતિ-સિત્તરી, (૨) અંગુલ સસતિ-સિત્તરી, (૩) વત્સપતિ સસતિ-સિત્તરી, (૪) તપાગચ્છ પદ્માવલી (૫) શાંતરસરાસ (ગૂજરાતીમાં) એમ પાંચ ગ્રંથો શ્રી મોતીચંદભાઈએ વિશેષ જણાવ્યા છે તે યુક્ત નથી. આ પૈકી પ્રથમનાં ત્રણ બૃહદ્ગચ્છના મુનિચંદ્ર સૂરિકૃત છે ને તેની પ્રત લીબડી ભંડારમાં છે. (જે. સા. ઈ. પારા ૩૩૪ કે જેના પારા ૬૭૬ માં આ પૈકી પ્રથમનાં બે મુનિસુંદર સૂરિકૃત મેં અતાવ્યા છે ત્યાં મુનિચંદ્રસૂરિકૃત સમજવાના છે.) તપાગચ્છ પદ્માવલી ઉપરાંત જૂદી પણ અનાવી છે, જે મળી શકે છે, એમ રા. મોતીચંદભાઈ કહે છે, પણ તે મારા જોવામાં આવી નથી. મારા ધારવા મુજબ અન્ને એક જ ગ્રંથનાં જૂદાં જૂદાં નામ છે. યા તો ખરી રીતે એ ગુર્વાવલીને આધારે પાછળની તપાગચ્છ-પદ્માવલી રચાયેલી જણાય છે. તેમ જ શાંતરસ રાસ મોરબી ભંડારમાં છે એમ સ્વ. મનસુખલાલ કિ. મહેતાનું કહેવું હતું, પણ ત્યાંથી કે બીજે કોઈ સ્થળેથી મને તે જોવા મળ્યો નથી. મને લાગે છે કે અધ્યાત્મકલપદુમના અંત (અ. ૧૬, શ્લોક ૭)માં તેને 'શાંતરસમાવનાત્મા મુનિસુન્દરસૂરિભિઃ કૃત્તો ગ્રન્થઃ' જણાવેલ હોવાથી અધ્યાત્મકલપદુમનું બીજું નામ શાંતરસલાવના લેખી તેને જ શાંતરસ રાસ ગૂજરાતીમાં ભૂલથી ગણી લેવાયો લાગે છે.]

૧૭ પદ્ધતે. (૧) જયચંદ્ર સૂરિ—શ્રી સુનિસુંદર સૂરિ ૪ વર્ષ લાગભગ ગચ્છનાયક તરીકે રહ્યા ને સં. ૧૫૦૩ ના આરંભમાં સ્વર્ગસ્થ થયા પછી તેમની પાટ પર વિદ્યમાન જયચંદ્ર સૂરિ (સોમસુંદર સૂરિના ધીબ્જ શિષ્ય-સૂરિ) વિરાબ્ધ્યા હતા સં. ૧૫૦૩; ને તેઓ ગચ્છનાયક સં. ૧૫૦૬ સુધી રહ્યા ને પછી સં. ૧૫૦૭ માં રત્નશેખર સૂરિ વિરાબ્ધ્યા ઝોટલે સં. ૧૫૦૬ ને અંતે જયચંદ્ર સૂરિનો સ્વર્ગવાસ થયો હશે. સં. ૧૫૨૪ ના સોમસૌભાગ્ય કાવ્ય સર્ગ ૧૦ શ્લોક ૪ ને ૫ માં જણાવ્યું છે કે “સુનિસુંદર સૂરિમાંથી-પછી જયચંદ્ર સૂરિ વિજયી થયા, કે જેમણે પોતાની વિસ્તરેલી અપાર વિક્રતાથી ‘કૃષ્ણ વાગ્દેવતા’-‘કૃષ્ણ સરસ્વતી’ એવું બિરૂદ ધારણ કર્યું. વળી જેમણે સોમસુંદર ગુરવરે આપેલા ગચ્છના ભારને પૃથ્વીના ભારને વગાડે વહ્યો હતો તેમ વહન કર્યો હતો અને મહાન અર્થવાણા કાવ્યપ્રકાશ સંમતિતક વગેરે શાસ્ત્રો ધ્યા શિષ્યોને ભણાવ્યાં હતાં.”<sup>૧</sup> (આ પરથી લાગે છે કે સોમસુંદર સૂરિ પછી જયચંદ્ર સૂરિ અને સુનિસુંદર સૂરિ અને પદ્ધતર થયા હશે.) સુનિસુંદર સૂરિ સ્વર્ગસ્થ થયા પછી તે જયચંદ્ર સૂરિ અનન્ય પદ્ધતર થયા એ નિઃશંક છે. તેમનું ‘કૃષ્ણસરસ્વતી’ એ બિરૂદ ‘જગત્સુતા કૃષ્ણસરસ્વતીતિ સદ્યનાઃશ્રિયઃ શ્રીજયચંદ્રસૂરયઃ’<sup>૨</sup> । એ સં. ૧૪૭૮ ની કલ્પસૂત્ર, અણુયોગદ્વાર સૂત્ર અને નંદિસૂત્રની લખાયેલી પ્રતોની પ્રશસ્તિના શ્લોક પરથી જણાય છે (પં. લાલચંદ્ર સંપાદિત પાટણ સૂત્રિ પૃ. ૨૦૦, ૨૨૪, પ્રશસ્તિ સંગ્રહ પૃ. ૭૪, જિનવિજય સંપાદિત જૈન પુસ્તક પ્રશસ્તિ સંગ્રહ પૃ. ૪૮) ધારણ કર્યાનું હેમહંસગણિ પોતાની સં. ૧૫૧૫ ની ન્યાયમંબૂષાની કૃતિની પ્રશસ્તિમાં ટેકો આપે છે;<sup>૩</sup> બ્યારે સં. ૧૫૪૧ ના ગુરુગુણરત્નાકર કાવ્યમાં (૧, ૬૨), “તેમણે દક્ષિણના વાદિ-ભદ્રેનો મદ તકે કવિતાની અક્ષત યુક્તિ પંક્તિથી ઉતાર્યો તેથી ગાબની સભા સમક્ષ તે વાદીઓએ આ તો ‘કૃષ્ણસરસ્વતી’ (સરસ્વતી દેવી શ્વેતવર્ણા છે, બ્યારે સૂરિ પોતે શ્યામવર્ણા હોઈ તે કાળા

૧ તસ્માદ્ વમ્ભૂવ વિજયી જયચન્દ્રસૂરિઃપ્રીપ્રતાપસવિતા સ-વિતાનકીર્તિઃ । વિદ્વત્તયા પ્રથિતયાઽમિતયાઽત્ર કૃષ્ણવાગ્દેવતેતિ વિરુદ્ ગુરુયો દધાર ॥

૨ યઃ સોમસુંદરગુરુતમદત્તમાર્ વરાહ ફવ મુલ્ય ઉવાહ પૃથ્વ્યાઃ । અધ્યાપયદ્ વિલુપમંતિષદાં મહાર્થ-કાવ્યપ્રકાશવરસમ્માતિમુલ્યશાસ્ત્રમ્ ॥

૩ યસ્ય શ્યામસરસ્વતીતિ વિરુદ્ વિલ્યાત્સુર્વાતલે ગુર્વા શ્રીજયચન્દ્રસૂરિગુરુરવ્યાધ્યાત્ પ્રસત્તિ સમે ॥

સરસ્વતી) એમ ઉચ્ચાર્યું તેથી તેમને તે બિરૂદ પ્રાપ્ત થયું” એમ કહેલ છે.<sup>૧</sup> તે સાથે જાણવું છે કે તેઓ મુનિસુન્દરસૂરિની પાઠે થયા. તેમણે સં. ૧૫૦૬ માં પ્રતિક્રમણવિધિ (સુદ્રિત; પી. ૪, ૧૦૭) — નામનું પુસ્તક રચ્યું તેમાં પોતાને ‘દ્રુવં શ્રીયુત્સોમસુંદરગુરુશ્રીપદ્મપૂર્વાચલ્લાદિત્ય-શ્રીજયચંદ્રસૂરિગુરુભિઃ શ્રીમત્તપાગચ્છપૈઃ’<sup>૧</sup> સોમસુંદર ગુરુના પદ્મધર જાણવેલા છે. તેમની બીજી કૃતિ માટે જુઓ જેન સાહિત્યનો સંક્ષિપ્ત ઇતિહાસ પાઠા ૬૭૬. તેમના પ્રતિમા-લેખો સં. ૧૪૯૬ થી સં. ૧૫૦૬ સુધીના મળે છે તેમાં મુનિસુંદર સૂરિની હયાતીમાં—સં. ૧૫૦૩ સુધી તેમને ‘તપા’ જાણવેલ છે ને તે સૂરિની હયાતી બાદ તેમને ‘ગન્ધનાયક’ કહેલા છે, પણ પદ્મધર તો સોમસુંદર સૂરિના જ દર્શાવેલ છે. તેમની પછી રત્નશેખરસૂરિ પદ્મધર થયા, કે જેમને મુનિસુંદર સૂરિ પછીના ને તે સૂરિના પદ્મધર તરીકે પદ્મવલીકારે ઓળખાવ્યા છે. [જે જે સમયે જે ગન્ધનાયક હોય, તેમના તે આસાંકિત હોઈ પૂર્વના તથા વિધમાનના પણ શિષ્ય તરીકે પોતાને ઓળખાવી શકે એ ધ્યાનમાં રાખવાનું છે.]

(૨) રત્નશેખર સૂરિ—ધર્મસાગરીય પદ્માવલી પ્રમાણે જન્મ સં. ૧૪૫૭ ક્વચિત્ ૧૪૫૨, વ્રત સં. ૧૪૬૩, પંડિતપદ સં. ૧૪૮૩, વાચક-પદ સં. ૧૪૯૩, સૂરિપદ સં. ૧૫૦૨, સ્વ૦ સં. ૧૫૧૭ પૌષ વદિ ૬; રત્નલતીર્થમાં બાંધી નામના ભદ્રે ‘બાલસરસ્વતી’<sup>૨</sup> એવું બિરૂદ આપ્યું. સોમસૌભાગ્ય કાવ્ય સર્ગ ૧૦ શ્લોક ૧૩, ૧૪, ૧૭ થી ૨૦ માં કહેલ છે કે ‘તેમણે નાનપણમાં દક્ષિણ દિશાના વાદીઓને જાણ્યા હતા. દેવ-ગિરિ (દોલતાબાદ) ના મહાદેવ નામે વ્યાપારી વણિકે તેમને આચાર્ય પદ આપ્યું હતું. તેઓ ગન્ધનાથની પદવી ચિરકાલ સુધી (લગભગ દશ વર્ષ સુધી) જાળવીને સૂરિપદ-પંડિતપદ-મુનિપદ આપવાના, બિનમંદિર-પ્રતિષ્ઠાના, માલારોપણ, યોગવિધિ આદિનાં અનેક શુભ કાર્યો કર્યા છે.’ ગુરુગુણુરુભાકરમાં સર્ગ ૧, શ્લોક ૯૬ થી ૧૦૦ માં એમ દર્શાવ્યું છે કે ‘(દક્ષિણના) ઘેદરપુરમાં મોટા બ્રાહ્મણ ભદ્રનો મદ ટાળી

૧ યામ્યાડડિવિગિમલિતદુર્મદવાદિમદાદ્ય નિર્ઘોષ્ય તર્કકવિતાક્ષતિયુક્તિપંક્ત્યા । ચે ભેભિરે વિરુદ્ધમિમ્યભાસમસં તૈરેવ કૃત્તમિહ કૃષ્ણસરસ્વતીતિ ॥ ૧૨ ॥

ચન્દ્રાકૈવીપ્રતરકીર્તિતપઃ પ્રતાપાઃ પાપપ્રણશનિપુણાઃ પ્રણતપ્રજાનામ્ । ધીરાડજિતાથ મુનિસુન્દરસૂરિપદ્દેજાયન્ત તેડ્વ જયચન્દ્ર ગણાડધિરાજાઃ ॥ ૧૩ ॥ (સુમં)

૨ આ બિરૂદની વાતને ટેકો એક માત્ર દેવવિમલગણિયે હીરસૌભાગ્ય કાવ્ય સર્ગ ૪ શ્લોક ૧૨૮ માં આપ્યો છે.

આદ્યપણમાં પોતાનું નામ સાર્થક કર્યું. પ્રતિક્રમણુસૂત્રવૃત્તિ, વીતરાગસ્તવ, શ્રાદ્ધવિધિ પ્રમુખ ગ્રંથ રચ્યા, અનેકને સુનિ-દીક્ષા, વાચકપદ, પરિતપદનું પ્રદાન કર્યું અને જ્યંચંદ્ર સ્મરિના પદ્મે તપગચ્છનાથ થયા. તેમની કૃતિઓ માટે જુઓ મારો 'જેન સાહિત્યનો સંક્ષિપ્ત ઇતિહાસ' પાયા ૬૪૯. તેમના પ્રતિષ્ઠા-લેખો સં. ૧૫૦૨ થી સં. ૧૫૧૭ ચૈત્ર શુ. ૧૩ સુધીના મળે છે. તેમાં જોતાં સં. ૧૫૦૭ થી ગચ્છેશ તરીકે તેમ જ 'તપાગચ્છેશ સોમસુંદર સ્મરિ શ્રી સુનિસુંદર સ્મરિ શ્રી જ્યંચંદ્ર સ્મરિ શિષ્ય શ્રી રત્નશેખર સ્મરિભિઃ' એમ પાણુ તેમની ઓળખાણુ આપેલી છે, અને છેલ્લા સં ૧૫૧૭ના લેખમાં સુનિસુંદર સ્મરિના પદ્ધર તરીકે જણાવ્યા છે; બ્યારે ધ. પ. માં સ્વર્ગવાસ-મિતિ સં. ૧૫૧૭ પોષ વદિ ૬ આપી છે, ભારે પ્રતિષ્ઠા-લેખ સં. ૧૫૧૭ ચૈત્ર શુ. ૧૩ નો મળે છે, તો તે વિચારવા જરૂં છે. ચૈત્રાદિ હિંદી કે ગૂજરાતી વર્ષ ગણુનાને લીધે આમ હોય. પોતાની સં. ૧૪૯૬ ની શ્રાદ્ધપ્રતિક્રમણુસૂત્રવૃત્તિની અને પોતાના સં. ૧૫૧૬ના આચારપ્રદીપ નામના ગ્રંથની અંતે સોમસુંદર સ્મરિના પાંચ શિષ્ય-સ્મરિઓ—સુનિસુંદર સ્મરિ, જ્યંચંદ્ર સ્મરિ, ભુવનસુંદર સ્મરિ, જિનક્રીતિ સ્મરિ ગણુવી એ ગુરુઓના પ્રતાપથી તે કૃતિ રચી એમ કહેવા ઉપરાંત દર્શાવ્યું છે કે ભુવનસુંદર સ્મરિ કે જેની પાસે પોતાને ગુણુરત્ન સ્મરિએ વિદ્યા માટે મોકલ્યા હતા તે પોતાના વિદ્યાગુરુ હતા, અને પોતાને સાધુરત્ન સ્મરિએ ઓધ આપી ઉત્તમ માર્ગે દોર્યા હતા.

૧૮ શિષ્યો—તેમના હસ્તદીક્ષિત શિષ્યોમાં પ્રસિદ્ધ શિષ્ય તરીકે (૧) લક્ષ્મીસાગર સ્મરિ અને (૨) હેમહંસગણુિ સ્પષ્ટ ઉલ્લેખાયા છે.

(૧) લક્ષ્મીસાગરને સં. ૧૪૭૦ માં છ વર્ષની વયે વડનગર પાસેના તેના ગામ ઉમાપુરમાં સુનિસુંદરજીએ સુનિદીક્ષા આપી હતી તે મુંડસ્થલમાં સં. ૧૫૦૧ માં વાચક પદવી આપી હતી. ઉક્ત વાચકપદવી પહેલાં સોમસુંદર સ્મરિએ દેવગિરિવાસી મહાદેવ નામના શ્રીમંત વણિકે મેવાડના દેલવાણમાં સં. ૧૪૯૬ માં પંન્યાસ (પંડિત) પદ આપ્યું હતું, અને ઉક્ત વાચકપદ પછી સં. ૧૫૦૮ માં જાપદ્ર (જાઉર) માં ઉદયનન્દિ સ્મરિએ સ્મરિપદ આપ્યું. રત્નશેખર સ્મરિ સ્વર્ગસ્થ થતાં સં. ૧૫૧૭ માં ગચ્છનાયકપદ પ્રાપ્ત થયું. તેમના સ્વર્ગવાસનું ચોક્કસ વર્ષ ઉપલબ્ધ નથી થયું. પ્રતિષ્ઠા-લેખો સં. ૧૫૫૦ સુધીના ઉપલબ્ધ છે. તેમના પદ્ધર સુમતિસાધુ સ્મરિ સં. ૧૫૫૧ માં સ્વર્ગસ્થ થયા એટલે તે પહેલાં તેઓ સ્વર્ગસ્થ થયા હશે જ. તેમનું ચરિત્ર તેમના સમયમાં સં. ૧૫૪૧ માં સોમદેવ સ્મરિના શિષ્ય પં. ચારિત્રહંસ ગણુિના



શિષ્ય સોમચારિત્ર ગણિત્યે સંસ્કૃત પદ્યમાં રચેલા ગુરુગુણરત્નાકર કાવ્યમાં આપેલું છે કે જેનો સારભાગ મેં જૈન સાહિત્યના ઇતિહાસના પાના ૭૨૧ માં આપ્યો છે.

(૨) હેમહંસ ગણિત્યે પોતાની સં. ૧૫૧૬ ની ન્યાયમંજૂષાવૃત્તિ (સુદ્રિત ય. ગ્રં. પી. ૪ પૃ. ૧૭) ની પ્રશસ્તિમાં મુનિસુંદર સૂરિને પોતાના દીક્ષાગુરુ (જુઓ પત્ર ૧૪/૨ ટિ. ૫) સ્પષ્ટ જણાવ્યા છે. તેમના ગ્રંથો વગેરે માટે જુઓ જૈન સાહિત્યનો ઇતિહાસ, પાના ૬૮૦, ૭૦૮, ૭૫૧, ૭૬૪. તેમ જ જૈ. ગૂ. ક. ૩, ૧૫૭૭

(૩) શુભશીલ ગણિ કે જેમણે અનેક ગ્રંથો રચ્યા છે (જુઓ જૈ. સાં ઇતિહાસ પાના ૬૮૮, ૭૫૨ ને ૭૫૪) તે પોતાને મુનિ-સુંદર સૂરિના શિષ્ય તરીકે પોતાની સં. ૧૫૦૯ ની ભરતેશ્વર બાહુબલી વૃત્તિ (પ્ર. દે. લા. પુ. ફં. ૬) માં ઓળખાવે છે.<sup>૧</sup> તેમણે સંસ્કૃતમાં પ્રભાવક કથા નામનો ગ્રંથ સં. ૧૫૦૪ (પયોધિ-પેષુ-ચંદ્ર પ્રમાણુ સમયે) રચ્યો તેમાં પોતાના ગુરુભ્રાતાઓ—વિશાલરાજ સૂરિ, રત્નશેખર સૂરિ, ઉદયનંદિ, ચારિત્રરત્ન, લક્ષ્મીસાગર અને સોમદેવ ગણિ બતાવ્યા છે. તે રીતે એ બધા મુનિસુંદર સૂરિના શિષ્યો ગણાય. સં. ૧૫૨૧માં લક્ષ્મીસાગર સૂરિના ગચ્છનાયક-કાલમાં તેમના પ્રસાદથી પંચશતી-પ્રબોધ-સંબંધ નામના રચેલા ગ્રંથમાં છેવટે જણાવે છે કે ‘ગ્રંથાયં ૭૯૪૧, ઇતિશ્રી સોમસુંદર સૂરિ-પદ્મલંકરણુ શ્રી મુનિસુંદર સૂરિ શ્રી જયચંદ્ર સૂરિ-પદ્મલંકરણુ-શ્રી રત્નશેખર સૂરિ-પદ્મલંકરણુ શ્રી લક્ષ્મીસાગર સૂરિ શ્રી સોમદેવ સૂરિ શ્રી રત્નમંડન સૂરિ-શિષ્ય પં. શુભશીલ ગણિ-વિરચિત પંચશતીસંબંધે ચતુર્થોધિકાર સમાપ્તઃ’ (વે. નં. ૨૦૨૦)

(૪) હર્ષસેન કે જેના શિષ્ય હર્ષભણુ સં. ૧૪૮૦ થી ૧૪૮૬ માં ગ્રંથો રચ્યા, તેમાં તે પોતાના ગુરુ તરીકે હર્ષસેન ઉપરાંત સોમ-સુંદર સૂરિ અને મુનિસુંદર સૂરિ તેમ જ મહિમચંદ્ર, જયચંદ્ર, ભુવનસુંદર અને જિનસુંદર સૂરિને પણ જણાવે છે (જૈ. સા. ઇ. પાના ૬૮૫)

(૫) ચંદ્રસેન ગણિ-તેમણે ગુરુના જયાનન્દકેવલિ-ચરિત્ર નામના ગ્રંથને ગુરુભક્તિથી પોતાની યુક્તિ પ્રમાણુ શોધ્યો.

(૬) સંઘવિભલે (?) સં. ૧૫૦૧ જેઠ શુદ ૪ ગુરુ દિને સુદર્શન શ્રેષ્ઠી રાસ ગૂ. માં રચ્યો (જૈ. ગૂ. ક. ૧, ૪૨).

૧ તપાગચ્છાધિપ: શ્રીમનમુનિસુવ્દરસૂરય: । તચ્છલ્લય: શુભશીલાહો ભરતાદિક્ષયાં વ્યઘાત ॥

(૭) સંઘકલરા ગણિએ સં. ૧૫૦૫ માગશર માસે તલવાડામાં સમ્યક્ત્વરાસ (અષ્ટભાષામાં) રચ્યો (જે. ગૂ. કં. ૧, ૪૪) તેમાં તે પોતાને સોમસુંદર સ્મરિ, મુનિસુંદર સ્મરિ, જયચંદ્ર સ્મરિ, વિશાલરાજ સ્મરિ એ ચાર તપગચ્છ-ચુરુ તથા રલશેખર સ્મરિ અને ઉદયનંદિ સ્મરિને વધી તે સર્વતું શિષ્યત્વ સ્વીકારે છે.

(૮) અસ્માત-તેમણે કલ્યાણમંદિર સ્તોત્રપર ગૂં આલાવબોધ રચ્યો (જે. ગૂ. કં. ૩, ૧૫૭૩)

(૯) શિવસસુદ્ર ગણિ કે જેના શિષ્ય પં૦ હુમમંગલ ગણિએ સં. ૧૫૧૭માં લખેલ પંચતંત્રની પ્રતિ પાટણુના સંઘ ભંડારમાં છે.  
(૧૦) શુભસુંદર ગણિ કે જેના શિષ્ય ચંદ્રધર્મ ગણિએ મંડલી નગરે પ્રાકૃત વ્યાકરણુ-અષ્ટમોધ્યાયની લખેલી પ્રત પાટણુના કોફલીયા-વાડાના ભંડારના દાખડા ઉડામાં છે.

(૧૧) વિશાલરાજ કે જેના શિષ્ય સુધાભૂષણુના શિષ્ય જિનસૂરે ગૌતમપૃચ્છા પર ગૂ. માં આલાવબોધ રચ્યો. (જે. ગૂ. કં. ૩, ૧૫૭૯)

### ટીકાકાર ધનવિજયગણિ.

૧ પરિચય—આ ટીકાકાર પોતાનો પરિચય સંક્ષેપમાં આ ગ્રંથના દરેક અધિકારની પોતાની ટીકાની અંતે “શ્રી તપાગચ્છનાયક-ભદ્રારક શ્રી મુનિસુંદર સ્મરિએ રચેલા, તેમની પદ્મ પરંપરામાં પ્રભાવક એવા પાતસાહ શ્રી અકબ્બરના પ્રતિબોધક-ભદ્રારક શ્રી હીરવિજય સ્મરિ શ્રી વિજયસેન સ્મરિએ જેનો અર્થ વિચાર્યો છે એવા, (અને) સોળ શાખાવાળા, અધ્યાત્મકલ્પદ્રુમની અધિરોહિણી નામની ટીકા, સકલ શાસ્ત્રરૂપી કમલના પ્રદ્યોતન (સૂર્ય) એવા મહોપાધ્યાય શ્રી કલ્યાણવિજય ગણિના શિષ્ય ઉપાધ્યાય શ્રી ધનવિજય ગણિએ અનાવેલી છે.”

છેવટે એ શ્લોકમાં પોતે જણાવે છે કે: “શ્રી હીરવિજય સૂરીશ્વરના શિષ્ય વિશુધવર રામવિજયે? અને શ્રી સુમતિવિજય વાચકના છેવટે એ શ્લોકમાં પોતે જણાવે છે કે: “શ્રી હીરસૂરિને વાંદવા બોલાવ્યા. તે સાંભળે ૧ ખંભાતના શ્રીમાળી રલપાલ દોશીનો ભાર્યા ઠકારથી થયેલ પુત્ર રામજી, તે ત્રણ વર્ષનો થયો ત્યાં માંદો પડ્યો. હીરસૂરિને વાંદવા બોલાવ્યા. તે સાંભળે થાય તો દીક્ષામાં દેવાની માતપિતાએ હા યાડી. આઠ વર્ષનો થયો તે વખતે તેને દીક્ષા દેવામાં ભારે કોલાહલ થયો. સૂયા સિતામખાન પાસે ફર્યાદ ગઈ.

शिष्य सूरविजय' पंडिते पणु साथे मणीने या अर्धात्मकल्पद्रुमनी पदघटना-टीका शोधी छे अने तेने दोषना साता ज्येवा निर्दोष जन्तोञ्जे दोष वगरनी परेणर करवी घटे."

गुरु-महोपाध्याय इत्याणुविजय तेजस्वी अने प्रभावशाली थया. तेजो हीरविजय सूरिना दीक्षित शिष्य हुता-वीसा पोरवाड (ही. रास पृ. २२१) लावापुरना छरणाराहाडने त्यां लार्था पुंलुथी जन्म सं. १६०१ आसो वदि प शनि, नाम ङाकस्शी, टीका सं. १६१६ वैशाख वदि २, उपाध्यायपद सं. १६२४ इंगणु वदि ७ पाटणुमां हीरविजय सूरिजे आभ्युं. सं. १६४४ मां श्रीमाली संघपति छंद्रराजे (जयपुरना) वराट नगरमां गंधर्वेला छंद्रविहार नामना ज्जिनालयमां प्रतिष्ठा करीः—ज्युओ श्री ज्जिनविजयतो ज्जेन प्राचीन लेख संग्रह २ नं. ३७८. वणी राज्णीपलाना राज्ज वछ त्रिवाडीना मध्यस्थपणुमां ग्राहणुो साथे वाद कर्यो, ज्जेन धर्ममां प्ररूपित देव-गुरु-धर्मनुं स्वरूप समजळ्युं, ने राज्जने प्रसन कर्यो. तेजो व्याकरणशास्त्रमां पारंगत थया हुता. (हीर. रास पृ. ३०० थी ३०२) (विशेष भाटे ज्युओ भारी संपादित करेदी

सूरिने नासळुं पज्यु. आणरे पिपलौधमां टीका आपी नाम रामविजय राभ्युं. पछी पंन्यासपद टीछु. (हीर. रास पृ. ४१, ४२, ४३, ४४) आ रामविजय नीजे ज्ज्यावेद रामविजय होवा जेधज्जेः—

श्री हीरविजयसूरिना निर्देशथी मझे० विमलहर्षगञ्जि मझे० इत्याणुविजयगञ्जि मझे० सोमविजयगञ्जि वाचक लब्धिसागरगञ्जि प्रमुप गीतार्थोञ्जे गणीने जे मझे० धर्मसागर इत पदावली शोधी हुती तेनो प्रथमादर्श हीरविजय सूरिना शिष्य पं० रामविजय गञ्जिनी सहायथी पं० जयविजय गञ्जिजे वाच्यो हुतो. वणी 'श्री तपागच्छीथ पंडित श्री रामविजयगञ्जि—यराजुसेवी पंडित श्री विजयगञ्जिजे' रयेदी कुमारसंभव महाशब्द परनी संशोधिसमा नामनी व्याख्या-टीका मणे छे, तो ते विजय गञ्जिना गुरु रामविजय गञ्जि संभवतः हीरविजय सूरिना शिष्य आ रामविजय गञ्जि हुशे. (प्र. सं. पृ. ३०६ नं. ११६८).

१ भृगावती आभ्याननी जोक त्रत (प्र. संग्रह पृ. १८४)नी अंते लेणकप्रशस्ति जेम छे इः—लि० च तपागच्छाधिराज मट्टारकपुरंदर मं श्री हीरविजयसूरीधरगित्यमहोपाध्यायश्री सुमतिविजय गणि निव्य पंडितसमाज्यारहार पंडित सिंहविजय गणि शिष्य पंडित श्री सूरविजय गणिसिंथैरिति सं० १६७५

નેન એતિહાસિક રાસમાળામાં પ્રકટ થયેલ તેમના જ શિષ્ય જ્યવિજ્યે તેમની જ હયાતીમાં સં. ૧૬૫૫ આસો શુ. ૫ ને દિને રચેલો કલ્યાણ-વિજ્યગણિ-રાસ, અને શિષ્ય પરિવાર માટે જુઓ જૈનસ્તોત્રસંદોહ ભાગ બીજો-પ્રસ્તાવના પૃ. ૧૨૨ થી ૧૩૨) તેઓ સં. ૧૬૫૭ સુધી હયાત હતા એમ શ્રી વિજ્યતિલક સૂરિ રાસની પ્રસ્તાવના પરથી જણાય છે. તેમનો સ્વર્ગવાસ ક્યારે થયો તે જાણી શકાયું નથી. વિદ્વાન શિષ્યમુદાય બહોળો હતો અને તેમાં આપણા આ ટીકાકાર ધનવિજ્ય પણ એક સમર્થ વિદ્વાન શિષ્ય હતા. આ ધનવિજ્યના તે ગુસ્તી પાડુકા શાનુંજની તલેટીમાં ત્રણ થુભમાંની એક થુભમાં છે. (હીર. રાસ પૃ. ૨૦૦)

નકુપલદાસના સં. ૧૬૮૫ માં રચેલા ને આનંદકાવ્ય મહોદધિ, મૌ. ૫ માં છપાયેલા હીરવિજ્ય સૂરિ રાસના આધારે જાણી શકીએ છીએ કે-ઉપર્યુક્ત હીરવિજ્ય સૂરિએ સં. ૧૬૩૧ માં અમદાવાદમાં એક સાથે અઢાર જણને દીક્ષા આપી હતી તેમાં ધનવિજ્ય નામના સાધુ પણ હતા કે જેમની સાથે તેમના બે ભાઈ (કમલ અને લવલ) તથા તેમના માતા પિતાએ પણ દીક્ષા લીધી હતી;<sup>૧</sup> ઉક્ત સૂરિ. અકબર આદશાહના નિમંત્રણથી ફતેપુર સીકી સં. ૧૬૩૯ જેઠ વદિ ૧૩ ને દિને તેના દરબારમાં પ્રથમ ગયા ત્યારે તેમની સાથેના ૧૩ સાધુઓ પૈકી તે સૂરિના પ્રધાન (દીવાન) સમાન આ ટીકાકાર શ્રી ધનવિજ્ય હતા, એટલે જે અનેક પંડિતો વિહાર કરતા સાથે આવ્યા

વર્ષે ત્રેવ્ર સુદિ દ્વિતીયા તિથૌ શ્રીમજ્જંવૂસરમહાનગરે । સુવિહિતસાધુશિરોમણિ શ્રીવિજયસેનસૂરીશ્વર-શિષ્ય મદ્યારક શ્રીવિજયતિલકસૂરિવિજયરાજ્યે ॥—આમાં જણાવેલા સૂરવિજ્ય ને આ ટીકાના શોધક સૂરવિજ્ય એક લાગે છે, જે કે ટીકામાં સૂરવિજ્યને સુમતિવિજ્યના શિષ્ય કહેલ છે ને આમાં પ્રશિષ્ય કહેલ છે. આ લેખક સૂરવિજ્ય માટે મેદનીપુર (મેડતા) માં સપ્તપદાર્થની પ્રત સં. ૧૬૬૨ માં લખાઈ (અસ્તિ સંગ્રહ પૃ. ૧૬૭). સુમતિવિજ્ય મૂળ લોકાનગરના જિજ્ઞાસાક્રમિ કે જેણે તે ગરબ તથા હીરવિજ્ય સૂરિની આસા સ્વીકારવાથી તપાજ્ઞમાં દીક્ષા લેતાં તેને ૩૮ ઉપાધ્યાયોએ સુમતિવિજ્ય એ નામ આપ્યું. સં. ૧૬૨૨ લગભગ (હીર. રાસ પૃ. ૪૧ ને ૪૨)

૧ ધનવિજ્ય પંચ જણુસ્થું તિહાં સંજમ લીએરે, કમળ વિમળ બે બ્રાત; માત તાત ને સંયમ યોતે આદરે રે, જગ જોવાને ભત. X X X X  
ધ્યાસિક મનુજ અઢાર. (હીર. રાસ પૃ. ૫૭)

हता ते पैत्री ते जेक हता.<sup>१</sup> अक्षर शाह पासे उअर तणावमां मत्स्यवध गंध इरावमां ते स्मरिने आ धनविजयनो साथ हतो.<sup>२</sup> ह्रीर स्मरि अंभातमां योमासुं हता त्यारे त्यांना लुणीअवा नामना भोजन्ये ते स्मरिने गाम अहार डाढ्या हता, जेटले धनविजय अक्षर शाह पासे जर्ध शांतिचंद्र उपाधाय द्वारा ते भोजने सभत नसीयत करतुं इरमान भेणवी अंभात आव्या त्यां तेने पंडितपद आपवामां आव्युं. सं. १६४७.<sup>३</sup> सं. १६४८ मां ह्रीर स्मरि अमदावाद आव्या त्यारे त्यांना सूया आणमभाने तेमने धळुं मान आव्युं, ते वयते धनविजय आणमभानेने मल्या हता ने शत्रुंज्य ने गिरनारनी भागणी करी हती;<sup>४</sup> तेणे सोरठ जर्ध आव्या पछी हुं करीश जेम इछुं. पछी सता जम साथे लखर्ध करी नवानगर वृंटी ने ज्वती, ज्वनागठ ज्वती आणमभान अमदावाद आवी तुरत ज ह्रीर स्मरिने पशु साथे आवी भणवा जशुाव्युं जेटले ह्रीर स्मरि, सोमविजय ने धनविजय ते पानना महेलमां जर्ध मल्या-धर्म-वार्त्तिलाप पछी इंधं मागवावुं इहेतां पोताना श्रावक जगडुशाहने केड कर्यो हतो तेने छोडवानी भागणी करी; अने तेणे ते स्वीकरी ते शाहने छोडी झुओ.<sup>५</sup>

- १ दाभाविजय गणि ने मुनिविने, धनविजय जेदो अति लने; पुष्यविजय ने जसविजय जेध, अनेक साध ववी पुंठि जेध. (ह्रीर. रास पृ. १०८)
- २ तेणी रातिं मुनि धनविजय, वीधा छडीदार त्यांछि; उअर तवाव आवी करी, जल मना डीया मांछि. (ह्रीर. रास पृ. १२८)
- ३ धनविजय धीरजनो धीरी, अक्षर पासे जय; शांतिचंद्र मुनिने ते भणीओ, लाभी सकल उथाय. अरज करी अक्षर शाहनि, सुंजतां सयदो पीने; इहंछुं पधनरो मारी, यांधी अथ आणीने. x x x (ह्रीर. रास पृ. १६७)
- ४ धनविजय पडित पदवी जेय, इरमान तणे ते मळिमा जेय; संवत सोल अडतालो यदा, आणमभान जेय सोरठ तदा. धनविजय मवियो तव जर्ध, करे ह्रीर दुया तुम्ह सखी. x x x धनविजय जोदयो तेणीवार, भाग्यो शेनुंज ने गिरनार. x x x (ह्रीर. रास पृ. १७० अने १७३)
- ५ धणुं अवसर नर आणमभानं, आव्यो वेगं पुश्रधनिधानं; युवाओ ह्रीरकुं अछिर्ध इधीं, तीन यतीस्युं आव्यो अखीं.

આ પરથી સ્પષ્ટ છે કે ધનવિજય પણ શૂળે હીરવિજય સૂરિના દીક્ષિત શિષ્ય હતા અને તે સૂરિના વિશ્વાસપાત્ર હોઈ પ્રધાનપદ ભોગયતા હતા, ને તેમની પાસેથી પંચાસ-પંડિતપદ મેળવનાર હતા.

આ ધનવિજય પ્રાણે અકુબર આદશાહનાં ફરમાન મેળવીને મેડતામાં સ્વશુર હીરવિજય સૂરિનો અને પોતાનો મહિમા અતાવ્યો—લ્યાં ભૈન મદિરો પર મ્દેચ્છો કર લેતા તેમાંથી તેને મુક્ત કરાવ્યાં અને લ્યાં ભૈનોને વાળં તે વગાડવાણું કરાવ્યું. [તેમના મુખ્ય શિષ્ય ગુણવિજયના શિષ્ય રામવિજયના પુણ્યાર્થે વિશેષાવશ્યકવૃત્તિની રટડપપ ગ્રંથાગ્રની ૪૯૩ પત્રની (ગો. ના. સંગ્રહની) ૩૨૮ને જ્ઞાનકોશમાં મૂકી હતી તે તેની પ્રશસ્તિ પરથી જણાય છે. ૧]

તેની રીતે અકુબર આદશાહ પાસેથી હસ્તલેખિત ફરમાન લાવીને ધનવિજયે સૂરત આદિ નગરમાં મોગલાશ્રિત જિનમંદિર અને

હીર સોમ ત્રીને ધનવિજે, ભાણુવિજય ચોથો તો ભળં; ધાનો સોય રહ્યો નરખીહ, ત્રણ્ય પુરૂષ ચાલ્યા જિમસીહ. (હીર. રાસ પૃ. ૧૭૪)  
ઉત્તર નરતો આપતો, કરતો હીર સખાભ; જગડુસાહ મુંકાવિચો, યૂઝવ્યો ઘણું નખાભ. (હીર. રાસ પૃ. ૧૭૫)

—આ ઉતારા લકર્યની સં. ૧૮૨૫ ની હીર. રાસની હસ્તપ્રત સાથે સરખાવી લીધા છે.

૧ શ્રી હીરવિજયસૂરીશ્વરચરણમોજમુંગરાજનિમઃ । યો ધનવિજયઃ પ્રાણોડમૂદ્ધ મુવિ વિલ્યાતવરકીર્તિઃ ॥ ૧ ॥

સાહિઅકચ્વરપાર્શ્વોદાનીય સત્ સુરન્માનાન્ । યો મૈડતાલ્બનગરં પ્રમાવયામાસ પુણ્યાભઃ ॥ ૨ ॥

શ્રી હીરગુરુમહિન્નઃ સ્વપ્રમયા યલ્હુ મિત્રસમવીત્તિઃ । તત્ર ચ જૈનવિહારાન્ મ્લેચ્છકરાન્મોચયામાસ ॥ ૩ ॥

જૈનાગ્રે પ્રતિષ્ઠિદ્ધાન્યપિ દસ્યુભિરેવ મૈડતાનગરે । યઃ પંચશબ્દ-મ્ભૂષિત-વાદિત્રાણિ પ્રવાદયામાસ ॥ ૪ ॥

તત્ચિચ્છુ ગુણવિજયાહસ્વધીસ્વધીમંડલીપુ યો મુલ્હયઃ । ચિત્કોશેડમુંચદિમાં તત્ચિચ્છુ રામઃ પ્રતિ પુણ્યો ॥ ૫ ॥

ઉપાશ્રયો હતાં તે છોડાવ્યાં, અને તેમને શ્રાવકો પાસે અનુક્રમે જિનાર્થેષુ અને સાધુઓ સહિત કરાવ્યાં (બુદ્ધો પદ્મસાગર કૃત 'જગદ્ગુરુ કાવ્ય, શ્લોક ૧૯૯).

સં. ૧૬૫૦ (પ્ર૦) ચૈત્ર પૂર્ણિમા દિને શ્રીહીરવિજય સૂરિના મહિમાથી આનંદિત થઈ આદશાહ અકબરે શત્રુંજયની યાત્રાએ જનાર અધા મહુલ્યો પાસેથી મસ્તકકર (માથાવેરો-કુંડકો) લેવાનો નિષેધ કર્યો છે તે જ દિવસે તે સૂરિના શિષ્ય શ્રી વિમલહર્ષ ગણિએ 'મુનિ-શતક્રય પરિકર સહિત' શ્રી શત્રુંજયની યાત્રા કરી હતી અને તે અસો મુનિઓમાં પં. દેવહર્ષ ગણિ, આ પં. ધનવિજય ગણિ, પં. જયવિજય ગણિ જસવિજય-હંસવિજય ગણિ મુનિ (વે)સલાદિ હતા (શ્રી જિનવિજય સંપાદિત પ્રાચીન-જૈન-લેખ-સંગ્રહ ૨ લેખાંક ૩૩)

શ્રી જયાનંદ સૂરિએ રચેલ સાધારણજિનસ્તોત્રની અવચૂરિ સહિતની ત્રિપાઠ પ્રત જૈનાનંદ પુસ્તકાલય સુરતમાં છે તેમાં છેવટે 'સંવત્ ૧૬૬૫ વર્ષે શ્રી રાજનગરે પંચિતપુરંદર પં. શ્રી કમલવિજયગણિશિષ્યેણ કીર્તિવિજયગણિના પંચિત શ્રી ધનવિજયગણિ-વચસા લિખિત' એમ જણાવ્યું છે (પ્ર. સં. પૃ. ૧૭૧ નં. ૬૭૯) તો તે ધનવિજય તે આપણા ધનવિજય લાગે છે અને કમલવિજય તે ધનવિજયના સંસારી સહોદર જણાય છે.

વિજયદેવસૂરિ સાગર મતમાં ભળતાં ઉપસ્થિત થયેલ ઝઘડામાં ધનવિજયજીએ જે ભાગ લીધો છે તે કંઈક શાન્ત અને સૌમ્ય ભાવે હતો એમ જણાય છે. વિજયતિલકસૂરિ-રાસપરથી જણાય છે કે વિજયસેનસૂરિએ ખંભાતમાં સં. ૧૬૭૧ (હિંદી ૧૬૭૨) જેઠ વદિ ૧૧ દિને સ્વર્ગવાસ કર્યા પછી વિસલનગરથી વિજયદેવસૂરિ પાટણ ગયા ને ત્યાંથી ધનવિજયને, અમદાવાદથી નેમિસાગર ને ભક્તિસાગરને બોલાવવા ત્યાં મોકલ્યા હતા. ધનવિજયે અમદાવાદ આવી નેમિસાગરને ખંભાત મોકલ્યા ને પોતે ભક્તિસાગર સાથે પાટણ આવ્યા. સં. ૧૬૭૨ માં મકરંધપાન ગૂજરાતનો સૂચો થયો તે વખતે તે ખાન જલોરથી અમદાવાદ આવતાં સિદ્ધિચંદ્ર કવિ પણ સાથે અમદાવાદ આવવા નીકળ્યા

૧ અન્વેષ્ટુર્નરનાયહસ્તલિખિતં લાત્વા ત્રિલોકીયુરોઃ, શિષ્યાઃ શ્રીગુરુમાન્યઘન્યવિજયાત્લાદ મૃત્યવંશેવિતાઃ ।

સૂરત્યાદિષુ મુદ્ગલાશ્રિતજિનૈકઃ સાધુસન્નત્રજં, તન્મુકં જિનનિમ્વસાધુકલિતં શ્રાષ્ટસ્તદાડકાર્યમ્ ॥

આમાં જણાવેલ ધનવિજય ઇંદને અનુક્રેલ થવા ધનવિજય માટે મૂકેલ છે એમ લાગે છે.

ને સિદ્ધપુર આવ્યા, ત્યારે પાટણમાં વિરાજેલા વિજયદેવસૂરિએ અથજી મહેતા વગેરે શ્રાવકોને ધનવિજય સાથે સિદ્ધપુર મોકલ્યા, ને તેમને પાટણ આવી વાચકપદ લેવા કહ્યું. આ લાલચમાં સિદ્ધિચંદ્ર પહ્યા નહિ ને પરભારા અમદાવાદ ગયા. ત્યાં ઉપાધ્યાયો અને મુનિઓએ મળી રામવિજય પંડિતને સૂરિપદ આપી વિજયતિલક સૂરિ નામ આપ્યું. સં. ૧૬૭૩ પોશ શુદ્ધિ ૧૨. ને તે સમયમાં ધનવિજય પંડિતને વાચકપદ આપ્યું. ઉક્ત સૂરિ સ્વર્ગસ્થ (સં. ૧૬૭૫ મા) થતાં તેની ગાદીએ આવેલ વિજયાનંદસૂરિએ મેવાડમાં વિહાર કર્યો ત્યારે તેમની સાથે આઠ ઉપાધ્યાયો પૈકી ધનવિજય વાચક પણ હતા. (જુઓ વિજયતિલકસૂરિ-રાસ). આ ધનવિજય અને આપણા ટીકકાર ધનવિજય એને પ્રાયઃ એક હોય; અને તેમ હોય તો એમ લાગે છે કે મૂળ હીરવિજય સૂરિના દીક્ષિત શિષ્ય, પછી કલ્યાણવિજય ઉપાધ્યાયના શિષ્ય તરીકે, પછી તે ઉપાધ્યાયના સ્વર્ગવાસ પછી વિજયદેવ સૂરિની આજ્ઞામાં, પછી વિજયતિલક સૂરિની આજ્ઞામાં, રહી વાચકપદ મેળવ્યું, ને વિજયતિલક સૂરિના સ્વર્ગવાસ પછી તેમના પદ્ધર વિજયાનંદ સૂરિની સાથે રહ્યા, ને પાછા વિજયદેવસૂરિની આજ્ઞામાં રહ્યા લાગે છે, કે જેમનો નામોદ્ધેષ પોતાના રચેલા છ કર્મગ્રંથપરના તેમજ લોકનાલસૂત્રપરના આલાવખોધમાં કર્યો છે.

૨ સંશોધક—શ્રી વિજયસેન સૂરિના પાદસેવી-શિષ્ય પ્રાગ સંઘવિજયગણિએ કલ્પસૂત્ર પર કલ્પ-પ્રદીપિકા નામની ટીકા સં. ૧૬૭૪ (વેદાદ્રિ-રસ-શીતાંશુ મિતાબ્દે વિક્રમાર્કતઃ) માં રચી, તેને આ ધનવિજય ગણિએ શોધી. આની બે પ્રતિઓ ભાંડારકર ઓ. ઇન્સ્ટિટ્યુટમાં છે તેમાંની એક સં. ૧૬૮૦ આશ્વિન શુકલ પ્રથમા સોમવારે લખેલી છે, અને બીજી પ્રતિમાં શ્લોકમાં જણાવ્યું છે કે 'સંપ્રતિ તેના (વિજયસેન સૂરિના) પદ્ધર વિજયાનંદ સૂરિના રાજ્યમાં વિજયપ્રમોદ કરનારી સં. ૧૬૮૦ માં શોધી.' ત્રીજી પ્રતિ ખેડા ભંડારમાં મળે છે તેમાં એમ છે કે 'સંપ્રતિ વિજયદેવ (સૂરિ) ના રાજ્યમાં સં. ૧૬૮૧ માં શોધી.' અને ચોથી લીખડી ભંડારમાં છે. વિજયદેવ સૂરિ અને વિજયાનંદ સૂરિ-એ બે સૂરિઓ તત્કાલે વિધમાન હોઈ સાગરમતના ઝઘડાને પરિણામે હોંસાતોસીમાં આમ ફેરફાર જોવામાં આવે છે.<sup>૧</sup>

૧ ભાંડારકર ઈ. ની. બે પ્રતિમાં શ્રી કાપડીઆ કેટેલોગ ૧, પુ. ૧૧૫ ને ૧૧૭. એમ છે કે:—



શ્રી દેવવિભલ ગણિએ વિગ્નદેવ સૂરિના રાન્યમાં હીરસૌભાગ્ય મહાકાવ્ય સ્વોપસ ટીકા સહિત (સં. ૧૬૭૨ ને ૧૬૮૫ વચ્ચેમાં) રચીને પૂર્ણ કર્યું તે પણ આ ધનવિગ્ન ગણિએ શોધ્યું.<sup>૧</sup>

૩ ગ્રંથકાર—અધ્યાત્મકલ્પદ્રુમ પરની ટીકા તેમણે રચી. (પત્ર ૭૮ લ. સં. ૧૯૫૧ નં. ૪૪૫ જૈનાનંદ પુ. સુરત) રચનાસંવત્નો કે ગચ્છ-નાયકનો ઉલ્લેખ અતે કરેલો નથી; અનુમાને એમ કહી શકાય કે તેમણે ઉપાધ્યાય ત્રયા પછી તે તરીકે રચેલ છે એટલે સં. ૧૬૭૩ માં વાચ્યકપદ મેળવનાર અને આ ટીકાકાર અને એક હોય તો તે પછી આ ટીકા રચી ગણાય બ્યારે રત્નચંદ્ર ગણિએ તે પર ટીકા સં. ૧૬૭૪ માં રચી છે તો તે ટીકા પછી તેની અપેક્ષાએ વિસ્તૃત એવી ધનવિગ્નની ટીકા રચાઈ હોય-એમ અનુમાન થાય છે. અને એક ધીબ્ધથી સ્વતંત્ર ટીકા લાગે છે.

(૧) શ્રીમત્કલ્યાણવિજયવાચકકોટીતટીકીરીવાનાં । શિષ્યેઃ શ્રી ઘનવિજયૈર્વાચકચૂડામણીમુલ્યૈઃ ॥ ૩ ॥

કલ્પપ્રદીપિકાયાઃ પ્રતિરેષા શોધિતા ચિરં જયતુ । માત્સર્યમુક્તમાનસુવિદુધૈરપરૈશ્ચ સંશોભ્યા ॥ ૪ ॥

—ગ્રંથાગ્રં ૩૨૦૦ । સંવત્ ૧૬૮૦ આશ્વિનમાસે શુક્રપક્ષે પ્રતિપત્તિર્થો સુધાકરવાસરે લિલિતેયં કલ્પપ્રદીપિકા સ્વાવ્ચનાર્થં પરોપકારઃય ।—

(૨) સંપ્રતિ તત્પટ્ટધરશ્રીવિજયાનંદસૂરિવિમુરજ્યૈ । વિજયપ્રમોદકારિણિ ગગનાટુરસેંદુ મિત વર્ષે ૧૬૮૦ ॥ ૭ ॥

એમ બણાવી પછી ઉપરના બે શ્લોક છે.

(૩) સંપ્રતિ વિજયદેવ રાજ્યે વસુધાટુરસેન્દુમિત વર્ષે ૧૬૮૧ ॥

એમ બણાવી પછી ધનવિગ્નયવાળા બે શ્લોક ઉપરના મૂક્યા છે. સ. ૧૭૧૪ વાસો શુ. ૧૫ સોમ. પં સંઘવિજયગણિ-શિષ્ય ગણિ માણેકવિજય-શિષ્ય-ગણિ લક્ષ્મીવિજય લિં. સર્વે ગ્રંથ ૫૦૬૬ વડનગરે પત્ર ૧૨૨ જેલ મંડાર—એમ ખેડા ભંડારની ટીકાકારના પ્રશિષ્યે લખેલી પ્રતિમાં છે. લીંબડી ભંડારમાં પ્રત છે તેમાં પણ આ પ્રમાણે છે ને વિશેષમાં કહ્યું છે કે ‘નેનો પ્રથમાદર્શ દેવવિગ્ન ગણિએ લખ્યો.’

૧ કલ્યાણવિજયવાચક વાસવશિષ્યેણ કાવ્યપિદમલિલમ્ । સમશોધ્યત ઘનવિજયામિથવાચકવસુમતીપતિના ॥ ૨૧ ॥

—હીરસૌભાગ્યકાવ્યાંતે પ્રચાસ્તિઃ

તેમણે તપગચ્છાધિપતિ વિજયદેવસુરિના રાજ્યમાં રાજનગરના ગિરમાપુરમાં-ઉસમાન પરામાં સં. ૧૬૯૯ પૌષ માસમાં યુબ્ય નક્ષત્રે ૧૦૮ શ્લોકમાં આભાણુક-શતક સંસ્કૃતમાં રચેલ છે. આભાણુક એટલે કહેવત, ઉખાણું. એવી સો એક કહેવતોનો ઉપયોગ ધર્મોપદેશ-લેશ તરીકે તે શતકમાં છે. ગૂર્જર કવિઓમાં સં. ૧૫૬૫માં શ્રીધરે રાવણ મંદોદરી સંવાદમાં, સં. ૧૬૦૦ લગભગ માંડણે પ્રયોધયત્રીશીમાં અને ૧૮મા શતકમાં શામળભદ્રે અંગદવિષ્ણીમાં ગૂર્જરાતી કહેવતોનો ઉપયોગ કર્યો છે: દા. ત.

સૂર્ય પ્રતિ રજઃ સ્થિતં સ્વચક્ષુષિ પતિષ્યતિ । ગુરું પ્રતિ ક્રુતાવહ્ના સા તથા તસ્ય ભાવિની ॥ —આભાણુકશતક શ્લોક ૪૨

—નેમ સૂર્ય પ્રત્યે દેંકાયેલી ધૂળ પોતાની આંખમાં પડે છે, તેમ ગુરુ પ્રત્યે કરેલી અવજ્ઞા તેજ પ્રમાણે તેવા ભાવવાળી-યોતાની અવજ્ઞાપૂ બને છે.

રાવણુ—રજ સૂરિજ સાહમી મળ નાંખિ, અથલા! ધૂલિ ભરાસિઈ આંખિ. —રાવણુ—મંદોદરી—સંવાદ ૭૯૭ પૃ. ૧૦૫

મર્દયિત્વોદરં તેન શૂલ્લુત્પાદિતં સ્વતઃ । વિધાય સંગતિં મૂઢૈઃ સમ્યક્સ્વં મલીનીકૃતં ॥ —આ. શ. શ્લોક ૪૮

—મૂઢ-મિથ્યાદષ્ટિ મૂર્ખ સાથે સંગત કરીને સમ્યક્ત્વ-સમ્યગ્દર્શન મલીન કરવું તે સ્વતઃ પેટ યોળીને શૂળ ઉત્પન્ન કરવા નેવું છે. મંદોદરી-વીજુ વીછાંણુને વનરાય, ઉર ફાડીને અલગા થાય; ગહિલપણિ ને ગિલસિ મૂલ, પેટ મિસલી ઉપાયું મૂલ. રા. મં. સં. ૬૭૮ પૃ. ૮૬ વિધિ પખિ હોમ કર્યા નરિ ઘણા, બાંણ્યૂ વીર હસિ આપણા; સમલ મંત્રઈ સાધના કરી, તે ચેડા થયા સામ્હા ફરી. વિણુ કિરિયા વિણુકું છઈ મૂલ, પેટ ચોલી ઉપાયું સૂલ. —પ્રયોધયત્રીશી ૧ ભક્તિ ત્રીશી ૮ પૃ. ૨.

આ નાનો ગ્રંથ આગમોદયસમિતિ નં. ૪૯માં મુદ્રાંકિત થઈ બહાર પડ્યો છે અને તેના શ્લોક ૧૦૫નું ગૂર્જરાતી ભાષાંતર હમણાં જ 'નેનધર્મપ્રકાશ'ના સં. ૧૯૯૭ના વૈશાખ માસના અંકના પૃ. ૬૫ થી ૭૨માં પ્રકટ થયું છે.

તેઓ સંસ્કૃત ભાષાના જ્ઞાતા અને અહુશ્રુત હતા એટલું જ નહિ પણ દેશભાષા-ગૂજરાતીમાં પણ ૭ કડીની વિજયસેન સૂરિપર સહાય (એ. સહાયભાળા પૃ. ૧૨) ૩૭, કડીનું શત્રુજયસ્તવન અને ૪ કડીની શત્રુજયમંડણસ્તુતિ (કે જે અને આ પ્રસ્તાવનાના પરિશિષ્ટમાં આપેલ છે). ગદ્યમાં પોતે રચેલા ત્રણ આલાવબોધ પણ ઉપલબ્ધ થાય છે:—(૧) છ કર્મગ્રંથ પર આલાવબોધ સં. ૧૭૦૦ માં ખંભાતમાં વિજયદેવ સૂરિના રાબ્દ્યમાં રચ્યો.<sup>૧</sup> અને તે કર્મગ્રંથ-સ્તબ્ધની પ્રત પોતે સં. ૧૭૦૨ ન્યેષ્ટ વદ ૧૦ શુક્રને દિને પરોપકારાદિપુણ્યાર્થે લખેલી હાલ અમદાવાદના વિજયસે. સૂરિ સંગ્રહ જ્ઞાનભંડારમાં છે. (પ્ર. સગ્રહ પૃ. ૨૧૩ નં. ૭૬૯) (૨) લોકનાલાસૂત્ર પર ભાષાવૃત્તિ એટલે આલાવ-બોધ સં. ૧૭૦૧ માં યા ૧૭૦૯ પહેલાં રચેલ છે. પીટર્સન રીપોર્ટ ૩, પૃ. ૨૨૩ માં નોંધેલ તે કૃતિનો રચના સંવત્ ત્રુટક (?) સાંપડે છે,<sup>૨</sup> પણ તેમાં વિજયસિંહ સૂરિ સહિત વિજયદેવ સૂરિના રાબ્દ્યમાં ‘શશિ વારિધિ શશિ...સંખ્ય’ વર્ષમાં ભાદ્રપદ માસમાં રાજનગર-અમદા-વાદમાં રચના કરી એમ જણાવેલું છે ને ઉક્ત વિજયસિંહ સૂરિ સં. ૧૭૦૯ માં સ્વર્ગસ્થ થયા, તેથી તે પહેલાં રચેલ એ નિર્ધિવાદ છે. મને લાગે છે કે સંવત્ ઉતારતાં ત્રુટક હોય એમ જણાવ્યું છે, પણ તે ત્રુટક નથી. તે સં. ૧૭૦૧ અરાબર સૂચવે છે, (૩) કર્પૂરપ્રકરણપર સ્તબ્ધ (૨ઓ-આલાવબોધ). તેની ૩૯ પંચની પ્રત લીંબડી ભંડારમાં છે. ધનવિજયની કૃતિ તરીકે હરિષેણુ શ્રીષેણુરાસ નં. ૩૬૪ સને ૧૮૮૨-૮૩ના સરકારી

૧ સંયમશતમિતે વર્ષે માષે માસે સિતામિષે પક્ષે । શ્રી વીરગણમિતિ તિથૌ નગરે સ્તંભનક પાર્શ્વયુતે ॥ ૧ ॥

શ્રીવિજયદેવસૂરીશ્વરાજ્યે પ્રાજ્યપુણ્યપુણ્યતિથૌ । કર્મગ્રંથવ્યાખ્યા લોકગિરા કિતુ લિખિતેડ્યં ॥ ૨ ॥

સકલાગમકષપદ્ધત્રીમત્કલ્યાણવિજયશિષ્યેણ । વાચકધનવિજયેન પરોપકારાદિપુણ્યકૃતે ॥ ૩ ॥

ઐતુલ્યવશાન્મતિમાઘતશ્ચાવિતથં યદત્ર લિખિતં સ્યાત । ગીતાર્થેઃ સંશોધ્યં મયિ હિતહેતુસસુદ્ધિસ્ય ॥ ૪ ॥

૨ લોકગિરાદ્વત્તિરિયં વિનિર્મિતા લોકનાલિસૂત્રસ્ય । વાચકધનવિજયેન સ્વપરકૃતે રાજવરનગરે ॥ ૧ ॥

શ્રીવિજયદેવસૂરીશ્વરાજ્યે વિજયસિંહસૂરિયુતે । શશિવારિધિશશિ...સંખ્યે વર્ષે વર ભાદ્રપદમાસિ ॥ પી. ૩, ૨૨૩

સંગ્રહના શ્રીધર ભાંડારકરના ડેટેલોગમાં અને જે. ગૂ. ક. ૧ પૂ. ૩૬૬માં જણાવેલ છે; પણ તેની હસ્તપ્રત નિર્ણયસાગર પ્રેસે કૃપા કરી ભાંડારકર ઇન્સ્ટિટ્યુટમાંથી મંગાવી આપવાથી તે જોતાં તે કૃતિ વિમલહર્ષ ઉપાધ્યાયના શિષ્ય પં. વ્યાણંદવિજયના શિષ્ય ધનવિજય-ધન્યવિજયે વિજયચેનમ્સરિ રાજ્યે (સં. ૧૬૭૪ પૂર્વે) ડીસામાં રચી છે જોમ સ્પષ્ટ જણાય છે; એટલે તે ધન્યવિજય વ્યા ધનવિજયથી જૂદા છે, અને તે કૃતિ વ્યા ધનવિજયની રચેલી નથી. વ્યા ધનવિજયના ગુરુબંધુઓ ઘણા હતા તે પૈકી લાલાવિજયના શિષ્ય નયવિજયના શિષ્ય પ્રસિદ્ધ ન્યાયવિશારદ અને ન્યાયાચાર્ય યરોવિજય ઉપાધ્યાય થયા એ નોંધવા યોગ્ય છે.

શિષ્યમંડળ—તેમના શિષ્ય ગુણવિજય ને પ્રશિષ્ય રામવિજય ઉપર જણાવાઈ ગયા છે. તેમના આંધવ વિમલવિજય હતા ને તે અંતેના શિષ્ય કીર્તિવિજયના શિષ્ય જ્યવિજયે સં. ૧૭૩૪ માં દશાહમાં જ્યવિજયકુંવર-પ્રબંધ ગૂજરાતીમાં રચ્યો. (જેન ગૂર્જર કવિઓ ભાગ ૨ પૂ. ૨૬૭) તે જ્યવિજયના શિષ્ય સુમતિવિજયના શિષ્ય રામવિજય સં. ૧૭૮૫ માં રાજનગરમાં રચેલા શાંતિજિન રાસ તેમજ ખીલ અનેક ગૂજરાતી પદ્યકૃતિઓના કર્તા થયા. (જુઓ જે. ગૂ. ક. ૨ પૂ. ૫૪૬)

### ટીકાકાર રત્નચંદ્રગણિ.

૧ પરિચય—વ્યા રત્નચંદ્ર ગણિએ પોતાની ટીકાની અંતે પોતાનો પરિચય છેલ્લા ૧૭ શ્લોકમાં એ રીતે આપ્યો છે કે: “શ્રી મહાવીર પ્રભુની પાટ રૂપી કમલને સૂર્યરૂપ શ્રીમત્ સુધર્મા ગણુધર થયા કે જે પ્રભુની વાણી હંબુપણુ પંડિતોના મુખમાં વાસ કરીને પ્રસરી રહી છે (૧), તેની પદ્મ-પરંપરામાં જગત્ચંદ્ર એ નામના પ્રસિદ્ધ સૂરિ થયા, કે જેમાંથી સાધુનો વિસ્તૃત ખ્યાતિવાલો ગણુ તપા ગચ્છ એ નામથી પ્રસિદ્ધિને પામ્યો (૨), તેની પણુ પરંપરામાં આનંદવિમલ સૂરિ થયા કે જે સાધુક્રિયામાર્ગનો વિકાસ કરવામાં જગતના જનોને આનંદકારક એવા સૂર્ય જેવા જણાયા. (૩), તેની પણુ પાટે પ્રખલ પ્રતાપી વિજયદાન સૂરિ થયા કે જેમના ગુણોના રાશિ (દગલા)ને જનિઓ જલના રાશિ (સસુદ્ર) સાથે સરખાવે છે (૪), તેની પાટે પ્રાપ્તશ્રી એવા શ્રી હીરવિજય સૂરિ થયા કે જેમણે નરેન્દ્રના દેવેન્દ્રે (અશ્વર) કરેલી અદ્વિતીય પ્રતિષ્ઠાને નિરંતર પ્રાપ્ત કરી (૫), તેની પાટે યશસ્વી વિજયસેન સૂરિ થયા કે જેઓ ઉત્તમ ભાગ્યવાળા હોઈ

સ્વપ્નદ્વિરૂપી નાવથી જૈનાગમ રૂપી સમુદ્રને તરી ગયા (૬), તેમની પદસેવા વડે ગુરુલક્ષ્મી થઈને જોણે સૂરિ પદ સુલાલ ક્યું છે એવા વિજયદેવ સૂરિ તપ ગણુમાં ઉચ્ચતાના સાગર સમાન હાલ વિદ્યમાન છે—રાન્ય કરે છે, પછી ગગનમાં ચંદ્રવું શું કામ છે? (૭)

‘(ઉક્ત) શ્રી આનંદવિમલ ગુરુના શિષ્ય શ્રી સહજકુશલ નામના ઉપાધ્યાય લુંપાક (લોંકા) મતને અંગના મેલની પેઠે તજીને નિર્મલ થયેલા થયા (૮), તેમના મુખ્ય શિષ્ય સકલચંદ્ર નામના વાચકવર થયા કે જેમણે ઉત્તમ વિશુદ્ધોને પીવા યોગ્ય એવું વચન રૂપી અમૃત ચંદ્રની પેઠે વરસાવું (૯), તેમના ગહુશિષ્યોમાં મુખ્ય શિષ્ય શ્રી શાંતિચંદ્ર ઉપાધ્યાય ઉદામ ગુણોથી યુક્ત અને શ્રી જિનશાસનના પ્રભાવક થયા કે જેઓ શ્રી જંબૂદ્વીપ પ્રસન્નિની વૃત્તિ રચવામાં ચતુર હતા અને જેમની યુક્તિને ઘૂહસ્પતિ પણ તેમનો યશ વિશ્વમાં પ્રસિદ્ધ થયેલો હોઈ ઇચ્છે છે. (૧૦-૧૧)

‘આ ગુણુના સાગર ગુરુ (શાંતિચંદ્ર)ના લેશ પ્રસાદને પામીને વાચક રત્નચંદ્રે પરોપકારાર્થે આ અધ્યાત્મકલ્પદ્રુમવૃત્તિને તપગચ્છરૂપી આકાશમાં સૂર્ય જેવી ક્રાંતિ ધરાવનાર હાલમાં વિદ્યમાન ગચ્છાધિરાજ વિજયદેવ સૂરિની અનુસા લઈને રચી (૧૨-૧૩), સં. ૧૬૭૪ના વર્ષે શુકલ વિજયદશમી (આશ્વિન શુકલ ૧૦) દિને અધ્યાત્મકલ્પદ્રુમની લલિતવૃત્તિ મેં કરી. (૧૪), અધ્યાત્મશાસ્ત્રની એકાગ્ર ચિત્તથી વિવૃતિ કરતાં જે પુણ્ય પ્રાપ્ત થયું તેવડે સઘોમાં ઉત્તમ કલ્યાણપરંપરા દિને દિને અધિક પ્રવર્તો (૧૫), આ વૃત્તિને મત્સર તજી કૃતસ લોકોએ સંશોધવી, ધર્મોપદેશ કરતાં વારંવાર વાંચવી, લખવી અને પ્રવર્તવિધી. (૧૬), અક્ષરોથી ગણુતાં જે હજાર ચારસો અને ઓગણુસાઠ શ્લોકથી અધિક પ્રમાણુવાળી છે. (૧૭), પછી ગદ્યમાં જણાવે છે કે:—આ રીતે અધ્યાત્મકલ્પલતા નામની અધ્યાત્મકલ્પદ્રુમની વૃત્તિ પૂરી થઈ. સંવત ૧૬૭૪ આશ્વિન શુકલ દશમીએ શ્રી સૂરત અંદરે ઉપાધ્યાય શ્રી રત્નચંદ્ર ગણિથી અધ્યાત્મકલ્પલતાની રચના થઈ. શ્રી પ્રદ્યુમ્નચરિત્ર (૧), શ્રી સમ્યક્ત્વસતિપર સમ્યક્ત્વરત્નપ્રકાશ નામનો આલાવબોધ (૨), શ્રી સમવસરણુસ્તવપર આલાવબોધ (૩), શ્રી હિતોપદેશ (૪)—એ ચાર (અંથરૂપી) ભાઈઓ સાથે શ્રી ભક્તામરસ્તવ (૧), શ્રી કલ્યાણુમંદિરસ્તવ (૨), શ્રી દેવાપ્રભોસ્તવ (૩), શ્રી ધર્મસ્તવ (૪), શ્રી મ્હપભવીસ્તવ (૫), શ્રી કૃપારસકોષ (૬), શ્રી નૈષધમહાકાવ્ય (૭), શ્રી રઘુવંશમહાકાવ્ય (૮)—એ આઠપરની આઠ વૃત્તિઓરૂપી આઠ



श्री अध्या,  
धनवि,  
रत्न० वृत्ति,  
॥ ३४ ॥

यः सौभाग्यगुणेन स्मारयतिमां च शीलगुणयोगात् । जम्बूस्वामिनसुचैः जयतात् श्रीविजयदेवगुरुः ॥ ७ ॥  
श्रीआनन्दविमलगुरुशिष्याः श्रीसहजकुशलविधुवराः । सिद्धान्तहेमनिकषाः बभूवुरुद्दामगुणनिवहाः ॥ ८ ॥  
तेषां सुशिष्यमुल्या वाचकवरसकलचन्द्रनामानः । तेषां गिरं सुधामिव निपीय भव्याः प्रमोदन्ते ॥ ९ ॥  
श्रीशान्तिचन्द्रा वरवाचकेन्द्राः बभूवुरब्जप्रतिवीरवक्त्राः । शिष्येषु सुल्या बहुषु अवीणास्तेषां गुरूणां गुणभाजनानाम् ॥ १० ॥  
श्रीमज्जम्बूद्वीपप्रज्ञप्तेः वरवृत्तिरत्नसवितारः । श्रीमत्साहिअकब्बरभूपतिपर्वत्सु लब्धबहुमानाः ॥ ११ ॥  
श्रीमल्लैनप्रवचनप्रभावनाकृत्यकरणविधिदक्षाः । आसन् विद्यादानैः शिष्याणां भूयसां च पूज्यतमाः ॥ १२ ॥ (त्रिमिर्विशेषकम्)  
तेषां गुरूणां गुणसागराणां प्रसादलेशं समवाप्य चक्रे । अभ्यर्थितः शिष्यगणैर्विनीतैः वृत्तोत्तमं वाचकरत्नचन्द्रः ॥ १३ ॥

कृत्वा कृपां मयि बुधैः परिशोधनीयं संशोध्य वीतकलुषं परिवाचनीयम् ।

अन्योपकारविषये च सुलेखनीयं शिष्यादिपाठनपरैः परिशीलनीयम् ॥ १४ ॥

युगमुनिरसशशि (१६७४) वर्षे मासीषे विजयदशमिका दिवसे । वारे विधौ च विदधे वाचकवर रत्नचन्द्र इति चरितम् ॥ १५ ॥  
त्रिसहस्राः पंचशती पुनरेकोनसप्ततिः श्लोकानाम् । इह सर्वात्रं वर्णाः षोडश चाधिकाः ग्रन्थाग्रम् ॥-३५६९ श्लोकाः ॥ १६ अक्षराः  
संवत् १६७४ वर्षे आश्विनमासे विजयदशमीदिवसे सूरतबन्दरे महोपाध्याय श्रीरत्नचन्द्रगणिभिः विरचितं प्रद्युम्नचरित्रं संपूर्णम् ॥

आमां पोताना गुरु शांतिचंद्र अक्षर आदशाहना दरथारमां अहुमान भेणवनार, श्री नैनप्रवचननी प्रभावना इरवानी विधिमां दक्ष  
अने धाशु शिष्योने विधा आपवाथी पून्थतम थयेदा इता अेम अणुअ्युं छे. तदुपरांत छेदा १७मा सर्गे अंते गधमां अेम वरुंअ्युं छे

॥ ३४ ॥

ग्रन्थका-  
रादि-  
परिचय  
टीकाकार  
रत्नचन्द्रकृत  
ग्रन्थो

કે “જેણે શ્રી દિક્ષી દેશમાં કૃતેયુરમાં રહેલા પાતસાહ શ્રી અકબ્બરે શ્રી ગુરુદર્શનાથે બોલાવેલા ભદ્રારક શ્રી પ શ્રી હીરવિજય સૂરીશ્વરની સાથે વિહાર કર્યો હતો, સ્વયં બતાવેલા ‘કૃપારસકોશ’ ગ્રંથને સંભળાવી પાતસાહ શ્રી અકબ્બરને રંજિત કર્યો હતો, તેની પાસે શ્રી હીરવિજય સૂરિના નામે જીલ્લા કરના નિવારણું ફરમાન તથા છ માસ સુધીના જીવોને અભયદાન આપનારે મોટું ફરમાન કરાવેલાં હતાં, શ્રી જંબૂદ્વીપપ્રસાસિ સૂરની પ્રમેયરતમંબૂષા નામની બૃહદ્વૃત્તિ રચી હતી, અને જેને પાતસાહ શ્રી અકબ્બરે ‘ઉપાધ્યાય’ પદ અપાવ્યું હતું, તે મહોપાધ્યાય પ શ્રી શાંતિચંદ્ર કે જે મહોપાધ્યાય શ્રી પ શ્રી શ્રી સકલચંદ્ર ગણિના શિષ્ય હતા તેના શિષ્ય સુખ્ય ઉપાધ્યાય શ્રી રત્નચંદ્ર ગણિએ રચેલા, શ્રી ભક્તામરસ્તવ-શ્રી કલ્યાણમંદિરસ્તવ-શ્રી દેવા:પ્રભોસ્તવ-શ્રીમદ્ધર્મસ્તવ-કૃપારસકોશ-અધ્યાત્મકદપદુમ-શ્રી નૈવેદ્યમહાકાવ્ય-શ્રી રઘુવંશમહાકાવ્ય-એ સર્વેપર વૃત્તિઓરૂપી નવ બહેનોના અલુજ ભાતા શ્રી પ્રદ્યુમ્નચરિત્ર મહાકાવ્યમાં.....વર્ણુન કરનારો સત્તરમો સર્ગ સંપૂર્ણ થયો.”

આ પ્રદ્યુમ્નચરિતને તેના પ્રથમ સર્ગને અને નવમા સર્ગને અંતે ઉપરની નવ વૃત્તિઓ ઉપરાંત સમ્યક્ત્વસપ્તતિકાપ્રકરણુ આલાવબોધના પથુ ભાતા તરીકે જણાવેલ છે પથુ તે ભાઈ નાનો કે મોટો એ કહેલ નથી; એ મોટો જ ગણાય.

પ્રસ્તુત ટીકાની અંતે ઉક્ત આલાવબોધ, સમવસરણુસ્તવપર આલાવબોધ, હિતોપદેશ અને પ્રદ્યુમ્નચરિત એમ ચાર ભાઈઓ ગણાવેલ છે. હવે ઉક્ત આલાવબોધની પ્રતને અંતે એમ જણાવેલું છે કે—

‘રસ-મુનિ-રસ-શશિ વર્ષે વૌષે શુક્રે ત્રયોદશી દિવસે । સુરતવંધિસુભ્યે પરમાર્હત સંવશ્રમણીયે ॥’ (જૈન ગૂર્જર કવિઓ ૩, પૃ. ૧૬૦૫)

એટલે ‘સં. ૧૬૦૬ પોષ શુકલ ૧૩ દિને સુરત અંદરમાં પરમાર્હત શ્રમણુ સંઘ હતો ત્યારે’. હવે આ ઉક્ત આલાવબોધનો રચના પૂર્ણ થયાનો સંવત્ ગણીએ તો સં. ૧૬૦૪માં પૂર્ણ થયેલા પ્રદ્યુમ્નચરિત અને પ્રસ્તુત ટીકાના અગ્રજન્મ ભાઈ તરીકે કેમ ગણાય?—તેનું સમાધાન એ રીતે થઈ શકે-એક તો અને પૂર્ણ થયા તે દરમ્યાન ઉક્ત આલાવબોધાદિ સાથે સાથે તૈયાર થતા હોય; બીલું ઉક્ત આલાવબોધનો ઉક્ત સંવત્ તેના આદર્શ-લેખનનો ગણવામાં આવે તો પછી વાંધો રહેતો નથી. રત્નચંદ્ર ગણિ ગ્રંથકાર હતા એટલુંજ નહિ પણ પોતાના ગ્રંથોના



आदशो पोते न दाभता. तेभना हस्तथी सं. १६७४मां पूषु करेदा प्रथुभ्रयरित अने प्रस्तुत दीक्षानी दाषेकी प्रतो भणे छ अेटळुं न नडि, पथु लारपणीनी आ प्रस्तुत दीक्षानी पोतानी दाषेकी प्रत पथु भणे छे डे जेनी देभनपुषिपिका आ प्रभाषे छे:—“संवत् सोळव्यासीया वर्षे (१६८२) कार्तिकशुक्ल त्रयोदशी दिने श्रीसात्त्वलपुरनगरे उपाध्याय श्रीरत्नचन्द्रगणिभिः लिखितः चिरं जयतु.”

विजयदेवसूरिञ्जे विजयसिंहने उपाध्यायपद पाठणुमां आपी लांथी अभदावाद थधने अंभात संघना आग्रहथी लां यातुर्भासि करवा अंभात नर्ध पहेळुं यातुर्भासि कर्यु. सं. १६७३. लां पुरप्रवेशोस्व महाडथरथी जिनदास श्रावडे कर्यो ने तेमां तेरसो इपीआ भव्य्या. लां ते सूरि स्वर्गस्थ आचार्य गुरु विजयसेनसूरिनी पाहुका वांटी पोतानी लां सुधी विकृति-विगय न देवानी आधाथी सुकृत थया. आ वपते रत्नचंद्रने उपाध्यायपद अने अन्य साधुओने पडितपद आभ्यु.<sup>१</sup> आ यातुर्भासि दरम्यान मांडवगढथी न्हंहांगीर आदशाहसुं लां आववा इरमान आवतां यातुर्भासिमां विहार न कराय छतां ते दरम्यान विहार करी पोते सं. १६७३ना आश्विन शुक्ल १३ ने दिने (तारीअ २-१०-१६१७) मांडवगढ पळोव्या. आ वपते तेभनी साथे रत्नचंद्र उपाध्याय पथु होवा न नोधेओ, अने ते वातने ओ शीते देको भणे छे डे—

आ अंथनी दीक्षाना भंगदायरणुमां कर्ताञ्जि मांडवगढना सुपार्थताथनी स्तुति करी छे अने विजयदेवसूरिनो आदेश प्राप्त करी आनी रचना करी छे ओम न्णान्युं छे ते परथी अनुमान थाय छे डे विजयदेवसूरिने मांडवगढमां न्हंहांगीर आदशाहे ‘न्हंहांगीरी महातपा’ ओ अिअद सं. १६७३ना अंतो आभ्युं लारे तेभनी साथे आ दीक्षकार होय, ने लां न आ अरितनो आरंभ करी लांथी विहार करी सुरतमां ते सूरि साथे आनी योभासुं करी आ शीते अन्य अंथ पूषुं करेदा तेने सं. १६७४ विजयदेवसूरिमाहात्म्ये समर्थित कर्या होय.

१ पुः प्रवेशोस्सवे सूरैरेवं श्री जिनदासकः । त्रयोदशरातान्यत्र ह्युपाण्यव्यययत्तरी ॥ ५६ ॥

ततः संघेन संयुक्तः समहोत्सवपूर्वकं । विजयसेनसूरिन्प्रपादकाब्जमवन्दत ॥ ५७ ॥

उपाध्यायपदं श्रीमद् रत्नचन्द्राय सोऽददात् । पंडितपदमन्येभ्यः साधुभ्यश्च तदोत्सवात् ॥ ५८ ॥

विकृत्यभिग्रहं पूर्णमपूर्णमिव सोऽकरोत् । विकृतीनां समस्तानां न सदा भोजनाद् मृशं ॥ ५९ ॥ —विजयदेवसूरिमाहात्म्ये सर्ग १६

આ ઉપાધ્યાયે સુરતમાં ઠીક કાળ ગાળ્યો જણાય છે. સુરતના નિભમપુરામાં ઉપાધ્યાય નમિસાગરે, જે 'હીરવિહાર' અધ્યાવવાનું મંડાણ કરાવ્યું અને તે તૈયાર થયે સં. ૧૬૭૩ પોષ વદિ ૫ ગુરુવારે પં. લાભસાગરે પ્રતિષ્ઠા કરીને 'હીરવિહાર' નામ સ્થાપ્યું તેમાં, આચાર્ય હીરવિજય અને વિજયસેન અંતેની પાકુડાની સ્થાપનાની પ્રતિષ્ઠા આ રત્નચંદ્ર ઉપાધ્યાયે સં. ૧૬૭૫ વૈશાખ શુદિ ૮ રવિવારે કરી. વળી સૂર્યપુરમંડન નવકુંથા પાર્શ્વનાથની પ્રતિષ્ઠા પણુ તેમણે સં. ૧૬૭૮ કાર્તિક વદ ૫ ગુરુવારે સુરતમાં કરી તે નીચેના મને અન્ય તારકથી ત્રુટક મળેલા ને પછી ઠીકઠાક કરેલા લેખપરથી જણાય છે:—

'સંવત્ ૧૬૭૮ વર્ષે કાર્તિક વદ ૫ ગુરુવારે પુનર્વસુ નક્ષત્રે શ્રીસુરતવંદરે પાતસાહિં સલીમશાહિ વિજયમાનરાજ્યે.....શતીય લઘુશાસ્ત્રાયાં મઠુઆ માર્યા કોડમદે સુત ફુલશા માર્યા.....જિનશાસનપ્રભાવક સાહુ શ્રીનાથા માર્યા ગંગા સુત સાં સુરજી સાં મ્ણિક્કજી પોત્ર સાહીદાસ પ્રમુલુ કુટુંબે..... નવફળા-પાર્શ્વનાથવિંવં કારિતં પ્રતિષ્ઠિતં સુવિહિતતપા.....મદ્દારક શ્રી ૫ આનંદવિમલસૂરિ-પટ્ટાલંકાર મદ્દારક શ્રી ૫ વિજયદાનસૂરિ-પટ્ટપ્રકાશક પાતસાહિ-શ્રીઅકબ્બરમહારાજ-પ્રદત્ત-ધર્મમાસિકજીવાડમય(વાન) સકલદેશ જીજીયાકરનિવારણ (સ્ફુરન્માન) સંલબ્ધમાન શ્રીશશુંજયાદિકરણાવતંસહ.....સત્યભાવક શ્રી ૫ હીરવિજયસૂરીશ્વર-પટ્ટપ્રમાકરસમાન પાતસાહિશ્રીઅકબ્બરદત્તવહુમાન સાહિશ્રીઅકબ્બરલબ્ધજયમદ્દારક શ્રી ૫ વિજયસેનસૂરીશ્વર-પટ્ટોદયગિરિ..... સમાન સૂરિ.....પાતસાહિ શ્રીસલીમસાહિ દત્ત.....ઉપાધ્યાય શ્રી ૫ રત્નચંદ્રગણિભિઃ ॥'

૧ પારથી લાલા સુત ભલો, ગોવિંદ પરિખ સુભણુ, વિત વાવે હર્ષે કરી, જિનવરની વહે આણુ.

સાહ સોમલ્લનો સુત ભલો, શુભ નામેં વસ્તુપાલ, હીર જેસિંગની પાકુડા, થાપના હુધ સુવિશાલ.

સંવત સોલ પંચોતરે (૧૬૭૫), વૈશાખ માસ સુવિચાર, અષ્ટમી દિન જિજ્ઞાસુ ભલો, શુભ વેલા રવિવાર.

વાચક માહિ શિરોમણિ, રત્નચંદ્ર ઉવગાય, કરિખ પ્રતિષ્ઠા અતિભલો સંઘ મનિ આણુંદ શાય.

—હીરવિહાર સ્તાવન. કડી ૨૩ થી ૨૬ 'સૂર્યપુર રાસમાળા' પૃ. ૯૫

આ લેખ બરાબર અક્ષરશઃ કાળજીપૂર્વક ઉકેલનારથી લેવાયો નથી અને ત્રુટક છે છતાં એ સ્પષ્ટ છે કે સં. ૧૬૭૮માં સહીમ એટલે જહાંગીર આદશાહના સમયમાં વિજયસેનેસુરિના પદ્ધર (વિજયદેવસુરિ)ના સમયમાં પ્રસ્તુત દીકાકારે ઉક્ત પ્રતિષ્ઠા કરી.

આ સં. ૧૬૭૮ના વર્ષમાં સંગ્રામસુર-કથા સુરતમાં રચી કે જેની પોતાના હસ્તાક્ષરે દેવચંદ્ર ગણિના પઠનાથે સં. ૧૬૭૮ના પોષશુદ્ધિ ૨ બુદ્ધે લખીને પૂર્ણ કરેલી પ્રત વીકાનેરના જયચંદ્રજીના ભંડારમાં પોથી નં. ૬૮માં વિદ્યમાન છે. (જે. ગૂ. ક. ૩ પૃ. ૯૮૯)

(સુરતમાં રત્નચંદ્ર ગણિએ કરેલી ઉપરની પ્રતિષ્ઠા અને ગ્રંથરચના સંગ્રાંધી જીઓ મારો લખેલો 'સુરતનો ક્રમબદ્ધ જૈન ઇતિહાસ' પાના ૯, ૨૨ અને ૨૩ કે જે સૂર્યપુરનો સુવર્ણયુગ એ પુસ્તકની પ્રસ્તાવના તરીકે ગત વર્ષમાં જ બહાર પડ્યો છે).

૨ તેમના ગુરુ શાંતિચંદ્ર ઉપાધ્યાય—પોતાના ગુરુ શાંતિચંદ્ર મૂળ સંસારપક્ષે શ્રીમાલી વણિક હતા;<sup>૧</sup> પરંતુ તેમનાં માતાપિતા, જન્મસ્થાન, જન્મવર્ષ, દીક્ષા-સ્થાન, દીક્ષાવર્ષ આદિ લાબ્ધ નથી. ઇડિરની ગાદીએ ઉપર અપાયેલા મુનિસુંદરસુરિના વૃત્તાંતમાં ઉલ્લેખિત રાવ પુંજ (પહેલા) પછી અનુક્રમે નારણુદાસ (બીજો), રાવ ભાણુ, સુરજમલજી, ભીમસિંહ, રામમલજી, ભારમલજી, રાવ પુંજેજી (બીજા), આબ્યા ને ત્યારપછી રાવ નારણુદાસ (બીજો) ગાદીએ આવ્યો. તે વખતે અકબર આદશાહ રાન્ય કરતો હતો. શાંતિચંદ્ર ગણિએ આ રાવ નારણુદાસ (બીજા)ની સભાસભક્ષ (સં. ૧૬૩૩ પછી) વાદિભૂષણુ નામના દિગંબર સાધુ (કે જેમનો પ્રતિભાલેખ સં. ૧૬૬૦નો યુ. ૧ નં. ૧૪૫૧ લાગે છે) સાથે વાદ કરી તેમને પરાસ્ત કરેલ હતા;<sup>૨</sup> અને વાગડદેશના ઘાટશિલ નગરમાં ત્યાંના અધિપતિ અને જોધપુરના મહારાજ શ્રી માલદેવ (સં. ૧૫૮૮ થી સં. ૧૬૧૯)ના ભત્રીજા રાજા સહસમહીની સંમુખ ગુણુચંદ્ર નામના દિગંબર ભટ્ટારકને પશુ જીસ્યા હતા.

૧ મુદ્દપભદાસના સં. ૧૬૮૫ના હીરવિજયસુરિ રાસમાં પૃ. ૨૨૧:—

કંદ્યાણુવિજય ઉવજાય વલી જેહ, ગ્રાગવંશ વીસો કહું તેહ; શાંતિચંદ્ર મોયો ઉવજાય, શ્રીમાલી વંશે કહેવાય.

૨ શબ્દરૂપવાક્ય નામના ગથની હસ્તપ્રત શાંતિચંદ્ર ઉપાધ્યાયના શિષ્ય લાલાયદ્રે બીજા લાલાયદ્રના પઠનાથે લખી તેની અંતે લેખકપ્રશસ્તિ છે કે:—

શાંતિચંદ્રે અકબરના ગુણુઆમ કરનારે 'કૃપારસકોશ' નામનું સંસ્કૃત કાવ્ય રચી તેને હમેશાં સંભળાવી તે આદશાહના પર ભારે અસર કરી હતી અને તે એટલે સુધી કે જીવદયાનાં, જીવ્યા આદિ કર કાઢી નાંખવાનાં તે આદશાહે જે ને સત્કાર્યો કર્યાં તે એમને આભારી છે એમ તે કાવ્યના મૂકેલા છેલ્લા એ શ્લોક ૧૨૬ ને ૧૨૭ થી પોતે જણાવ્યું છે. તેમને હીરવિજયસૂરિ અકબરની પાસે રાખી ગયા હતા; પછી શાંતિચંદ્ર ઉપાધ્યાય અકબરની રબ લઈ ગયા ને તેના દરબારમાં ભાનુચંદ્ર અને સિદ્ધિચંદ્ર એ બે ગુરુશિષ્ય રહ્યા. સં. ૧૬૪૮માં શાંતિચંદ્રે અમદાવાદ આવી ત્યાંનો સંઘ એકઠો કરી તેમણે ધર્મસાગરજી પાસે બેસવાવાળા ભદુર્યા વગેરે બાવન શ્રાવકોને સંઘ બહાર મૂક્યા, અને સાગરજી પાસેથી ભિચ્છામિ દુક્રુક લીધા. (વિજયતિલકસૂરિ-રાસ પ્રસ્તાવના પૃ. ૧૫-૧૬). આ શાંતિચંદ્ર ઉપાધ્યાય સં. ૧૬૬૦ પહેલાં સ્વર્ગસ્થ થયા. (લુચ્ચો પછી)

ઉપર જણાવ્યું છે કે રત્નચંદ્ર પોતાના ગ્રંથો પોતાને હાથે જ લખતા; અન્ય ગ્રંથ પણ તેમણે સ્વહસ્તે લખેલા બેવામાં આવે છે. બીજાઓ પાસે લખાવેલી પ્રતોમાં અશુદ્ધિઓ, તૂટક પાઠો અને ભૂલો ઘણા પ્રમાણમાં રહે છે, તેથી વિદ્વાનો પોતાના હસ્તથી લખવાનું ખાસ સંખે છે કે જેથી તેવી દશા ગ્રંથની ન થાય. જંબૂદ્વીપપ્રસન્નિ કે જેની પર તેમના ગુરુ શાંતિચંદ્ર ઉપાધ્યાયે વૃત્તિ રચી તેના મૂળની પ્રતિ સં. ૧૬૩૪ ભાદ્રપદ શુકલ બીજ સુધે અને એ પ્રતો સં. ૧૬૪૫ ન્યેષ્ટ કૃષ્ણ બીજે રત્નચંદ્રે પોતાની દેખરેખ નીચે લખાવી હતી,

ઈન્ડરપુરાધિપ મહારાવ શ્રીનારાયણસાસમદ્ધ વાદિભૂષણક્ષણકનિરાકરિણૂનાં, વાગહલ્લેશે ઘાટશિલનગરે યોગપુરપતિ રાય માલદેવત્રાતૃવ્યસહસ્ત્ર-મલરાજાઃ પુરઃ પન્નાલંચનપુરઃસરં ક્ષણકમટારકગુણચન્દ્રજયિના, इत्थं प्रकारकप्रवचनप्रभावनासमुत्सर्पणविधिवेधसा, महोपाध्याय श्री ५ श्रीशान्तिचन्द्रगणिपादान चरणानुजयंगायमाणिलालचन्द्रेणालेखि । मुनि लाभचन्द्रपठनार्थं ॥

વળી શાંતિચંદ્ર ઉપાધ્યાયના ત્રીજા શિષ્ય નામે અમરચંદ્ર પોતાના સં. ૧૬૭૮માં રચેલા 'કુલધ્વજ રાસ'ની પ્રશસ્તિમાં જણાવે છે કે:—  
તાસ સીસ વાચકવ૩, શાંતિચંદ્ર ગુરુ સીહ રે, સુરગુરુની પરિ જિણ્ણિ-વિદ્યાઈ-રાખી જગમાં લીહ રે;  
રાય નારાયણુ રાજસલાઈ, ઈડર નયર મજારિ રે, વાદિભૂષણુ હિગપટ છતી, પામ્યો જયજયકાર રે. (જે. ગુ. ક. ૧ પૃ. ૫૦૭).

અને સં. ૧૬૪૫નાં આર્તિક શુદ્ધિ ૧૧ દિને મેઘદ્રુત મહાકાવ્યની પ્રત પોતે જાતે લખી હતી તેની અંતે પોતે પોતાના ગુરુ શાંતિચંદ્રનો ઐતિહાસિક પરિચય પણ સાથે જ સાથે જ આપેલ છે તે અત્ર નોંધવા યોગ્ય છે:—

‘સંવત્ ૧૬૪૫ વર્ષે કાર્તિક સુદિ ૧૧ દિને લિખિતં પાતસાહિ શ્રીઅકબર મહારાજાધિરાજપ્રતિબોધક, શ્રીહેમચન્દ્રસૂરિવત્ તત્કુરુમાણસસક(૬)નૈકદેશ-સસુદ્ધોપિતામારિપદહ; પુનઃ તત્કુરુમાનમોચિતસકલદેશજીઆકર; પાતસાહિ અકવરો(રાત્રુ)ગૃહીત શ્રીહીરવિજયસૂરિદત્તવાચકપદ; જંબૂદ્વીપપ્રજ્ઞસિદ્ધિતિ-કર્તા મહોપાધ્યાય શ્રી ૫ શ્રીશાન્તિચન્દ્રગણિ—ચરણકમલોપાસનરસિકેન પં૦ રત્નચન્દ્રગણિના ૧’ (બુઓ પ્રશસ્તિસંગ્રહ પૃ. ૧૪૧, ૧૫૫ ને ૧૫૮.)—અટલે કે ‘અકબર આદશાહના જે પ્રતિબોધક હતા, તે આદશાહ પાસેથી સાત ફેરમાન મેળવી તે દ્વારા (છ માસની) અમારિનો પડો હોમચંદ્રસૂરિ પેઠે અનેક દેશમાં જેણે વગડાવ્યો હતો, પુનઃ તે પૈકીના ફેરમાનથી સકલ દેશને જીજ્ઞાસા નામના ફરથી મુક્ત જેણે કરાવ્યો હતો, અને જેને અકબરની પ્રેરણાથી શ્રી હીરવિજયસૂરિએ ઉપાધ્યાયપદ આપ્યું હતું, તે જે જંબૂદ્વીપપ્રજ્ઞસિ પસની વૃત્તિના રચનાર હતા તે મહોપાધ્યાય શાંતિચંદ્રના ચરણકમલની ઉપાસના કરવામાં રસ લેતા એવા પંડિત રત્નચંદ્ર ગણિએ આ મેઘદ્રુતમહાકાવ્યની પ્રતિ લખી.

વળી યતિદિનવ્યર્થની પ્રત પોતે સં. ૧૬૫૨માં દેદીઆસથુ ગામમાં લખી છે તેમાં પણ પોતાના ઉક્ત ગુરુનો પરિચય નીચે પ્રમાણે આપ્યો છે કે:—સંવત્ ૧૬૫૨ વર્ષે માર્ગશીર્ષ વદિ ૭ શનૌ દેવીઆસણગ્રામે સકલમૂંડલપાવિશાહિ શ્રીઅકબર રાજાધિરાજ પ્રતિબોધનગ્રાસ સ્ફુરન્માન-બલ પ્રતિવર્ષસસુદ્ધોપિતપાળમાસિકજીવાભયદાનપદહક, મુદ્ગલગૃહીતસૂર્યપુરમેહતાદિમહાદ્રંગસંગતલિનચૈત્યોપાશ્રયલૌકિકકૃત્યપોષક, સ્ફુરન્માનવલોપાર્જિત-શાસનોક્તિક, હિંદુમાદિરામદમત્તમઠપતિનિવારિતસુવિહિતસંયતપૂજાસન્સુભાદિકાર્યપ્રવર્તક, જીજીઆકરનિવારણગ્રાસમહાયશ; મહાયવનધર્માનુરક્ત-સૂર્યપુર-બંધિરાધિપતિવધાર્થકનિગદિતાંગો ધર્મવનકૃત્યબલવત્તરો, મહોપાધ્યાય શ્રી ૬ શાંતિચંદ્રગણિ શિષ્ય પંચિત રત્નચંદ્રગણિવાચનાર્થમલેખિત ॥

(પ્ર. સં. પૃ. ૧૪૯ નં. ૫૮૭)

આ પરથી ગુરુ શાંતિચંદ્રસંબંધી વિશેષમાં જણાય છે કે તેમણે મોગલોએ લીધેલાં સૂરત, મેડતાદિના ગઢોમાં જેનમંદિરો અને ઉપા-શ્રયોને ફરવા સમારવા આદિ-લૌકિક કાર્ય કરી શકાય તે માટે ફેરમાન મેળવી શાસનોત્તતિ કરી હતી, હિંદુ મઠપતિ-ધર્મવિધ્યોએ સુવિહિત

સયમીઓ-નેન સાધુઓલું પૂજા-વંદન નિવાર્યું હતું તે પ્રવર્તાવ્યું હતું, મહાં યવન-ઇસ્લામધર્મી સુરત અંદરના અધિપતિ-સૂયા કે ફોજદારથી વધાર્યે માટે જેમનાં અંગોને આંધવામાં આવ્યાં હતાં,<sup>૧</sup> ( તેને છોડવવા રૂપી ) ધર્મકૃત્યમાં બલાવત્તર હતા.

રત્નચંદ્રે પોતાના દીક્ષાના અને વિદ્યાના ગુરુ શાંતિચંદ્ર ઉં ની યોગ્ય આપતાં તેને જંબૂદ્વીપપ્રસાસિ વૃત્તિના રચનાર તરીકે કહી તે વૃત્તિપરજ ખાસ ભાર મૂક્યો છે તેથી તે કૃતિ સંબંધી કંઈક નેઈશું. સુભાગ્યે તેને એ ભાગોમાં શ્રી દેવચંદ લાલભાઈ પુસ્તકોદ્ધાર કુંડે ગ્રંથાંક પર અને પૃષ્ઠમાં બહાર પાડી છે. આ વૃત્તિની પહેલાં જંબૂદ્વીપપ્રસાસિ પર સં. ૧૬૩૮માં શ્રી હીરવિજયસૂરિના નામે રચાયેલી વૃત્તિ હતી, છતાં આ બીજી વૃત્તિ સમ્પ્રતિ વિજયમાનગચ્છન્યાયક પરમગુરુ શ્રીહીરવિજયસૂરીશ્વરનિર્દેશને ( જુઓ તેલું બીજું પત્ર ) રચાઈ, એટલે પ્રશ્ન ઉદ્ભવે છે કે શ્રી હીરવિજયસૂરિએ શામાટે આ બીજી વૃત્તિ રચવાનો નિર્દેશ કર્યો હશે?—આના ઉત્તરમાં મને જે સૂઝે છે તે નઅભાવે જણાવું છું. સં. ૧૬૩૮ની પ્રથમની વૃત્તિ હજુસુધી પ્રકટ થઈ નથી. (આની એક પ્રત રૉયલ એશિયાટિક સોસાયટી મુંબઈમાં ડાં ભાઉ દાજી સંગ્રહ નં. ૩૦૮માં ૪૫૫ પત્રસંગ્રહ્યાની છે તેની પ્રશસ્તિ પ્રોં વેલણુકરે તે સંસ્થાના હસ્તગ્રંથસંગ્રહના કરેલા અને સુદ્રિત થયેલા સૂચીપત્રના નં. ૧૪૫૮માં આપવામાં આવી છે; બીજી પ્રત ૪૫૨ પત્રની મુંબઈ સરકારના હસ્તગ્રંથ સંગ્રહ કે જે હાલ પૂનાના ભાં રીં ઇન્સ્ટિટ્યુટના હસ્તક છે તેમાં નં. ૩૮૨ સને ૧૮૭૯-૮૦ની છે કે જેની પ્રશસ્તિ તે સંગ્રહના પ્રોં કાપડીઆએ કરેલા ને સુદ્રિત થયેલા સૂચીપત્ર ભાગ ૧માં પૃ. ૨૨૦માં પણ છપાયેલી છે.) તેમાં એમ જણાવ્યું છે કે તે હીરવિજયસૂરિએ સં. ૧૬૩૮ દિવાળીને દિને રચી અને તેમાં કલ્પ-કિરણાવલી પ્રમુખ બહુ શાસ્ત્રના રચનાર સિદ્ધાંતકંઠાવ્યાદિ વાહુમયરૂપી સમુદ્રમાં મેરુરુપ, અને પરવાદીના ગર્વરૂપી પૂર્વતને છેદનાર એવા

૧ સૂરતમાં થયેલી સાગર-વિજયની ચર્ચાને અગે લખાયેલો પત્ર ( વિજયતિલકસૂરિ-રાસ, પ્રસ્તાવના પૃ. ૩૮માં ) પ્રકટ થયો છે તેમાં જે જણાવેલું છે તે ચાલુ લખામાં મૂકીએ: ‘અને જેણે અધર્મ કીધો હતો તેને શીખ લાગે ( તે માટે ) નવાએ ઉદયસિંઘ કીકાને ખાસડે મરાવી બંદીખાને ઘાલી. સવા મણુની એક દંડી પહેરાવી ઘણા માનબ્રહ્મ તેહને કીધા, સઘળે ગામે ઘણું ફેળેત થયા.’ આમાં અતાવેલા ઉદયસિંઘ કીકાને એડી નાંખેલ હતી તેના સંબંધી આ શાંતિચંદ્ર માટેનો ઉદ્દેશ લાગે છે.

શ્રી અધ્યા.

ધનવિ.

સ્ત્ર ૦ વૃત્તિ.

॥ ૩૮ ॥

ધર્મસાગર નામના વાચકે તેમ જ વાનર ઋષિએ (વિજયવિભક્તે) તે રચવામાં સહાય આપી. તેમ જ તેનું સંશોધન પાટણમાં તપગચ્છના વિજયસેનસૂરિ, કલ્યાણવિજયગણિ, કલ્યાણકુશલ અને લલિતસાગર (ધર્મસાગરના શિષ્ય) એ ચારે કર્યું અને પ્રશસ્તિ હેમવિભક્તે રચી. આ પરથી કલ્પના થાય છે કે સૂરિના નામે ધર્મસાગર વાચકે વૃત્તિ રચી પણ તે ધર્મસાગર અંડન-શૈલિવાળા હોવાથી રજોને તેમાં ધીબનું ખંડન કલેશજનક હોય તેથી યા તો ગ્રંથના ગાંભીર્યને કારણે તેનું સંશોધન ઉપરના વિદ્વાનો પાસે કરાવ્યું હોય. રચ્યા-મિતિ સં. ૧૬૩૯ દીવાળી દિન આપી છે જ્યારે હીરવિજયસૂરિ અકબર આદલાહ પાસે ફત્તેપુર સીક્રી હતા ને આ પ્રશસ્તિમાં પણ જણાવ્યું છે કે અકબરે તેમને ઓલાવ્યા અને તેમના ઉપદેશથી અકબરનું પૃષ્ઠાવાળો થયો ને તેણે 'વધ્યા ન દેહિન રૂહે'તિ વદન્ વચ્ચાંસિ, વક્તે સ્સ ડાવરસરઃ શસિસંપુરાણમ્ ॥ —'પ્રાણીઓ વધ-મારવા યોગ્ય નથી' એવા વચન ઓલાતા એવા અકબરે શબ્દોમાં આગેવાન એવા (હીરસૂરિ)ને હામર સરોવર આપ્યું-અર્પણ કર્યું; જ્યારે સંશોધન પાટણમાં થયું છે. (રચના ફત્તેપુર સીક્રીમાં થઈ હોય ને સશોધન પછી પાટણમાં થયું હોય અને પછી પ્રશસ્તિ રચાઈ હોય એ પણ સંભવિત છે.)

આ વૃત્તિની રચના પછી ધર્મસાગરની સામે તેમ જ તેના શિષ્યો સામે તેમના અંડનાત્મક પુસ્તકોથી ખૂબ કોલાહલ થયો અને તેમણે પ્રકટ પણ કર્યું કે ઉક્ત વૃત્તિના રચનાર ધર્મસાગર હતા. ધર્મસાગરના શાસ (મારા તરફથી આત્માનંદ-પ્રકાશ પુ. ૨૯ પૃ. ૫૪, ૯૨, ૧૪૭, ૧૯૫, ૨૧૪માં પ્રકટ)માં પણ જણાવ્યું છે કે તેમણે—

‘જંબૂદ્વીપ પત્તિ સ્ત્ર, તેહની વૃત્તિ કરી પવિત્ર; કિરણાવલી કલ્પસૂત્રમાં બાણુઉ, પ્રવચનપરીક્ષા હિવ્યહથ આણુઉ. ૧૦૦ તરવતરંગિણી ગ્રંથ પ્રસુખ, જે વાંચઇ પામીજઇ સુખ; એહવા ગ્રંથ કર્યા અનેક, હિવ્યહથ આણુ વાર વિવેક.’ ૧૦૧

આથી હીરવિજયસૂરિએ તે વૃત્તિ પોતાની રચેલી તરીકે સ્વીકારી નહિ હોય, અને તેને સ્થાને નવી વૃત્તિ કરવાનો શાંતિચંદ્ર ઉપાધ્યાયને નિર્દેશ કર્યો હોય એ તદ્દત સંગત છે. ઉક્ત વૃત્તિ પહેલાં પ્રાચીન વૃત્તિ શ્રી મલયગિરિ આચાર્યની વિરચિત હતી. પણ તે ‘સંપ્રતિ કાલદોષેણ વ્યવચિન્ના’-‘હલ કાલદોષથી વ્યવચિન્ન-અપ્રાપ્ત વિચિન્ન થઈ છે’ તેથી શાંતિચંદ્ર ઉપાધ્યાયે હીરસૂરિના નિર્દેશથી પ્રારંભ કર્યો એમ પોતે આદિમાં જ જણાવ્યું છે. આ વૃત્તિની અતૂની પ્રશસ્તિમાં પણ ગુરુજનવિહિતાનુગ્રહાદેવ-‘ગુરુજને કરેલા અનુકલથી જ સ્વપરહિતાર્થે સં. ૧૬૫૪માં

ગ્રન્થકા-  
રાવિ-  
પરિચય  
જંબૂદ્વીપ-  
ગ્રન્થસિ વૃત્તિ

॥ ૩૮ ॥

અપ્રચરના રાજ્યમાં કરી' એમ કહી 'આ ઉપાંગ ગંભીર હોવાથી મારી મંદમતિથી સંપ્રદાયના વ્યપાય-લોપથી ને પૂર્વે વૃત્તિની નિવૃત્તિથી આગમ્પાદિથી વિરુદ્ધ ને કંઈ મારાથી લખાયું હોય તે વિક્ષાનોએ આલોચી મારાપર અનુગ્રહ રાખી સંશોધિત કરવું. સર્વે સાહુઓ પ્રસન્ન થાગો, ખલપુરુષો મારાપર રહો નહિ. તે સર્વેને અનુક્રમે પ્રીતિથી અને ભાતિથી નમસ્કાર કરે છું.' એમ સવિશેષ જણાવ્યું છે,

શાંતિચંદ્રની આ વૃત્તિ રચાયા પછી તેવું સંશોધન, શ્રી વિજયસેનસૂરિ ગચ્છનાયક અન્યા ને વિજયદેવસૂરિ તેના પદ્મયુવરાજ થયા ત્યારે, વિજયસેનસૂરિની આરા પાળવામાં દક્ષ એવા આર નિપુણો આ વૃત્તિની શુદ્ધિ કરવા ભેગા થયા. (૧) નિમલહર્ષ ઉપાધ્યાય (૨) સોમવિજય ઉં (૩) ચાનર ઋષિના એક મુખ્યશિષ્ય આનંદવિજય ગણિ ને (૪) કટ્યાણુવિજય મહોપાધ્યાયના એક મુખ્યશિષ્ય લાભવિજય ગણિ-એ ચારેએ દોષો નિવારી શિષ્યજનતાને ધણ એવી સલ્યશ્રી જેવી આ વૃત્તિને સં. ૧૬૬૦માં પુષ્યેન્દુભ્રવાસરે-પુષ્ય નક્ષત્રમાં યુધવારે-રાધ (વૈશાખ) માસે શુદ્ધ છઠ દિવસે રાજધન્યપુર (રાધનપુર)માં વિજયસેનસૂરિ પાસે રહી સમગ્ર શુદ્ધ કરી.

શાંતિચંદ્ર વાચકના અનેક શિષ્યો હતા તેમાં મણિસમાન તેજચંદ્ર યુધ-પંડિત ગુરુભક્ત હોઈ આ વૃત્તિને અનેકવાર લખી આપવામાં શુદ્ધિગણુના આદિ વિધિમાં સહાય આપતા હતા. દૈવવશાત્ આ વૃત્તિના સૂત્રધાર (શ્રી શાંતિચંદ્રજી) ધંદ્રના અતિથિ એટલે સ્વર્ગસ્થ થતાં તેના મંત્રિ તરીકેની પોતાની ધચ્છા-વિશેષ જ (તેની પ્રવર્તનામાં) છે એ વ્યક્ત થયેલ ભેવા માટે કૃપાળુ વિજયસેનસૂરિએ શાંતિચંદ્ર ઉપાધ્યાયના શિષ્યોમાં બધા શિષ્યસમુદાયમાં મુખ્ય અને ગુરુકાર્યે કરવામાં આગ્રણી એવા પંડિત રત્નચંદ્રને પોતાને હાથે આ વૃત્તિને પ્રવર્તવા માટે આપી, અને તે વખતે વિજયદેવસૂરિએ પણ તેને બહુએ સંમત કરી છે એવું પ્રમાણપત્ર આપ્યું. તે બંને સૂરિઓએ એમ જણાવ્યું કે 'તમે ગાથા રત્નવલ્લિક-એવેરી છો તો પ્રમેયરત્નોના ધચ્છાવાળા તમો આ જંબૂદ્વીપપ્રવ્રક્ષિની પ્રમેયરત્નમંબૂધા (પ્રમેયરત્નોની પેટી) નામની વૃત્તિને સંભાળો'. ઉક્ત રત્નચંદ્ર ગણિએ આ વૃત્તિના ઘણા આદર્શો લખ્યા-તેનો શિષ્ય ધનચંદ્ર લિપિકલાવિધિમાં જત્રત યુદ્ધિવાળો અને સૂત્રાર્થવિવેચનમાં ચતુર હોઈ તેણે આનો પ્રથમાદર્શ કર્યો.' આમ ૫૧ શ્લોકોવાળી પ્રશસ્તિમાંથી અત્ર ઉપયોગી ભાગ લીધો છે. (આ વૃત્તિની હસ્તપ્રત ૩૮૭ પત્રની ભાં. ધ. પૂના હસ્તકના સરકારી ગ્રંથસંગ્રહમાં નં. ૧૨૪૪ સને ૧૮૮૬-૯૨ની છે કે જેની પ્રશસ્તિ તેના સૂચિગ્રંથ ભાગ ૧ ના પૃ. ૨૨૩ પર છપાઈ છે.)



આ વૃત્તિની ગ્રંથકારની પ્રશસ્તિ પછી તેના સં. ૧૬૬૦ના સંશોધન પ્રવર્તનાદિતું જે વક્તવ્ય છે તે પરથી જણાય છે કે સં. ૧૬૬૦ પહેલાં શાંતિચંદ્ર ઉપાધ્યાયનો સ્વર્ગવાસ થયો હતો.

આ વૃત્તિ, કૃપારસકોશ (પત્ર ૭ નં. ૧૪૪ જેનાનંદ સુરત) ઉપરાંત ઉં શાંતિચંદ્રે કવિમદપરિહાર સ્વોપસૃષ્ટિસહિત શ્રી હીરવિજય-સૂરિના રાબ્ધમાં (પ્ર. કાં. વડોદરા નં. ૯૨૮ તથા ૧૬ પત્રની પ્રત શ્લોકસખ્યા પૃષ્ઠ લ. સં. ૧૯૫૫ નં. ૨૭૦) અને ઋષભવીરસ્તવનસંમુકે (પત્ર ૯ ની પ્રત લ. સં. ૧૬૮૧ નં ૮૮૩ હસ. વડોદરા, ને ધીજી દા. ૩૯ નં. ૧૬ કોક્ષીઆવાડા ભં. પાટણ) રચેલ છે. મને લાગે છે કે આ છેલ્લી જણાવેલી કૃતિ ઉં શાંતિચંદ્રની ગણવામાં ભૂલ થયેલી લાગે છે, ખરી રીતે તેના શિષ્ય-આપણુ ટીકાકાર રલચંદ્ર ગણિએ પોતાની કૃતિઓ પૈકી એક આજ પથુ ગણાવી છે તો તે જ તે હોવી જોઈએ.

૩ ગુરુ પરંપરા—તપા ગચ્છના હેમવિમલ સૂરિ પાસે ઋષિ હાના, ઋષિ શ્રીપતિ, ઋષિ ગણુપતિવગેરેએ પોતાનો લોકા ગચ્છ તણ દીક્ષા લીધી,<sup>૧</sup> ત્યારે હાનાનું નામ સહજકુશલ રાખ્યું અને તેને સુમતિસાધુ સૂરિના શિષ્ય કુશલમાણિક્ય પાસે શિષ્ય તરીકે રાખ્યા. તે સહજકુશલે સિદ્ધાંત-હુંડી રચી જેમાં જિનમૂર્તિની પૂજા કરવા માટે આગમાદિનાં અનેક પ્રમાણો આપ્યાં છે. તેના એક શિષ્ય સકલચંદ્ર ઉપાધ્યાય થયા કે જેમણે પ્રસિદ્ધ સત્તરશેદી પૂજા ગૂજરાતી પદ્યમાં રાગ રાગણીમાં રચી (જે. ગૂ. ક. ૨, પૃ. ૨૫૭) અને ધીજી એક શિષ્ય લક્ષ્મીચરિયિ પાણુ હતા. સકલચંદ્ર ઉં ના જે શિષ્ય સૂરચંદ્ર ઉં ને શાંતિચંદ્ર ઉં (તે માટે જુઓ સિદ્ધી જેન ગ્રંથમાળામાં નં. ૧૫ નો મે સંપાદિત કરેલ અગ્રેજી પ્રસ્તાવનાવાળો સંસ્કૃત ગ્રંથ ભાનુચંદ્ર ચરિત) ને ભાનુચંદ્રના શિષ્ય તે ચરિત રચનાર સિદ્ધિચંદ્ર તથા ધીજી શિષ્યો (કે જે સર્વ સંગઠી જુઓ ઉક્ત ચરિતની મારી પ્રસ્તાવના); શાંતિચંદ્રના શિષ્યો:—આ રલચંદ્ર, અમરચંદ્ર (જે. ગૂ. ક. ૧, પૃ. ૫૦૬), કે જેણે સં. ૧૬૬૬ ચૈત્ર શુદ સાતમે રાધનપુરમાં ક્રિયાકલાપ નામના ગ્રંથની પ્રતિ લખી છે કે જે છાણીના મું વિં શાસ્ત્રસંગ્રહમાં છે

૧ હેમવિમલસૂરિ.—X X ઋં હાના ઋં શ્રીપતિ ઋં ગણપતિ પ્રસુલા હુંપાકમતમપાણુ શ્રી હેમવિમલસૂરિપાર્થે વ્રજવ્યવ તન્નિશ્રયા ચારિત્રમજો વમૂ-વાંસ: 1—ધર્મસાગરકૃત તપાગચ્છ પદ્યાવલિ.

(પ્ર. સં. પૂ. ૧૪૭ નં. ૫૭૮), લાલચંદ્ર, (જુઓ પત્ર ૩૬/૨ ટિપ્પણી નં. ૨) કે જેણે સં. ૧૬૪૮ આસો સુદિ ૫ યુધવારે સુનિ ધર્મચંદ્ર પઠનાથે લખેલી 'સમસ્તરણ'ની પત્રની પ્રતિ પાટણુ દોહલીયાવાડાના લંડારમાં છે; તેજચંદ્ર (જુઓ આગાઉ પૂ. ૩૯/૧) તથા હેમચંદ્ર કે જે છેલ્લા અંતેએ રાયપસેણી સૂત્રની પત્ર ૪૬ ની પ્રત તથા કલ્પસૂત્રની ૯૩ પત્રની પ્રત ચિત્કોશમાં મૂકી કે જે હાલ અનુક્રમે વીજપુરના લંડારની પોથી ૨૩ અને ભાં. ઈ. માં છે.<sup>૧</sup>

લાલચંદ્ર (જુઓ પૂ. ૩૬/૨ ટિપ્પણી નં. ૨ કે જેના શિષ્ય ગજચંદ્રે પં. હીરકલશના સં. ૧૬૨૬ માં રચેલ જોઈશિસાર—જ્યોતિષસાર પ્રાકૃત ગ્રંથની પ્રત સં. ૧૬૯૫ આસો શુદિ ૪ મગલે અણેયાનામાં લખી કે જેની ૫૦ પ્રતની પ્રત કલાકતા ગુલાબકુમારી લાયબ્રેરીમાં છે.

સકલચંદ્ર ઉ૦ ની ધીજી શિષ્યપરંપરા સકલચંદ્ર—લક્ષ્મીચંદ્ર—પુણ્યચંદ્ર—વૃદ્ધિચંદ્ર—માનચંદ્ર શિષ્ય તેજચંદ્રે પુણ્યસાર રાસ સં. ૧૭૯૦ માં રચ્યો (જે. ગૂ. ક. ૧, ૫૯૮ ને ૩, ૧૦૯૧)

ઉપર્યુક્ત લક્ષ્મીરુચિના વિવેકકુશલ અને વિમલકુશલ કે જે પૈકી વિમલકુશલના વિનયકુશલ (જે. ગૂ. ક. ૩ પૂ. ૭૪૮), જ્યારે વિવેક-કુશલના કીર્તિકુશલ અને ઉદયરુચિ. કીર્તિકુશલના જ્ઞાનકુશલ (જે. ગૂ. ક. ૨, ૧૭૪); ઉદયરુચિના પુણ્યરુચિ તે હર્ષરુચિ તે પૈકી પુણ્યરુચિના આણુદરુચિ (જે. ગૂ. ક. ૨, ૩૫૪) અને હર્ષરુચિના વિદ્યારુચિ (જે. ગૂ. ક. ૨, ૧૫૯). આ વિદ્યારુચિના લલિધરુચિ (જે. ગૂ. ક. ૨, ૧૫૦ ને ૩, ૧૧૯૯)—એ પ્રમાણે લક્ષ્મીરુચિની શિષ્યપરંપરા છે.

હવે શ્રીપતિ ઋષિની શિષ્યપરંપરા જોઈએ—શ્રીપતિના જગા ઋષિ છ વિગયના તજનાર ને લોકાગચ્છથી વ્યાસ સૌરાષ્ટ્ર દેશને પ્રતિબોધનાર થયા; જગા ઋષિના સીહવિમલ કે જેમણે હીરવિજય સૂરિના થયેલા પ્રસિદ્ધ શ્રાવક થાનસિંહને તે પહેલાં બોધ આપી અબૈનમાંથી બૈન કર્યો હતો, તે સીહવિમલના દેવવિમલ ગણિ કે જેમણે સંસ્કૃતમાં હીરસૌભાગ્ય કાવ્ય સટીક રચ્યું કે જે પરથી પ્રસિદ્ધ શ્રાવક કવિ ઋગ્ભદાસે ગૂ. માં સં. ૧૬૮૫ માં હીરવિજય સૂરિ રાસ રચ્યો. આ સંસ્કૃત મહાકાવ્યને ઉપર જાણવેલ અધ્યાત્મકલ્પદ્રુમની ટીકા રચનાર ધનવિજય ગણિએ શોધ્યું હતું (જે. સા. સં. ઇતિહાસ પાસા ૮૮૨). ઋષિ ગણુપતના વંશવેદાની ખખર નથી.

૧ શ્રી શાંતિચંદ્રવાચકવરાતિપત્તેજચંદ્ર વિબુધેન । ગણિહેમચંદ્રસજુષા ચિત્કોષેડસૌ પ્રતિર્મુસુચે ॥ —શ્રી કાપડીઆ સંપાદિત કેટલોગ ૨, પૂ. ૮૯.

શ્રીપતિ ઋષિની યીજી શિષ્યપરંપરા એ છે કે શ્રીપતિના હુર્ષાહંદ ગણિ, તેના મહોં વિવેકહર્ષ, તેના જ્યાનંદ ગણિ, તેના ગબ્બનંદ ગણિ, તેના રૂપાનંદ ગણિ, તેના હેમાનંદ ગણિ, કે જેના વાચનાર્થે લખાયેલી કલ્પસૂત્રના આલાવબોધની પ્રત ખેડાના ભંડારમાં છે.

૪ શિષ્યો—રત્નચન્દ્રના શિષ્ય માહિકચંદ્રે પણ કલ્યાણમંદિર સ્તોત્ર પર સં. વૃત્તિ રચેલ છે. (પ્ર. કા.)

ખેડા સંઘ ભંડારમાં એક નંખરના દાખડામાં મુનિવિમલ શિષ્ય ભાવવિજયે સં. ૧૬૮૯માં શ્રીરોહિણી-શિરોહીમાં રચેલી ઉત્તરાધ્યયન સૂત્રપર વૃત્તિની ૫૧૮ પત્રની પ્રતિ છે તેના અંતે લેખક-પ્રશસ્તિ છે કે:—‘સં. ૧૭૨૦ પોષ શુ. ૧૪ શનૌ લિં મહોપાધ્યાય શ્રી શાંતિચંદ્ર ગણિ મહોપાધ્યાય શ્રી રત્નચંદ્ર ગણિ શિષ્ય પડિત શ્રી મતિચંદ્ર ગણિ શિષ્ય વિનીતચંદ્રેણુ લિખિતં શ્રી શેખપુરે’ આ પૃથી સ્પષ્ટ છે કે રત્નચંદ્રને મતિચંદ્ર નામના શિષ્ય હતા ને તે મતિચંદ્રના શિષ્યનું નામ વિનીતચંદ્ર હતું.

૫ ગ્રંથો—તેમણે નવ વૃત્તિઓ સંસ્કૃતમાં બનાવી છે તેમાં પાંચ સ્તવનો પર પાંચ અને ચાર ગ્રંથો પર ચાર. તે પાંચ સ્તવનોનાં નામ (૧) ભક્તામરસ્તવ કે જે માનતુંગ સૂરિએ શ્રી ઋષભદેવ પર રચેલું (૨) કલ્યાણમંદિર સ્તવ કે જે સિદ્ધસેન દિવાકરે શ્રી પાર્શ્વનાથ પર રચેલું (૩) દેવા: પ્રભો! સ્તવ-તપા ગચ્છના શ્રી દેવસુન્દર સૂરિ શિષ્ય જ્યાનન્દ સૂરિએ રચેલું સાધારણજિનસ્તવ, કે જેની પ્રથમ પંક્તિ ‘દેવા: પ્રમો વં વિધિનાડ્ડલ્લજ્જૈ’ છે તેના પ્રથમના બે શબ્દો પરથી દેવા: પ્રભો સ્તવ નામ પડ્યું છે. આ સ્તોત્ર ય. ગ્રં. મા. ના જૈનસ્તોત્ર સંગ્રહ ભાગ ૧ પૃ. ૫૭ માં પ્રકટ થયું છે) (૪) શ્રીમદ્દેવમસ્તવ શ્લોક આહતું કે જે તપા ગચ્છના સોમપ્રભ સૂરિ કૃત છે ને જેની પ્રથમ પંક્તિ ‘શ્રીમદ્દર્શનં શ્રયમમ મન: સમ્મતેડ્ડવ્! પ્રસીદ્’ છે. (પ્રકટ પૃ. ૪૩ જૈનસ્તોત્રસંદોહ ભાગ ૧) અને (૫) ઋષભ-વીરસ્તવ કે જે તપા-ગચ્છનાયક સોમસુંદર સૂરિ કૃત દશ શ્લોકનું છે (પ્ર. જૈનસ્તોત્ર સંગ્રહ ભાગ ૧ પૃ. ૧૬ ય. જૈ. ગ્રં.). હવે તે ચાર ગ્રંથોનાં નામ—(૧) કૃપારસ કોશ (ઉપર જણાવાઈ ગયેલ અકબર આદલાહના સ્તુતિગાન રૂપે ગ્રંથકારના ગુરુ શાંતિચંદ્ર ઉપાધ્યાયે રચેલું ૧૮૨ શ્લોકનું કાવ્ય-શ્રી જિનવિજય સંપાદિત મુદ્રિત) (૨) અથાત્મકલ્પદ્રુમ (પ્રસ્તુત ગ્રંથ) (૩) નૈષધ મહાકાવ્ય (મહાકવિ શ્રીહર્ષ વિરચિત) અને (૪) રઘુવંશ મહાકાવ્ય (મહાકવિ કાલિદાસ કૃત) કે જેની આપૂર્ણ પ્રત ભાં. ઇ. માં સન ૧૮૮૭-૯૧ નં. ૪૪૬ની ૩૧ પત્રની પ્રથમના ત્રણ સર્ગ અને ચોથા સર્ગનાં

એ પત્ર પછી અપૂર્ણ છે અને જેમાં જાણાવ્યું છે કે શ્રી શાન્તિચન્દ્ર વાચક સુગુરોશ્ચરણારવિન્દમભિનમ્ય । શિષ્યકૃતે રઘુકાવ્યે કુર્વેહ વિવરણં ક્ષિપિત્ ॥ પ્રથમનાં એ જેન, અને છેલ્લાં એ જેનેતર, સહકૃતિઓનાં રચેલાં કાવ્યો છે. આ પૈકી ઉપરનાં પાંચ સ્તવનો પરની વૃત્તિ તથા ઉપરના ચાર ગ્રંથો પૈકી કૃષ્ણારસકોશપર વૃત્તિ અને રઘુવંશ કાવ્ય પરની સપૂર્ણ વૃત્તિ ઉપલબ્ધ હોય એમ જાણાયામાં નથી. પ્રસ્તુત અધ્યાત્મકદપદુમ પરની વૃત્તિની જો પ્રતી (૧) ગ્રં. ૨૪૫૪ પત્ર ૬૨ પંક્તિ ૧૫ લ. સં. ૧૬૮૩ ની તથા બીજી પૂતાના ભાંડારકર ઇન્સ્ટિટ્યુટમાં છે (કિલ્હોર્ન રીપોર્ટ સને ૧૮૮૦ થી ૧૮૮૧ નં. ૩૬૧ લ. સં. ૧૬૮૩; સને ૧૮૮૭-૮૧ નં. ૧૦૭૩) તથા પત્ર ૬૨ ની નં. ૫૩૮ વીજપુર જ્ઞાન ભંડારમાં છે. નૈષધમહાકાવ્યની વિવૃત્તિ અથવા શ્રીહર્ષકાવ્ય વિવૃત્તિ—સં. ૧૭૧૩ માગ૦ જી. ૫ વાસા ગ્રામ્સે પં. કૃતકવિજય શિષ્ય પદ્મવિજયેન લિ૦ પં. કાહ્નજીગણિ શિષ્ય કનકવિજય શિષ્ય હર્ષવિજય શિષ્ય પ્રીતિવિજયપઠંજાર્ય । એ લખ્યાસંવત વાળી ૨૮૫ પત્રની પ્રત દોશીવાડા વીજપુરમાંના વિમલગચ્છ ભંડારના દાખડા બીજામાં મેં જોઈ છે અને તે કાવ્યના સર્ગે ૧૧, ૨૦ થી ૨૨ ની ટીકાની સં. ૧૬૬૮ માં લખાયેલી પ્રત ભાં. ઇ. માં સને ૧૮૮૪-૮૪ના નં. ૩૬૯ ની છે. આ ટીકામાં પણ અધ્યાત્મકદપદુમની ટીકામાં દરેક અધિકાર અંતે આપે છે તેમ પોતાના ગુરુનું નામ તે પ્રતના પત્ર ૨૩૧ માં આપાવ્યું છે કે:— શ્રી શાન્તિચન્દ્રવરવાચકદુર્ગધસિંહુ, -લઘ્યપ્રતિષ્ઠિવિદ્યુધોત્તમરલચન્દ્ર: । શ્રી નૈષધીય ચરિતે કુરુતેસ ટીકાં, વિંશ: સમાસિમિત્વાનિહ સર્ગે પુષ: ॥ આની સહોદરા અથવા લઘુભગિની તરીકે રઘુવંશ ટીકાને પોતે તે ટીકામાં જાણાવેલ છે:—

શ્રી શાન્તિચન્દ્રવરવાચકદુર્ગધસિન્હુ, -લઘ્યપ્રતિષ્ઠિવિદ્યુધોત્તમ રલચન્દ્ર: । કાવ્યે સહસ્રાકરિણોન્નવવંશવૃત્તે, શિષ્યપ્રવોધવિધ્યે કુરુતે સ ટીકાં ॥ ૧ ॥

તસ્યાં તદ્વચ્યતિરૂપણવંશુરાયાં સંક્ષિપ્તશબ્દતત્વાચ્યવિચારણાયાં । શ્રી નૈષધીય વિદ્યુતેશ્ચ સહોદરાયાં માર્ગોગમત્ પ્રથમતા પ્રથિત: સદર્થ: ॥ ૨ ॥

ઉપરની સર્વ વૃત્તિઓ રચાઈ ગયા પછી (૧૦) પ્રધુમ્ન ચરિત રચ્યું જાણાય છે કારણ કે તે નવ વૃત્તિઓને બહેનો જાણાવી તેમના નાનાભાઈ તરીકે તે ચરિતને કૃત્તિએ ઓળખાવ્યું છે. અધ્યાત્મકદપદુમ પરની વૃત્તિનો અને આ ચરિતનો પૂર્ણ કર્યાનો સંવત્, તિથિ, સ્થાન વગેરે એક જ એટલે સં. ૧૬૭૪ આશ્વિન શુકલ દશમી-વિજ્યાદશમી સુરત અંદરે આપેલ છે, તે અંતે એક કાલે સમાર્થિત કર્યો લાગે છે. તે ચરિતને તેના પ્રથમ સર્ગે અંતે તેમના બીજા ગ્રંથ નામે સમ્યક્ત્વસપ્તિકા પ્રકરણુ પરના (૭૦) બાલાવયોધના બ્રાતા

તરીકે ઓળખાવેલ છે, તેથી તે બાલાવબોધ પણ પ્રદ્યુમ્નચરિત પહેલાં રચાયો જણાય છે. આ ચરિત સં. ૧૯૭૪માં બી. બી. ઓડ મહાશયાનાં મંડલીતરફથી પ. બહેચરદાસથી સંગ્રહિત થઈને અક્ષર પડી ગયું છે, અને તેની 'સં. ૧૬૮૦ વર્ષે માર્ગેશિરો વદિ ૧૪ બુદ્ધે લેખિતં સ્તમ્ભાલીર્થ' હસ્તપ્રતનો ઉલ્લેખ વેપારના કેટેલોગના નં. ૧૯૮૧માં કરેલો છે તથા બીજી હસ્તપ્રત પણ ૧૨૫ની નં. ૬૪૪ વીળ્ન-પુસ્તાનમદિરમાં છે.

તેમાં પ્રધાનપણે શ્રી કૃષ્ણના પુત્ર પ્રદ્યુમ્નું વર્ણન છે. સ્થલે સ્થલે સૌરાષ્ટ્ર વ્યાદિ દેશોલું, કારિકાદિ નગરીનું, વિવિધવન પર્વત સરો-વરાદિતું વર્ણન આવે છે. રુકિમણી-સલભામા વગેરે કૃષ્ણપત્નીઓના જીવનનું આલેખન, ક્યાંક પ્રવાસ-યાત્રાદિતું, ક્યાંક યુદ્ધાદિતું, ક્યાંક વસન્ત-મદન-રતિ-વિચિત્ર જનકેલિતું, વર્ણન છે, ક્યાંક જવા આવવામાં શકુનો, અગસ્કુરણો ને તેનાં ફલ બતાવ્યાં છે. આમ કવિએ આ કાવ્યમાં વિવિધ, વિચિત્ર અને હૃદયગમ ઝોલું સર્વે રસથી રચેલું શ્રી પ્રદ્યુમ્નું શાબ્દિક ચિત્ર ચિત્રકારના પાર્થિવ ચિત્ર જેવું ચિતરેલું છે. (બીજું પ્રદ્યુમ્નચરિત મહાકાવ્ય ૧૮ સર્ગનું તપાગચ્છના હેમસોમ સૂરિના રાજ્યે સં. ૧૬૮૧ આશ્વિન પદ ૫ સુરેન્દ્રવારે-ગુરુવારે રત્નસિંહ રચેલું મળે છે. પીટ. ૬ ન. ૬ પૃ. ૧૬૩) (૧૧) સમ્યક્ત્વ-સમ્પત્તિ-સમ્પત્તિકા એ ગ્રંથ મૂળ પ્રાકૃતમાં છે ને તે પર વૃત્તિ સંઘતિલક સૂરિએ સં. ૧૪૨૨ માં રચી છે તેના પર પોતે કરેલા ગૂજરાતી બાલાવબોધનું નામ સમ્યક્ત્વપ્રકાશ આપ્યું છે. તેની સં. ૧૬૭૬ની સુસ્ત અંદરમાં જ લખેલી ૧૭૨ પંત્રની પ્રત પાલણુપુરના ડાયરાના ભંડારમાં છે. તેની બીજી પ્રતો માટે જુઓ મારો 'જૈન ગૂર્જરકવિઓ' ભાગ ૩ પૃ. ૧૬૯૫ (૧૨) સમવસરજુસ્તવ પર પણ બાલાવબોધ રચ્યો. (આ ક્યાં ઉપલબ્ધ છે તે જણાયું નથી) (૧૩) હિતોપદેશ—આ તેરેનો ઉલ્લેખ કૃત્તવિ તેની અત્ર આપેલી અધ્યાત્મકપલતા નામની ટીકાને અંતે કર્યો છે. આ પૈકી છેલા ગ્રંથ હિતોપદેશનું બીજું નામ કુમતાહિવિષભંગુલિ કે જેમાં ધર્મસાગરના મતવ્યો-મતવું બરાબર ખડન સંસ્કૃતમાં કરેલું છે; તેની હસ્તપ્રત લીખડી ભંડારમાં નં. ૧૧૭૯ની ૫૧૮ શ્લોક સંખ્યાનાં ૧૫ પંત્રની છે કે જેની રચનાની સાલ તેના સૂચીપત્રકમાં તેમજ જૈન ગ્રન્થાવલીના પૃ. ૧૫૯ માં સં. ૧૬૭૭ આપેલી છે; કદાચ તે સવત્ લખ્યા-સંવત હોય. પ્રશસ્તિસંગ્રહમાં નં. ૧૬૦ પૃ. ૧૯૦માં ઉલ્લેખિત હિતોપદેશ આ ગ્રંથ જ હોય એમ લાગે છે, કારણ કે તેની અંતે

સાગર પક્ષના મુક્તિસાગરની સં. ૧૬૮૧ ની ઉપયોગી ઐતિહાસિક હકીકત જાણવી છે. ( પ્રશસ્તિસંગ્રહમાં સંગ્રહકારે લલિત્યાની પ્રશસ્તિ પર જ ભાર મૂકી તેજ આપી છે, જ્યારે મૂળ ગ્રંથ કેનો રચેલો, તેની પ્રત કેટલાં પત્રોની—એ આવશ્યક વિગતો સંબંધી એક અક્ષર નથી જણાવ્યો, એ તે સંગ્રહની મોટી ત્રુટી છે.) મારા જૈ. સા. સં. ઇતિહાસના પાના ૮૮૦માં આ કુમતાલિવિષ્ણુલિને સ્વતંત્ર ગ્રંથ તરીકે સં. ૧૬૭૮માં રચેલ જણાવેલ છે તે સંવત અરાબર નથી. સં. ૧૬૭૮માં સુરતમાં સંત્રામસૂર કયા રચેલી તેનો ઉલ્લેખ ઉપર થઈ ગયો છે પક્ષપ્રભસૂરિ કૃત ભુવનદીપક ઉપર રત્નચંદ્ર કૃત આલાવબોધ (પી. ૧ નં. ૩૧૦ પૃ. ૧૨૮)ની પ્રત અતાવી છે તેના કર્તા રત્નચંદ્ર માંડવ્યપુર ગમ્હના કૈવ (દેવાનંદ) આચાર્યના શિષ્ય અને ૧૦૮ પ્રકરણના કર્તા મહાકવિ પંડિત રત્નચંદ્ર છે કે જેણે નંદિતાલ્ય હંદસૂત્ર પર ટીકા (પી. ૩ પૃ. ૨૨૪) રચી—એટલે આ રત્નચંદ્રથી લિત છે. આ ‘રત્નચંદ્રની રઘુવંશ અને નૈષધીય પરની ટીકાઓની તારીખો—સને ૧૬૧૨ અને ૧૬૨૭ વચ્ચે’ એ નામનો પી. કે. ગોડેએ લખેલો અંગ્રેજી ટૂંકો લેખ જુઓ ઍનલસ ભાં. ઓ. રી. ઇ. વો. ૧૩ પૃ. ૯૪.

આપણા આ રત્નચંદ્રે સંસ્કૃતમાં પદ્ય ને ગદ્ય લખ્યું ને ગૂજરાતીમાં ગદ્ય લખ્યું, તો પછી તેણે ગૂજરાતીમાં પદ્ય પણ લખ્યું હોવું જોઈએ, પણ તેની પદ્યકૃતિ ગૂજરાતીમાં એકે જોવામાં આવી નહોતી, અને તેથી ‘જૈન ગૂર્જર કવિઓ’ના મારા પુસ્તકમાં ગૂં કવિ તરીકે નોંધાયેલ નથી. હમણાં સુભાગ્યે તેમનું રચેલું એક ઐતિહાસિક ગૂં કાવ્ય નામે ‘પડધરી પ્રાસાદ ભિંથ—પદ્યસારાધિકાર સ્તવન’ ૩૧ કડીનું શ્રી જિનવિજયજીએ પૂરા પાડેલ ચૈલ પરિપાટી—સંગ્રહમાંથી મળી આવ્યું. હું પડધરીમાં સં. ૧૯૯૬ના કાર્તિક માસમાં એક સ્વજનના લગ્નમાં ગયો હતો ત્યારે તેના ગઢમાં એક લવ્ય મનોહર મંદિરનો અખંડ અવશેષ આરણ્ય—અંધ જોવામાં આવતાં તેની કોરણી માંડણી ચિત્તોપરથી તે એક જૈન મંદિર હોવું જોઈએ એમ મને ચોક્કસ લાગ્યું, પણ તેનાં કાર ઉઘડાવી જતાં મૂર્તિ કે શિલાલેખ નહોતો એટલે નિરાશ થયો—હવે આ મંદિર સંબંધી ઉક્ત સ્તવન માહિતી આપે છે એ જાણી વધુ આનંદ થાય છે.

તેનો સાર એ છે કે:—‘આદિ જિન પ્રમુખ ૨૪ જિન, અને તેમના ૧૪૫૨ ગણુધર, તથા સરસ્વતી દેવીને પ્રણુમી ક્યાં એ ગામોમાં આદિ જિન અને શાંતિ જિનના પ્રાસાદ થયા અને તે એ ગામોની ઉત્પત્તિ, ક્યા ગામથી આવીને ક્યા રાજના પ્રધાનોએ તે પ્રાસાદ કરાવ્યા તેનાં નામ

જણુવીશ. તપ ગચ્છના રાજ વિજયસેનસૂરિનો વાસક્ષેપ શિરે ધરનારા તે હિદાર શ્રાવકો હતા. (કડી ૧ થી ૫) કચ્છની ભદ્રેશ્વર નગરીમાં જ્ઞમ રાવલ રાજનો મત્રી પેથો હતો. એક દિન સ્વપ્નમાં દેવ આવી હિદાર દેશ સ્થાપવાનું કહેતાં તે રાજ્યએ સં. ૧૫૬૬ના શ્રાવણુ શુદ્ધિ આઠમ ને રવિવારે ચડતે દિને નવાનગર વસાવ્યું. (૬) જ્ઞમ રાવલની પાટે જ્ઞમ વિલો આવ્યો. મંત્રી પેથાને એ સ્ત્રી નામે પ્રેમલાદે અને રીડી હતી. પ્રેમલાદેથી એ પુત્રરત્ન નામે યાદવ અને જગમાલ થયા ને તે અને વિલા જ્ઞમના મંત્રી હતા. અને ધર્મપરાયણુ શ્રાવકો હતા— તેમણે પડધરી નગર વસાવી તેમાં શ્રાવક લોકને વસાવ્યા. તેમનું ગોત્ર ભણુશાલી હતું. યાદવને અહિવદે અને જગમાલને દાહિમદે નામની પત્ની હતી. અહિવદેએ ભણુશાલી આણુદ અને અખણ એ એ પુત્રોને જન્મ આપ્યો. (૮)

૧ જ્ઞમ રાવળ-કચ્છમાંથી ચાર હજારની શ્રેણ લઈ ઇ. સ. ૧૫૩૫-૩૬ તથા ૧૫૩૭માં સોરઠ ઉપર સ્વારી કરી દેદા તથા ચાવડાઓ પાસેથી જ્ઞેડીઆ તથા આમરણુ પરગણાં, જ્ઞેડવાઓ પાસેથી નાગની ળંદર, ને વાઘેલો પાસેથી ખંભાળીઆ પરગણું જીતી લઈ ઇ. સ. ૧૫૪૦માં નવાનગર વસાવ્યું. તાએ કરેલ જમીનનું નામ જ્ઞેના વંશમાં પોતે થયો તે ગજણુના દીકરા હાલો પરથી હાલાવાડ-હાલાર પાણુ. (કાઠિયાવાડ સર્વ સંગ્રહ પૃ. ૪૫૩, કચ્છ દેશનો ઇતિહાસ પૃ. ૩૭) પછી તેનો પુત્ર જ્ઞમ વિલોજી ગાદીપર ઇ. સ. ૧૫૬૨માં મરણુ પામ્યો. તેનો પુત્ર શત્રુશલ્ય-સતરસાલ-સતો જ્ઞમ-સતાજી પોતાના પિતાની પાટે મેઠો. સન ૧૫૭૩માં અકબરે ગૂજરાત સર કર્યું તેના સુલતાન સુકરે ભાગી સતાજીની સહાય માગી. અકબરના સૂબા અજી કોકાએ ચડાઈ કરી -સં. ૧૫૬૧-૨માં ક્રોળ પાસે ભૂચર મોરીમાં યુદ્ધ થયું. (આ યુદ્ધ માટે જુઓ 'સાહિત્ય' ૧૯૩૩ ક્રેશુ. અંક પૃ. ૯૪) સતાજીને ભાગવું પડ્યું; સૌરાષ્ટ્ર અકબરના તાબામાં આવ્યું પછીના વર્ષે આખરે સુલેહ થઈ જ્ઞમ સતોજી સને ૧૬૦૮માં (સં. ૧૬૬૫માં) મરણુ પામ્યો. ઉક્ત અજી કોકા-આજમખાન સાથે જ્ઞમ સતાની લડાઈ સંબંધી જુઓ મકુલદાસ કૃત હીરવિજયસૂરિ રાસ. પૃ. ૧૭૪. આ શત્રુશલ્યના રાજકવિ શ્રીકંઠ સુખ્યપણે નાટ્ય, સંગીત ચર્ચતો ગ્રંથ નામે રસકૌમુદી (ભા. ઇ. નં. ૩૦૩ સને ૧૮૮૧-૮૧) રચ્યો છે તેમાં તે રાજ્યએ દ્વારકાને કરથી સુક્ત કરી હતી એવો સ્પષ્ટ ઉદ્દેશ છે. (જુઓ ઍનલ્સ ભા. ઇ. વો. ૧૨ પૃ. ૨૦૨)

રાજપટ્ટ-પરંપરાએ જન્મ સતો આવ્યો ને તેના મંત્રીઓ ઉક્ત આણુંદ ને અખલ્લ' હતા કે જે વિજયસેનસૂરિની આગામાં રહેનારા સાથા આવક હતા. તેમણે પદધરીમાં જૈન પ્રાસાદ કરાવવા મૂડુંતે જોવાવી સં. ૧૬૬૧ માગશિર વદિ બીજા બુધવારે ખાત-મૂડુંતે કર્યું— પાયો નાંખ્યો. (૯) ઉડા પાયા વાળો, અને ચંભો, કોરણી, પૂતલીઓ, અને શિખર વાળો મોટો પ્રાસાદ થયો તેમાં આણુંદ મંત્રીના પુત્ર જીવરાજ' અને મેઘરાજ' ઘણી મહેનત લીધી. (૧૦)

સુવિહિત સાધુઓ આવ્યા, મોટા મંડપો કીધા, આવેલા સંઘોને ઉતારા દીધા. ભોજનાદિ સમારંભ થયા વગેરે વગેરે. ભણુસાલી આણુંદની પત્ની ચાંપાના નામે સુનિસ્તવત જિનની મોટી પ્રતિમા ભરાવી. સં. ૧૬૬૪ (વેદ રસ ઋતુ ચંદ્રમાં) માઘ શુદિ ૧૦ રાનિવારે બ્રહ્મા યોગે ચોડિણી મીન લગ્ને પ્રથમ પહોરે બિંબનો પ્રવેશ કર્યો. (૧૪) રથ યાત્રા નીકળી. ભણુસાલી આણુંદના નામથી કરાવેલી શાંતિ જિનની પ્રતિમા, ભણુસાલી અખલ્લની ગુહિણી નવરંગદેના નામથી કરાવેલી સુનિસ્તવત જિનની પ્રતિમા, રાજવાહનમાં લઈ ફેરવીને અંતેને દેહરામાં પધરાવી. ઉક્ત જીવરાજ અને મેઘરાજ તેમ જ શવરાજ—એ કુલદીપક પુત્રોએ નવાનગરમાં આદીશ્વરનો પ્રાસાદ ઘણું દ્રવ્ય ખર્ચી કરાવ્યો. (૩૦) તપગચ્છાચાર્ય વિજયસેનસૂરિના સમયમાં અકબર સુલતાનનો રંજક વાચક શાંતિચંદ્રના શિષ્ય રતનચંદ-રલચંદ્ર (કે જેઓ તે પ્રાસાદમાં બિંબ પ્રવેશ કર્યો તે વખતે હાજર હોવા જોઈએ) સુકવિ કહે છે કે ઋષભ અને શાંતિ જિનેંદ્રને ભવિકો! વંદન કરો. (૩૧) આ પછી ગદ્યમાં જણાવેલું છે કે 'નવાનગરમાં ધંદ્ર લીલો વિજય ભૂષણુ પ્રાસાદ ૪૨ ગજ ઉંચો અને ૨૧ ગજ પહોળો ને ૪૫ ગજ લાંબો છે.' (આમાં જામની વંશપરંપરાથી મંત્રીપદું વંશપરંપરાનું કરનાર જૈન શ્રાવકોનું ટુંક વર્ણન આવે છે. આ રીતે બીજા દેશી રાજ્યોના ઇતિહાસ ફેરવશું તો ભાં પશુ મંત્રી તરીકે જૈન શ્રાવકોએ અગ્રભાગ લીધેલો જણાશે.) ઉક્ત વિજયસેનસૂરિના મેઘવિજય નામના શિષ્યે એક 'શાંતિજિન-પાર્શ્વજિનૌ સ્તવન' ૧૫ કડીનું રચ્યું છે તેમાંથી જણાય છે કે શાંતિનાથ સાથે પાર્શ્વજિનની પણ પ્રતિમા

૧ હીરવિજયસૂરિના નવાનગરમાંના જે શ્રાવકોનાં નામ કવિ ઋષભલાસ પોતાના સં. ૧૬૮૫ના હીરવિજયસૂરિના રાસમાં આપે છે કે "અખલ્લ ભણુસાલી જીવરાજ, નવાનગરમાં તેહની લાજ"—પૃ. ૨૮૩. તે સૂરિ સં. ૧૬૫૧માં સ્વર્ગસ્થ થતાં તેની પાંદે આવેલા વિજયસેનસૂરિના તે અંને આગાવર્તી શિષ્યો થયા.



પડધરીમાં હતી. ‘સમ સત શાંતિ કરો સુખવાસ, મંડળે પડધરિ પુસ્વર પાસ, દોનિવ્ય શુણિઆ શિં ઈમ ભત્તિ, પદવી પામું જ્ય જસ જ્ઞત્તિ’. રત્નચંદ્રજીની આ ગૂજરાતી પદ્યકૃતિ આના પરિશિષ્ટમાં આપવામાં આવી છે.

### ગ્રન્થ અધ્યાત્મકલ્પદ્રુમ.

આ ગ્રંથ સોળ અધિકારનો સંકલિત ગ્રંથ છે, પૃથક્ પૃથક્ વિષયપર જુદે જુદે સમયે રચેલા શ્લોકોને એક સાથે જોડી કરેલો ગ્રંથ નથી. એ સોળ અધિકારો ગ્રંથકારે ગ્રંથનો આરંભ કરતાં પ્રથમાધિકારે શ્લોક ૩ ને ૪ માં સ્પષ્ટ સૂચિત કર્યા છે:—

“હે મોક્ષાર્થી—સુસુક્ષુ ! તું સમતાવિષે તહ્નીન ચિત્તવાળો થા, સ્ત્રી, સંતાન, ધન, દેહ ઉપરથી મમતા મૂકી દે, વિષયો વ્યને કષાયોને તામે ન થા, શાસ્ત્રના શુણોથી ચિત્તને વશ કર—શાસ્ત્રરૂપી દોરણથી ચિત્તને યાંધ, વૈરાગ્યવડે શુદ્ધ ધર્મ આચર, દેવ આદિ અર્થાત દેવગુરુ ધર્મનો જાણનાર, નિરતિધારી, સંવરવાન, શુભ વૃત્તિવાળો થા—એ પ્રમાણે સમતાના રહસ્યને ભજ.”

આ પરથી સમતા, સ્ત્રીમમતાલાગ, અપસ્યમમતાલાગ, ધનમમતાલાગ, દેહમમતાલાગ, વિષય ને પ્રમાદનો લાગ, કષાયનિગ્રહ, શાસ્ત્ર-શુણો અને ગતિચતુષ્ક, ચિત્તદમન, વૈરાગ્ય, ધર્મશુદ્ધિ, દેવશુદ્ધર્મશુદ્ધિ, ચત્તિશિક્ષા, મિથ્યાત્વાદિનો સંવર, શુભવૃત્તિ, ને સામ્યસર્વસ્વ એમ સોળ અધિકાર પાડ્યા છે અને તે દરેકનું શ્લોકમુદ્ધ વર્ણન—નિરૂપણ કરી ઓધ આપ્યો છે.

શ્રી મોતીચંદભાઈ કહે છે કે “મને એમ લાગે છે કે સૂરિ મહારાજે ઉપદેશ-રત્નાકર વગેરે ગ્રંથો બનાવ્યા પછી જીન્દગીના છેવટના ભાગમાં પોતાના અનુભવનું રહસ્ય આ ગ્રંથદ્વારા બહાર પાડ્યું છે, અને આ ગ્રન્થના શ્લોકો એક સાથે નહિ, પણ જ્યારે જ્યારે મનમાં સ્ફુરણા થઈ હશે ત્યારે લખ્યા હશે એમ જણાય છે. મારી માન્યતા પ્રમાણે આ ગ્રંથ સં. ૧૪૭૫થી ૧૫૦૦ સુધીમાં કકડે કકડે લખાયો હશે એમ લાગે છે” (ખીજી આવૃત્તિ પ્રસ્તાવના પૃ. ૬૧૬૨)—આમાં જે અનુમાન કર્યો છે તે જ બરાબર નથી તેથી ફલિત નિર્ણય અમાન્ય હરે છે—ઉપદેશરત્નાકર પછી આ ગ્રંથની રચના થઈ નથી—ઉલટું તેની પહેલાં થઈ છે; વળી ઉપદેશરત્નાકર એક સરખી શૈલી બતાવી એક વિષયને એક છેડા સુધી નિયમસર લખ્યો છે, તેમ આ અધ્યાત્મકલ્પદ્રુમમાં નથી અને એમ નથી. આ ગ્રંથના સોળ અધિકાર

એક પછી ક્રમાનુસાર લખાયા છે—નોડયા છે અને તે ગ્રંથ તૈયાર થયા પછી ઉપદેશરત્નાકર રચાયો છે કારણ કે ધીબ સ્ત્રીમમત્વ—મોચ નાધિકારનો ધીબે ચર્મોસ્થિમજ્જાબ્રવસાસ્ત્રમાંસાન્ શ્લોક ઉ.ર. પત્ર ૨૦૨માં, ચોથા ધનમમત્વમોચનાધિકારનો ધીબે ચાનિદ્વિષામચ્યુપકારકાણિ શ્લોક અને પાંચમો ક્ષેત્રવાસ્તુયતધાન્યગવાચ્ઃ શ્લોક ઉ.ર. પત્ર ૨૦૪માં અને તેનો ચોથો દ્રવ્યસ્ત્રવાત્મા ધનસાધનો ન શ્લોક ઉ.ર. પત્ર ૧૩૩માં, પાંચમા દેહમત્વમોચનાધિકારના શ્લોક ૪, પને ૬ ઉ.ર. પત્ર ૨૦૩માં, આષ્ટમ શાસ્ત્રણાધિકારનો ૧૪મો સસમીમીલ્યભિમવેષ્ટ શ્લોક ઉ.ર. પત્ર ૧૪૪માં, અગીઆરમા ધર્મશુદ્ધ્યુપદેશાધિકારનો ધીબે કૌથિલ્યમાલ્સર્વકવામ્રહુકો શ્લોક ઉ.ર. પત્ર ૧૬૧માં ગ્રંથકારે ‘અસ્મામિરચ્યુકં, તથા ચાચ્યા-લ્મકલ્પદુર્મેડચ્યગીમ્મહિ, અવોચામ ચ તયાડધ્યાલ્મકલ્પદુર્મેડપિ’ એટલે ‘અમે પણ કહું હતું કે, તથા અધ્યાત્મકલ્પદુર્મમાં અમે ગાયું હતું,—ઓદયા હતા’ એમ જણાવીને અવતાર્યા છે એટલું જ નહિ પણ ઉ.ર.ના પત્ર ૨૦૪માં બે શ્લોકનાં અવતરણ આપી એ પણ જણાવી દીધું છે કે ‘હ્યવાધિવિસ્ત્રોડચ્યાલ્મકલ્પદુર્માજ્ઞેયઃ ।—ઇત્યાદિ વિસ્તાર અધ્યાત્મકલ્પદુર્મમાંથી બાણવો.’ આ પરથી સ્પષ્ટ જણાય છે કે અધ્યાત્મકલ્પદુર્મ સંપૂર્ણ તૈયાર કર્યા પછી જ ઉપદેશરત્નાકરમાં તેનો આધાર આપી વધુ વિસ્તાર માટે તે ગ્રંથમાં નોંધલેવા ગ્રંથકાર જણાવી શકયા છે.

ગ્રંથકાર તાર્કિક-તર્કવિધામાં નિબળાત હોવા છતાં તેના સર્વ અધિકારોમાં મૂકેલા શ્લોકો એક પછી એક ઉત્તરોત્તર શૃખલાબદ્ધ શ્રેણીમાં મૂકયા નથી લાગતા, અને કેટલેક સ્થાને પુનરુક્તિ આવ્યાં કરે છે, એ વાત સત્ય છે. આનું કારણ એ લાગે છે કે મનના સ્વતઃ ઉદ્દગારા નીકળે ત્યાં તર્ક કે પુનરુક્તિ તરફ લક્ષ રહેતું નથી. મૂળ અધિકારનો વિષય પ્રધાનપણે લક્ષમાં રહે છે, એટલે બધા અધિકારના વિષયો એક ધીબ સાથે ઘણા સંલગ્ન હોવાની વાત ગૌણપણે લક્ષમાં હોય છે, ને પછી કવિ પોતે હૃદયોર્મિઓનો આવિર્ભાવ કરે છે.

પહેલો ને છેલ્લો—બન્ને અધિકાર સમતા પર જ છે—એ સૂચવે છે કે અધ્યાત્મનું મૂળ સમતા—સામ્યભાવ છે તેથી શાંતિ છે; તે સમતાને પ્રાપ્ત કરવા સ્ત્રી, સંતાન, ધન, દેહ ઉપરનું મમત્વ લાગી, વિષય પ્રમાદને પરિહરી, કષાયનો નિગ્રહ કરી, શાસ્ત્રાલ્યાસથી મનોનિગ્રહ સાધી વૈરાગ્ય, ધર્મશુદ્ધિ, દેવાદિતત્ત્વશુદ્ધિથી મિથ્યાત્વને છોડી સંવર આદરી શુભવૃત્તિ રાખીએ, તો જ સમતાની શુદ્ધભૂમિકા થાય છે—તો જ સમતા પ્રાપ્ત થાય છે. સમતા આવ્યે અધ્યાત્મના ક્રમે ચડીને પરમપદની સિદ્ધિ મેળવી શકાય છે.

श्री अन्वया.

घनवि.

रत्न० वृत्ति.

॥ ४४ ॥

आध्यात्मनी ब्रह्मिका दाववा माटे आ अंथनी उत्पत्त छे—तेनो आत्मा शांतसरसावना छे. अंगारादि नवरसमां प्रधानभूत रस शांत रस छे. श्रीह्रिमंत्रद्रसूरिना शब्दोमां 'वैराग्य, संसारभीडता, तत्त्वज्ञान, पीतरागपरिशीलन, परमेश्वरना अनुग्रहादि विलास, यम नियम आध्यात्मशास्त्रार्थितनादि अखुभाव, धृति-स्मृति-निर्वेद-मति आदि व्युत्पत्ति-शम स्थायिभाव अर्वाण्युथी प्राप्त ते शांत रस. कर्ता मुनिमुंदरसूरिनां स्तोत्रो जेधशुं तो तेमां तेमहुं हुदय आरसी जेहुं स्वच्छ अने पुष्प जेहुं कोमल देणाय छे. तेवा जोक स्तोत्रमांथी कंधक वानगी उपर आपी छे. तेमहुं आध्यात्मिक हुदय पोताना समयनी विषम स्थिति जेतां जेदृथी आर्द्र अने ते स्वाभाविक छे.

विषमता दूर करी समता जेणववी ज्ये आ आप्पा अंथनुं केन्द्रबिंदु छे; तेथी पहिवा अने छेद्वामां समता विषे जे लार दह वक्तव्य कर्तुं छे. आध्यात्म शुं अने तेने आगण कथांमुधी लह जतां साध्य जेणवाय ते न जणुवतां समता आव्ये अध्यात्म-प्रगति आय ज्येम स्वीकारी अंथकार प्रथम, समता माटे लावनाइप ज्योषधी यतावे छे. समता जेटले कोछने भिन्न के शत्रु, पोतानो के पारको, न गणुतां मनने कषायरहित अने धीद्रयोने विषयमां अनासक्त राणवी ते. ते स्थिति माटे मैत्री, प्रमोद, करुणा, माध्यस्थ भावना-के जेहुं स्वइप हुरिभद्रसूरिज्ये योथा प्रोडशकमां\* अताव्युं छे, अने ह्रिमंत्राचार्ये योगशास्त्रना अतुर्थे प्रकाशमां कथ्युं छे तेमांथी श्लोको अवतारी ते भावना-ज्योनुं स्वइप समन्वयुं छे. कोध, लोभ, मान ने भाया-कपट ज्ये यार कषाय—संसारवृद्धि करनारा कहा छे तेथी रहित मनने करवुं-मननी

\* महान् आचार्यश्री हुरिभद्रसूरि योथा प्रोडशकमां कहे छे के 'धर्मतत्त्वनां-धर्मसिद्धिनां पांय स्थितुः १ उदारभाव र दाक्षिण्य उ पापज्जुग्न्सा ४ निर्मलजोध अने य प्रायः लोडप्रियत्व. धर्मतत्त्वनागामां पापविकारो नामे विषयपृष्णा, दृष्टिसंमोह, धर्मपथ्यमां अरुचि अने पापवाणी क्रोधनी यण न ज्येय, पणु तेमां धर्मइपी अमृतना प्रभावे मैत्री, करुणा, मुह्तिता अने ज्येष्ठा-ज्ये यार गुणो ज्येय छे. आम धर्मसिद्धिवाणा ज्योमां उदारभाव आदि विद्दो ज्यार पुण्योपाय नामे ज्येष्ठा, वैराग्य, विधिपूर्वक उचित दान अने विशुद्ध शीववृत्ति अने ज्ञानयोगना उपायनी सिद्धि प्राप्त थवाथी सहदेवुभावे सिद्ध थाय छे: श्री ह्रिमंत्राचार्य योगशास्त्रमां ते यार भावना संगंधी कहे छे ते त्यांथी ज्येध देवुं.

ग्रन्थका-  
रादि-  
परिचय  
अ०क०ना

प्रथम  
-अंतिम  
अधिकार

॥ ४४ ॥

એ રીતે શુદ્ધિ કરવી, ચેતન અને અચેતન પદાર્થો પરવું મમત્વ છોડવું,—આસક્તિ-તજવી કે જ્ઞથી સામ્ય-સમતા પ્રકટે. જન્મ મરણ એ સારારમાં થયાં જ કરે છે, તેમાંથી કોઈ પણ ગ્રાણી સિદ્ધ થયા પહેલાં છટકી શકે તેમ નથી; માટે કોઈ વસ્તુ પર આસક્તિ ન રાખતાં—કોધાદિ કષાય ન સેવતાં, સર્વેપર સમાન ભાવ રખાય તો જ અધ્યાત્મ-ભૂમિકા પર અવાંચ. પછી કોઈના સંયોગ કે વિયોગથી હર્ષ શોક ન થાય, કોઈપર રાગદ્વેષ ન થાય, અને મન શાંતરસમાં રમાણુ કરે.

ચેતનપદાર્થોમાં માતા પિતા, સગાં સ્ત્રી, નોકર વાકર, ગુરુ, મિત્ર, ઢોર વગેરેનો, અને અચેતન પદાર્થોમાં ધન, જમીન, મકાન, પુસ્તક-શાસ્ત્ર, પાત્ર, વસ્ત્ર આદિનો સમાવેશ થાય છે. આ સર્વ સાથેનો સંબંધ આત્માસહિત મન અને ઇન્દ્રિયોવાળા આપણુ દેહને રહે છે, આ પદાર્થો પૈકી ખાસ કરી સ્ત્રી, અપત્ન્ય-સંતાન, ધન અને દેહ એ મુખ્ય ચારને અવલંબી તે દરેકપરની મમતાનો ત્યાગ કરવાના ઉપદેશ રૂપે ચાર-બીજી પાંચમા અધિકારો ગ્રંથકારે રચ્યા છે. છઠ્ઠામાં વિષયસેવનનો અને પ્રમાદનો ત્યાગ કરવા માટે, સાતમા અધિકારમાં કષાયનો ત્યાગ કરવા માટે બોધ આપ્યો છે.

આ બધું સમજાવનાર કોણુ? શાસ્ત્ર અને ગુરુ. શાસ્ત્રાલ્યાસનો અધિકાર આઠમો છે. શાસ્ત્ર એ પવિત્ર વસ્તુ છે, તેના રહસ્યને પામવા ખૂબ ઉંડો અભ્યાસ કરવા સાથે તેની ઉત્તમ છાપ મનપટ પર પડે-તેમાંથી ભાવનાના અંકુરો કુટે અને ચરિત્રમાં-અનુષ્ઠાનમાં તેનો ઉપદેશ મૂકાય તો જ શાસ્ત્રની ઉપયોગિતા છે. પત્થર જેવા કે પ્રમાદી મન પર તેની અસર નથી, વાગ્વિલાસરૂપે શાસ્ત્રને ઉચ્ચારી જવામાં પોતાની પૂજા માટે કે લોકરંજનાર્યે, વાદીઓને જીતવામાં કે ખ્યાતિ મેળવવામાં શાસ્ત્રવેતાનો પાઠ ભજવાય તેથી આત્મસહિત નથી. તેવાને તો ‘અમે અધ્યાત્મશાસ્ત્રનો, પરલોકહિતકાર્યમાં જડ એવા ઉદરંભરી-પેટભરા કહીએ છીએ’ એમ ગ્રંથકાર કહે છે. શાસ્ત્રમાં અતાવેલાં ચાર ગતિનાં દુઃખો અતાવી તે વાંચ્યાં છતાં વિષયોવું સેવન ને કષાય કેમ રહેવાં ઘટે?—મનોનિગ્રહ માટે શાસ્ત્રાભ્યાસ છે, માટે મનોનિગ્રહ કરવો ઘટે—તે અર્થે નવમો અધિકાર કલ્યો છે. કુવિકલ્પ તજી સદ્વિકલ્પ કરવાથી અસદ્ગતિ થતી નથી. સારીમાઠી ગતિ મનના સારામાઠા વિકલ્પ પર છે. યમ, નિયમ, દાનાદિ ધર્મો, જાપ પવનાદિકની સાધના—એ સર્વ મનોજન્ય માટે છે, અને જો મનોજન્ય ન થાય તો એ સર્વ

નકામાં છે, અને મનોબળ હોય તો પછી એ સર્વ નિષ્ફલ છે. મન સાધ્યું તેણે સર્વે સાધ્યું—સુક્તિ પણ સંધાઈ. મનોનિગ્રહ—મનની સમાધિના ઉપાય—(૧) સ્વાધ્યાય (શાસ્ત્રાભ્યાસ)ના યોગ જોટલે આંબેલ આદિ તપથી યોગવહન—વારંવાર સ્વાધ્યાય કરવો, (૨) પ્રતિક્રમણ કાચો-ત્સર્ગાદિ ચારિત્રની ક્રિયાઓમાં પ્રવૃત્તિ (૩) અનિત્યતાદિ ધાર ભાવના, અને (૪) ત્રણ નામે મનવચનકાયાના યોગોની શુભ વ્યશુભ પ્રવૃત્તિનાં ફળોનો ઉપયોગ—ચિંતન છે, તેમાં ભાવનાનું સુખ્યત્વ છે કારણ કે તેથી દુર્ધાન થતું નથી. (શ્રી હેમચંદ્રાચાર્ય યોગશાસ્ત્રના ચતુર્થ પ્રકાશમાં જણાવે છે કે સામ્ય-સમભાવ-સમતા નિર્મમત્વવરે કરી થાય છે અને તે નિર્મમત્વ માટે અનિલ્યતા આદિ ધાર ભાવનાનો આશ્રય કરવો.)

મનને દમ્યું તે મનોનિગ્રહ અને સંસારપરથી મન ઉઠી જવું તે વૈરાગ્ય. સંસારની વસ્તુઓ ક્ષણિક છે, તેને અને આત્માને તાદાત્મ્ય સંગ્રહ નથી, છતાં તેવો સંગ્રહ આસક્તિથી કરી લેવો—માનવો એ યોગ્ય નથી. આ દેહ પણ ક્ષણિક છે; મરણ દરેક દેહધારીને આવશ્ય છે ને છે, જોટલે આસક્તિથી વિશેષ કર્મગ્રંથ કરીને અનંત પુદ્ગલપરાવર્તનવાળા જન્મમરણના ફેરામાં વધે જવું તેથી અંતિમ ક્ષય તે મોક્ષ સાધી ન જ શકાય. જનમનરંજન કરવા કરતાં આત્મરંજન કરવું, મદ-બાહકાર છોડી મળેલી સામગ્રી અને સાધનોનો સદુપયોગ કરી અપ્રમત્તપણે ધર્મોદ્યમથી દુઃખનો અંત લાવવો, યોગ્ય છે. આમ વૈરાગ્યનો ઉપદેશ આપી વૈરાગ્ય તરફ ગ્રંથકાર દશમા અધિકારમાં લક્ષ ઝેંચે છે.

અગ્યારમા અધિકારમાં વૈરાગ્યથી સંસાર પ્રત્યે વિરાગભાવ લાવી ધર્મમાં ઉદ્યમ રાખવો ઘટે, માટે તે ધર્મ—ધર્મશુદ્ધિ ગ્રંથકાર સમન્વે છે. તેમાં પ્રમાદને તથા કષાયને સ્થાન નથી. ધર્મ જોટલે સુદૃઢ્ય-પુણ્યકાર્ય—દાનાદિ ધર્મને, શિથિલતા—અદૃઢતા, ગુણીપ્રત્યે મત્સર, કદાચક્ર, ક્રોધ, અહુતાપ—દાનાદિ કર્યા પછી તે અદલ સંતાપ, દંભ—કપટ, અવિધિ—અનાચાર, ગૌરવ—મોટાઇનો ભાવ, પ્રમાદ—અહુપયોગ, માન, કુચુર, કુસંગ, આત્મસ્લાધાની ઇચ્છા—આ સર્વ, મલીન કરે છે, માટે શુદ્ધ ધર્મમાં આ મલીનતાઓ ન જોઈએ. આત્મસ્લાધા અદલે પરગુણપ્રશંસા, સ્વદોષ-નિન્દા, પ્રકટ નહિ પણ ગુપ્તદાનાદિ, ભાવ અને ઉપયોગ સહિત આવશ્યકાદિ ધર્મક્રિયાઓ થાય તો તે ધર્મશુદ્ધિ છે.

હવે ધારમા અધિકારમાં ધર્મ જોટલે દર્શન પર આવી તેમાં કહેલ ઉપાદેય એવા શુદ્ધ દેવ, ગુરુ ને ધર્મતત્ત્વનું સ્વરૂપ ગ્રંથકાર જણાવે છે. તેમાં સુખ્ય તત્ત્વ સદ્ગુરુ છે કે જે આત્મહિત દર્શાવે. કુચુર તો પોતે ડૂબે ને બીજને ડૂબાડે; માટે સત્ત્વી પરીક્ષા કરી સદ્ગુરુ શોધી

તે શાંપટે તો તેને માનવા, અન્યને તજવા-તેમાં દૃષ્ટિમોહ ન ભેદ્યો. આટલું કહી ગ્રંથકાર પોતાના સમયની સાધુસ્થિતિથી હુઃખિત થઈ બોલી ઉઠે છે કે:-“શ્રી વીર (પ્રભુ) ! પૂર્વે તે (સુધર્મા આદિ)ને સુક્તિપથના પ્રવર્તક તરીકે સ્થાપ્યા હતા. તેઓ (સુધર્માઆદિની પદ-પરંપરાએ આવેલા સુવિહિતઆચાર્યોથી બ્રુહા પડી સ્વાભિમાનની પુષ્ટિ અર્થે પોતાના નામે ભતપ્રવર્તક થઈ) આ કલિયુગમાં તારા વગર-તારી ગેરહાજરીમાં તારા શાસનમાં ઘણી સંખ્યામાં હુંટારા થયા, તેઓ યતિનું નામ ધારણ કરીને સ્વદૃપ યુદ્ધિવાળા જનોની પુણ્યલાક્ષ્મી ચોરી લે છે. આહી અમારે શો પોકાર કરવો? કારણ કે જ્યાં આરાજકતા-રાજનો અભાવ હોય ત્યાં કોટવાળા શું ચોરો નથી થતા? (આય છે.)”

આવી સ્થિતિમાં દૃષ્ટિરાગ-દૃષ્ટિમોહ રાખતાં અયોગ્ય એવા કુશુર કુધર્મ અને કુદેવનું સેવન થતાં અહિત સધાય છે-તે કદિ સન્માર્ગ-મોક્ષની દિશા અતાવી શકતા નથી. આ માટે કુલ, જાતિ, મા આપ, મહાજન, વિદ્યા, સગાં, કુલશુર કે ધનથી દોરાઈ ન જવું ઘટે. તત્ત્વ આપી ઓશિદાન કરી શુદ્ધ ધર્મમાં યોજે તે સાચાં માઆપ, સગાં કે શુર. આ અને અન્ય ભવમાં સંપત્તિ આપનારાં દાક્ષિણ્ય-અનુકૂલ થવાનું માનસ, શરમ, ગુસ્સેવપૂજ, પિતા (માતા, મોટાભાઈ, કાકા) આદિની ભક્તિ, સુકૃત-પુણ્ય પ્રત્યે અભિલાષ, પરોપકાર, વ્યવહાર શુદ્ધિ છે, ને વિપત્તિ આપનારાં વીતરાગની અભક્તિ, સાધુઓની અવસા, શ્રાદ્ધ કે યતિનાં દિનકૃત્યોમાં ઔચિત્યનો અભાવ, અધર્મિઓનો સંગ, પિતા આદિ વૃદ્ધો પ્રત્યે ઉપેક્ષા અને ધીબળઓને (ખોટાં તોલાં, ખોટાં માપ, ખોટા દસ્તાવેજ આદિથી) છેતરવું એ છે. માટે ભક્તિથી જિન-પૂજ, સુશુરપાસે ધર્મશ્રવણ, (૧૮ પાપસ્થાન, ૧૫ કર્મદાનથી) વિરતિ-વિરામ, અર્થવાળાં કે નિર્થક હેતુએ પાપ કરવાથી અલગપણું ધ્યા તીજ સુખ છે, નહિ તો હુઃખ છે. ગુસ્સા યોગે તેમનો પ્રમાદરહિત લાભ લેવો. દેવગુરુધર્મ પ્રત્યે અંતરંગ પ્રીતિ વગરનું જીવન પેટભરાઓનું છે. દ્રવ્યનો વ્યય દેવકાર્ય ને સઘકાર્યમાં ન થાય તો તે દ્રવ્ય મેળવવામાં થતાં પાપથી બચવામાં સંસારીને આધાર રહેતો નથી.

પોતાના સમયના યતિઓ-સાધુઓની સામાન્યરીતે વિષમ-વિપરીત સ્થિતિ ભેદને ગ્રંથકાર તેમને બોધ દેવા બીજા અધિકારો કરતાં વધુ વિસ્તારવાળો ૫૭ શ્લોકનો તેરમો અધિકાર આલેખે છે તેમાં તે પ્રથમ મહાપવિત્ર અને સાચા મુનિઓ કે જેઓ ઇન્દ્રિયવિષયમાં આનાસક્ત, કમાયોથી અવ્યાસ, રાગદ્વેષથી મુક્ત, કલુષભાવને-પાપને પ્રક્ષાંત રાખનાર, સમતાથી સુખોતું એક્ય પ્રાપ્ત કરનાર છે અને

શ્રી અહ્યા,

ધનવિ.

રત્નં વૃત્તિ.

॥ ૪૬ ॥

(અનિલાદિ આર યા વ્રતની પત્નીસ) ભાવનાને ભજતા આસોઝી કહેલા યા પ્રાપ્ત કરેલા સંયમ-ગુણોના ઉદાનમાં હમેશાં રમે છે, તેઓ ભવસાગરને તરી ગયેલા છે અને તેમને અમારો નમસ્કાર છે ! એવી મંગલ શરૂઆત કરીને પછી યતિઓને ઓધ આપે છે કે:—“ સાધુવેશ માત્ર રાખ્યે મોક્ષ નહિ મળે. સાધુવેશમાં વિકૃત્યાદિ પ્રમાદ કરીને સ્વાધ્યાય ન કરે, સમિતિ ને ગુપ્તિ ન ધારે, દેહમોહથી આહને અંતરંગ તપ કરે નહિ, અદ્વપકારણે પણ ક્રોધાદિ કષાય કરે, પરીષદ ને ઉપસર્ગ સહે નહિ, (અઢાર હન્ટર) શીલાંગનો ધરનાર થા નહિ, તો ભવસાગર કદિ પણ તરી શકીશ નહિ. શુદ્ધ ચારિત્રવગર વેષધારણુ કરી લોકપૂજા વાંછી લોકોપાસેથી વસ્ત્ર, પાત્ર, ઉપધિ, ઉપકરણુ, પુસ્તક આદિ મેળવવાં એ તો દોષિત થઈ આત્મવચના કરવા ઉપરાંત લોકને છેતરવાનું છે-હગ થવાનું છે. આજીવિકાની કે સ્ત્રી પુત્રાદિને નિર્વાહ કરવાની ક્ષિતા નથી, રાજનીતિ નથી, પવિત્ર શાસ્ત્ર પાસે છે ને તે વાંચેલ પણ હોય, છતાં વસ્ત્રાદિનો પરિચલ ખૂબ રાખે, ને પ્રમાદવશ રહી ચારિત્ર ન સેવે એમાં મોહનું સામ્રાજ્ય યા આંધેલ દુષ્ટગતિમાં જવાનું છે એ બે કારણુ પૈકી એક હોય એમ લાગે છે; તું તારશે-તારી શકશે એમ ધારી ભોળા લોકો તારો આશ્રય લે તેને તું શો લાભ કરી શકીશ ? ઉલટો તેને છેતરી પાપઅંધ કરે છે, તેનો કરજદાર થાય છે, અને તે દેવામાંથી કદિ મુક્ત થઈ શકીશ નહિ. આમ છતાં લોકોતરકૃથી સ્તુતિ, વંદન આદિની ઇચ્છા રાખે એ કેટલું અઘટનું ? લોકોપાસેથી વસ્ત્રાદિની અંધી સગવડો લે ને તે રીતે પરિચલ સેવે તે સર્વ ઓળરૂપ છે-ભવવૃદ્ધિ કરાવે છે. સંયમની શોભાથી-આત્મસંમુખતાથી મોક્ષ મેળવીશ. ઉચ્ચ તપશ્ર્ચર્યા, ધ્યાન, પરીષદ આદિ સત્વથી ન સાધી શકાય તો અનિલાદિ ભાવના, સમિતિ ને ગુપ્તિ મનથી સાધી શકાય છે તો તેને પ્રમાદ તણુ ધારણુ કર. મનને કુવિકલ્પથી દૂર રાખી અંકુશમાં રાખી તેની ગુપ્તિ કર, મત્સરને તણુ દે. માનાદિ સત્કારથી પુશ ન થા તેમજ તેથી વિપરીતથી નાપુશ ન થા. ગૃહસ્થોપર મમત્વચુદ્ધિ ન રાખ; સાવધ કાર્ય નહિ કરવાની લીધેલ પ્રતિજ્ઞાનું ચુસ્ત પાલન કર, મન વચન ને કાયાથી શુદ્ધસંયમી રહે તેથી સાધુનો વેશ શોભશે, નહિતો તું વેશવિરુદ્ધાક છે.”

અધિકાર ચૌદમો મિથ્યાત્વાદિનિરોધ સંબંધી છે. કર્મઅંધના જે હેતુ-મિથ્યાત્વ, યોગ, અવિરતિ અને પ્રમાદ છે-તેનો સંવર કરવાથી

ગ્રન્થકા-  
રાદિ-  
પરિચય

અંકના  
તેરમા  
ચૌદમા  
અધિકાર

॥ ૪૬ ॥

ગુણસ્થાનની કલ્પના મુખ્યતથા મોહનીય કર્મની વિરલતા અને ક્ષયને આધારે કરવામાં આવી શકે છે. મોહનીય કર્મની મુખ્ય યે શક્તિઓ છે. પરોક્ષી શક્તિનું કાર્ય આત્માના સમ્યક્ત્વ ગુણને આલુપ્ત કરવાનું છે જેથી આત્મામાં તાત્વિક સ્વયે કે સત્ય દર્શન થવા પામવું નથી. બીજી શક્તિનું કાર્ય આત્માના ચારિત્ર ગુણને આલુપ્ત કરવાનું છે, જેથી આત્મા તાત્વિક સ્વયે કે સત્ય દર્શન થયા છતાં પણ તદ્વુચાર પ્રવૃત્તિ કરી સ્વરૂપલાભ કરી શકતો નથી. સમ્યક્ત્વની અભિબંધક યોગી મોહનીયની પ્રથમ શક્તિ ‘દર્શન મોહનીય’, અને ચારિત્રની અભિ-બંધક યોગી મોહનીયની બીજી શક્તિ ‘ચારિત્ર મોહનીય’ કહેવાય છે. આ યોગમાં દર્શન-મોહનીય પ્રબળ છે, કારણ કે જ્યાં સુધી તેની વિરલતા કે ક્ષય ન થાય ત્યાં સુધી ચારિત્રમોહનીયનું બળ ઘટવું નથી. દર્શન મોહનીયનું બળ ઘટ્યું, એટલે ચારિત્રમોહનીય કેમ કેમો નિર્બળ થયે છેવટે સર્વથા ક્ષીણ થવાનું જ. સમસ્ત કર્મવિરણોમાં પ્રધાનતમ અને બલવત્તમ મોહનીય જ છે. તેનું કારણ એ છે કે જ્યાં સુધી મોહ-નીયની શક્તિ તીવ્ર હોય ત્યાં સુધી અન્ય આવરણોનું બળ મંદ થતું જાય છે. આ જ કારણથી ગુણસ્થાનોની કલ્પના મોહનીય કર્મના તરતમ ભાવને આધારે કરવામાં આવી છે. તે ચૌદ ગુણસ્થાનો આ પ્રમાણે:—(૧) મિથ્યાદૃષ્ટિ (જુઓ સમવાયાંગ ૧૪મો સમવાય) (૨) સારવા-દન (૩) સમ્યગ્ મિથ્યાદૃષ્ટિ (૪) અવિરત સમ્યગ્દૃષ્ટિ (૫) દેશવિરતિ (વિરતાવિરત) (૬) પ્રમત્તસંયત (૭) અપ્રમત્ત સંયત (૮) અપૂર્વ-કરણ (નિવૃત્તિ ખાદર) (૯) અનિવૃત્તિ ખાદર (૧૦) સૂક્ષ્મસંપચાય (૧૧) ઉપશાંત મોહ (૧૨) ક્ષીણમોહ (૧૩) સયોગ દેવલી (૧૪) અયોગ દેવલી, (આ માટે જુઓ હિંદીમાં પં. સુખલાલની પ્રસ્તાવના સહિત કર્મચંચ બીજા) પ્રથમ ગુણસ્થાન એ અધ્યાત્મિક અવિકાસ-કાળ છે, બીજા અને ત્રીજા એ યે ગુણસ્થાનમાં વિકાસનું સહજ સ્ફુરણ હોય છે-તેમાં પ્રબળતા અવિકાસની જ હોય છે. ચોથાથી વિકાસ કર્મકાલ: વધતાં વધતાં તે છેવટે ચૌદમા ગુણસ્થાને પૂર્ણ કલાએ પહોંચે છે અને ત્યાર બાદ મોક્ષ પ્રાપ્ત થાય છે. જૈન વિચારસરણીનું પૃથક્ક-કરણ એટલું જ કરી સકાય કે પહેલાં ત્રણ ગુણસ્થાનો એ અવિકાસકાળ છે, અને ચોથાથી ચૌદમા સુધીનાં ગુણસ્થાનો વિકાસ અને તેની વૃદ્ધિનો કાળ છે; ત્યારબાદ મોક્ષકાળ છે.

“આ પ્રાચીન જૈન વિચારને હરિભદ્ર સારિએ બીજીરીતે પણ વર્ણવ્યો છે. તેઓના વર્ણનમાં યે પ્રકાર છે: પહેલા પ્રકારમાં અવિકાસ-



કેમ અને વિદ્યારસક્રમ બનેનો સમભાવેશ કરેલ છે. (જુઓ તેમનો ગ્રંથ નામે યોગદહિ-સંસ્કૃત્યય). અવિકાસકાળને તેઓ 'ઓષદહિ'ના નામથી અને વિદ્યારસક્રમને 'સદ્દહિ' નામથી ઓળખાવે છે. સદ્દહિના મિત્રા, તારા, બલા, દીપ્તિ, સ્થિરા, કાન્તા, પ્રભા અને પુરા ત્રેવ્યા આઠ વિભાગ કરે છે. આ આઠે વિભાગોમાં ઉત્તરોત્તર વિકાસનો ક્રમ વધતો જાય છે. પહેલી મિત્રા આદિ ચાર દહિઓમાં આધ્યાત્મિક વિદ્યાર હોય છે ખરો, પણ તેમાં કાંઈક અસાન અને મોહનું પ્રાબલ્ય રહે છે; જ્યારે સ્થિરા આદિ પાછલી ચાર દહિઓમાં સ્નાન અને નિર્મોહતાનું પ્રાબલ્ય વધતું જાય છે. (સાથે વાંચો યશોવિજયંજની ૨૧ થી ૨૪ ત્રે ચાર ક્ષાન્તિશિકા અને તેમની આઠ દહિની સ્મજ્યાય) બીજા પ્રકારના વર્ણનમાં તે આચાર્યે (જુઓ તેમનો ગ્રંથ યોગભિન્દુ) માત્ર આધ્યાત્મિક વિકાસના ક્રમનું જ યોગરૂપે વર્ણન કર્યું છે. તે પહેલાંની સ્થિતિ વર્ણવી નથી. યોગના તેઓએ અધ્યાત્મ, ભાવના, ધ્યાન, સમતા અને વૃત્તિક્ષય ત્રેવા પાંચ ભાગો કરેલા છે. આ બંને પ્રકારનાં વર્ણનો ત્રે પ્રાચીન જૈન ગુણસ્થાનકના વિચારોનું નવીન પદ્ધતિત્રે વર્ણન માત્ર છે." (જુઓ પુરાતત્ત્વ ૧, પૃ. ૨૦૪ 'ભારતીય દર્શનોમાં આધ્યાત્મિક વિકાસક્રમ' ત્રે પં. સુખલાલાના લેખમાં 'જૈનદર્શન')

આપણા ધુરંધર શાસ્ત્રકાર ઉક્ત શ્રીમદ્ ભુરિભદ્રસરિ યોગભિન્દુમાં કહે છે કે—'વાદો પ્રતિવાદોથી કે તેવા ગ્રંથોથી તત્ત્વની સિદ્ધિ-પ્રાપ્તિ અર્થાત્ આત્મપ્રતીતિ થતી નથી, તે સિદ્ધિ માટે હેતુ ત્રેવેદાન કારણ 'યોગ' જ છે અને તેનો ઉપાય 'અધ્યાત્મ' છે. (શ્લો. ૬૪ થી ૭૦)

યોગ ત્રેવેદા જૈનાથી મોક્ષ પ્રાપ્ત કરી શકાય ત્રેવો ધર્મવ્યાપાર. અનાદિકાળચક્રમાં જ્યાં સુધી આત્માની પ્રવૃત્તિ સ્વરૂપથી પરાક્રમુખ હોઈ લક્ષ્યભ્રમ હોય છે, ત્યાં સુધીની તેની બધી ક્રિયા શુભાશય વિનાની હોવાથી યોગની કોટિમાં આવતી નથી. જ્યારથી તેની પ્રવૃત્તિ બદલાઈ સ્વરૂપની સન્સ્કૃત્ત થાય છે, સારથી જ તેની ક્રિયામાં શુભાશયનું તત્ત્વ દાખલ થાય છે અને તેથી તેવો શુભાશયવાળો વ્યાપાર ધર્મવ્યાપાર કહેવાય છે અને તે પરિણામે મોક્ષજનક હોઈ 'યોગ' નામને પાત્ર બને છે. આ રીતે આત્માના અનાદિ સંસ્કારકાળના ત્રે ભાગ થઈ જાય છે:—ત્રેક અધ્યાત્મિક અને બીજા ધાર્મિક. અધ્યાત્મિક કાળમાં ધર્મની પ્રવૃત્તિ હોય, તો પણ તે ધર્મખાતર નથી હોતી, કેવળ

गुणस्थाननी कल्पना मुख्यतया मोहनीय कर्मनी विरलता अने क्षयने आधारे करवाभां आनी॥३॥ मोहनीय कर्मनी मुख्य ये शोक्षक्या छे.  
पट्टली शक्तिवुं धर्म आत्माना सम्यक्त्व गुणने आवृत्त करवावुं छे जेथी आत्माभां तात्त्विक कथि के सत्य दर्शन यवा पाभवुं नथी.  
पील शोक्षवुं धर्म आत्माना आरिज गुणने आवृत्त करवावुं छे, जेथी आत्मा तात्त्विक कथि के सत्य दर्शन यवा छतां पणु तदनुसार  
प्रवृत्ति करी स्वप्रपलास करी शकती नथी. सम्यक्त्वनी अतिबंधक जेवी मोहनीयनी प्रथम शक्ति 'दर्शन मोहनीय', अने आरिजनी अति-  
बंधक जेवी मोहनीयनी पील शक्ति 'आरिज मोहनीय' कहवाय छे. आ जेभां दर्शन-मोहनीय प्रथम छे, शरणु के ज्यां सुधी तेनी  
विरलता के क्षय न थाय त्यां सुधी आरिजमोहनीयवुं भण वटवुं नथी. दर्शन मोहनीयवुं भण वटवुं, ज्येठवे आरिजमोहनीय कर्मे कर्मे निर्णय  
थल छेवटे सर्वथा क्षीणु यवावुं न. समस्त कर्मविरणुिभां प्रधानतम अने भलवत्तम मोहनीय न छे. तेवुं शरणु ज्ये छे के ज्यां सुधी मोह-  
नीयनी शक्ति तीव्र होय त्यां सुधी अन्य आवरणुवुं भण मंद थवुं नथे छे. आ न शरणुथी गुणस्थानोनी कल्पना मोहनीय कर्मना तरतम  
भावने आधारे करवाभां आनी छे.) ते ज्येठ गुणस्थानो आ प्रमाणुः—(१) मिथ्यादृष्टि (जुज्यो समवायांज १४मो समवाय) (२) सारवा-  
दन (३) सम्यग् मिथ्यादृष्टि (४) आविरत सम्यग्दृष्टि (५) देशविरति (विरताविरत) (६) अभत्तसंयत (७) अभत्तसंयत (८) अपूर्व-  
करण (निवृत्ति धाटर) (९) अनिवृत्ति धाटर (१०) सूक्ष्मसंपराय (११) उपशांत मोह (१२) क्षीणुमोह (१३) संयोग डेवली (१४)  
अयोग डेवली, (आ भाटे जुज्यो छिटीभां पं. सुप्रपलासनी प्रस्तावना सहित कर्मबंध पीले) प्रथम गुणस्थान ज्ये आध्यात्मिक अविकारस-  
क्षण छे, पीले अने नीले ज्ये जे गुणस्थानभां विकारसवुं सडन रडुकरणु होय छे-तेभां प्रथमता अविकारसनी न होय छे. योथाथी विकार  
कमशः वधतां वधतां ते छेवटे ज्येठमा गुणस्थाने पुरु डलाज्ये पडुं ज्ये छे अने सार भाट मोक्ष प्राप्त थाय छे. जैन विचारसरणुवुं पृथक्  
करणु ज्येठवुं न करी शकय डे पडुं ज्येठमा गुणस्थानो ज्ये अविकारसक्षण छे, अने योथाथी ज्येठमा सुधीनां गुणस्थानो विकार अने तेनी  
दृष्टिनो क्षण छे; सारभाट मोक्षक्षण छे.

“आ प्राचीन जैन विचारने लुकिबद्र सूरिज्ये पीळरीते पणु वणुंज्यो छे. तेज्योना वणुंनभां जे प्रकार छे: -पडुंला प्रकारभां अविकारस-

આબ્યાસની અગુકળતા વધે છે અને શુદ્ધ ચિત્તની વૃત્તિ થાય છે. (૩) વ્યાપ્તે ચિત્ત કૃષ્ણ શુભ વિષયને જ અવલંબીને રહેલું હોય છે, અને તેથી તે સ્થિર દીપક જેવું પ્રકાશમાન હોઈ સૂક્ષ્મબોધવાળું બની જાય છે. ધ્યાને તે 'ધ્યાન' કહેવાય છે. ધ્યાનથી દરેક કામમાં ચિત્ત આસાધીન થાય છે, ભાવ નિશ્ચલ થાય છે અને ક્રમાદિ બંધનોનો વિચ્છેદ થાય છે. (૪) અસાને લીધે અનિદ રૂપે કલ્યાણેલી વસ્તુઓમાંથી વ્યાપ્તે વિવેકને લીધે ઇંદ્ર અનિદ્રપણાની ભાવના નષ્ટ થાય છે. આરે તેવી સ્થિતિ 'સમતા' કહેવાય છે. સમતાથી મુદ્ધિની પ્રવર્તના થતી નથી. સૂક્ષ્મ કર્મોનો નાશ થાય છે અને અપેક્ષા બંધરેલું હોઈ તેના તન્તુનો વિચ્છેદ થાય છે. (૫) વાસનાના સંબંધથી ઉત્પન્ન થનારી વૃત્તિઓનો નિર્મૂળ નિરોધ કરવો તે વૃત્તિસંક્ષય. તે ઉક્ત ભાવના, ધ્યાન અને સમતા એ ત્રણ યોગના અભ્યાસથી આવે છે. આત્મા સાથે કર્મસંયોગ ન થાય એવી યોગ્યતાને પરમાર્થથી આ વૃત્તિસંક્ષય યોગશાસ્ત્રમાં વર્ણવેલ છે. (શ્લોક ૪૦૪). તેનું ફલ કેવલજ્ઞાન, શૈલેશી-સર્વસંવરરૂપ અવસ્થાનો સ્વીકાર અને સદા અખાલિત ધ્યાનદેકાદરી મોક્ષની પ્રવૃત્તિ થાય છે. (યોગભિન્દુ શ્લો. ૩૫૭ થી ૩૬૬) 'યોગદર્શન'કાર શ્રી પતંજલિ આમાંથી પ્રથમની ચાર ભૂમિકાને 'સંગ્રહાત સમાધિ' કહે છે અને છેવટની ભૂમિકાને 'આસંગ્રહાત સમાધિ' કહે છે (જુઓ યશોવિજયકૃત યોગસિદ્ધાન્તશિક્ષા)

વિશેષમાં એ જ 'હૃદયિકદ્રસરિત્તો પોતાની 'યોગવિશિકા'માં અધ્યાર્મની પરિપક્વ દશાનું વર્ણન કર્યું છે. યોગના અધિકારી સ્વામી જ માન્યા છે. સ્વામીથી ગૃહસ્થ તેમ જ સાધુની આવશ્યક ક્રિયાને યોગરૂપ બતાવી તે કારણ અધ્યાત્મિક વિકાસની ક્રમિક વૃદ્ધિ વર્ણવી છે. તેમણે વળી સ્થાન, શબ્દ, અર્થ, સાલબન અને નિરાલંબન—એમ યોગની પાંચ ભૂમિકા બતાવી પહેલી એ ભૂમિકાને કર્મયોગ અને પાલલી ત્રણને જ્ઞાનયોગ તરીકે વર્ણવી છે. વળી દરેક ભૂમિકામાં ઇચ્છા, પ્રવૃત્તિ, સ્થૈર્ય અને સિદ્ધિકારા અધ્યાત્મિક વિકાસની તરતમતા દેખાડી છે: અને છેવટ એ પ્રકારે અધ્યાત્મિક માર્ગના-અધ્યાત્મસોપાનના પગથિયાં વર્ણવ્યાં છે જેથી પ્રત્યેક યોગાભ્યાસી પોતાની મેળે વિચારી શકે કે તે કયા પગથિયાપર છે. (શ્રીમોહનલાલ ઝવેરીનું 'અધ્યાત્મ' પર વ્યાખ્યાન. ૨૦ પર્ણપણુ વ્યાખ્યાનમાળા વર્ષ ૨૧૧૦)

શ્રી હુમવ્યાદ્યાચાર્ય પોતાના 'યોગશાસ્ત્ર'માં શ્રીપાતંજલના કહેલા અષ્ટાંગયોગના યમ-નિયમ વગેરે આઠ અંગોમાં જેન આચારનું વર્ણન કરી છેવટના સમાધિ પર્ણતના અંગોનું વિવરણ કર્યું, તે ચૈત્તી ધ્યાનમાં-ધર્મધ્યાન, શુદ્ધધ્યાન એ પ્રાચીન ભેદ ઉપરાંત પિંડસ્થ, પદસ્થ, વર્ણુન કરી છેવટના સમાધિ પર્ણતના અંગોનું વિવરણ કર્યું, તે ચૈત્તી ધ્યાનમાં-ધર્મધ્યાન, શુદ્ધધ્યાન એ પ્રાચીન ભેદ ઉપરાંત પિંડસ્થ, પદસ્થ,

श्री अष्ट्या.  
धनवि.  
रत्नं वृत्ति.

॥ ५० ॥

‘लोकप्रक्षि’ (लोकसंजन) भातर होय छ, तेषी तेषी प्रवृत्ति धर्मनी झोटिमां गणुवा योज्य नथी. धर्मभातर धर्मनी प्रवृत्ति धार्मिक कान्-  
मां ७ शर थाय छ अने तेषी ते अधी प्रवृत्ति ‘योग’ इहेवाय छ. भोक्ष साथे योजन ते योग. ते योगनो मार्ग प्रक्षरथी इहीअे ती  
अध्यात्म, गावना, धान, सभता, वृत्तिसंक्षय जे पांच प्रक्षरथी योग छ अने तेषी उत्तरोत्तर श्रेष्ठता छ. (श्लोक ३१) अध्यात्म सह-  
दाधथी प्राप्त थतुं नथी. ते के अरभ पुद्गलावर्तमां शुद्धपाक्षि, भिन्नबंधी अने अरित्री होय, तेने प्राप्त थाय छ. (श्लोक ७२). अरभ-  
पुद्गलावर्तमां अटवे केना औदारिक वर्णशुद्धय पुद्गलावना अनंत आवर्तन छ तेवा संसारज्जमां छेछुं पुद्गलावर्त केतुं भाङ्गी होय—सर्व  
पुद्गलावना अड्डलुनो त्याग करवामां प्रवृत्ति होय तेषी स्थितिमां—(इ केने सांख्य परिभाषायां निवृत्ताधिकार प्रकृति इहे छ. श्लोक २०१),  
शुद्धपाक्षि अटवे अर्ध पुद्गलावर्तथी ओछुं केतुं संसारज्जमां भाङ्गी होय तेने, के भिन्नबंधी होय अटवे इ केले ‘आपूर्वकरणरूपी वज्र  
प्रक्षरथी धन राज्ञेय—मोह—परिशुभ विदारित कर्यो छ तेने, अने के अरित्री होय छ अटवे के दृशथी इ सर्वतः सावय आचारथी निवृत्त  
छ तेने अध्यात्म प्राप्त थाय छ; भीजन प्राप्त थतुं नथी; क्षरणुके दांभा कान्थी गव अटवे संसारना सहभावने दधने, अतिशय भादि-  
नता इ केने दीधि गन्धर्वनो परिपाड थतो नथी तेषी तथा अतन्वना अगिनियेशथी—विपरीत वस्तुस्वभाव विषे अत्यंत आशङ्क धर-  
वाथी ते अध्यात्म प्राप्त थतुं नथी (श्लोक ७३). योगना अध्यात्मादि उक्त पांच प्रक्षरनी व्याख्या जे छ इः—(१) न्याहे शोड इ धणु  
त्याग साथे शास्त्रीय अने परमार्थ गावनाइय तत्त्वार्थितन होय छ अने मैत्री प्रमोद इइणु माधरथ गावनाओ (इ केतुं विवरणु आ  
अध्यात्मकल्पद्रुम ग्रंथमां इहेल छ ते) विशेष सिद्ध अर्थ जय छ तारे ते स्थिति ‘अध्यात्म’ इहेवाय छ. आ अध्यात्मथी ज्ञानावरणुादि  
द्विष्ट धर्मरूपी पापनो क्षय, सत्य—वीर्यनो उद्वर्ष, शील अटवे चित्तसमाधि, शुद्ध तेज गेठे शाश्वतपणु ज्ञान अटवे वस्तुनो अवल्योय, तथा  
अनुभवथी—स्वसंवेदनथी सिद्ध श्रेयल अणुं, अति दंडणु मोडरपी विधविक्षरने नाश करनाइं अभुत प्राप्त थाय छ. भतांतरे स्वयोज्यतातुं  
सम्पद् पर्याप्तियन, तैलवंदनादि धर्मावृष्टानमां अवर्तन, अने आत्मसंपेक्षणु थाय छ. (२) न्याहे मन समाधिपूर्वक सतत अध्य्यास करवाथी  
अध्यात्मवते सविशेष पुष्ट थाय छ तारे ते ‘गावना’ इहेवाय छ. गावनाथी कामक्रीडादिगत अणुज अध्य्यास टणे छ, ज्ञानादिविषयक शुभ

अन्यका-  
रादि-  
परिचय  
हरिभद्र-  
सरितुं  
वक्तव्य

॥ ५० ॥

અભ્યાસની અનુકૂળતા વધે છે અને શુદ્ધ ચિત્તની વૃત્તિ થાય છે. (૩) જ્યારે ચિત્ત દક્ષત શુભ વિષયને જ આવલંબીને રહેતું હોય છે, અને તેથી તે ક્રિયાર દીપક જેવું પ્રકાશમાન હોઈ સૂક્ષ્મબોધવાળું બની જાય છે ત્યારે તે 'ધ્યાન' કહેવાય છે. ધ્યાનથી દરેક કામમાં ચિત્ત આત્માથી ન થાય છે, ભાવ નિશ્ચલ થાય છે અને કર્માદિ બંધનોનો વિચ્છેદ થાય છે. (૪) અજ્ઞાનને લીધે આનિદ રૂપે કલપાયેલી વસ્તુઓમાંથી જ્યારે વિવેકને લીધે ઇંદ અનિદપણાની ભાવના નષ્ટ થાય છે ત્યારે તેવી ક્રિયાતિ 'સમતા' કહેવાય છે. સમતાથી ન્નદ્ધિની પ્રવર્તના થતી નથી. સૂક્ષ્મ કર્મોનો નાશ થાય છે અને અપેક્ષા બંધરેતું હોઈ તેના તન્તુનો વિચ્છેદ થાય છે. (૫) વાસનાના સંબંધથી ઉત્પન્ન થનારી વૃત્તિઓનો નિર્મૂળ નિરોધ કરવો તે વૃત્તિસંક્ષય. તે ઉક્ત ભાવના, ધ્યાન અને સમતા એ ત્રણ યોગના અભ્યાસથી આવે છે. આત્મા સાથે કર્મસંયોગ ન થાય એવી યોગ્યતાને પરમાર્થથી આ વૃત્તિસંક્ષય યોગશાસ્ત્રમાં વર્ણવેલ છે. (શ્લોક ૪૦૪). તેવું ફલ કેવલમાન, શૈલેશી-સર્વસંવરરૂપ અવસ્થાનો સ્વીકાર અને સદા અબાધિત ધ્યાનંદકારી મોક્ષની પ્રવૃત્તિ થાય છે. (યોગબિન્દુ શ્લો. ૩૫૭ થી ૩૬૬) 'યોગદર્શન'કાર શ્રી પતંજલિ આમાંથી પ્રથમની ચાર ભૂમિકાને 'સંપ્રસાત સમાધિ' કહે છે અને છેવટની ભૂમિકાને 'અસંપ્રસાત સમાધિ' કહે છે (જુઓ યશોવિજયકૃત યોગસેદકાન્તિશિક્ષા)

વિશેષમાં એ જ 'હૃદયિકદ્રસરિએ પોતાની 'યોગવિશિકા'માં અભ્યાસની પરિપક્વ દશાતું વર્ણન કર્યું છે. યોગના અધિકારી ભાગી જ માન્યા છે. ભાગીથી ગૃહસ્થ તેમ જ સાધુની આવશ્યક ક્રિયાને યોગરૂપ બતાવી તે દ્વારા અભ્યાસિક વિકાસની ક્રમિક વૃદ્ધિ વર્ણવી છે. તેમણે વળી સ્થાન, સંપત્તિ, અર્થ, સાલંબન અને નિરાલંબન—એમ યોગની પાંચ ભૂમિકા બતાવી પહેલી બે ભૂમિકાને કર્મયોગ અને પાછલી ત્રણને જ્ઞાનયોગ તરીકે વર્ણવી છે. વળી દરેક ભૂમિકામાં ઇચ્છા, પ્રવૃત્તિ, સ્થૈર્ય અને સિદ્ધિકારા અભ્યાસિક વિકાસની તરતમતા દેખાડી છે: અને છેવટ એ પ્રકારે અભ્યાસિક માર્ગના—અભ્યાસરોપાનના પગથિયાં વર્ણવ્યાં છે જેથી પ્રત્યેક યોગાભ્યાસી પોતાની મેળે વિચારી શકે કે તે કયા પગથિયાપર છે. (શ્રીમોહનલાલ ઝવેરીનું 'અભ્યાસ' પર વ્યાખ્યાન. પ્ર૦ પર્યુષણ વ્યાખ્યાનમાળા વર્ષ ત્રીજું)

શ્રી હેમચંદ્રચાર્ય પોતાના 'યોગશાસ્ત્ર'માં શ્રીપાતંજલના કહેલા અષ્ટાંગયોગના યમ-નિયમ વગેરે આઠ અંગોમાં જેન આચારવું વર્ણન કરી છેવટના સમાધિ પર્યંતના અંગોતું વિવરણ કર્યું, તે પૈકી ધ્યાનમાં—કર્મધ્યાન, શુકલધ્યાન એ પ્રાચીન સેદ ઉપરાંત પિંડસ્થ, પદસ્થ,

इपस्य अने इपातीत जेवा चार ब्रह्म पाडी जे चारे ध्यानतुं वर्तून करुं छे इ जे शुभव्यांदाचार्यना 'ज्ञानार्णव' भांता वर्तूनने भणतुं छे. वणी लडयोग, लययोग, मंत्रयोग तथा राजयोग-ज्येवा योगना चार प्रकार भतावी लययोग तथा राजयोग पर तेभले चार भूदयो छे तथा तेभले स्वातुलवधी मनना विक्षिप्त, यातायात, ब्रह्म अने सुधीन-ज्येवा चार प्रकारतुं वर्तून करी पोतानी शक्तिनी परिचय आप्यो छे. आनी साये योगसूत्रना साव्यकारे वर्णुवेधी चित्तनी क्षिप्त, भ्रू, विक्षिप्त, कोडाथ अने निरुद्ध-ज्ये पांच्ये कृमिभक्षयो सरभाववा जेवी छे.

टिपण्यार्यार्थ प्रभास्यंद्रना समाधिशतकभां आत्माना सुप्य त्रण् अवस्था (१) भद्रिरात्म-भित्थादृष्टि (२) अंतरात्म (३) परमात्म वर्तुवी छे. पहेलीभां आत्मातुं वास्तविक विशुद्ध इप अत्यंत डंडायेंतुं छोट आत्मा भित्थाधारने वश अर्ध पौद्गलिक विदासोने जे सर्वस्व माना वे छे, अने तेनी प्राप्ति भाडे अधी शक्ति अर्थी नांणे छे. भीष्म अवस्थाभां आत्मातुं वास्तविक स्वर्प पूर्ण रीते अकट तो नथी अतुं परंतु तेना परंतु आवरण गाढ न रहेतां शिथिल उत्तरोत्तर अतुं नय छे न पौद्गलिक विदासभांथी डहीने शुद्ध स्वर्प तरकं लागी नय छे. आना परिणामे नीष्म अवस्था प्राप्त थाय छे. ते नीष्मभां आत्मातुं वास्तविक स्वर्प अकट अर्ध नय छे, अर्थात् तेनी उपरनां धन आवरणो भिदकुल नाश पामी नय छे.

आ पडी शलकमे आपणुो आ अंश आवे छे, पणु तेभां ती आगाडि कहुं तेभ चित्तशुद्धि अने साम्यभावतुं-अध्यात्म प्राप्त करवानी प्रथम कृमिभक्षतुं विवरणु छे.

श्री यशोविज्य छिपाध्याय असो वर्ष पहेलां अर्ध जथा. तेभले डोर्ध विषय आधी नथी राज्यो इ जेनापर पोते शास्त्रीय अने प्रभाणु-पुरःसर अथ लभ्यो न छेय. अध्यात्मपर तेभनी अध्यात्मसार, ज्ञानसारना नामे आष्टको, द्वात्रिंशिकाभांनी डेटलीक द्वात्रिंशिकाभ्यो वृणोरे कृतिभ्योभां अने पोतानां पटीभां पोतातुं चिंतनीय वक्तव्य रणु करुं छे. डि. प्रभास्यंद्रसूत्रिना समाधिशतक-समाधितंत्रतुं पद्यभाषांतर करुं छे. अध्यात्मसार जे अर्ध सभन्वयवाणी अने धणुी भाडिती आपनारो सरल सुयोध अने पथदर्शक अनी मार्गे व्यशवनार अंश छे. तेना योगाधिकार तथा ध्यानाधिकारभां सुभ्यतः श्रीलज्जवद्गीता तथा पातंजल योगसूत्रनी उपयोग करी जैन अक्रिया साये तेनो सभन्वय करवानी

રુપપ્રયત્ન છે, અને તેમાં પાતાનો અનુભવ પણ ઉમેરાયો છે. તેઓ જેના સમાગમથી પરમ આનંદ પામ્યા હતા એવા આનંદધનજી આધ્યાત્મિક ઉચ્ચ ગ્રેણીને પામેલા સંતપુસ્તક હતા. તે સંતપુસ્તકે પ્રભુસેવા-પરમાત્મસ્વરૂપને ભજવાની પ્રથમ ભૂમિકા-પહેલું પગથિયું (૧) અભય એટલે અત્યંત પરિણામરૂપી ભયનો ભાગ એટલે મનની અન્યમાં પ્રવર્તના તજ એકાગ્રતા-સ્વરૂપચિંતન (૨) અદ્વૈષ એટલે અરોચક ભાવ રૂપી દેખનો ભાગ કરી સ્વરૂપચિંતવનાની રૂચિ (૩) અખેદ એટલે યાકી જવાની-અટકી જવાની પ્રવૃત્તિરૂપ ખેદનો ભાગ કરી સ્વરૂપચિંતનમાં અવિરત પ્રવૃત્તિ-એ ત્રણ છે. ભય દ્વેષ અને ખેદ એ ત્રણ દોષ હોય તો અખોધ અર્થાર્થ સ્વરૂપનું અભાણુપણું રહે છે. આ દોષો ક્યારે ટળે, કે ત્યારે ચરમાવર્ત-છેલ્લા પુદ્ગલાવર્તન જેટલો સંસાર (કારણ કે ચરમાવર્તને સમ્યક્ત્વ સ્પર્શે છે), ચરમ કરણુ-છિદ્ધું કરણુ તે અપૂર્વકરણુ અને ભવપરિણતિનો પરિપાક-ગાભ્યાગતિના અભાવની સ્થિતિ થાય ત્યારે; અને ત્યારે અભય, અદ્વૈષ અને અખેદવાળી આત્મા થાય તો આત્મ-સ્વરૂપાનુયાયી જ્ઞાનરૂપી આંખ ઉઘડે, પ્રવચનવાણી એટલે શાસ્ત્રવચન પર શક્તિ થાય, પાપના ઘાતક એવા સાધુ-સદ્ગુરનો પરિચય-આસેવન એટલે સત્સંગ થાય અને આત્મસ્વરૂપને અકલ્યાણકારી જે અશુદ્ધ શક્તિ તેના અભાવવાળું-સ્વરૂપાનુયાયી ચિત્ત થાય. એવા ચિત્તથી આધ્યાત્મિક શાસ્ત્રોનું શ્રવણુ અને તેનું મનન, એટલે ચુક્રિત્સહિત વિચારણુ કરવાં ઘટે કે જેથી સમસ્ત નયથી-સમસ્ત પ્રકારે પરિશીલન થાય એટલે આત્મસ્વરૂપનું પરમાત્મસ્વરૂપ સાથે સરખાપણું જણાય-આત્મસ્વરૂપ પ્રાપ્ત થાય. આ પરથી સમજાશે કે આત્મસ્વરૂપ-પ્રાપ્તિ માટેની પ્રભુસેવા યુગમ નથી-તે માટે અભય, અદ્વૈષ, અને અખેદની ભૂમિકા તૈયાર કરવી ઘટે, પછી ચરમાવર્ત, ચરમ કરણુ, અને ભવપરિ-પાકની આત્માવસ્થા આવતાં શાસ્ત્રશક્તિ, સત્સંગ, અને ચિત્તશુદ્ધિથી આધ્યાત્મશાસ્ત્રનું શ્રવણુ અને મનન કરવું કે જેથી આત્મસ્વરૂપ સમસ્ત-પણે પ્રાપ્ત થાય. આમ આધ્યાત્મશાસ્ત્રના શ્રવણુ મનન માટે યોગ્યતા પામવા શું શું આવશ્યક છે તે આનંદધનજીએ સ્પષ્ટ સમજાવ્યું છે (જુઓ આનંદધનજીનું સંભવજિન સ્તવન). વર્તમાનકાળે રાગદ્વેષથી પરાકીનતા, દિવ્ય નયન-વિચારની ખામી, આગમ તત્ત્વની વિચારણુનો અભાવ, વસ્તુસ્વરૂપના જ્ઞાતા ને વ્યાખ્યાતાની વિરલતા છે (અનન્તનાથ સ્તવ) જુદાં જુદાં દર્શનો પોતપોતનું સ્થાપતાં જોવામાં આવે છે, શાસ્ત્રનો નયવાદ દુર્ગમ હોવાથી તે માટે આવશ્યક એવો ગુરંગમ નથી, મનુષ્ય પોતાના મદમાં ચકચૂર છે, સ્વરૂપપ્રાપ્તિની આરા વિશ્વકારક

हुंकार धृष्टा छे, साथ नथी. छतीं पुत्रधार्थ्य करवाथी इतलद्विधयो प्रभुहृपाथी अंतिस साध्य सिद्ध थरो, योभ (अभिनंदन स्त० भां) इही  
अभानंदधनञ्ज आशावाही होई आपणुने आशावंत करे छे.

श्रेयांस प्रभु स्तवमभां अर्थात्मनी व्याप्या आये छे के 'निष्कर्मरूप के किरिया साधै, ते अर्थात्म लक्षियै रे, के किरिया करि अङ्गि-  
गति साधै, ते न अर्थात्म इक्षिये रे?; पछी निक्षेपथी यार प्रकर पैझी नाम-अर्थात्म, स्थापना-अर्थात्म, अपने द्रव्य-अर्थात्मने छांडवा  
योग्य जणुणी गाव-अर्थात्म ओटही निज स्वस्व संहित क्रियाभां वर्तती गाव-ओवो निजशुल्लु साधवा अपने तेभां जे रह राअवा-तदाक्षरी  
रहेवा इहे छे. निर्विकल्पता-अवेदता स्वीक्षरी 'अर्थात्म के वस्तु विचारी, भीज्ज जल्लु लिखासी रे?—अर्थात्मने निश्चयनये स्वीक्षारनार ते  
विचारवंत छे, भाझी लभाड-इटाथी—ओकनयवाही छे. वास्तुभूज्य स्तवमभां पोते इहे छे के 'आतभज्ञानी श्रमणु इहावे, भीज्ज ती द्रव्य-  
क्षिणी रे, वस्तुगते के वस्तु प्रक्षसे, अभानंदधन भलि संगी रे' आभ अभानंदधननां गूढ अपने अत्यंत मननथी समल्लने घटभां उत्तरया योग्य  
स्तवनी तथा पढो अर्थात्मभां रस लेनारने आलोचवा योग्य छे.

स्यारपछी ओगणुणीसमी सहीभां थरोल हेवयंद अपने ज्ञानसार, ते सही अंते न वीसभाना आरंजे थरोला इर्पूरयंद-चिदानंद अपने  
ज्ञानानंद-ज्ञाननंदीनां स्तवनी-पढो पणु अर्थात्मवां घटे.

आ सर्व अर्थात्म परनां शास्त्र के पढोनां वांचवा विचारवाथी अर्थात्म आणी जतुं नथी. वांचिहुं विचारिहुं पयावाय—आचारभां  
भूक्षय, सर्व प्रत्ये समभाव इणवाय, उच्च्य गावनाओ रातदिन चिंतवाय, शुद्धानुभयथी प्रवचन वाणुनीनो गूढार्थ्य समल्ल विषयो अपने कथायो पर  
सयभ भेगणी चित्तशुद्धि कराय तीज्ज आत्मस्ववृत्तपात्रुयाथी ज्ञान थाय, दिव्य नेत्र पुजे अपने अंतिस साध्यवाणा संपूणुं निजानंदमय थवाय.  
आ अर्थात्मभावना दिगदियांतभां प्रसरो के जेथी छालना असंख्य-मानवसंसारके जगद्व्यापी भनता शुद्धनी विरोभ थाय, सर्वत्र इंडी  
शक्तिनी आविर्भाव उत्तरोत्तर वृद्धि पासे ओ हृदयगत अभिलाषा संहित

मुंभर्त्त ता. २१-६-१९४१

गाद्रपद आभावास्या वि. स. १९६७

मोहनदास दसीयंद देशाड

अर्थात्मरस-पिपासु



તાં ૬૦ ઉપરના અંશકારાદિ-પરિચયમાં પણ ૨૫/૨ માં (૯) પંચદર્શનસ્વરૂપ—એ નામનો અંશ શ્રીમુનિસુંદર સ્મરિત છે અને ૧૩ પત્રની ૨૩. ૧૫૧૦માં લખેલી પ્રત સરકારી સંપ્રહમાં—માં. ઇ. પૂનામાં વિદ્યામાન છે તેમ જણાવ્યું હતું. તે પ્રત અમોને નિર્ણયસાગર પ્રેસે કૃપા કરી પૂનાથી મંગાવી આપી હતી તે જોતાં તે પ્રતિનાં પ્રથમનાં બાર પત્રમાં 'ત્રૈવેદ્યગોષ્ઠી શ્રી મુનિસુંદરસ્મરિભિઃ શૈશવે કૃતા' એવા અંતસહિત ઉક્ત ત્રૈવેદ્યગોષ્ઠી નામનો અંશ પૂર્ણ થાય છે. પછી સંસ્કૃત ગદ્યમાં ઓઠ્ઠ, નૈયાયિક, સાંખ્ય, વૈશેષિક અને જૈમિનીય મતનાં દુકામાં લક્ષણાદિ આપી 'ઇતિ પંચદર્શનસ્વરૂપં યથામં || ૨૩. ૧૫૧૦ વર્ષે કૃણાણુ શુદિ પ્ ગૌમાશ્વિન્યાં લિખિતં તપા શ્રી સૌમસુંદરસ્મરિ શિષ્ય પં. રત્નહરસંગણિવાચ્યાનાર્થમિતિ ભદ્રં || ૭ ||' એ અંત સહિત પૂન ૧૩/૧માં આ પ્રતિ પૂર્ણ થાય છે. પાછળથી ટોઈ બીજા હસ્તાક્ષરમાં 'પં. હંસવિમલગણિ વાચ્યાર્થ' એમ ઉમેરાયું છે. આ અંતપરથી તે પ્રતિને નોંધનારથી તે આપી પ્રત 'પંચદર્શનસ્વરૂપ' એ નામના અંશની છે એમ જણાવવામાં લ્લદ થયેલી પ્રતીત થાય છે. એટલે મુનિસુંદરસ્મરિ કૃત 'પંચદર્શનસ્વરૂપ' નામનો સ્વતંત્ર અંશ નથી એમ વાચ્યક્રોએ સુધારી—જાણી લેવું. સરકારી સંપ્રહની કેટલીક પ્રતિઓપર પુસ્તક ને તેના કર્તાનાં ખરાં નામ હોતાં નથી તેથી ગોટાળો થાય છે. જેન પુસ્તક—પ્રતિઓવું સંશોધન જેન વિક્ષાન્ પાસે કરાવવું ઘટે ને તે પ્રમાણે સંશોધિત સ્મરિપત્ર પ્રકટ કરવું જોઈએ. ઉક્ત સરકારી સંપ્રહમાં નં. ૬૮૫ સને ૧૮૯૨-૯૫ ની એક પ્રત છે તેમાં અન્ય સ્ત્રીઓ સહિત એક સ્ત્રીય છે કે જેના કર્તા મુનિસુંદરસ્મરિ હોય એમ અનુભવાય છે એમ રા. હી. કાપડીઆ દર્શાવે છે ને જેની પ્રાંતિક ગાથાઓ તે નીચે પ્રમાણે ટાંકે છે: (જેન ૮-૧-૩૩ પુ. ૩૭.)

“જય સુરજસુરનારિંદેવિદવંદિઅપયપંકવ, જય 'દેલગલા'—પુરવયંસ સેવકકચસંપય ।

કિં પુણુ મૂઝસુમંતજંતિ તુહ જગજાણંદણ, શુત્ત કરિસુ વહુમિત્તિજુત્ત મરુદેવીનંદણ ॥ ૧ ॥”

“દ્વયં મેપજવજ્જત્તબ્બકલિતૈઃ સન્નમ્બરલૈઃ શ્રિતાં, ક્ત્ત્વા શ્રીમુનિસુન્દરસ્તુતનાતિં દેહુહ્જનેવસલ્લવ ।

લ્લક્ષ્મીસાગરનામધેવકરુણાન્મોધે । યુગાદિપ્રમો ! દુઃસ્યોહ્દં શુમસુન્દરાદ્ધિયુગાલીસેવાસુચં પ્રાર્થયે ॥ ૨૫ ॥”

પરંતુ આમાં છેલ્લે 'શુભસુન્દર' શબ્દ આપેલ છે તે જ આ સ્તવના કર્તાવું નામ છે અને તેના શુરુ, મુનિસુંદર સ્મરિના દીક્ષિત અને પછી સ્મરિ તથા પદ્મધર યનાર લક્ષ્મીસાગર સ્મરિ છે. આ સ્તવ 'દેલગલા'ના અ્મ્મધલદેવવું છે ને મુનિસુન્દર સ્મરિએ દેલગલા (દેલોલ)ના અ્મ્મધલદેવવું સ્તવન (જિનસ્તોત્રરલ્લકોશવું ૨૩મું ને છેલ્લું) રચ્યું છે તેથી તેમનાથી સ્તવત થયેલા તે અ્મ્મધલદેવને જણાવેલા છે. —મોં ૯૦ દેશાઈ.

## પરિશિષ્ટ

ધનવિજય કૃત યે નાના કૃતિઓ.

૧ શત્રુંજય સ્તવન

સકલ ગણિગર્જદ ગણિ શ્રી ૫ શ્રી વિનયવિજયગણિ શુસ્લ્યો નમઃ ॥

સરસલિ મનિ મંદિરિ મહં વાસી, નિજ સ્મિરિ શુરનાં ચરણુ ઉપાસી, મુન્ય-ત્નેગ ઇણુ અવસર પાંમી, શુભુસ્તું શ્રી શેત્રુંજય સ્વામિ. ૧  
અનંત શુણુમહ ક્રિમ કહીય ?, શુણુ દેખિ મુંગા ક્રિમ રહિય ? ત્પહ સ્મિય મનમાહિ વહિય, તેી તુઝ પદ-પંકજ-સુખ લહિય. ૨

લાલ

મેરૂગિરિ ચરણુ ક્રિરિ નર જશા કુણુ ચઢય ?, ચઠિદ પૂરવ સુખં પર જશા કુણુ પઢય ?  
જલધિ જલ સયલમવિ ભુજ્યાલય કુણુ તરય ?, વિમલગિરિ મહિમાના જશા કુણુ કરય ? ૩ વિમલં આંકણી.  
ગગનના શુણુ (કહો) અંશુલિ કુણુ ગણુય ?, પૂરવ દિસિ વિના ઝાણુ કહો કુણુ જણુય ?  
ક્રમધેનૂ વિના મેરૂ-ત્રિણુ કુણુ ચરય ?-વિમલગિરિં ૪

અર-કિરણુ ક્રિરિ સીવરં કુણુ વણુય ?, મુકિ સુખ ચઠિદ વિદ્યા કહો કુણુ ભણુય ? હાથીયાં સાશિ ઇલાયા કહો કુણુ ચરય ?-વિમલગિરિં ૫  
અંપ મુખે જશા ભમર કુણુ રણુચણુય ?, વિઝ-ગિરિ-ગજઘટા સીહ વિણુ કુણુ હણુય ? કરતલય સયલ પુષ્પી તથા કુણુ ધરય ?-વિમલગિરિં ૬

તહની સહકાર તર મંજરી સ્વાદથી, કોકિલો જિમ લવઇ તક્ક શુણુ લાદથી  
 ગુલ તણુ શુણુ ભાલું યુદ્ધિ લવલેશથી, સ્વામિ નામઇ હોઇ ભિદ્ધ સુવસેશથી. ? ૭

રાગ આસાહરી

શ્રી શાંતુજ્ય દેવ ! દયાપર !, તારિ તારિ મુલ તાર રે, હું ગુલ ચરણુ સરણુ કચણુકર ! જનમ-મરણુ-ભય વાર રે. ૮ શ્રી શાંતુજ્ય. આંકણી  
 ગુલ દીઇઈ મુલ મન બદ્ધ હિઇસઇ, જિમ નયનાનંદ (ચંદ) ચક્રોર રે, દિનકર-કરણુ કમલ જિમ વિકસઇ, જિમ શામ ઘનાધન મોર રે. ૯ શ્રી  
 ભવસમુદ્રમાં ભમતાં ભમતાં, પાસ્ય મઈ ચોક ઘેટ રે, શ્રી સિદ્ધાચલ-મરતક-મંડણુ મ્હમઘદેવ જિન ભેટ રે. ૧૦ શ્રી  
 તુ ઠ દરસણુ વાણિણુ શુણુવંતી, પોતી અમરવિમાન રે, ચરણુ સરણુ રાયણુ પણુ પામી, જિન-મણિમા મોર સમાન રે. ૧૧ શ્રી  
 નાગ મોરના વયર-નિવારણુ, તાર્યા લોક અનેક રે, ગુલ સંગઇ રંગઇ સ્યું પામ્યા, ભાવઇ ભવિક અનેક રે. ૧૨ શ્રી  
 હું ગુલ જાતક તું મુલ દાતા, આપિ આપિ પદ આપ રે, શુણુ અવશુણુ ન વિચારઇ ગિસ્ત્યા, જિમ છોડ પદઇ આપ રે. ૧૩ શ્રી  
 તું મુલ સુરતર તું સુરધેન, તું સુરવલિ સમાન રે, કામકુંભ ધ્રિતામણિ તું મુલ, તું મુલ સુભર નિધાન રે. ૧૪ શ્રી  
 ગુલ દીઇઇ મુલ ભવ-ભય ભાગી, જિમ જલધરથી તાપ રે, દાન સીયલ તપ ભાવઇ નાસઇ, જિમ ભવ ભવનો (નાં) પાપ રે. ૧૫ શ્રી  
 તું મુલ ભ્રાતા તું મુલ ગ્રાતા, તું હિતદાયક દેવ રે, તે અવતાર સાર કરિ માનું, મઇ પામી ગુલ સેવ રે. ૧૬ શ્રી  
 તે નર ધન્યા તે નર ધન્યા, જે ગુલ નિતનિત જોવઇ રે, મન વચન કાયા કરિ સંચિત, જે નિજ પાતક ધોવઇ રે. ૧૭ શ્રી  
 ગુલ ધ્યાનઇ રાવિ પાતિક નાસઇ, શુણુ-ગાનઇ શુણુ વાધઇ રે, ગુલ દર્શન દરશન મુલ દીપઇ, ગુલ પૂજ્યઇ સુખ સાધઇ રે. ૧૮ શ્રી  
 જિન ! ગુલ રાયણુ પાંન સિર ધરતાં, રોગ શોગ દુખ જાય રે, ગુલ જિન આણુ જાંણુ સિર ધરતાં, અષ્ટ માહાસિદ્ધિ વાધે રે. ૧૯ શ્રી  
 ગંગા સમ અહિમા અહિમાઇ, શોનુંજી જગ જોય રે, નવણુ કરિ ગિરિવર-શુંગઇ, પાવન વન સમ હોવઇ રે. ૨૦ શ્રી  
 ચક્ર કરિ ચક્રસરી પૂરઇ, કદપવલિ જિમ કામ રે, કવક જક્ષ સેવઇ આદિસર, જિમ હણુહ શ્રીરામ રે. ૨૧ શ્રી

पुंश्रीक तिहां गणुधर जिस्त्रि, ध्यान धरल त्रैक चित रे, माता आगल भयगल अलडि, सुत जेवल जिभ चित रे. २२ श्री०  
सरो सोरठ हेस सनरो, जिहां शत्रुंज्य राज रे, आवांतां शैवतां गावल, सिजल वलित काल रे २३ श्री०  
तुं छल शिवनगरीनो राल, जिहां सिधवधू वर-नार रे, सिध प्रधान सव पासल वसिया, सुज मोड भार निवार रे. २४ श्री०

दाव

सिद्धायाव सिद्धासनल, अलडी छु करी देव ! गाव लगत अडुला धरल, सारल सुरनर सेव, तुं जगारंजन राजडि. २५  
देश देशना संघनी, सीमाढा लूप, सेट करल गावल करी, तुं छल अकल सरेप. २६ तुं०  
एन-त्रये सिर सोलतां, आभर जुगल ढलंत, त्रैक पंडं दीपतां, आरल सला भलंत. २७ तुं०  
यायक तुज पोवल रला, पाभल दाप पराय, एय वर गयवर भलपता, मणी कनक कगाय. २८ तुं०  
पाप योर पहरल नडी, लरल पुन्य-लंडार, वालं वाजल नवनवां, नित तुज दरवार. २९ तुं०  
जिभा अरग करल जलकतुं, पधर्यो शील संनाड, अढार लनार रथ सारथी, संयम-रमणीनी नाड. ३० तुं०  
करम वधरी जे वंडा, ते दूर पलाय, जयलक्ष्मी पापी करी, अरिहंत कलाय. ३१ तुं०  
जल जूड नल केतडी, वली वेदि जुलाव, इण्डुगात्र अडु भलभलल, इशर अंगल दाव. ३२ तुं०  
यथा वदन्त मसमसल, मुगभट धनसार, गीत-गान शुणीजन कलल, आगल नाटिक सार. ३३ तुं०  
भोटो मुगट भायल धरल, आणुयंध छदार, अंडल योडु अहरया, छलल छार छदार. ३४ तुं०  
सूरय-कुंड सोडाभल्लो, पद्मद्रुड अवतार, लविका ! श्रीशत्रुंज्य सेवयो,  
डिहाया जेव अति नीरमलि, रसकुंषि परिड सार, लविका ! श्रीशत्रुंज्य सेवयो. ३५  
वैदल्लु नाम तलावडी, अभुतकुंड समान, ल०, सिद्धवड जालि विस्तयो, जंयुवक्ष समान. ल० ३६



श्री अख्या.  
धनवि.  
रत्न० वृत्ति.  
॥ ५५ ॥

आदिदेव-पुट-पुंङ्ग-सेवा, करवा आडनिमि जेहनड हुवा, समकित-दष्टि देवा  
सावधान संघ-विधन छरेवा, धर्मतण्डु वलि साजि करेवा, धीधधीज पण्डि देवा  
श्रीशुभ ह्रीरविज्य सूरीश, विज्यसेन शुभ गदखाधीस, विज्यदेव सुनीश  
तेहतणी पूरवो जगीश, श्री इत्याणुविज्य शुभ-सीस, धम जंगुड निसादिस. ४

—धनि श्री शेरुंज्य मंडणु स्तुति.—ॐपरना रतवन दाभनारना छस्ताक्षरमां ॐपर प्रमाणु शुभकी पुत्र २७-२८



ग्रन्थका-  
रादिने  
परिचय  
टी० धन-  
विजयनां  
गू० पद्यो  
॥ ५५ ॥

## रत्नचंद्रगच्छिकृत

### पुंडरीकासादलिंगम प्रवेशाधिकार स्तवन

ॐ नमः

श्री आनंदि आदितिन, प्रभुभ नमडिं यडिवीसु; गणुधर निरुय्या यडिदसडडं, धावन नाभडिं सीस. १  
 सभरिय सरसति लगवती, माता दीड सुज भान; लिंगुपडिसारा-तवन न्ने, सुषुयो सडु सावधान. २  
 आदि शांति लिषुवर तल्लु, इवणु गामि आसाद; दीड गाम डतपति इडुं, सुषुयो सुंकी परभाद. ३  
 कुषु गामधी आविया, रान इवणु प्रधान; न्नेषुडि आसाद इराविया, तस देरुयडि आविधान. ४  
 श्रीतपगलनो रानिडि, विण्यसेन गणुधार, वास धरुडि शिरि तेहनो, श्रावक अतिडि डदार. ५

हाल

लदिसर नयरी. गरतभंदि आविराभ, लिडं रान इरड रान रानिडि लाम,  
 तेहनड धरि मंत्री येथो गुणुप्रभारा, रानुगार-धुंरंधर डणुद श्रीरति लस,  
 डणुद श्रीरति लस इडीणुड न्नेक दिनि सुपन मअरि, देव न्नेक आवीनडं थोडड थापो देश डुलार;  
 संवत भनर डरुय्या वरसे श्रावणु शुडि रविवार, आडमि लिडि यडतड दिनि वासुडिं नवडिं नगर डदार. ६

श्री अष्टा.

धनवि.

रत्न० वृत्ति.

॥ ५६ ॥

जन्म रात्रि पाद विषो जन्म तेजवंत, तेषुर्षा सहु आशुया वयसीना जन्मि अंत,  
येथा धरि धरणी जेभदादे सतिसार, भील तस मीसी धरल निज धरनी भास;  
धर-वार धरंती अहु शुशुवंती भीमदादे नारि अस्त्रि-कु, सुतरतन तेषिं दील जन्मया जन्मि अणुआदाडि क्षीध;  
यादव नहं जगभास इहीजल दील आता शुशुवंत, वीला जन्म तेषुल धरि मंजी सूर्य पादे तेजवंत. ७

हुया समकितधारी श्रावक शुशुवंधर, धरमांछि न राणल कुमतीनी पयसार,

पडधरि पुर वास्यडि वास्या श्रावक दीक, दान गुण्य करल निति द्वरि निवारल शोक;

बाणुसावी यादव-धरि धरणी आडिवदे सती समभाणी, दधुआता जगभास तेषुल धरि दाडिमदे शुशुआणी,  
शुल दिति शुल दक्षणु शुशुवंता आडिवदे दी सुत जया, बाणुसावी आनंद नहं अणुल सधव वधुल गायल. ८

राजपट-पुरंपर आशु सतौ जन्म, तेहनह धरि मंजी दीपल दील अलिराम,

आणुद नहं अणुल साया श्रावक कोड, विजयसेन सरिदनी आसा मानह जेड;

पडधरील आसाद करावा सुद्धते ललडि लेवरावध, आणुद अणुल भाव धरीनहं जिनआसाद मंडावध,  
संवत सोल कोडसहुं वरषे भागशिर वदि युधवार, भीज दिते आसाद मंडावध वरसो जय जयकार. ९

१ भाषान्तरः—श्रीर्षि आशु न अंडर्षि सहुर्षि पय अणुमंत. २ भिध्यामत न गामर्षि धर्मेश्वरंधर सार. ३ श्रावकनी तिडां वार. ४ अंभि धरल विदास.

ग्रन्थका-

रादि-

परिचय

टी० रत्न-

चंद्रगणिनां

गू० पद्यो

॥ ५६ ॥



તિહાં મોટો કીધો ગ્રાસાદ, દેવ સ્પહિં મંડલ વાદ, દીપલ મનિ આહ્લાદ,  
 માંજ્યા શંભ આનોપમ દીસલ, કીરણિ દેખિ ભવિક-મન હીસલ, પૂતલિહં ચિત વિકસલ;  
 શિખરમદ્દ ગ્રાસાદ નિપણ, કવિજનિ યોપમા મેરૂ કહાયો, આતિ ઉંચે છલ પાયો,  
 આણુંદ સુત જીવરાજ મેઘરાજ, શ્રીજિનધર્મે વધારી લાજ. ૧૦

સુવિહિત સાથુ તિહાંકિણિ આવલ, મણિ સુગતાફલ વેણિ વધાવલ, આણુંદ મંગલ ગાવલ,  
 તિહાં આતિ મોટા મંડપ કીધા, સંઘ સહુનલ ઉતારા દીધા, મુહૂર્તે ભલી પદિ લીધાં;  
 પોદા દેલવાઇં પકવાન, ભોજન કરાવલ દેલ ખહુઆન, આપલ શ્રીફલપાન,  
 વાજલ ઢોલ નીસાણુ નદેરી, શંખનાદિં સખ નાસલ વચરી, ગાજલ હુંગલ ભેરી. ૧૧

રેલિ શંભ આરોઆ મોટા, 'ફૂરિં નાઠા દુર્જન ખોટા, વાલી કહિ લંગોટા,  
 હય ગાય રથ સિણુગાર્યા વારુ, રથ સાખલલા ન લહું પારુ, જમૂં લોક હજનરુ;  
 ભણુસાલી આણુંદ ઘરિ ઘરણી, તેહતણી છલ આનુપમ કરણી, સાચી ફલઉદ્ધરણી,  
 આંખાં નાંધિં આનુપમ નારિ, તસ નાંધિં સુનિસુવત સાર, પ્રતિઆ ભરાવી ઉદાર. ૧૨

६४

दृष्टं रसं कृतं चंद्रभा<sup>१</sup> चो संवत्सर सारः भाष भास सित दशभि दिन थक्षा योग उदार. १३  
 रोजिणी भिन दान गदढं, प्रथम पुत्र रानिवारः शिष्य-पयसाद् श्रीधरो, वरसो ज्य ज्यक्षर. १४

दास

रथ-शान्ता श्रीधी धण्ड भंडात्रि रे, सिष्युगार्था रे आति मोटा कुक्षाल रे;  
 जन जेधरे क्लृप्त मुष्णि धन अपतार रे, उद्वलवतुं रे क्लृप्त न लहुं पार रे. १५  
 इंद्राणी रे धन्र सद्धित तिष्ठां सुदक, सिष्युगार्था रे परतप्ति रूयपुरंदकः

यायकनधरे दान धण्ड तिष्ठां दीजिध, दायमानो रे दाडु ज्ञात्रिपरि दीजिध. १६

चिहुं दिशिनड रे सध सद्ध पद्धिराविध, अप्यांषुं रे क्षमिनि रंजो दाविध;

श्री शान्तिज रे राजवाडलुभांदि थापिध, मुनिसुप्रत रे सेवकनध सुभ आपिध. १७

राजवाडलु रे जाले धन्र-विमान रे, प्रतिमानो रे अविक्कि वाधध वानरे,

धन करणीरे गालुसाधी आणुंदि रे, जेहनध नाभि रे प्रतिभा शान्ति ज्रिण्टरे. १८

गालुसाधी रे अणुण्ड इड विप्यात रे, जेहनधी धरणी रे नवरंजोदे सुजत रे,

तेहनध नाभि रे श्री मुनिसुप्रत जिनवर, पण्ड देडरध रे दोध जिनवर सोल्लर् सुभकक. १९

चंदवदनी मुगदीअनी ये, जिनवर-अवतिं जवध ये; जिनशुणु षोदाध रंजो दाध ये, अविक्कि अक्षुर मुनि गावध ये.

ग्रन्थका-

रादि-

परिचय

टी० रत्न-

चंद्रगणितां

गू० पद्यो

२५

अधुन ध्वनि गायधं गावन् गावधं क्रोडिहं इति साहचर्यीभ्यां, सङ्घु पछिरि पदोली नीली चोली इरि धरि इमङ्क-इचोवलीभ्यां;  
सुदशी गयगभणी छलि सल्लिवयलि सयुल्लु सङ्घुणी गोरलीभ्यां, जिणु-शुल्लु-राग-रंग-रस-तानी च्चंवेवदनि सुगलीभ्यानिभ्यां. २०  
चंदन अगार इरदशीभ्यां ये, इरार इस्तुभ सुदंशा ये; जिन तल्लु अंगलि सुल्लभनी ये, च्चरदयल भन इरि च्चंशा ये.

२६

जल्लु इरि भन च्चंशा अतिह्लि सुदंशा इंदभ च्चंदन तिलक इरल, च्चंपो उर जल्लु इतली पाइल इभल इंद मङ्करंद इरल;  
इरि जुंथिय भाला योवनि भाला अतिह्लि रसाला इंदि धरल, सोलभठि जिन वंदी भनि च्चानंदी इरिह्लिह्लि जिनइ पाठि परल. २१

हाल धमादिनी

शांति सुनिसुवन लेशील, लल्लल धरि च्चानंद, जिनवर ! इय च्चानोपभ सुंदरु, भोजनवेली-इंद. २२  
जिनवर ! तुं चोरे भनि निलि वसध-आंइणी.

आसाद अतिह्लि मनोइर च्चिहुं चोडी चोसाद, जिनवर ! इंद इलस धज शोवता, दील्ल भंगलभाल. जिं २३  
अंगोली अंगलि सुल्लभणी, अस्तुपभ दोल्ल जिनइपु; जिं परगट भालिआ जिनतल्लो, राग्यो इरीरति थूप. जिं २४  
धन परि प्रालि धरल्ल सल्ल, लुं भपधल्ल्या भोर; जिं तुभ सभइं शुल्ल तुल्ल तल्लु, लुं जलि च्चंद च्चडीर. जिं २५  
निकस गल्ल सय्य आपदल, संपद लल्लिह्लं क्रोडि; जिं सुर नर इल्लर भानवी, सेवा इरल इरलोडि. जिं २६

શાંતિ સુનિસુપત સાર, સૌવિ હર્ષ આપાર, સુખ સોહલ ચંદલો ત્વે, મોહન-કંદલો ત્વે,  
 લોચન અભિય-કચોલ, દંત હીરાની ભોલિ, વદન કમલ ભલું ત્વે, સોહલ શ્રી જિનતણું ત્વે;  
 ભસુહ કમાણિ સુરંગ, અધર પ્રવાલી-રંગ, નારા સુદર ત્વે, કીર મનોહર ત્વે,  
 કામ-હીરોલા કાન, કંઠ સુકંથુ સમાન, બલવંત મહં સુણી ત્વે, યાંહી જિનતણી ત્વે. ૨૭  
 જંઘા કદલી-ચંભ, રેષા ચામર કુંભ, આંગલી મગકલી ત્વે, દીસઈ કુંડલી ત્વે,  
 જિનમહ ઝાંજિ જગીસ, લખ્યણુ છલ બગીસ, મહિમાસુદર ત્વે, રૂપ પુરંદર ત્વે;  
 સોલસમહિ જિનરાજ, મહિમા મહિઆલિ આજ, જાણ્યો જિનતણી ત્વે, પ્રતાપ આતિહિ ઘણી ત્વે,  
 અષ્ટ મહાભય જેહ, વૃહ નાસિં નાસઈ તેહ, ભવિઆણુ-ભયહર ત્વે, સૈવ સુખકર ત્વે. ૨૮  
 યુગ કલત પરિવાર, દુખ નવિ પામઈ લગાર, જિનવર પૂજ્ય ત્વે, જગિ જસ લીલ્યહ ત્વે;  
 જે યુજ્યઈ ત્રિણુકાલ, તસ ઘરિ અંગલમાલ, દુરગતિ નવિ પડત ત્વે, હય-ગાય-રથિ ચડત ત્વે;  
 પૂજઈ નહીં નર જેહ, નરજિ પહિઆ તેહ, કાલ અનંત ભમઇ ત્વે, સુકૃત સહુ ગમઇ ત્વે;  
 ઊંખપહસારો સાર, કરતાં પામઇ પાર, જિનપદ અનુસરઇ ત્વે, સુર કીરતિ કરઇ ત્વે. ૨૯  
 ધન્ય દેશ ધન ગામ, ધન ત્વે કહીસો શમ, આસાદ કીધલહિ ત્વે, જગિ જસ લીધલહિ ત્વે;  
 આણંદ અખબલ જેહ, સાચા શ્રાવક ત્વેહ, રાગી ધરમના ત્વે, ધરાસિં ત્વેકમના ત્વે;  
 જીવરાજ નહ સેવરાજ, ધરમ-ધોની શવરાજ, દીપક કલતણા ત્વે, આતિહિ સોહામણા ત્વે;  
 નવહનગાની આસાદ, કર્યો ધરી આહ્લાદ, આદીસરતણો ત્વે દ્રવ્ય ખરચ્યો ઘણો ત્વે. ૩૦

तथाप्यु-विश्वेषु विजातद्वेषु विजयसेन सरोद ज्ये, श्रीअधुपर-सुवतान-रंजक वायक श्री शान्तिचंद्र ज्ये,  
 तस्य सीस स्रोडध लविक भोडध रतनचंद्र सुल्लिद ज्ये, धम सुकवि योदध नभो लविज्यां सुषल शान्ति जिल्लिद ज्ये. ३५  
 इतिथी पडधरी-गासाद-विंव-पद्मसारधिकारस्तवनं संपूर्णम् ।

नवीन नगरे धन्द्र दीदो विजय लक्ष्म्युः प्रासादः । ४२ गज उच्यो ज्येधवीस गज गुडुदो पस्तदीस गज दान्यो ॥



## ‘ग्रंथकारादि परिचय’ नुं शुद्धिपत्रक

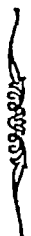

[या भारा ‘ग्रंथकारादि परिचय’ना लेखमां भास ल्लो रक्षी गढ छ ते पर भारा भिन्न पंडित श्री दादाचंद्र भाई लक्ष भेंच्युं छ ते भाडे ग्रंथभ तेभनो उपकार भाणी ते ल्लो ने तेनो सुधारो ज्युलुं छुं.] पत्र १/१ छल्ली पंक्तिधी ग्रीळ भुगी-भरक्षी, ने छल्ली पंक्ति चारगालु-चोतरक्ष, लिनशासननां-लिनशासनमां, १/२ पं. १२ प्रतिष्ठा-प्रतिष्ठा, २/१ पं. ८ उद्धृणाने-उद्धृणाने, पं. १० वागड देशने-वागड देश ने, पं. ११ गार्दलपर-गाश पर, डिपणु पट्टिओ-पट्टिओ, नवो-नवो, मठ-मठ, २/२ पं. ५ उदेश-उपदेश, सिद्धसेन सरि-सिद्ध सरि; ३/१ पं. ६ ते-तेल्लु; ३/२ पं. ८ शिवदाने-शिववाणु, ४/१ छल्ली पं. संकट-संकट’ ४/२ डि. संकटः-संकटः, (सहस्रावधानी)-(सहस्रावधानी); ५/१ पं. ५ ने ६ कल्याणुत्रय-कल्याणुत्रय; ६/२ पं. १ लिनसेन (१)-लिनसेन (१ सागर), पं. ३ लुण्णिवसति-दूण्णिवसति; ७/२ पं. १ अहस्वाभीना-अहस्वाभी(सूर्य)ना; ८/२ छल्ली पं. श्रीभन्-श्रीभत; ९/१ पं. २ पदी भाडे-लखनो पडहो भोदवा भाडे-तेने भददे, पट्टता भाडे; पं. ८ सागारमां रूथक्षी भाशी-सागारमां अणवाडन करी, पं. १० ते सारस्वत-क्षलवशात् तेभनो सारस्वत; डि. गगनभों-गणनभों; नव्यानिमाने-नव्यानिमान, सुवांछुत्र-सुवांछुत्र, ९/२ पं. १ शिष्योधी-विद्यार्थी जलक्ष्वाधी व्यादावाय छुं...विद्यार्थी जलक्ष्वा जोवा शिष्योवउ दीओ पर उपकार कराय छुं; पं. ३ अणव्यूण्णियो-अणव्यूण्णियो; पं ७ अने तेनी-अने तेभल्ले तेनी; लता-लतां, पं. ८ शब्द रूपांडित-शब्दोनां रूपोधी अंडित; १०/१ पं. ५ यलित्त कल्पवृत्ति-यलित्तकल्प-वृत्ति; १०/२ पं. ८ क्षीधा-क्षीधा. पं. १४ सूक्ष्मोद्धुवनित-सूक्ष्मोद्धुपनित; ११/१ पं. १ ददता-ददतो(गीं), पं. ६ सुभ आपनारा जोवा जे छे अने-सुभ आपनी; पं. ८ श्वोडवउ-श्वोडवउ; पं. १२ श्रीज्ञानसागराखां स्तान्-श्रीज्ञानसागराखांस्तान्, पं. १३ सुतो-सुतो, पं. १४ अडो.....थाय छे-अडो ! जेभना सर्व विद्यार्थी सागारतुं अणवाडन करनारी सलज्जनीनी

भुद्धिभ्यो न्यस्ता रक्षित धाय छि, ११/२ पं. १ के सान... भसात्वात्थ धाय छि-सानवउ सूर्ये जेवा के गुरु प्रवादीभ्यो भागण छ्वादीया  
 जेवा धाय छि; पं. ७ सं. १५२१ना-सं. १५२४ना, २५ वर्ष-२८ वर्ष, पं. १० नगवाणुं... संस्कारयुक्त-नगवाणु संस्कारयुक्त संस्कृत वाणुं  
 भोजे छ सारे, पं. १२ नगणी ठे छे-गणी नय छि. १२/२ पं. ८ जेवी व्यापक प्रकृष्यभसाना-जेवा व्यापक प्रकृष्यभसावाण, पं. १० निज  
 भनि-निज भति, १२. सूरिगणरात्रि-सूरिगुणरात्रि, १३/१ पं. १ उभापुरभां-उभापुर (उभता)भां, छेही पं. विरभयक्षरी दान-विरभय, १२. सिवा-  
 रण-निगरण, १३/२ १२. स्मृतिमानवद्यः-स्मृतिमानवद् वः, १४/१ पं. ४ जेवानां-जेवा (जिनेश्वरो)नां, पं. ६-७ जे... नभद गुणोवउ-नभद  
 गुणोवाण जे... उभद्रप; पं. ७ प्रियुषना-भीयुषना, पं. ८ विहारविधि अने गन्धोत्सव रयता-गन्धोत्सववाणी विहारविधि रयता; १४/२  
 पं. १ पोतानी-पोताना, १५/१ पं. ३-४ प्रवर्त्तणी हुती तेथी तेभणु-प्रवर्त्तयितां जेभणु, पं. ८ महिसैकधाम-महिसैकधाम, १६/१ पं. ११  
 एवं परमवीर्य-त्वं परमं च तीर्थं, त्वमासि हितानां-त्वमसीहितानां, मंत्रराज्ञः-मंत्रराज ! छेही पं. सूरिभंगनी-सूरिभंगनी, १६/२ पं. ३. दिग्पालो-  
 दिग्पालो, पं. ३ अथभनी-अथभनी, पं. ४ छेही-छेही, ज्योथी-ज्योथा, पांथभी-पांथभा, पं. ७ पांथभी-पांथभा, पं. ८ नवे-देशे, पं. १०  
 सूरिभंगनी-सूरिभंगनी, पं. १२ पडुली-पडुला, पं. १३ विष्णोसहिपत्तणां-विष्णोसहिपत्तणं, हिं-हीं, १७/१ पं. १ प्रागवाह-प्रागवाह, पं. ३ भट्टा-  
 रकपुरद्वर-भट्टारकपुरद्वर(रैः), पं. ५ शिष्यवर्गः-शिष्यवर्गः(गैः), पं. ६ ने सूरिना-ते सूरिना, पं. ११ यैसने इरावनार-यैस ने इरावनार,  
 १८/१ पं. ४ असिद्ध इरेल छे-असिद्ध इरेल छे तेभ ज् ही. इं. अने आ. सखा तरक्षणी असिद्ध शयेल छे. २०/१ पं. १२-१३ संततिने  
 अथवाणी-संततिने अथवाणी (संततिनी रगुडा न इरतां), २२/१ पं. ८ दशहजार प्रभाणु-दशहजार श्लोक प्रभाणु. २३/१ १२. द्विजवदन  
 सनी-द्विजवदनवज्रसनी, २४/१ १२. वन्दे-अर्थदीपिकाने भददे अर्थदीपिक, लक्ष्मीमन्त्राः-लक्ष्मीमन्त्राः, २६/२ १२. चन्द्रार्क-चन्द्रार्क, २७/१ पं. १४  
 वल्लि-वल्लिना उत्सवपूर्वक, नभद्र (नभद्र-नभद्र (नभद्र, नभद्र); २७/२ १२. सुमन्त्रीलाहो-सुमन्त्रीलाहो, २८/१ पं. ६ भंडली नभदे-  
 भंडली (भंडली) नभदे, पं. १३ इभलना-इभलोने विकस्वर इरवाभां, २८/२ पं. १ दीषना साता-दीषना साता (विकान), २८/१ पं. ५ नभणु

श्री अख्या.  
धनवि.  
रत्न० वृत्ति.  
॥ ६० ॥

शुभभांती श्लोक शुभभां-त्रयु शुभभांती श्लोक शुभभां, ३०/१ पं. ३ जैन...वागडधानी-जैन मंदिरोने मवेशोना करभांणी मुक्त करव्यां अने  
ल्यां जैनोने पंचशशब्दव्युषित वाणं वगाडधानी. पं. ६ भोगलाश्रित-भोगलोधी आश्रित. ३०/२ टि. संशेविवाः-संसेविवाः, ३२/१ पं. ८ मलीनी-  
कृतं-मलिनीकृतम्, ३४/१ पं. १ विद्वानोना छाथधी गृहित्थिने...वाणी-विद्वानोनी पाण्डित्यहीत थडने थडुसंतान-परंपरावाणी थडि. पं. ४  
प्रसेथरत्नमंजूषा वृत्ति-प्रसेथरत्नमंजूषा. ३५/२ पुरप्रवेशोत्सव-पुरप्रवेशोत्सव, टि. सुः-सूः, ३६/१ पं. ८ षण्मासिक-षण्मासिक, टि. पारपी-  
पारिपु; ३७/१ टि. गाणिपादान-गाणिपादानां; ३७/२ पं. १३ महापराः-महापरा, ३८/१ पं. १० व्यापवाभां व्यापी छि-आपिदी छि. ३८-२ पं. १६  
तदत-तदनं; ३८/१ पं. १४ प्रसेथरलोना-प्रसेथरलोनी; ४०/१ पं. ५ प्रतनी-प्रतनी पं. १४ काव्य-महाकाव्य, पं. १५ रथनरा-रथनार, पं. १६  
गणुपत-गणुपति; ४१/१ पं. १३ मार्गोत्सव-मार्गोत्सव; ४२/१ पं. २ डेनी-डेनी, पं. ३ चूडी-चूडि, पं. ८ टंकी-टंकी;

भो. ६. देशार्थ.



ग्रन्थका-  
रादि-  
परिचयतुं  
शुद्धिपत्रक  
॥ ६० ॥



# श्री जिल्ह्यंतसूरिशिष्य-संगविलास विरचित

## अध्यात्म-रास.

अध्यात्म-कल्पद्रुम-बंधु मूक-श्लोत्रिणी आषाढां चोपास्य

परम गुरुध परमेसर इष, आदि गुरुध नदि अक्षतसदृष; साभी व्यसरणु सरणु कक्षय, सफल सुरासुर सेवे पाय.  
 प्रद्युम्नी तास वरणु व्यरवीद, अरतर गदलपति श्रीजिल्ह्यंत; संभासी श्रीसदशुत्र नाभ, आषा लियुं संस्कृत शभ.  
 अध्यात्म कल्पद्रुम ललळि, श्रीसुनिसुंदरसुरे कलळि; परभारथ ङपदेशन करी, नवभ शांतरसपति अल्लुसरी.  
 अंतर अदि ङपी ज्यसिरी, शांतरसे श्री वीरे वरी; निरवृत्तिशरी ते परिणाम, अरभ इरणुभां आव्या ताभ.  
 सफल मंगल निधिर्षी लिल्ले, आर्ये निद्रपथ सुथ पाभाळो; शिवसुथ तरत ललीजे जिल्ले, आवळि कविड शांतरस जिल्ले.  
 सभताभांदि रहे लयलीन, न रहे श्री सुत धन अधीन; देही सभत ने विषय कषाय, न करे रहे श्रुतड चित लल्लाय.  
 वीराणी वणी शुद्ध धम देव, अर धम ळायु इरे मत सेव; संवरर्षी शुभ व्यलगी, सेवे सभतारस शिवभती  
 जोड कल्ला सोलड अधिभार, संशड जेणु शाभ भजार; पहिलुं लिडां सभता ङपदेश, वचन करी ळायुं लवदीश.

साच्योपदेश कथन

चित्तपाल मत मुक्ति तुं, आवन भीज अनूप; जिल्ह्य तुजने दुरध्यान सुत्र, न ललळि ललना इष.

\* वीच्यधनी सगवड भाटे दरेक श्लोडनी जे आळु नभर भुडयो छे. तेज नभर चोपाळने पय्यु आर्यो छे. आषा संस्कृत श्लोड साये सुभाषणे इरवाभां भट्ट सगवड शवा संवाव छे.



અમોદ લક્ષણુ કથન

રમ્ભ દીપના દ્રશ્યુહાર, વસ્તુ તત્ત્વના દેખણુહાર; શુણ્ણવંતરું યો કરિઉં પક્ષ, જાઉં તું લહિ તે સુદિતા લક્ષ.

૧૪

૧૫

કરણ્યા લક્ષણુ

દીન દીન દુઃખિયા ભયભીત, યાચમાન જીવિત નિજ સ્મીત; તેસ ઉપકાર તણી જે શુદ્ધિ, લહિ તે જાઉ તું કરણ્યા શુદ્ધિ.

૧૫

૧૬

મધ્યસ્થા લક્ષણુ

જોરું કુર કર્મ તેહહું, વળી સુર શુર નિદા જેહહું; નિજ પરસંસક જાપરિ નિમર્ધ, લહિ જાઉ તે મધ્યસ્થાઈ મર્ધ.

૧૬

૧૭

સમતા સુખ કથન

સકલ ચેતનાચેતન વિષે, સપર્શ, રૂપ, સ્વ, ગંધ, રસ લખો; સામ્યભાવ જોઈસિ જો ચિત્ત, તો વુજ કરગત શિવસુખ તત્ત.

૧૭

૧૮

આતમ અદવારણુ કથન

સ્વાં શુણુ વુજ જિણુ વાંછિ સ્વુતિ, સ્યું કરતઉ મદભર આદ્યતિ; નરકભીતિ કિણુ સુકુતે ગઈ, સ્યું જાવું યમ તે મન જઈ.

૧૮

૧૯

વૈતલ્યપણુ કથન

શુણુ લેવઈ જે શુણિયલ તણુઈ, પરમોદા આતમને ભણુ; મન સામભાવે રાખે વળી, ખીજે વ્યથાયે વેત્તા રળી.

૧૯

૨૦

યથાર્થવેત્તા કથન

નરિ જાણુ શશુ નઈ મિત્ર, નૈવ હિતાહિત નિજપર ચિત્ત; સુખ વાંછિ જાઉ કરઈ દુઃખદોષ, ઇહ લહિસિ ક્રિમ નિયાણુ હરેષ.

૨૦

૨૧

વેત્તાક્રીણ કથન

સુકૃત જાણી સર્વ પરિણુમ, રમણીયે રહે ચિત્તભિતિ ધામ; આન્ય ભવે તુ આનંત સુખ લહઈ, તેઉ ક્રિમ મતથી નાહઉ વહઈ.

૨૧

૨૨

श्री अक्षया,  
धनवि,  
रत्न० वृत्ति.

॥ ६२ ॥

स्वप्नर विद्याया कथन

निष्पन्न शीघ्रं जेह विद्याया, राजादिहे तेहज अरिदाया; यठोपालि दुःख क्षारणुधी तमर्ह, जाणुर्ह नही आदि कुत्रिभ भनै. २२

वस्तु अनित्ये साय्य कथन

अनादि आतम निष्पन्न आदि, क्षीमर्ह पिणु नहि बाव अनादि; रियु भिन्न वलि शिर नही देह, तठि सस्त्रियुं न दाहे क्रिभ ज्योड. २३

अनित्य दहाय कथन

पंडितने ततथा दीप नही, आतपिता सुत स्त्री सुख गही; न हुवे सुखकर दीपणी अन्न, गत आक्षार सक्षल गत तन्न. २४

साय्ये आटपता कथन

क्षमी हुवे सहु संसावंत, धनी भयुष हे कर्मा तंत; धर्मा हे जैनी हे यति, शिववंछक हे ज्ये शिवभति. २५

सर्वे स्वाराथ कथन

नही नितसर्ह निष्पन्न विषर्ह, पीतीक्षी स्वाराथ ज्यां दागर्ह; जेर्ह ज्योडणी स्वाराथ सीति, ज्ये ज्येहि कुणु राणे गीति. २६

राग द्वेष निकलता

पाशुं स्वपन छंदजलादिर्ह, जे रति अरति निकलणे भक्षर्ह; तिणुपहि दापि ज्ये-सुद्धि बाव विषर्ह, आतवहुं आतभने सय्ये. २७

भिन्नतोऽपि: परवक्ष कथन

ज्ये सुज आतापिता ज्ये सुज, सज्जन भयधव ज्योड अणुज; ज्ये धन ज्येहि भभता रज्जर्ह, निष्पन्न भभवशता क्षं नवि दाडर्ह. २८

न धन न परिजन सज्जन न क्षीर्ह, पस्त्रिचित संय न देव न सौर्ह; यमधी क्षीर्ह न राण्यर्ह तुज, जाणुी भूट छिवे ती पुण. २९

धने भूढता कथन

तेणु जे भवस्तुभ न गहे, साधनरूप धनादिक वहे; सुंजे विषयविहारे भने, गीति न आहे सभततने. ३०

ग्रन्थका-

रादि-

परिचय

रंगविलास

विरचित

अध्यात्म-

रास.

॥ ६२ ॥

शत्रुकुटुम्भ इधम

३१ ३२

इदे क्षयय भद्रिन स्यु चित्त, इो उपरि आरिषुद्धे अतः; ते तुञ्ज भातपितादिकपणु, एष थयां यहु अवसरमणु.

३२ ३३

द्वंभे शत्रुषोथ कुटुम्भे शत्रुषोथ सिञ्चि एडुयो तुङ्गिञ्च पुरवध, षणुणुडणुवणु ते अवसरध.

३३ ३४

ग्यां शोचि छिटां ग्यां सुञ्च षोड, नेडडु आतमड समेड; सिञ्चि एडुयो तुङ्गिञ्च पुरवध, षणुणुडणुवणु ते अवसरध.

३४ ३५

न शडे तुं राणी तेडने, ते पिणु राणणु तुळ देडने; निडव ममत इरे स्युं षोसुं, पण पण सुरण स्युं चित्तसुं.

३५

राण द्वेष निरास इधम राञ्चोतनी पुट्यादीया एव, अन्त्य पदास्य आणुण सदीध; धरे अनंत परिणाम सखाव, तडां कुणु राजद्वेषनी दाव.

३६

सभताभांछी भगानपणु, षोड रच्यडि अविधार; छिव अचुकुंभे भीजे विचुं, वलना सुजातायार.

३७

धति प्रथमः सभताविधारः भति प्रथमः सभताविधारः

३८

भाडि स्युं स्त्रीजन उपरध, पुडुयातम प्रीते रति धरे, न लणु डां पडतां ववदधध, स्त्री ते शुद्ध शिला गल यधध.

३९

यारम आसपि भगञ्च आंतरवसा, आसिच भांस अमेध्यादिक इसा; अणुणुचि पिडजात स्त्री व्याधार, देणी रमे स्युं आतमसार.

४०

देणी इरस्य अमेधय अदाप, स्युण इरे तुं नासाडलप; तिञ्चि वरध स्त्री दीवे अड, स्युं अमिदाध इरे अवयड.

४१

भांस अस्त्र अरंभेधे वरी, स्त्री देडी देणे स्ये इरी; एड अव सुत धन चिंता ताप, थारे पुरवध डुरगति पाप

४२

मुंजे स्युं देणी स्त्रीज्यंग, चित्त प्रसवे पुरस निसंग; लणु क्षणु विरम अणुणुचि षे गाल, इरती शौच्य अशौच्य ड वान.

४३

गोडये स्यु स्त्री सुपानेन, देणी अंगोपांग विचिन; देणे नहि नरडगति रप, मोड ते मडा इदर्शन रप.

४४

आमेध गङ्गी नर्त भद्रुदंथ, नीकलता मल कुम्भियथ यंध; भाषिलु यपल कुडकोशणी, दुरगालिणी सुगतै रस्यं रणी.  
 जेह निवृद्ध विषकंदली, आदरी वाधिलि निनभा वणी; व्याधि अकारणु भृत्युत्पे डरे, आलुवाटणी वज्रशानि परे.  
 साहस यंधु सनेह विधात, मूषा प्रभुथ संतापह धात; धंष्टु परि ज्ये प्रतप राक्षसी, सुष्णी गवियलु दूरे रलठि वसी.  
 अस्त्री विरभलुदंथ ज्ये, विभ्यु दुतीय अधिधार; तीने सुत भभता रचित, गल्लु लूदथ भजार.

॥ धति द्वितीयः स्त्रीभभवभवभोयनाधिधारः ॥

ज्व म कुष्टि सुतासुत देभ, हरणे आहुल चित्त विशेष; भोहे नस्यगदि मेदवा, मेदया ज्येह निजडना दवा.  
 आभव ज्व कवांतर तिभी, न दाणे शाक मुध्या जे धभी; देवे डरी यत्वायल पीड, उल्लु सटा तम सभाधि धीड.  
 कुंभि विविन स्त्री कुणे हवे, आस्त्रक सुकर धातु प्रभव; दंपति रागाद्रेष ते विषे, न लुवे ती स्त्री सुत परभुणे.  
 आपट राथलु सभरथ नडी, सुतसयंध पितादि मली; उपकारे दीसे सटेल, सुत पर नेह म करि ज्येह ज्येह.  
 सुतभभता भोयन प्रगट, ज्येह तृतीय अधिधार; धननी भभता सुडवा, योशो सुष्णी अधिधार.

॥ धति तृतीयः पुत्रभभवभवभोयनाधिधारः ॥

सुथयुद्धे दप्यमी मेदती, रहे ज्येह तुं भभता छती; अधिधारी ज्ये पापह वेत, संसारे नाणे तुं ज्येत.  
 दलभीज्ये दुसभलु गीग हवे, इंटर सरप गति वणी हवे; भरलुगपट राणे नडी डिभी, राणे रस्यं ज्येह मोड ज्येह मर्ह.  
 भभता भाज लुवे मनसुथ, धन आदाप धावे ती दप्य; आरंभादिध्या ज्येह दुःथ, दुरगालिदंथी दादष्टि रंथ.  
 ज्येतभसाधन ज्ये छे द्रव्य, धर्म यवे पिष्टि नडी ज्येह गंथ; पुष्टयातम निःसंजह योग, तद्रभव सुक्ति स्त्री लुवे गीग.  
 क्षेत्र वरतु धन धान्यह तेह, मेदी राणे ग्राणी ज्येह; क्षेत्रश पाप नरकजालि हवे, गुल्लु नडी कोर्ध धरभने डवे.

७	४२
८	४३
९	४४
१	४५
२	४६
३	४७
४	४८
५	४९
६	५०
७	५१
८	५२
९	५३

૬૫૪

૫૫

પુરં આરંભે ભવમાંહ, રાજા પ્રમુખ હવે વળિ તાંહ; ચિંતાકારક ને કામ હરે, પરિચાહ હંડવર્ધ કારજ સરે.  
વાવે નહી તે કમશુભ ખેત, જાતું પરભવ સ્યું તે લેત; તેહ ઉપાજ્યું કરી આતિ પાપ, જાઉ કિમ તો જયે દુઃખતાપ.

પરિચાહ મમતા સુગતજો, ચઉશું ઇહાં અધિકાર; હિવ ચાતુકમિ પંચમ લિખું, દેહ મમત પરિહાર.

॥ ઇતિ ચતુર્થો ધનમમત્વમોચનાધિકારઃ ॥

૫૬

૫૭

૫૮

૫૯

૬૦

૬૧

૬૨

૬૩

પાપ ચિત્તવે પોયે દેહ, કિમ તુજ યશો સહાયી તેહ; ઇમ જો ઉત્તર સુખ ચીતવે, જો જગ વંચે ધૂરત રવે.  
કારાગાર યદી નીચરે, જર પિણુ લેટી નહ યહુ પરે; પરચું અધિક તેથી તનુ યાંદિ, જાઉ કમયતન કરે સ્યો હાંદિ.  
જો પરભવ સુખ વંછે ચિત્ત, તો ન કરે કિમ પુણ્યપવિત્ર; રાખી ન રાકે ભવભય કોઈ, પુણ્યવિના જાઉ વાજિ હોઈ.  
કરે પાપ સુંઝી ઇણુ દેહ, ભવદુઃખ જલ ન જાણુ જોહ; અગાનિ લોહાશ્રય સહે ધન સહી, વ્યોમ અપનાશ્રય યાધા નહી.  
કામ નામ અસુચર જો દુષ્ટ, કર્મણુણુ યાંધી તુજ પુષ્ટ; હલતું દેઈ સંચમ લાંછ, જિણુ તુજ જાવ ન આવે આંછ.  
શુચિપણુ અશુચિપણુ લાહુ જિહાં, કૃષિિ જલે આકૃળ વ્યુ ઇહાં; તરત ભસ્મભાષીથી જાવ, લે નહીં કાં આતમહિત નીવ.  
તપ જ્ય સંચમ પરઉપકાર, દેહુ જો કલ લ્યો નહી સાર; યહુ ભાટકે અલપ દિનજોહ, મૂરખ તું સ્યું તિહાં કલ લેહ.  
માર્ગરૂપ ઇણુ વિલુપતે, નિંદાવંત રોગધર હતે, દેહ આતમ હિત જો નહી, મૂરખ યતન કરે સ્યો તહીં.

॥ ઇતિ પંચમો દેહ મમત્વમોચનાધિકારઃ ॥

૬૪

તુચ્છ સુખલાયક ઇન્દ્રિય વિષે, સ્યું સુંઝે આતમ ઇણુ વિષે; મેલહે જો ભવભય વનમાંહ, જિઉ નહ સુલભ નહી શિવ તાંહ.

पडते शुभ परिणति आति आसुख, रम्यो विषय सुखभां स्युं सुखं; नर पिण्ड रडे छिताहित वणी, न वणे तुं झं पंडित पणी. २ ६५  
 इंद्रिय सुख ते तो जिभ छिंद, आतींद्रिय सुख ते शिवगति कंद; पंडित दुडुं परस्पर देणी, आणु दहि कोक परिशेष. ३ ६६  
 देही नरक दुःख डिभ लोगवे, शास्त्र सुणी ने दहि एउडे डवे; केड निवर्त्तो तुण्णा विषे, सुणी पापलय सगला वणे. ४ ६७  
 नरक वेदना ने गर्ववास, देणीने श्रुतबोचन वास; मन न वणे न्युं विषय कषाय, तो पंडित वणी थीत विताय. ५ ६८  
 जिभ पशुने वणी जिभ योरने, वध करतीं भुति हुवे थिर भने; उदडे उदडे रिभ सरवने, तो स्युं आतम विषयाजने. ६ ६९  
 गीहे एउडे ने दुःखनी राश, मन वश इंद्रिय विषयावारस; इंद्रियसुख ते नाश गुरत, तस नास्ये निश्चय दुःख अंत. ७ ७०  
 यम स्यु सुयो दुरामय गथा, नरक नशालु स्युं झं थया; स्यु निश्चल आशुस धन देड, डैगुक विषये मुंज्यो केड. ८ ७१  
 मुंजे स्यु एउडे विषय प्रभाद, लभगत सुख उत्तर दुःखपाद; सुख के इंद्रिय विषया सुकत, निरपभने आयाति शिव सुकत. ९ ७२  
 विषयप्रभाद निवारवा, को लुडी आविधार; जिलु कषाय उपजे नडी, सो सुखि यातमसार.

॥ धति षष्टो विषयप्रभादत्यागाविधारः ॥

साली सालीस एव पीडा धणी, द्वेष वसे नरकादि तणी; स्युं तुं मुंज कळे कुवचने, डीधे निज सुकृतधन लने. १ ७३  
 मानहीन वचने ने मान, न हुवे तो तप आणे मान; कुवचन माने हुवे तप नास, दुःख दहे आतम नरकावारस. २ ७४  
 वैरादिकनी दावादाव, आतम जणो आ लवगाव; मान राप लवे तप राप, निडवे धडां दुडुं गति साप. ३ ७५  
 सुखि कुवचन के डरधित थाय, पाडणु के नरस रोम डरपाय; के भरणुंते न धरे दीध, एउडे जणु को शिवगति पोष. ४ ७६  
 स्युं गुण गुळळ कषाये कंद, डीधुं छे जिलु सेवडी सदा; स्युं देणे नहि कोडुंनं दीस, ताप धडां परलय दुःखडीस. ५ ७७  
 स्युं गुण कषाये कयो, कषायनारथी स्युं सुख विद्यो; को पोभां उत्तर कंद देणु, जणु एउडे लण ते अक्षिणु. ६ ७८



नपप्रवृत्तिं तो षड् सुप्रसाध, निम सिम मान सुगतिसु अथाध; पडिदी प्रवृत्ति न ये सुप्र धर्, गाडुभक्तिने भीजे शिव दर्श. ७  
 विचार कही धम तज्जुं मान, दुर्लभ तप राप्युं सिदान; पडित डरणे मन धरि क्षमा, मान भरसर हे भूरुप गमा. ८  
 श्रोत पराभव प्रिय पुं डरे, पाप चीतवर्ध निज शुणु डुणे; न दणे नरक तिरश्ची गति, वारवार आस्ये दुःभतति. १०  
 धरे सुप्रयातम आपडासिये, क्षीय तेल धरि अरिषट् प्रीये; ते अवथाडिज दृष्टि पीड, अंतर अरिने अव अव धड. ११  
 अजे क्रिया तप शमभां रडे, आया रडित धरम नर्त डडे; न वडे ते द्रव आतम देड, द्विदेष ३प अवान्तर छेड. १२  
 वट्टे लोभ आतम सुप अवणी, सेवा द्ये सोनादिक तणी; दुःभ देवा नर्त धड परवडे, वांछा तडि धरि दुहुं परिअडे. १३  
 क्शीय जड परभव हित डंठं, डंठि डरि सुकृत ड्रिडि डंठं; वणी ते भट भरसर न डार, सोनादिके नरकगति धार. १४  
 पडिये पाप सरारो पश्यो, डेव डिसु शुणियव भट जश्या; नवि जणु स्युं अवजल निवे, पाडे यंणी सांकल भधे. १५  
 डडे तुज धरमधव भिलयो, सुगापत जर्त डधाये गिलयो; अतियवे सुं वडुं धन देसु, भूरुप क्रिम डार डुडिसु. १६  
 गिन तेल शयु डेव तरत, धरम भलिन यश अपयशो जत; न धरे नेड भंधव माथाप, धड परभवसु डधाये ताप. १७  
 उप दाव डेव विक्रमपणु, विधा तप दत प्रलता अवु; सुं भट वडे न जणु भूड, ते अनंत निजलावव वूड. १८  
 विणु डधाय न वधे अवराश, अव अवभांहे ज्ये भडापारस, ज्ये डधाय अवतरना भूड, ते छंथा आतम शिव वूड. १९  
 देणा नरक तिर्यग वेदना, श्रुत नजरे धम दुर्लभ मना; डैवुड ते डरणे जे विषे, विक्रव चेतन ज्ये षडि नवि दणे. २०  
 चोरे सिम राजन अणुअरे, दुष्ट प्रभाट तुज शुणु धन डरे; न दणे डं डुंठानुं डरे, ... ... (?) २१  
 भूडु धर्षा राणयो नडी डोर्, रोगणीति न गमाडी जेर्, न डयो सुणियो धरमे जगत, तो स्यो शुणुभट प्रलता डरत. २२  
 डयो डधाय निवारवा, ज्ये सरसम अविडार; शास्त्रड आगम आसरी, जपदिस वेडवार. २३

॥ धति सरसमः डधायनिअडाधिकारः ॥

७८  
 ८०  
 ८१  
 ८२  
 ८३  
 ८४  
 ८५  
 ८७  
 ८८  
 ८९  
 ९०  
 ९१  
 ९२

૧	૬૪	૧૦	૧૦૩
૨	૬૫	૧૧	૧૦૪
૩	૬૬	૧૨	૧૦૫
૪	૬૭	૧૩	૧૦૬
૫	૬૮	૧૪	૧૦૭
૬	૬૯	૧૫	૧૦૮
૭	૭૦		
૮	૭૧		
૯	૭૨		

\* રંગવિજય અહીં આરમ્ભો અધિકાર પૂર્ણ કરે છે. ધનવિજય ગણિ ૧૦૭ માં શ્લોક તે પૂરો કરે છે.

आत्म छं वं अति साहस्यी, शुष्णी वाणी यद्वगति दुःख क्सी; देष्णी पिबु न षीहे भुदु पदे, तस विचछेद छधम नवि करे. १६

॥ धति अष्टमो यदुर्गत्याद्विस्त्रोपदेशान्तरगतः शास्त्रशुष्णीभ्याधिक्षारः ॥

कुडरम न्नादे शुष्णु कुविलप, गुण षांणी नरक्षगति तक्षप; मछनी पदे पयारस्ये मत्त, माणीगर ज्ज विस्तर न धत्त.	१	११०
शुष्णी मन पं सुण् चिरतन भीत, कं कुविकल्पे वे अवणीत; कर लोख्यां द्विव एण सतत कक्षप, सक्षल भिन्नाह् क्सी सविकक्षप.	२	१११
शिनरुष्ण नरक्षर विधडी मांड, व्यापे वक्ष्य अक्षय्य यध् आंड; अयतन क्सी सदा ज्वने, वश कुड् भन हुं कहुं धम तने.	३	११२
शुष्णुःण नवि वे कोड् देव, क्राण भिन्न तिम अदि नितमेव; ज्ञे मन हुवे सक्षल ज्वने, भुदु संसार एभवावष्णु मनो.	४	११३
आत्म ज्ञे मन वश जस्य ययो, क्षम क्रियु यम नियमे एयो; कुविकक्षप जस्य मन थिर नडी, यम नियमादि करे स्युं अडी.	५	११४
अरथा तप श्रुत दम ने ध्यान, निक्षल विष्णु ज्जते मनमान; कषाय द्विता विष्णु मन रहे, अधिक्षी योग एोगशुष्णु वहे.	६	११५
ज्य शिव न वे न वे शिवतप. संयम दम नवि यौन तरप; यवनार्दिक साधन सवि वृथा, मन वश क्ये सर्व क्षल तथा.	७	११६
वाणी सक्षल धरम जिन क्खी, वाङ्मनसम छोडी जे व्खी; मनपिशाय गहिलो ते धडं, मूरप पडे एवोदधि जिडं.	८	११७
छाडा मन दुर्ज्या अभिन्न, करे वयन क्षया शियु सन्न; तीने शिये छल्लाणो ज्व, वहे वहे व्यापदा सदीव.	९	११८
मन दुसमष्णु स्यो सुळ अक्षराक्ष, नाणे जिष्णु दुर्गत अगोक्ष; एणे धम सुळ छोडी शिव जश्ये, तीडी गुळ पद असंय छश्ये.	१०	११९
क्षमकुडी कुतरीनी पदे, सखाविल कुडी अयुसर; श्वपय पदे सद्गति अदिरे, मनहत आण्णी पिसणु करे.	११	१२०
तपज्य प्रशुष्ण सक्षल नडी धरम, कुविकल्पे छत चित्त भरम; एयो आनयाने पिष्णु जेड, ज्जुष्ण तृथा सहि रोगी देड.	१२	१२१
दृष्टरहित साधुं मन वसे, अधिक्ष गुण्य एपार्जन वसे; वंयाणुं मनवश विष्णु गुण्य, छत तत्त क्षल सौ यध् अक्षन्य.	१३	१२२
विष्णु कुविकल्पे निःक्षरणु, शास्त्री एल्लिय छल्लुं मन धणु; पापी ते षांणी नरक्षणु गध्, निडयध् मदी नरक्षडी जध्.	१४	१२३
जे गहे तते चित्त सभाधि, योग निदान अधिक्ष तप साधी; शिव सुष्ण वेणी तणु तपक्षण, शिष्णु एज्जये सभाधि क्खल.	१५	१२४

सञ्जये जेगे तिम थरएणु, क्रिया व्यापारे गावन करएणु; पंडित मन इंधाई सत असत, प्रवृत्ति त्रियोगी मेदी तत. १६ १२५  
मनवचनमां गावन परिणाम, सिंह समान रत्नां लिणु धाम; दुष्ट ध्यान शुकर जागतां, नवि पोसे गावन ताडतां. १७ १२६

ये सदशुभ उपदेशमय, दीप्यो नवम अधिभार; ह्यि गाणे वैराग्ये, श्री मुनिमुंदर सार. ॥

॥ धिति नवमाश्रितमनाधिभारः ॥

शुं एहि भटे हसे जे आरथ, वांछी धाम जेसे शुं निरर्थ; धोर नरक पाउ पिसवा, धर्यही दण्ये न भृति रक्षइवा. १ १२७  
तुळ दवादि कुड्या धाडि, छेदे नही अवित तर जाडि; ताडि एहि यतना करी लिणु, छेधे छिडां कुणु दण्यवुं जिणु. २ १२८  
तुं सूरथ ज्ञानी तुं एव, आवंछक वंछक सुथ दुःथ नीव; दाता गोक्षा तुं तेडनी, जेमे धां नही हतमां वनी. ३ १२९  
कुणु तुळ एहि थिर जनरंजने, शुणु परमारथ दण्य तुं मने; रंज विशद थारिते गव समुद्र, पडतां तुजने पादाणु मुद्र. ४ १३०  
पंडित हुं राज हुं वणी, दाता अहंछत शुणुीयो यणी; वांछि ज्ये भदधी परितोष, न दण्ये धां परगव दण्यु पीष. ५ १३१  
साधन भाधन जालु सरव, धमना दण्ये निजवश धरव; धड परगव एहि करि ते यतन, दण्ये नही कम लुगते तन. ६ १३२  
धम अवसर दखी अहु पुढगादी, अनंत दुःथ सहतां एहि ददी; वणी तुळ दुरदग जिन धम धम, आदरवा विणु दुःथक्षय क्रिम. ७ १३३  
शुणुयुति वांछि वधी निर्गुणी, विणु पुण्ये वांछि सुथ शुणुी; आधयोग विणु वांछि सिद्धि, नवो वायु तुळ आतम सुद्धि. ८ १३४  
पडा पगापर आगिगव एहि देणी, धरषे धां तेथी सविशेष; अपुण्य आतम न दण्ये धां, विरतारे धां एहि अथ धां. ९ १३५  
धां पीडी निरदय दण्यु एव, वांछि प्रभोदधी कमनीव; ज्येधवार पीउ ज्येध जंत, ते तडि पीउ वार अनंत. १० १३६  
रही सुद्ध सुथ पिणु जिम सेक, गक्षलु करे जंतु निच्छेक; तिम तुं पणु भृति सुद्धे रत्नो, एहि पीउ स्युं एव जेमखो. ११ १३७  
आपणु पा तुं वंथी धडां, कदपी थोड सुभगर जिडां; वरते छे स्यु एहि परगव, नरक दुःथसागर तडी वडे. १२ १३८

आण् ङीजे पाष्ठी सिद्ध, अंभं वक्षिन्नाय विद्युत् कंडः धृष्टु परि धर्तुं अनुष जनभ, शीघ्रस परमादि द्रुप्य जनभ.  
 भुग क्षमरडि पृष्ठी ने भीन, क्षापी प्रभुप्य प्रभादि क्षीनः शीघ्र जिभ निज द्रुप्य भृति रंध, न क्षणे तु विरभावी अंध.  
 पक्षी दुःपे क्षी पृष्ठिदां पाप, वणी भूरप्य तस्य कर्ते कक्षापः परती अति कर्तम जक्षपूर, भाये शिवा धरे यधि भूर.  
 वार वार तुळ क्लीप्ते ल्प, भीष्टे दुःपे गृहे सुभनीवः ती तुं कर क्षरे वांछीत धां, समज समज ज्ये अवसर नर्ध.  
 धन शरीरस्युप्य अंधव प्राप्नु, छोरी छोरी द्ये जिनक्षम स्यात्तुः क्षरे धरभे वांछवा क्पक्षवे, पिपु वणी धल्ले दुक्षल क्षम क्षरे.  
 जिभ द्रुःप्य अल्लु रक्षे अक्षम, क्षरी कश्चल्लिप्ते सखी सक्षमः शोड सक्षम पल्लु परक्षवे, सुभ्य अत्यंत क्षल्लु द्रुःप्य ज्वे.  
 धीरो रक्षे पाप क्षम विशे, सुभ्य वांछि सुविनाश न क्षणेः चितवती ते सुभ्य विपुसते, भीष्टे धां नक्षी दुरगति क्षते.  
 क्षमं क्षरे रे जिप्य तुं तेष, क्षुर्ये अत्यंत विपद सिष्टु रेषः तेषुं भीष्ट धरे नक्षी क्षिये, जिदां असाक्षवता क्षानीये.  
 पाक्ष्यां ते संघाते वक्ष्या, तेक्षल्लु यानक्ष्यां सक्ष्याः ते पिपु यमे अक्षा निरदयी, क्षपि पिपु क्षां क्षित न क्षरे अर्ध.  
 धन अंधव सुत जस्य यातन्वे, जिपु क्षल्लेश पारये तुं क्षयेः क्षुष्टु सुपु तस्य धक्ष परक्षवमाक्ष, आयुं क्षितो जिपु विक्षपे तीक्ष.  
 स्युं सुंते जातरेपे जिभ, सक्षल्ल पक्षिअक्ष अंधवतक्षः शीघ्री जिज्जितक्षशी योग, परक्षवपयि क्षरी अवसर लीग.  
 सुभ्यु जेसे सुभ्यसुं सुवे, जिभे रये जेते वणी ल्लुवेः नवि नल्ले व्यागणी क्षम विना, स्युं क्षुक्षर्ये आतभ तुंजना.  
 शीत तीप भापी वृष्टु क्षरस, क्षिगरेक्षे क्षे जभक्ष निरसः सिष्टुयी धल्लु क्षरभे अल्लु मेक्ष, न क्षुहे नरक्षवेदना क्षेक्ष.  
 क्षीपे क्षिदां प्रभादि क्षिदां, क्षेक्षल्ले क्षिदां भदसुं क्षिदांः अक्षिन क्षरे आतभने ल्प, पिप्य तुळ न क्षरे नरक्ष क्षरीव.  
 वैराजे क्षवि ल्लुक्षवा, क्षयो दसभ अक्षिक्षरः क्षरे शुक्ष धरभ तल्लो, क्षियुं क्षलो तिभ सार. ॥

॥ धति दशभो वैराज्याधिकारः ॥

३ ल्प क्षरये क्षवे क्पवनाश, मेक्षुं क्षरे भूरप्य क्षां तासः भद भत्सर मायाधर्ध क्षरी, ज्योसाध भिदसुं न क्षरे गुष्टुपरी.  
 २ १५३  
 २३ १३६  
 २४ १४०  
 २५ १४१  
 २६ १४२  
 २७ १४३  
 २८ १४४  
 २९ १४५  
 ३० १४६  
 ३१ १४७  
 ३२ १४८  
 ३३ १४९  
 ३४ १५०  
 ३५ १५१  
 ३६ १५२

शिशिलाई छठ भस्वर शोध, पश्चात्ताप उपट छल रोध; कुशुर कुसंगति मान प्रभाद, सुकृत मलिन करण्य धल्युवाट.	२	१५४
वक्षस निभ तुळ निज गुण्यशंस, भस्वरी धरि निभ पर परशंस; निज प्रशंस परने नवि वड, धल दान विलु डिभ ते वड.	३	१५५
निभ गुण्य देतां छरणे धल्युं, परभव लिलुगुण्य रक्षितपल्युं; देतां दोष धरे नडीं ताप, -तो परभव गुण्य विरता न्याप.	४	१५६
छरणे निज गुण्य परि पर डले, निभ जे वैरी छपरी वड; निज गडल्ये निभ छपताप, निभ रिगुने नानुया गुण्य न्याप.	५	१५७
जभ निज गडलं तवना पल्यु, आतभ ताप छरण्य तुं जल्यु; निभ परने दितवि विडु विषे, छेदासथी छवे वेता पणे.	६	१५८
रत्नववाथी न छुवे शी गुण्य, परभव छित नडीं न्याते धल्यु; शी न्यपगुण्य उत्तर नाल्युती, दृथा मानगडिलो शं छती.	७	१५९
कुण्य कुण्य न करे जभ नाल्युगुण्य, प्रभाद भस्वर कुण्योध सुण्य; मेहुं जे दानादिक धरभ, नाल्यु पल्यु कर सुध सुकृत करभ.	८	१६०
छातं गुण्य धरे निभ शीभ, परगट करतां निभ नडीं शीभ; दान्य रक्षित निभ मडिला तल्यु, वस्त्र छल छरण्य गुण्य धल्यु.	९	१६१
सुकृत गुण्य सुण्ये देण्ये, आतभ तुळ शोध गुण्य नडीं छवे; देवे नडीं धरतीथी प्रकट, मूण कर्यो तरे परे निपट.	१०	१६२
तपकिरिया दाने पूण्ये, शिव न न्यड गुण्यभस्वरपल्यु; न्यपथ्य कर्यो न छुवे निरोग, रसायने पिण्य आतुर दीग.	११	१६३
भंतर भंतर रतन प्रभुण्य, थोडा पिण्य शुद्ध ती फल सुण्य; दान पूण्य पोसड गुण्य करे, शुद्धपल्यु धमथां निरपरे.	१२	१६४
दीवी नागडी निभ तभ छल्यु, न्यभूत दण्य पिण्य रणने दल्यु; न्यगानी कुण्य पिण्य दहे तुण्य राश, धर्मदेश निभ छवे न्यवनाश.	१३	१६५
विना न्याव छपयोगे करी, न्यावश्यक किरिया न्यादरी; दह छल फल न दहे शंभं, आतभ दण्यि करी न्याव निसाड.	१४	१६६

शुद्ध धरभ छपदेश ज्ये, नाल्युं धल्यु न्यधिकार; देव धरभ गुड नाल्युवा, सुण्य द्वादश न्यधिकार. ॥

॥ धरशेकादेशभो धर्मशुद्ध्यधिकारः ॥

सरव तत्त्वभां गुड परधान, जे नाल्ये छित धरभ निदान; नाल्युपरथी तेडने न्यासरे, भूरण्य धम निरुदडी करे.  
न्यविध धरभथी नाल्यु नाल्ये, शिव न दहे जस गुड शुद्ध नडीं; रोग न न्यय रसायन करी, न्यनाल्यु नूद न्यताजे जरी.

तारक भुङ्क्ते न आस्युः, नैव ते तेषु अथवा पश्याः; तदे तेषु इम विषय प्रवाल, कुत्रुत्र पस्याय पठे अवभाङ्क.

गण रथ वाहन वृषभ वुरग, यदाति दौणे निजपर भग; पांडत रिभ सेवे शिव भव्णी, शुध गुरदेव धरम गुलुधव्णी.

कुत्रुत्र क्लो इत धरम उदम, क्वेरे रक्षित क्वेरे कोष भरम; भूश्री दक्षिणोने भविक, गुर शुक् क्वेरे क्षितीर्थी सुधक.

भूधया शिवपथ वाहलु भव्णी, श्री भक्षावीरे न गुलुधव्णी; सुंठलुक्षारा तेषु न थया, कलिगुगभां गुण शासन भया.

राभा तेषु यतीतुं नाभ, सुसे धरमधन ननुं आभ; नीराणके युकाइं क्रिसुं, कोटवाल नवि योरां जिस्तुं.

अशुक् देवगुर धरमे भदे, दक्षिणो विग अठोणु पदे; शोचिजि परभव तुं ते क्वेरे, रोणा कुपथभक्षये जिभ क्वेरे.

राश्या नौथ अथंफल न वे, वाळ गाय वे दुध न वध; नापे धन इष्ट नृप सेवे, नापे कुत्रुत्र धरम शिवसेव.

कुल वणी नति पिता ने भात, विधावधव गुर निज नत; न सुवे जियने श्री क्षित भव्णी, सुभ आपे गुरसुर क्षम भव्णी.

तत्वे भात पिता गुर नैव, योधी नैव शुक् क्षम नैव; नाणे भवभां ते सभ कोर्ष, वेरी नही रवे क्षम कोर्ष.

देवपण गुर सेवा लाण, पितर भगति ने सुकृत साण; व्यवहारशुक् ने पर उपकार, धंष परभव एउ संपदकार.

जिन अभागति सुनिनी अवन्या, इभं अयोग्य अंधरम क्वन्या; परवंथन भाषाय अवगलुन, क्वेरे गुरुधने विपदा भक्षिन.

भगत पुलिस नही जिनभव्णी, सुव्णी गुरधम भ करिजि वीरभव्णी; सनिभित्त अनिभित्त मेदी पाप, क्रिस्तु देते वांछि शिवभाप.

यठपद नते सिद्ध जिभ भिदयो, कोर्ष सुगुर तादे सुभ भिदयो; कोर्ष ते योणे अवक्षुप, श्याल सभान अलुभिदयो वप.

भयं तदावे तीसीयो सदा, सुभयो भूठ भयं धर तदा; दक्षिणी ते कल्पद्रुप भते, न प्रभादी गुरयोग छते.

न धरभक्षित न गुरदेव भगत, वेराज्य वंवा नही नस चित्त; तेहनो जनम पशुने पदे, निष्कणक्षप ययो भडुपदे.

न देवक्षाम न संधक्षाम, नस धन अरयाणो नही आभ; तस धन उपान्वे अवक्षुपे, पशनां रयुं आलंभणु डुपे.

कुलो देवगुर धर्मभय, दादशामो अक्षिकार; शिव सुनवर लोभ्यापणु, विपुं यथा आचार. ॥

॥ धति दादशामो गुरशुक्कयक्षिकारः ॥

३	१६६
४	१७०
५	१७१
६	
७	१७२
८	१७३
९	१७४
१०	१७५
११	१७६
१२	१७७
१३	१७८
१४	१७९
१५	१८०
१६	१८१
१७	१८२
१८	१८३



ववलयवारक मुनिवर नसुं, जस मन विषय कथाये गसुं; राजद्वेष रक्षित परिष्ठाप, रसे भावन संजमने क्षम.	१	१८४
परमाटे न करिलि सिद्धाय, सचिचि गुरि न धरीस चित्तदाय; शरीरमोह न करिलि तप, करिस कथाय भांविम. तो अप्प.	२	१८५
परीसह न सखीस लिभ छपसर्ग, धरीश नही शीतंग रथवर्ग; तो सुंझतो पिणु ववपार, मुनि छिम तुरिस वेवे धार.	३	१८६
आण्णविक्रये ज्ञे जे वेध, धरे अरिभ न पावे लेस; दधिभतो न भीहे दीत जगत, सुसु नरक वेवे न दडत.	४	१८७
वारणु विना यति वेवे भटे, ज्य वांछे पूजेपधि हूटे; वंथी मुग्ध नरकभाव जलश, अणजाल पापी न्याय वहीश.	५	१८८
आतभ न थयो संयम तणे, अतिग्रह वार भूल पिणु कणे; रसुं जुल डुरगति पडतां शरणु, जठि शरी परभव जुल कण्णु.	६	१८९
रसुं जन सत्कारे पूजणु, अरे मुग्ध तुसे विणु गुणु; भोधि भीज तरेने ज्ञे परसु, प्रमादरुप ववभांडी करसुं.	७	१९०
नसे वविक जुल गुणु आसरी, आपे छपधि वसति भलुपरी; वेध धरी मुनि तुं गुणु विना, डगनी गति वाणी जुल भला.	८	१९१
भावणु पीवणुनी नहि चित, न राजवय जणु सिद्धंत; तो पिणु शुद्ध वरसुंभे यतन, न करे मुनि तो नरकभां यतन.	९	१९२
शास जणु पिणु दोह विरति, न रहे स्त्रीसुत भंधे रक्षित; प्राणी लिणु प्रमाटे करी, हुंटाह परभव निज सिरी.	१०	१९३
न करे हुं भभ नित्य छिद्यरे, सावय सरव तीह वदि करे; नित नूरे वयने मन रंजि, भाणे जणु नरकगति गंजि.	११	१९४
वेध जुल आपे ज्ञे दोक, छपटेशी वंथ्या भलु थोक; सुये सुणे रहे बीजवे, जणुश ते क्षेप तुं परभव.	१२	१९५
आण्णविक प्रसुप दुःखकार्य, कहे डेह रहे क्षम वर्या; तेषी पिणु निरदय तुं धल, वांछि पिणु नहा नियम विशिष्ट.	१३	१९६
पोते तरती से गुणुवंत, आराधो तारे वविजंत; जुल निगुणने जे आसरे, डेहंतुं तीह जगतिक्षेप वरे.	१४	१९७
निज परमाटे पोते पडे, ते छिम तारे परने तरे; निजकले वविने वंथतो, निजपर भाणे भाये भतो.	१५	१९८
दये शय्या सुस्तक आहार, पर पासे ज्ञे तप आचार; प्रमादधी परभवसे डिरी, भणु भणुपिपानी जुल गति धरी.	१६	१९९
मुनिवर गुणल नही क्ष सिद्धि, छिरिया तपयोगे गुणुसुद्धि; तो पिणु तुं क्षां माने वर्या, रसुनि वांछि रसुं दुःखे पर्या.	१७	२००



निर्वाणी आतम बुधु हीन, स्तुति वांछि अण्डुंतर्ह दीधु; श्रीसा परधी साक्षि ताप, धडलव परलव कुगति पाप.

बुधुदीधु जन जनभादि, सुभ वांछि हरभर दक्षि; भद्रिष वृषल पर जनमनी परे, बुधु विधु तुल लिधु भूष न सरे,

मुनि नो ठण्ठसे बुधु विवे, वंदन सेव करावे मिषे; नंदाधर परलव गति गयो, वरसा लिधु तुं अविभव लषो.

दान मान मुनि वंदन कर्ये, हरणे भाया रंजे पर्ये; नवि जालु नो सुदंत नाम, कुल्ल तुं लिधु कुठ्ठी तुल भाप.

मुगध कले न हुरे तुं बुधु, कर्ये दान पूजाविधि धर्षी; बुधुविधु न हुरे तुल लवनास, स्तुं रतवनाये द्ये सुधुआस.

लषी शास्त्र सत् अरसत् विविन, आक्षापे भायाये तत्र; जे जनने रंजे धडलवे, उधु ते तुं कुल्ल मुनि परलवे.

धर परमुभ परिभड मुनि लंडी, धर्मोपकारु लक्ष ते भांडी; करे शयादि छपुशुपुल्ले, निश्रि विवनाभांतर जल्ले.

धरे धरम साधन परिभड, तुसे नामे सुरभ छिदि; नवि जालु सोनाने बार, नाव न लुड पासावार.

पापधपाय करम जाजने, मुनि हुरे पिधु धडां क्षमसाधने; रसायल्लु पिधु सुभ तेडने, न हुरे असाध रण लडने.

जिने कला मुनि संयभरपा, जे ते वस्त्र पातर परमुपा; मोलां तेल्ले हुरे लव पीडवे, निजशक्ते रिय नख दुःप हवे.

संयभ लक्षणी पर अविभव, त्याडे गुरतक प्रमुणे रवे; वृषल छिट भद्रिषादि रप, धरी वडीस तुं बार अनप.

वस्त्रपात्र तल गुरतक लोभ, करवे न हवे संयभ सोभ; लोसे पडतुं लवनिधि भांछी, संयभ शोसे शिवगति लंछि.

ज्ये वस्त्र पात्रादि शोभ, भीज संयभपादल्लु शोभ; पडिदी लव वे भीज मुगति, शुद्ध जालु तुं ज्येक ज भडति.

शीत तपादि शोड लडे, ते पि परीसड तुं नवि सडे; ती क्षिभ नरक गारल दुःपपाल्लु, सडीस लवांतरी जेम जाल्लु.

मुनि स्तु विधुसित वधु मुदिध, पीडी धादी तप विरति करंड; जाल्ले जे लवलय दुःप राश, ती आतम कर शिवसुभ वास.

धडां षट् जे आरित विवे, परलव विरयग नारग शिजे; सप्रतिपक्षपल्लु जे भांछी, विशेष निजदे द्ये धड जाली.

प्रभाट सुभ ते धडां जिदनी, दिव शिव सुभ परलव ससुदनी; ज्ये जेभां पपु देवा वैर, विशेष निजदे धड द्ये सैर.

११८ २०१

११९ २०२

१२० २०३

१२१ २०४

१२२ २०५

१२३ २०६

१२४ २०७

१२५ २०८

१२६ २०९

१२७ २१०

१२८ २११

१२९ २१२

१३० २१३

१३१ २१४

१३२ २१५

१३३ २१६

१३४ २१७

१३५ २१८

१३६ २१९

१३७ २२०

१३८ २२१

१३९ २२२

परवशता आरिभ्रमां धडं, तिर्यग् स्त्री अथ नरकसु क्रिडं; तेमां वैर पथापथ गाव, विशेष ग्वाणी द्ये धड दाय.  
 सति तथ संयम परवशपणु, निज वस सद्धिरे लुवे गुणु धणु; परवश अति दुःख सद्धिरे क्रिसो, तुल गुणु यास्ये आंतवि धसो. ३६  
 शोड संभता परवशगुणु, मुनि जे इष्टे धाते धणु; जे क्षय लुवे दुर्गति अगवास, तो क्रिम तुं वांछि नहि तास. ३७  
 तज वांछा द्विव शिव सुभतणु, नरकादिक दुःख दाय तिम सुलु; सुभ शोड विषयादिक तणु, संतोषाधस मां दुःख धणु. ३८  
 सद्धि चिंता नाड जे धडं, रागीने सुभ लुवे पिणु क्रिडं; परभव शिव सुभ दोणे पड, स्युं तो अभटे आरिततड. ३९  
 अतितथ ध्यान परीसह जेह, न सधे जे असभयं तेह; तो स्युं सुभति गुपति गावना, न धरे लव शिवारथभना. ४०  
 अनित्य प्रसुभ गावन नितमेव, यततो संयम अहि नितमेव; आशुस यम आवे सु नलक, अभटे धां न लहे गवणीक. ४१  
 तुल मन लुणुं कुविकल्प नाह, पाप वचनमें शरीर प्रभाह; तो पिणु दायधि सिद्धि वांछतो, मनोरथे गंगाणु भतो. ४२  
 तुल मन वसतो सुभ दुःख मोह, मन भिद्यते आतम तहां इहा; प्रभाह चोरे भिलतो वार, कही सीलांग सजनी सार. ४३  
 प्रभाहणी वष ससुटे तुल, पडवो वणी परभत्सर तुल; दीसे तें गल भांछी शिला, जलपर आववो तडि मुसकला. ४४  
 भक्षतपी जे सहे उदीर, उअ तपादिक निर्जरा क्षीर; शोड इष्ट प्रसंगे यथो, ते पिणु अणुवांछि मुनि नथो. ४५  
 दान मान नति प्रसुणे जेह, नवि छरणे विपरीते तेह; दावालाव परीसह सधी, यति ते पीने विटभधी. ४६  
 भभत्व धरतो आवक विषे, तदीय तापे तपीयो यशो; निज मन अणुसंवरतो सहा, वमणुक्षार गवतापे सुहा. ४७  
 निज धर धंजुं परधर चित, ताभे कुणु गुणु ताप भडंत; आणुविका वेधे तुल अवे, दुरगति धां नवि शोच्ये इवे. ४८  
 कहीश न पाप धंजुं गाभतो, करतो पिणु देह द्ये भतो; शयादिक प्रेरतो क्षोभ, मन वचने स्यो छ मुनियोभ. ४९  
 डिस्तु भभत्से भोटिभणु, सावध वंछवे पिणु निज जणु; सो नासे पादो नवि पेट, भासी छल्ले प्राणुने नेट ? ५०  
 तज पदवी डो गुर परसाह, पाभी वेध गणु अथनाह; सुभराधणी वशी कही क्षोभ, क्षणे धंद्र पट दुरगति नेभ. ५१

३५ २१७  
 ३६ २१८  
 ३७ २१९  
 ३८ २२०  
 ३९ २२१  
 ४० २२२  
 ४१ २२३  
 ४२ २२४  
 ४३ २२५  
 ४४ २२६  
 ४५ २२७  
 ४६ २२८  
 ४७ २२९  
 ४८ २३०  
 ४९ २३१  
 ५० २३२  
 ५१ २३३

प्राणी पिष्टु आदित ज्ये दुःखः, विषय प्रभाद रज्यो न्युं कलः; भवद्वये पडती तुं मुनि, अमंतकणे देसी दुःखपनी.

हे ज्योति रतन ज्ये लक्षो, युगासभिदा दृष्टांते गक्षो; करीं करीं अंतरेभ रिपु वशी, अलुथातो निजहित जे कसे.

दुसभलु ज्ये दुःख विषय प्रभाद, अलुगोथा मन वचन दैखद; ज्येद अस्थंभ सतरै वधी, ज्येथी पीडती वधी धम भधी.

प्राणी सुत छंजी निज जोड, लक्षी शास्त्र ततवायड जेड; निज निरवाड चिताथी दख्यो, तो मुनि खिव यतने कं गल्यो.

संभयोग विराधनपलु, रक्षो पडिस भवराशी धलु; शास्त्र शिष्य युस्तक ने ज्येधि, निज जन नहीं कोड शरलु सभधि.

क्षु पिष्टु जेहनी सुभ सुतभव, पल्य कोजी थालु ज्येजवे; साधिक कं तो संभभ डरे, ज्ये प्रभाद यकी कं करे.

जन पूजे जेहने नाभ, शुद्ध भजे हुवे ज्येति सुभ शभ; संभभ विषे ज्येद करि यतन, लक्षीज्ये ज्येत्तभ दण रतन.

विरतिरूप अधिकार ज्ये, कक्षो तेरमे यानं; खिव संवर करिवा लक्षी, लिथीये तास निदान. ॥

॥ धति ज्योदशी यतिशिक्षाधिकारः ॥

अविरति योग प्रभाद भिष्यात, ज्येत्तभ निज संवर करि ज्येत्त; भवद्वये ज्ये अलुसंवर्या, मुगतितलु सुभ ये संवर्या.

मन संवर करी हे पंडित, स्युं न लपे अलुसंवर रीत; तरत छि ज्ये तंदुधी भत्स, सातमी पृथिवीभां पीलत्स.

प्रसन्नयंद राजभूषि जेड, मन भोडणे संवरवे तेड; नरकना दल पिष्टु वलि शिवदल, क्षुलु ज्येडभां मेदया निरभल.

मन अलुलाधि जे जेडज्ये, ध्यान न ज्येद्विधादि थीज्ये; धरभ शुद्धभां मन शिर क्युं, मन संवर ते तेष्टु वर्युं.

सकारलु निहारलु जेड, मन शुभ ध्याने यंत्री देड; दुर्विद्वेषणी विरभ्या यती, पारंगामी तेड ज सती.

वचन अलाधि थडुला ज्ये, मौन करे नही कुलु कुलु श्रीव; निरवध वचन अजे जेडमे, वचन गुपति ते कक्षी तेडमे.

ज्येत्तभ कक्षी तुं निरवध वचन, सुलु सावध वचने दुःखवसनं; प्राण्या धलु. नरक ज्येति धोर, वसुराज्येद वचनना योर.

५२ २३४

५३ २३५

५४ २३६

५५ २३७

५६ २३८

५७ २३९

५८ २४०

१ २४१

२ २४२

३ २४३

४ २४४

५ २४५

६ २४६

७ २४७

दुर्दमने धृष्ट्याय धृते वैरे, परभाव नरकतर्णी दुःख सैर; अगानिदध्वं ज्ञो वणी वृक्ष, नवि ज्ञवे क्षरि कुवचन पक्ष।  
 भगवतं ते ज्योतिः शरत्तु, दीक्षायां नं कुवणपत्तु; न तुवे तां नवि ज्योक्षे वचन, पाप इरे सानादिक छतम.  
 इत्युक्त्या संवर निज अंग, कुर्मा सात सुष्णाने यंग; आश्रय संवरथा जभ तिलु, दाक्षुं सुख दुःख निम निज गिलु.  
 क्षय इंधवे कुलु कुलु नलि, तद्व थांवादिक् निज सुलु वली; इरे क्रिया जे शिवगति हत, क्षयसुपत ते क्षत्रीये ज्ञत.  
 श्रुतसंयम आदरमां वली, शब्दोने कुलु छोट नलि; धष्ट अनिष्टपत्तु ज्ये विषे; राग द्वेष तजे मुनि ध्वे.  
 इ संयमभावे ज्योत्पिने, रूय अते न तजे अति दिने; धष्ट अनिष्टपत्तु ज्ये विषे, राग द्वेष तजे मुनि ध्वे.  
 नासा संयमभावे इरी, कुलु कुलु न तजे जंधने धरी; धष्ट अनिष्टपत्तु ज्ये विषे, राग द्वेष तजे मुनि ध्वे.  
 जेह्वा संयमभावे वणी, रसांअते कुलु न तजे वली; तज मन साथे धष्ट अनिष्ट, जे वंछे तुं तपक्ष शिष्ट.  
 शरीर संयमद्वये धर्षां, रथरी अते कुलु न तजे क्रिष्णं; धष्ट अनिष्टपत्तु ज्ये विषे, राग द्वेष तजे मुनि ध्वे.  
 रे वयु संयमभावे वली, कुलु कुलु अक्ष न जालु वणी; मन संयमवे तुं अवधार, पंडित जे ते क्षल मन धार.  
 विषय धंन्द्रिय संयोग अवभाव, यक्षी न हो संयमनो दाव; राग द्वेष विषु जस मनयोग, ते संयमधारी मृत्सुलीम.  
 संवर पंडित सरव क्षाय, जे सेव्येसु नरकगति थाय; पाप्या मक्षतपी पिषु धलु, कुरइ कुरइ सुख दुःरगति लिषु.  
 तप यम अस्तुथ नली जेहने, अविततथ वचने न ज्योक्षे मने; जेहने छे तप नियमसु क्षां, ते त्रिषुयोग संवर ज्ञां।  
 यानुं सकल संवरने विषे, शिवसंपद क्षरलु जे रणे; तज क्षयादिक कुविक्षप, इरी मन संवर तुं युध जक्षप.  
 ते धम ज्ञातम हवे संवरी, सदा सुणे सव संग परिहरी; निःसंगभावपत्तु संवर, ते जे शिवपद युगपद वरे.  
 संवरशुलु विस्तरता, ज्ये यवदभ ज्यधिकार; शुभव्यवगतिसांक्षि क्षिबर्, लिपिश वचन ते धार. ॥

॥ धति यगुदंशो भिध्यात्पनिरोधाधिकारः ॥

१८	३४८
६	२४६
१०	२५०
११	२५१
१२	२५२
१३	२५३
१४	२५४
१५	२५५
१६	२५६
१७	२५७
१८	२५८
१९	२५९
२०	२६०
२१	२६१
२२	२६२

३ धरी एतन्न आवरयथ विभु, निमसाधित शुक्ल तमपथ शिवि; ओसाड न छल्ले वीम आशुक्ल, आलुआधो वेदे कली शुक्ल. ३  
 २ तप धरी दुष्टु विधि एय नितप्रते, सुभ्य ददु पिबु 'उत्तर सुभ्य उते; कुंकरमराशि प्रते तो छल्ले, नेम रसायलु रणेने दाबु. २  
 ७ धरी शीखंगरय सडस विशुक्ल, धरी योगसिद्धि, निरंतर लुक्ल; निरभम पलु उपसर्ग निज सली, सुभति सुपति 'एज निश्लस रली. ७  
 ५ राज्ञाय योगे इरीएत यतन, आगाम अली एत मध्य मगन; विधाट गारव पिबु एये वीभ्य, अद्रिय वरा धरी ज्ये तुज शीभ्य. ५  
 ६ धमायें धम उपदेश, न धरी निज परभाव विशेष; एज छितुरे नवकटपाचार, गाम सुरे यली प्रभाट वार. ६  
 ७ इत अइत निज तप एय प्रसुभ्य, शक्ति अशक्ति सुइत अथदुःख; सडु विचारीन निज हूटे, ह्य एमादिय वणी धरी एते. ७  
 ८ परनी पीडने वरने, विविध योग तुज निरअल हवे; सभता भाहे रिभ मन राभ्य, वयान अतिनता तज शुक्ल वीभ्य. ८  
 ६ भेनी इरयु न परभोद, एयेक्ष आबु एत साभ्यविनोद; यतने इदी वामन-वाय, आतभ निहयलपल्ले रसाभ. ६  
 ६ न धरी शीखंग भभता वाव, इथाय ने रति अरति न दाव; धड सुभ्य निरपुडपल्ले दलीश, परलव अचुत्तर सुभ्य पाभीश. ६  
 ७ एवु पति वति अतिनी ज्ये सीभ्य, अरयु इरयु धरी शुक्ल चित वीभ्य; तो तुं तरत एवोदधि तरी, विदसे सारी शिव सुभ्य सिधि. ७

वाज्यो सारी बालभां, ज्ये पररभ आधिकार; शिव सभतादयी सरस, सिभ्युं शास्त्र अचुसार. ॥  
 ॥ धलि पंचदशी शुभवृत्तिशिक्षाधिकारः ॥

२६३ २६४ २६५ २६६ २६७ २६८ २६९ २७० २७१ २७२ २७३ २७४ २७५ २७६ २७७

सप्तशतम् नैर्दु इधरी, जेस्यो ज्ये समताभुत इरी; पीयो ज्ये साणी पंडितां, ज्ये शिवसुभ आवे छे किनां.  
आतम शांत सुधारस बर्यो, श्री मुनिमुंदर सूरि तिलु इर्यो; अक्षयात्मभाव ध्याधनो, परहित कल्पतरु गाधनो.  
ज्ये मुक्तिवंत बाणी चितभांडी, तरत रभाडी विरभा तांडि; धडभव ते पाभी न्यसिरी, परभव सडजे द्ये शिवपुरी.

॥ धति षोडशो साभ्यसर्वस्याधिकार ॥

योपाधिकार—अशक्ति

शांत सुधारस पूरमे, बाभ्यो ज्ये अधिभार; सोवेडी पूरा धडां, विपीया शास्त्र विचार.  
चिदानंद बाबावान तुं, परभातम गुणुवंत; अक्षयनिधि निज सभरतो, पासे षोधि भडंत.  
अभूरती ने भूरती, थाये पंच अकार; तेभां चरम करणु वसे, अंतर करणु व्यपार.  
दोर्द धडी हवे उपशमी, ते वणी आदि कषाय; इरवे पडतां पाभीये, गुणु सासादन गाथ.  
तीन मोडनी नर्द वली, धुरदा च्यार कषाय; अकरति साते क्षय इर्यो, क्षाधिक गावे प्राथ.  
ज्ये भिष्यात सभावथा, तीने षोधि अरुप; जे हवे चरम करणुपणु, तीने गुंज सरुप.  
शुद्ध अधशुद्ध अतिशुद्धभां, पडिबर्द गुंजे आय; रडर्ता हवे क्षय उपशमी, चरम सभय शुद्ध पाथ.  
वेदक षोधिपणुं वड्डे, निरभक्ष दक्ष धडां डीय; तिलु रूपी इडिये भिने, आतम निजशुणु नैर्दु.  
षोधि दाडी जे डो धडां, नवि दापीर्ये ज्ये शास्त्र; इरीववा तप न्य सडति, गजर्ये ते अवपात्र.  
विभ्यो शास्त्र बाषापणु, सभजे सगला दीग; धम नरविज्य तणु वचन, धरभारथ उपयोग.  
देयी देयी वचन ते, विपीया भति अणुसार; पंडित देयी सोधनयो, दे दडि उपकार.

- |    |     |
|----|-----|
| ६  | २७८ |
| ७  | २७८ |
| ८  | २८० |
| ९  |     |
| १० |     |
| ११ |     |

सवंत सतर सल्योत्तरे, भास शुक्ल देशाभ; रविवादे पांचमी दिने, पूर्वु ययो अलिबाभ. १२  
 अरतर गड भाडि सरस, आचारण आबुधार; श्री निष्कुचंद सरीसवर, सौम्यगुणु क्षिरदार. १३  
 तास सीस गुद यारु रण, अथ ते रंगविलास; निष्पद आतम क्षित बाणी, क्षीनो आदरि नास. १४  
 बाबुिन्यो गुणुिन्यो वांअिन्यो, यो अथ्यातम रास; निभ निभ भन्नां बावत्यो, विभ विभ यरसे अक्षस. १५

॥ अथ्यातमकथुम अंअनी गुणराती योपाडि सभास ॥

श्री निष्कुचंद सरिशिष्य-रंगविलास विरचित  
 ॥ अथ्यातम-रास सभास ॥





विष्वहितवोधिदायकश्रीश्रीश्रीरापार्श्वनाथेभ्यो नमः

श्रेष्ठि-देवचन्द्र लालभाई-जैनगुस्तकोद्गारे—

श्रीतपोगच्छनाथक-परमभट्टारक-सहस्रावधान-मारिनिवारक-श्रीसुनिसुन्दरसूरिनिर्मितः

## श्रीअध्यात्मकल्पद्रुमः

सकलशास्त्रारविन्दप्रद्योतनमहोपाध्याय-श्रीकल्याणविजय-गणिशिष्योपाध्याय-श्रीधनविजयगणिविरचितया अधिरोहण्याख्यया

अकवरशाहीहृदयालवालस्थितकृपाकल्पवल्लीपोषणव्रतालकृपारसकोशकरणादिवृत्तान्तविश्रुत-श्रीशान्तिचन्द्रगणि-

शिष्यरत्नोपाध्याय-श्रीरत्नचन्द्रगणिविरचितया अध्यात्मकल्पलताख्यया च हुत्त्या युतः ।



### ग्रन्थपीठिका ।

धनवि०—दं नमः । श्रीगुरुभ्यो नमः । ॐ नमः परमासाय, परमाहंन्यशालिने । परब्रह्मस्वरूपाय, सर्वानन्दाय तायिने ॥ १ ॥ भारत

रत्न०—श्रीगुरुभ्यो नमः । परमगुरु-गच्छाधिराज-श्रीविजयदेवंसूरिचरणकमलेभ्यो नमः । महोपाध्यायश्रीशान्तिचन्द्रगणिगुरुभ्यो नमः ॥ प्रणत-सुरासुरकोटी-कोटीरमणिमयखमहितपद्म । श्रीमत्सुपार्श्वसर्वं भण्डपदुर्गावनीरत्नम् ॥ १ ॥ नत्वाऽध्यात्मसुरद्रुम-विष्टितिमहं स्वल्पदुद्धिवोधार्थम् । श्रीवि-

श्री अध्या.

धनवि.

रत्न० धृत्वा

॥ १ ॥

त्रिपुरे कामरूपे निरुपमाकृते ! । चान्द्रीकलेव मञ्चेतस्मःस्त्रीमभिर्दे भवं ॥२॥ 'धर्पांसिताः स्तुता ध्याताः, कासिते कल्पपादपाः । सर्वांगमञ्जा  
गुरवः, सुप्रसन्ना भवन्तु मे' ॥ ३ ॥ सकलगममाणिक्यपरीक्षदक्षचेतसः । शब्दार्थनिष्कनिकषाः, सन्तु सन्तोऽत्र वत्सलाः ॥४॥ कौटिकां  
किं करीन्द्रेण ?, मक्षिका किं गरुत्मता ? । तथा मन्दमनीषोऽपि, हस्यते किं बुधैरहम् ? ॥ ५ ॥ इति निश्चित्य वेतोऽन्तर्यत्यतेऽत्यल्पबुद्धिना ।  
मयाऽस्मिन् प्रस्तुते कार्ये, स्वपरोद्बोधहेतवे ॥ ६ ॥ अध्यात्मकल्पदुमशास्त्रभावफलमयेऽसावधिरौहणीव । व्याख्या पदस्थानसुखाधिगम्या,  
विधीयते स्वीयगुरुप्रसादात् ॥७॥ पण्डिता अपि पश्यन्ति, बालकीडां चमत्कृताः । तद्वत् पश्यन्तु तत्प्रायां, ते व्याख्यां मत्कृतामिमाम् ॥ ८ ॥

इह हि प्रेक्षावल्यवृत्तिहेतवो धर्मार्थकाममोक्षाख्याश्चत्वारः पुरुषार्था भवन्ति, तत्रार्थकामौ परस्परं कार्यकारणभावात् पुरुषार्थौ  
संसारोधिकारिणां भवतः, मोक्षाधिकारिणां तु धर्ममोक्षौ पुरुषार्थौ भवतः, तत्रापि धर्ममोक्षयोः कार्यकारणभावात् कार्यस्य मोक्षस्यैव  
प्राधान्येन परमपुरुषार्थत्वम्, अत एव च तदधिकारिभिः सहसावधानधारिभिः साक्षात्सरस्वत्यनुकारिभिः श्रीसोमसुन्दरसूरिपट्टलङ्कारिभिः  
श्रीतपागच्छनायक-शुभप्रधानसमान-श्रीमुनिसुन्दरसूरिगणधारिभिर्मोक्षस्थासाधारणोपायभूतं स्वयमनुभूतं शान्तरसमुद्देशद्वारेण परेषु  
प्रकाशयद्भिः शान्तरसभावनात्माऽध्यात्मकल्पदुमामिधानग्रन्थो ग्रथित इति, मयाऽपि शान्तरसार्थिना तद्व्याख्या प्रस्तूयत इति । ननु शा-  
खारम्भे निर्विघ्नतया शास्त्रसमात्यर्थं प्रेक्षावतां प्रवृत्त्यर्थं च मङ्गलविषयप्रयोजनसंबन्धाधिकारिणो वक्तव्याः, उपोद्घातप्रसङ्गावसरामिधास्त्रिभिरः  
जयदेवसूरि-प्रासादेशस्तनोमि मुदा ॥ २ ॥ शुभम् । तत्रोपन्याससूत्रमिदम्-अथायमिति, व्याख्या-अथशब्दो मङ्गलार्थ आनन्तर्यार्थश्च, आनन्त-  
र्यार्थो कथमिति ?, पूर्वं श्रीमुनिमुन्दरसूरिणा शुर्वावल्यपरपर्यार्यस्त्रिदशतरङ्गिणीनामा गुरुपट्टकमो वर्णितस्तेनाथेति-तदनन्तरं मया श्रीमुनि-  
सुन्दरसूरिणा रसेष्वधिराजो रसाधिराजः पद्यसन्दर्भेण-पद्यगुम्फेन भाव्यते-मनसि चिन्तितो वाग्विषयीक्रियत इत्यन्वयलेखः । तत्र रसाधिराजत्वं

श्रीकोपक्रमः

॥ १ ॥

सङ्गतयोऽपि दर्शनीयाश्च भवन्तीत्येतच्छास्त्रारम्भे के मङ्गलविषयप्रयोजनसंबन्धाधिकारिणः का च सङ्गतिरित्याकाङ्क्षायामथायमित्यादिना भाव्यते इत्यन्तेन वाक्येन मन्थकारो मङ्गलविषयप्रयोजनसंबन्धाधिकारिणोऽवसरसङ्गतिं च दर्शयन् मन्थपीठिकां रचयंश्चाह—

अथायं श्रीमान् शान्तनामारसाधिराजः सकलागमादिसुशास्त्रार्णवोपनिबद्भूतः सुधारसायमान ऐहिकामुष्मिकानन्तानन्दसंदोहसाधनतया पारमार्थिकोपदेशयतया सर्वरससारभूतत्वाच्च शान्त-  
रसभावनात्माऽध्यात्मकल्पद्रुमाभिधानमन्थान्तरग्रथननिपुणेन पंच्यसंदर्भेण भाव्यते ॥ तद्यथा—

अथेति पद्यसन्दर्भेण भाव्यते इति सङ्क्षेपेणान्वयः; (तत्र) अथशब्द आनन्तर्यार्थो मङ्गलार्थो वा, आगन्तर्यं च उपदेशरत्नाकराद्यनेक-  
मन्थग्रथनेन सकलभोतुणां मोक्षाभिरुत्प्रेक्षीकरणात्, आगन्तर्यप्रतिपादनेन चोपदेशरत्नाकरादिमन्थग्रथनानन्तरं तदुपनिषद्भूतमवसरया-  
समाध्यात्मशास्त्रं मथनीयमित्यवसरसङ्गतिरपि दर्शितेति । मङ्गलार्थता च ‘उत्प्रेक्षारश्चाथशब्दश्च, द्वावेतौ ब्रह्मणः पुरा । कण्ठं भित्त्वा विनिर्यातौ,  
तेन माम्नालिकातुभौ’ ॥ १ ॥ इति वचनात्; मङ्गलार्थतया च प्रारित्सितप्रतिबन्धकदुरितनिवारणार्थं शिष्यशिक्षार्थं च मन्थारम्भे मङ्गलं  
विधेयमिति शिष्टाचारोऽपि सत्यापितो भवतीति मङ्गलमपि च दर्शितं भवति । अयमिति मन्थकर्तुर्मानसप्रत्यक्षः, ‘इदमः प्रत्यक्षगते’ इति  
वचनात्, प्रत्यक्षेण स्वयमनुभूतः अस्मिन् मन्थेऽनुभाव्यमानो वा, श्रीमानिति सकलदर्शनसाम्मत्येन शोभावान्, महानन्दपदप्रापणप्रवण-

पारदस्यापि भवतीति शान्त इति नाम यस्य स शान्तनागा, रसेषु शृङ्गार १ हास्य २ करुण ३ रौद्र ४ भयानक ५ वीभरसा ७ऽऽहुत ८ शान्तेषु ९  
वधिराज्यगम्येन वर्तते इति, मदादिषु जैनसाधुषु साक्षादुपलभ्यमानत्वाद्यमिति । किलक्षणः ?—ज्ञानदर्शनचरणरूपा श्रीः—सम्पद्विद्यतेऽस्माद् अनन्ता

श्री अध्या.

धनवि.

रत्न० वृत्ती

॥ २ ॥

शक्तिसम्पत्तिमान् वा; शान्तनामेति शन्यते सः शान्तो 'णौ दान्तशान्त० (सि० ४-४-७७) इत्यादिना साधुः; शान्त इति नाम—अभिधानं यस्य स तथा, अत्र शान्तशब्दः पुंल्लिङ्गे, मतान्तरेण नपुंसकलिङ्गे, यत उक्तं “हास्यादयस्तु पुंल्लिङ्गाः”, गौडस्तु “शृङ्गारवीरौ वीभरसं, रौद्रं हास्यं भयानकम् । करुणा चाद्भुतं शान्तं, वात्सल्यं च रसा दशः” ॥ १ ॥ इति लिङ्गनिर्णयमाहेति नाममालावृत्तौ । अथ शान्तनामेत्यस्य विशेष्यमाह—रसाधिराज इति, रसेषु-शृङ्गारादिषु काव्यप्रकाशभतेनाष्टसु, त्रिकोटीप्रन्थकारक-कलिकालसर्वज्ञश्रीहेमचन्द्रसूरीश्वरो-पज्ञकाव्यानुशासनमतेन शान्तसमन्वितेषु नवसु, गौडमतेन वात्सल्यसहितेषु दशसु अधिको राजा अधिराजः-चक्रवर्ती, ‘राजन्सखेः’ (सि. ७-३-१०६) इत्यनेनाट्टसमासान्तः; अत्र राज इव नरत्वे सति नरेन्द्रतावच्छान्तस्य रसत्वे सति रसाधिराजता भवतीति । शान्तस्य च स्वसंवेद्यालौकिकचमत्कारकारितया परब्रह्मास्वादसोदरत्वेनाद्धोन्मीलितनयनैर्योगीश्वरैः कविसहृदयैर्वा रस्यमानत्वात्-चर्व्यमाणत्वाद्द्रसत्वम्; अत्र शान्तरसे च रसतास्वरूपनिरूपणाय विभावादयस्त्रयो भावा भावनीया इति, वैराग्यसंसारभीरुतातत्त्वज्ञानवीतरागपरिश्लिन्नपरमेश्वरानुग्रहादीनां विभावत्वं यमनियमाध्यात्मशास्त्राचिन्तनादीनामनुभावत्वं धृतिस्मृतिनिर्वेदमत्यादीनां व्यभिचारिवं, एतैश्चिभिर्भावैर्व्यक्तस्य वृष्णा-क्षयरूपस्य शमस्य स्थायिभावत्वं भवति, अस्यैव चर्वाणाप्राप्तस्य शान्तरसत्वं भवति, यथा—“गङ्गातीरे हिमगिरिशिलबद्धपद्मासनस्य, ब्रह्मध्यानभ्यसनविधिना योगनिद्रां गतस्य । किं तैर्भाव्यं मम सुदिवसैर्यत्र ते निर्विशङ्काः; संप्राप्यन्ते जरठहरिणाः शृङ्गकण्डूविनोदम् ? ॥ १ ॥

सुखरूपा श्रीः—सम्पद्विधते वाऽस्मात्स श्रीमान्, अन्यो रसाधिराजः सुवर्णादिना श्रीमान् भवतीति । पुनः कीदृक् ?—सकलान्यागमादिशुशास्त्राण्येवार्णवस्तस्योपनिषद्भूतः—सारभूतः; अत एव सुधारसः-अमृतरसस्तद्वदान् चरन् सुधारसायमानः; अपरोऽपि सुधारसोऽर्णवोपनिषद्भूत इति सान्वय्यं विशेषणम् । अन्यान् शृङ्गारादिरसान् विहाय शान्तनामरसाधिराजस्य भावनं कृतः ? इति हेतुत्रयमाह—तृतीयान्तं लिङ्गत्वप्रतिपादकं वचनं हेतुरिति, प्रथमं तृतीयान्तं

रसविचारः

॥ २ ॥

अथ एषाहुः श्रीहेम(चन्द्र)सुरिचरणा अलङ्कारचूडामणौ ‘वैराग्य-संसारभीरुता-तत्त्वज्ञान-वीतरागपरिशीलन-परमेश्वरानुग्रहादिर्वि-  
 भावः यमनियमाध्यात्मशास्त्रचिन्तनादिरनुभावः धृति-स्मृति-निर्वेद-मत्यादिव्यभिचारी वृष्णाक्षयरूपः शमः श्यायिभावश्चर्वणाप्राप्तः शान्तो  
 रस इति” (काव्यानु० अ० २ सू० १८) । न चास्य विषयजुगुप्सारूपत्वाद्गीभत्सेऽन्तर्भावोऽपि युक्तः, जुगुप्सा हि व्यभिचारिणी  
 भवति, नतु श्यायितामेति, पर्यान्तनिर्वाहे तस्या मूलत एवोच्छेदात्, न च धर्मवीरेऽन्तर्भावः, तस्याभिमानमयत्वात् अस्य चाभिमानप्रश-  
 मेकरूपत्वात्, तथापि तयोर्धर्मवीरशान्तयोरेकत्वकल्पने वीररौद्रयोरपि तथात्वप्रसङ्गः, धर्मवीरदीनां चित्तवृत्तिविशेषाणां सर्वथाऽहङ्कार-  
 रहितत्वे शान्तरसप्रभेदत्वमहङ्कारसहितत्वे तु वीररसप्रभेदत्वमिति व्यवस्थाप्यमाने न कश्चिद्विरोध इति । न चास्य शृङ्गारादिष्वन्तर्भावः,  
 तेषां रागादिमयत्वाद् अस्य च रागादिराहित्यस्वरूपनिरूपणात् । अतः स शान्तरसः सर्वेभ्यो रसेभ्योऽतिरिक्तो नवमो रसोऽभ्युपगन्तव्यः ।  
 न च श्यायिभावचर्व्यमाणरूपयोः शमशान्तयोः पर्यायत्वमाशङ्कनीयम्, हास्य-हासयोरिव सिद्धसाध्यतया लौकिकालौकिकतया साधारणा-  
 साधारणतया वा वैलक्षण्यात्, किमुक्तं भवति ?-अत्र विषयाद्यभिलाषाभावे केवलात्मस्वभावः शमः श्यायी भावः समवायिकारणस्थानीयः,  
 चर्व्यमाणः शान्तरसः कार्यस्थानीयो, वैराग्यसंसारभीरुतातत्त्वज्ञानवीतरागपरिशीलनपरमेश्वरानुग्रहादिर्विभावो निमित्तकारणस्थानीयो,  
 यमनियमाध्यात्मशास्त्रचिन्तनादिरनुभावोऽसमवायिकारणस्थानीयः, इति शान्तरसस्वरूपं प्रसङ्गतो दर्शितम्, अत्र विशेषार्थिना काव्या-  
 नुशासनापरनामालङ्कारचूडामणिविवेकाद्यलङ्कारशास्त्रं विलोक्यमिति । रसाधिराजत्वं च वक्ष्यमाणेनैहिकेत्यादिना हेतुत्रयेण व्यक्तं  
 भविष्यतीति नात्र दर्शितम्, अथ तमेव शान्तरसाधिराजं विशिनष्टि-‘सकलागमादिमुशास्त्रार्णवोपनिषद्भूतसुधारसायमानः’  
 हेतुद्वयं दर्शयति-— ऐहिकः-—इहलोकसंवन्धी आमुष्मिकः-—परलोकसंवन्धी योऽनन्तानन्दसन्देहस्तस्य (साधनं-हेतुः तस्य) भाव ऐहिकामुष्मिकानन्तान-

श्री अभ्या.

धनवि.

रत्न० वृत्ती

॥ ३ ॥

सकलः-समस्ताश्च ते आगमाश्च-आचाराङ्गादयस्ते आदौ वेधां तानि च तानि सुशाखाणि च, आदिपदात्पूर्वाचार्यविरचितानि योगमार्गा-  
ध्यात्ममार्गप्रतिपादकान्युपाङ्गप्रकीर्णकप्रकरणादीनि धर्मशाखाणि, तान्येवार्णवाः-समुद्रास्तेषामुपनिषद्-रहस्यं तद्भूतः-तत्सदृशो यः सुधार-  
सः-अमृतरसः स इवाचरतीति तथा, अयमाशयो-यथा सकलसमुद्ररहस्यं सुधारसो भवति तथा सकलधर्मशाखरहस्यं शान्तरसो भवतीति,  
अनेन विषयसूचा । अथान्यरसभावतपरिहारेण शान्तरसस्यैव भावनायां रसाधिराजत्वे च परंपरया हेतुत्रये प्रथमं हेतुमाह-  
“ऐहिकामुष्मिकानन्तानन्दसंदोहसाधनतया” ऐहिकश्च-इहलोकसंबन्धी आमुष्मिकश्च-परलोकसंबन्धी स चासावनन्तश्च-अवि-  
नाशी स चासावानन्दश्च-सुखाद्युभवस्तस्य सन्दोहः-समूहस्तस्य साधनतया-हेतुत्वेन, ऐहिकानन्तानन्दसाधनत्वं च शान्तरसवतामनुभव-  
सिद्धम्, यदाहुरुमास्यातिवाचकपादाः प्रशमरतिप्रकरणे-“नैवास्ति राजराजस्य तत् सुखं नैव देवराजस्य । यत् सुखमिहैव साधो-  
लोकव्यापाररहितस्य ॥ १ ॥” इति (आर्या १२८) आमुष्मिकानन्तानन्दसाधनत्वं चाऽऽगमगम्यमिति, अनेन प्रयोजनसूचा । तत  
एव द्वितीयं हेतुमाह-“पारमार्थिकोपदेश्यतया” पारमार्थिकोपदेश्यतयेति परमार्थः-तत्त्वं तत्संबन्धी पारमार्थिकस्तात्त्विक इत्यर्थः,  
स चासाद्युपदेश्यश्च-परहितहेतुतया कथनार्हः स तथा(तद्भावस्तत्ता)तया, यद्वा परमार्थ-परमपुरुषार्थं मोक्षं स्वाधिकारतया विदन्तीति  
पारमार्थिकान्तिःस्पृहास्तेषामुपदेश्यतयेत्यनेनाधिकारिसूचा, पारमार्थिकोपदेश्यत्वमपि सदा सुभगस्य शान्तरसस्यैव, शान्तादिषु विरसानां  
न्दसन्दोहसाधनता तथा । शृङ्गारादयो हि क्रियदैहिकानन्दसन्दोहसाधनं, नतूकविशेषणावच्छिन्नानन्तानन्दसन्दोहसाधनम्, ऐहिकामुष्मिकानन्तानन्द-  
सन्दोहस्यासादेव जायमानत्वात्, यत उक्तम्-“नैवास्ति राजराजस्य तत् सुखं नैव देवराजस्य । यत् सुखमिहैव साधोर्लोकव्यापाररहितस्य ॥ १ ॥” इति ।  
द्वितीयं हेतुमाह-परमश्चासावर्षश्च परमार्थस्तं विदन्तीति पारमार्थिकाः, उपदेशार्हं उपदेश्यः पारमार्थिकैरुपदेश्यस्तस्य भावस्तत्ता तथा । पारमार्थिका हि

पीठिका-  
व्याख्या

॥ ३ ॥

शुद्धारादीनां तन्वतोऽनुपदेश्यत्वादित्यर्थः, यदाहुर्वाचकपादाः प्रथमरतिप्रकरणे “आदावभ्युदयकरा मध्ये शुद्धारहास्यदीप्तससाः ।  
निकपे विषया वीभक्तस्करणलज्जाभयप्रयायाः” ॥ १ ॥ इति अर्था १०६ । निकपे इति विशिष्टसंयोगोत्तरकालमित्यर्थः, यद्वा शुद्धारादीनां  
भोजनवत् प्रयुक्तिरूपत्वेन स्वतःसिद्धत्वात्तन्वतोऽनुपदेश्यत्वम्, शान्तरसस्य तु विवृत्तिरूपत्वेनोपायसाध्यत्वात् पारमार्थिकोपदेश्यत्वम् ।  
तत एव तृतीयं पञ्चम्यन्तं हेतुमाह—“सर्वरससारभूतत्वात्” सर्वरसेषु-शुद्धारादिषु सारभूतत्वात्-प्रधानभूतत्वात् सर्वरसप्रधानत्वात्,  
सर्वरसप्रधानता च शाश्वतानन्तानन्दहेतुत्वेन सर्वदा सरसत्वेन वेति । अत्र हेतुत्रये पौर्वापर्येण हेतुहेतुमद्भावो यथा-यतः शान्तरस  
गैहिकासुष्मिकानन्वानन्दसाधनं तत एव पारमार्थिकोपदेश्यः, यतः पारमार्थिकोपदेश्यस्त एव सर्वरससारभूतः, यद्वा चः समुच्चया-  
र्थोऽन्त्यहेतुद्वये योज्यः, तैर्गैहिकासुष्मिकानन्वानन्दसद्गोहसाधनतया पारमार्थिकोपदेश्यतया च सर्वरससारभूतत्वाच्चेति, अनेनान्यरसभाव-  
नपरिहारेण शान्तरसस्यैव भावनयोग्यता रसाधिराजता च दर्शितेति ।

अथ पद्यसंदर्भेणेति विशेष्यं विशिनष्टि—“शान्तरसभावनात्माऽध्यात्मकल्पद्रुमाभिधानग्रन्थान्तरग्रथननिपुणेन” तत्र शान्तरसस्य  
भावन-व्यक्तीकरणं तद्देवात्मा-स्वरूपं यस्य स चासावध्यात्मकल्पद्रुमश्च स एव नाम-अभिधानं यस्य तदेव ग्रन्थान्तरं-शाखान्तरं प्रकरणाभि-  
पन्नमेवोपदिशन्तीति २ । तृतीयं हेतुमाह—सर्वेषु रसेषु सारभूतस्तस्य भावस्तत्त्वं तस्मात् । यत एवायमैहिकासुष्मिकानन्तानन्दसन्दोहसाधनं तत एव  
पारमार्थिकरूपदेश्यस्तत एवायं सर्वरससारभूतः इति, अत्र हेतुहेतुमद्भावः सूचितः । पद्यसन्दर्भेण कीदृशेन ?—शान्तरसस्य भावना-वासना सैवात्मा-स्वरूपं  
यस्य तद्, आत्मानमधि-आश्रित्य भवतीत्यध्यात्मम्, शान्तरसभावनात्मा च तदध्यात्मं च शान्तरसभावनात्माध्यात्मं तस्य कल्पद्रुम इव शान्तरसभाव-

श्री अध्या.

धनवि.

रत्न० वृत्ती

॥ ४ ॥

त्यर्थस्तस्य ग्रथनं-विरचनं तत्र निपुणो-दक्षोऽर्थार्थोपयत्नेन । अत्राध्यात्ममिति च आत्मानमधिष्ठितमध्यात्मम्—आत्मन्येव मनोव्यापारः, कथमग्र-  
मात्मा बध्यते? कथं वा मुच्यते? इति, ग्रन्थान्तरत्वं च चिरन्तनाध्यात्मशास्त्रान्तरापेक्षया, एकसाद्ग्रन्थादन्यो ग्रन्थो ग्रन्थान्तरमिति व्युत्पत्तेः ।  
अथ विशेषमाह—“पद्यसन्दर्भेण” पद्यं-छन्दस्तस्य सन्दर्भेण-नानाछन्दोरचनया, भाव्यते-भावनाविषयीक्रियते इति, अनेन शान्तरस-  
पद्यसन्दर्भयोः प्रतिपाद्यप्रतिपादकभावः संबन्धोऽपि दर्शित इति पीठिकाया अक्षरार्थः । भावार्थस्त्वयम्—उपदेशरत्नाकरादिग्रन्थग्रथनानन्तरं  
तरफलभूतः सकलधर्मशास्त्ररहस्यं शाश्वतानन्दकारणं पारमार्थिकोपदेश्यः सर्वरसप्रधानः शान्तरसो वक्ष्यमाणेन पद्यबद्धाध्यात्मकल्पद्रुमाभि-  
धानेन ग्रन्थेनोपदेशविषयः क्रियत इति । अत्रार्थेत्यनेन मङ्गलं दर्शितं अवसरसंगतिश्च दर्शिता; शान्तरसाधिराज इत्यनेन प्रतिपाद्योऽर्थो  
दर्शितः; ऐहिकामुष्मिकेत्यादिना प्रयोजनं दर्शितम्; शान्तरसाधिराजः पद्यसन्दर्भेण भाव्यते इत्यनेन प्रतिपाद्यप्रतिपादकभावः संबन्धो  
दर्शितः; पारमार्थिकोपदेश्यतयेत्यनेन निःस्पृहोऽधिकारी दर्शित इति पीठिकाव्याख्या । अथ शान्तरसभावना कथं भवतीत्याकाङ्क्षायामाह  
तद्यथा—तद् यथा भवति तथाऽनन्तरमेव दर्शयत इत्यर्थः ।

ननु शास्त्रादौ प्रेक्षावतां प्रवृत्तिहेतवो मंगलाभिधेयप्रयोजनसंबन्धाधिकारिणो(उच्यते) वक्तव्याः, इह च ते के ? कथं वा उक्ता ?  
इत्याकाङ्क्षायां पूर्वं पीठिकायां गद्यबन्धेन दर्शितानपि विशेषतः शिष्यशिष्यार्थं ग्रन्थकारो ग्रन्थादौ पद्यबन्धेन तान् दर्शयन्नाह—

नात्माध्यात्मकल्पद्रुमः, शान्तरसभावनाऽध्यात्मकल्पद्रुम इत्यभिधानं यस्य तच्च तद् ग्रन्थान्तरं च २ तस्य ग्रथनं-गुंफस्तास्मिन्निपुणो-दक्षस्तेन । स्वकतानेक-  
ग्रन्थापेक्षया ग्रन्थान्तरत्वमस्य ज्ञेयम्, निपुणपुरुषप्रणीतत्वेन लक्षणया पद्यसन्दर्भस्यापि निपुणत्वम्, ग्रन्थान्तरग्रथनेनानेकग्रन्थरचनाचातुर्यं सूचितं, तेन  
स्वस्यापि निपुणत्वमागतं चिन्तित्वाध्यात्मप्रदायित्वात्स्य कल्पद्रुमत्वमपीति सर्वं समञ्जसम् । अथवा शांतं० निपुणेन मयेतिपदवाच्यस्य ग्रन्थकर्तुर्विशेषणम् ।

पीठिका-  
व्याख्या

॥ ४ ॥



मंगलावरणम्—

जयश्रीरान्तरारीणां, लेभे येन प्रशान्तिताः । तं श्रीवीरजिनं नत्वा, रसः शान्तो विभाव्यते ॥१॥ अत्रुष्टुपु(वक्रा)

धनवि०—जयश्रीरिति, जयः-परेषामसहमानानामभिभवस्तस्य तद्गुणा वा श्रीः-सम्पद् जयश्रीः, आन्तरारीणां-कामक्रोधमानमदहर्ष-  
लेभलक्षणवैरिणाम्, येन भगवता, प्रशान्तिताः-प्रकृष्टोपशमाह्नेभे-प्राप्ता, श्रिया-अष्टमहाप्रातिहार्यरूपया चतुस्त्रिंशदतिशयरूपया वोपलक्षितो  
विशेषेण ईरयति-क्षपणाय प्रेरयत्यष्ट कर्माणीति वीरः, यदुक्तम्—“विदारयति यत् कर्म, तपसा च विराजते । तपोवीर्येण युक्तश्च, तस्माद्दीर  
इति स्मृतः” ॥ १ ॥ इति, स चासौ जिनश्च-तीर्थकरस्तं नत्वा शान्तो रसः पूर्वव्यावर्णितस्वरूपो विभाव्यते-उपदेशादिना परिशील-  
नालक्षणविभावनविषयीक्रियते । अत्र श्रीवीरजिनतमस्कारो जयश्रीरितिपदं वा मङ्गलम्, “शास्त्रादौ श्रीश्च लक्ष्मीश्च, कल्याणं विजयोऽथ  
च । अस्तिस्वस्तिनमस्कारा, एते मङ्गलवाचकाः ॥ १ ॥” इति वचनात्, शान्तरसश्च विषयः, आन्तरारिजयश्रीप्राप्तिश्च प्रयोजनम्, शान्त-

रत्न०—अथ निर्विघ्नपरिसमाप्तिकामो ग्रन्थादौ मङ्गलसूचकमादिपद्यमाह—जयश्रीरान्तरारीणांमिति, व्याख्या—मया श्रीसुनिमुन्दरसूरिणा तं  
श्रीवीरजिनं नत्वा नवमः शान्तो रसो विभाव्यते, मनसि चिन्तितो वाग्द्वारा प्रकटीक्रियत इत्यर्थः । तं कम्-१-येन श्रीवीरजिनेन, प्रशान्तिताः  
शान्तरसतः, आन्तराः-मनोगता अरयः-क्रोधमानमायालोभरागद्वेषाख्याः पद्, तेषां जयश्रीः-जयलक्ष्मीलेभे-प्राप्ता इत्यन्वयदिग् । तथा शास्त्रादौ  
प्रविधानां देवतानां स्तुतिः कर्तव्या सम्भवति-समुचितायाः १ इष्टायाः २ समुचितेष्टायाः ३ । तत्र समुचितायाः स्तुतिनीतिशास्त्रारम्भे

१ पद्यम लघु सर्वत्र, सप्तमं द्विचतुर्थयोः । पद्यं गुरुं विजानीयादेव पद्यस्य लक्षणम् ॥ १ ॥ नाथात् कौ तुर्याथो वक्रा छन्दोऽनुशासने ।

श्री अध्या.  
धनवि,  
रत्न० वृत्ती

॥ ५ ॥

रसशास्त्रयोर्विभाव्यविभावनभावः संबन्धः, अर्थात् आन्तरारिजयश्रीरष्टहास्त्याधिकारीति मङ्गलविषयप्रयोजनसंबन्धाधिकारिणो दर्शिताः । ननु पीठिकायां दर्शिता अपि मङ्गलविषयप्रयोजनसंबन्धाधिकारिणः पुनरपि प्रथमश्लोके कथं दर्शिताः ?, पौनरुक्त्यदोषोत्पत्तेरिति चेन्न, एतस्य प्रकरणस्योपदेशमयत्वेन पौनरुक्त्यस्यादोषत्वाद्, यत उक्तम्—‘संज्ञायज्ञाणतवओसहेसु उवएससुइपयणोसु । संतगुणकितणोसु अ न हुंति पुणरुत्तोसा उ’ ॥१॥ अस्यैवार्थस्य संवादमाहुर्वाचकपादाः प्रशमरतिप्रकरणे—‘यद्वद्विषयातार्थं मन्नपदे न पुनरुक्तदोषोऽस्ति । तदद्राग-विषयं पुनरुक्तमदुष्टमर्थपदम् ॥१॥ आर्या १३। ‘यद्वदुपयुक्तपूर्वमपि भैषजं सेव्यतेऽऽर्तिनाशाय । तदद्रागात्तिहरं बहुशोऽप्यनुयोज्यमर्थपदम्’ ॥ २ ॥ आर्या १४। वृत्त्यर्थं कर्म यथा वदेव लोकः पुनः पुनः कुरुते । तद्वद्विरागवार्त्तिहेतुरपि पुनः पुनर्योज्यः’ ॥ ३ ॥ आर्या १५। इति । किञ्च-आन्तरारीणां जयश्रीरित्यनेनापायापगमातिशयः, श्रीवीरजिनमित्यत्र श्रीपदेन पूजातिशयः जिनपदेन च ज्ञानातिशयः, ‘जिनः सामान्यकेवलीति’वचनात्, वाणीगुणस्य च चतुस्त्रिंशदतिशयलक्षणश्रीपदान्तःपातित्वाच्छ्रीपदेनैव च वचनातिशयोऽपि सूचित इति चत्वारोऽपि

राजादः कामशास्त्रारम्भे स्मरादेः १ इष्टायाः स्तुतिः रघुवंशकाव्ये उमेशयोः २ समुचितेष्टायाः स्तुतिर्योगशास्त्रारम्भे श्रीवीरजिनस्येति ३, तेनात्रापि योगशास्त्रत्वात् समुचितेष्टाया देवतायाः श्रीवीरजिनस्य स्तुतिं चक्रे श्रीमुनि ( सुन्दर ) सूरिः, तेन तं श्रीवीरजिनं नत्वेति कथनेन मङ्गलं चक्रे । ननु नमस्कारस्य विश्वंसे कथं सामर्थ्यम् ?, उच्यते, नमस्कारेण शुभाददुष्टमुपजायते, तेन च विश्वंसे इति । यत्रापि नमस्कारं विनैव निर्दिष्टशास्त्र-समातिर्दश्यते तत्रापि च मानसिकनमस्कारः कल्प्य एव, अत्रार्थे बहु वक्तव्यं परं विस्तरभयादन्यत्र शास्त्रेषूपलभ्यमानत्वाच्च न प्रतन्यते इति । रसः

१ स्थाध्यायध्यानवर्षोपधेयु उपदेशस्तुतिप्रदानेषु । सदुपकीर्तनेषु (च) न भवन्ति पुनरुक्तदोषास्तु ॥

अपौन-  
रुक्तयं

॥ ५ ॥

मूलातिशया दर्शिताः, अतिशययुक्तो हि नमस्कृतः स्वेष्टसिद्धये भवतीति । किञ्च-जयश्रीरित्यनेन ग्रन्थकारो ग्रन्थस्य जयश्र्यङ्कितत्वभावाद्-दर्शयन् निजाभिधानं सूचयति, यत आराधितसुप्रसन्नसरस्वतीवदनप्राप्तजयश्रीपदेनाङ्किताः सर्वे ग्रन्थाः श्रीमुनिमुन्दरसूरिभिः कृता इत्यतिशयम्, किञ्च-अत्रोपशमालजयश्रीप्राप्तिर्हि विरोधालङ्कारे बीजम्, नीतिशास्त्रापेक्षया जयश्रियाः क्रोधादिसाध्यत्वाद्, धर्मशास्त्रापेक्षया विरोधपरिहारस्तु स्पष्ट एवेति । नन्वनन्तरं पीठिकायामैहिकमुष्मिकानन्तानन्दसन्देहसाधनता शान्तरसस्योक्ता सा च कथं भवतीत्याकाङ्क्षायामाह शान्तरसमाहारग्रन्थम्—

सर्वमङ्गलनिधौ हृदि यस्मिन्, सङ्गते निरुपमं सुखमेति ।

सुक्तिशार्मं च वशीभवति द्राण, तं बुधा ! भजत शान्तरसेन्द्रम् ॥ २ ॥ खगता

धनवि०—सर्वाणि-समस्तानि च तानि मङ्गलानि च-कल्याणानि तेषां निधौ-निधाने यस्मिन् शान्तरसेन्द्रे इति शान्तरसस्य

शान्तो विभाव्यते इत्यनेन वाच्यवाचकभावसंबन्धः सूचितः । शान्तरसो वाच्यो ग्रन्थोऽयं वाचकः, उपायोपेयभावो वाऽत्र संबन्धः, वचनरूपापन्नमिदं शास्त्रमुपायस्तत्परिज्ञानं चोपेयमिति । अभिवेयं चात्र शास्त्रे अध्यात्ममार्गः । प्रयोजनं त्वनन्तरं शिष्याणां सर्वरसेभ्यः शान्तरसस्य सर्वोच्छ्रिता-परिज्ञानम्, परम्परं तु निःश्रेयसाधिगमः । सुरोत्खनन्तरं प्रयोजनं शिष्यानुग्रहः, परम्परं तु निःश्रेयसाधिगम एवेत्यलं विस्तरेण ॥ १ ॥ अथान्यान् रसान् विहाय केवलं शान्तरसस्य भावनं कुत ? आधिक्यादिति, अत आह—सर्वमङ्गलनिधाविति, व्याख्या—

१ स्वागतेति रत्नमाडुर्युगमम् इति वृत्तलाकरे ११८-॥८॥-११९ ( उद्ववणिका ) ।

विशेषणम् हृदि-मनसि सङ्गते-व्याप्ते सति निरुपमं सुखमेति-आगच्छति च पुनर्मुक्तिशर्म-मोक्षसुखम् द्वाग्-शीघ्रम् वशीभवति-  
 स्वायत्तं भवतीत्यर्थः भो बुधास्तं यच्छब्देनाक्षिप्तं शान्तरसेन्द्रं भजत-सेवध्वम् । अत्र पण्डितानामेवोपदेशयोपयतेति बुधा इति संबो-  
 धनपदं साभिप्रायम्, यदाहुर्लोकतत्त्वनिर्णये श्रीहरिभद्रसूरयः—“किं वा करोत्यनार्याणामुपदेशा सुवागधि ? । तक्षा तीक्ष्णकुठारोऽपि,  
 दुर्दारुणि विहन्यते ॥ १ ॥” अत्र निधिस्वरूपं ‘नैसर्गः पाण्डुकश्चापि, पिङ्गलः सर्वरत्नकः । मर्द्दपद्मः कालमर्द्दकालौ मार्णवशङ्खौ  
 ॥ १ ॥ तेऽष्टचक्रप्रतिष्ठाना, उत्सेधे चाष्टयोजनाः । नवयोजनाविकीर्णा, द्वैव्ये द्वादशयोजनाः ॥ २ ॥ वैह्यैर्यमणिकपूटस्थतितवदनाः  
 सभाः । काञ्चनाः रत्नसम्पूर्णाश्चक्रचन्द्रार्कलञ्चनाः ॥ ३ ॥ तेषामेवाभिधानैस्तु, तदधिष्ठायकाः सुराः । पर्योपमायुषो नागकुमारा  
 भूनिवासिनः ॥ ४ ॥ ऋचुस्ते च वयं गङ्गामुखमागधवासिनः । आगतास्त्वां महाभाग !, भवद्भान्यैर्वशीकृताः ॥ ५ ॥ त्रि. श. पु.  
 च. पर्व १ सर्ग ४ श्लोक ५७०-१-२-३, ५८३ इत्यादि वाच्यमिति । नन्वस्य ग्रन्थस्य महापुरस्त्रेव कियन्त्याधिकारद्वाराणीत्याका-  
 ङ्क्ष्यामुपदेशव्यपदेशेन षोडश द्वाराणि सन्तीत्यार्याद्वयेनाह—

हे बुधास्तं शान्तरसेन्द्रं भजत-श्रयत, शान्तरसेन्द्रमिति कथनेन सर्वरसाधिपत्यं सूचितम्, तेन तेभ्योऽतिशायित्वमपीति । तं कामित्याह—  
 यास्मिन् हृदि-हृदये, सङ्गते सति-मिलिते सति, निर्गता उपमा यस्य तन्निरुपमं सुखं एति—आगच्छति । यस्मिन् किंलक्षणं ?—सर्वेषां मङ्गलानां  
 निधिः, द्रव्यस्य निधिः स्थानमिव तस्मिन् सर्वाणि मङ्गलानि सन्तीति भावः । निरुपममिति सांसारिकसुखापेक्षया विवक्षितम्, अतोऽश्रेतनवाक्यमाह—  
 च पुनर्यस्मिन् शान्तरसेन्द्रे हृदि सङ्गते सति मुक्तेः शर्म-सुखं द्वाक्-शीघ्रं वशीभवति-आयत्तं भवतीत्यर्थः ॥ २ ॥

अधिकारव्यापि—

समतेकलीनचित्तो ललनाऽपत्यस्वदेहममतामुक् । विषयकषायाद्यवशाः शास्त्रगुणैर्दमितचेतस्कः ॥ ३ ॥ अर्थो  
वैराग्यशुद्धधर्मा देवादिसतत्वविद्विरतिधारी । संवरवान् शुभवृत्तिः साम्भ्यरहस्यं भज्ज निवार्थिन् ॥ ४ ॥ अर्थो

धनवि०—समतायां—रागद्वेषराहित्यरूपायामेवैकम्—अद्वितीयं लीनं—लयं प्राप्तम् चित्तं—मनो यस्य स तथा, पुनः क्विविशिष्टः ?—  
ललनेति, ललना ध—कामिनी, अपत्यं च—पुत्रपुत्र्यादिरूपं संतानम्, स्वं च—हिरण्यादिद्रव्यम्, देहं च—शरीरम्, तेषां तेषु वा ममेदं  
ममेदमित्याकारा बुद्धिस्तां मुञ्चति—यजतीति ललनापत्यस्वदेहममतामुग्, पुनः किं० ?—विषयेति, विषयाश्च—शब्दरूपरसगंधस्पर्शाख्याः

रत्न०—अथास्मिन् शास्त्रे षोडशाधिकारानभिधित्सुर्भ्रम्यकृत् साम्योपदेशयोग्यं पुरुषमाह—समतेकलीनचित्त इति वैराग्यशुद्धधर्मेति च  
युगं, व्याख्या—हे शिवाधिर्न—हे मोक्षाभिलाषिन् ! त्वं—साम्भ्यरहस्यं—समतोपनिषदं भज—श्रय । त्वं किंलक्षणः ?—समतायामेकम्—अद्वितीयं  
लीनं चित्तं यस्य सः, पुनः कीदृक् ?—ललना—स्त्री अपत्यां—पुत्रादि स्वं—धनम् देहः—कायस्तेषां ममतां मुंचतीति ललना० ममतामुक्,  
पुनः कीदृशः ?—विषयाः—शब्दरूपगंधरसस्पर्शाः पंच, कषायाः—क्रोधमानमायालोभाक्षत्वारः, विषयाश्च कषायाश्च विषयकषायास्ते आदौ तेषां ते  
विषयकषायादयस्तेषामवशाः—न पराधीनः स विषयकषायाद्यवशाः, आदिशब्देन रागद्वेषमत्सरप्रमादानां ग्रहणम् । पुनः किं० ?—शास्त्राणां—

१ तद्वसंभवत् सस गणाः गोपेवा भवति नेह विपसे ज्ञः । पयोऽयं नलबुर्वा प्रथमेऽर्थे विपतमार्यायाः ॥ १ ॥ पद्यं द्वितीयलापरके नले सुखलाच्च सयतिपद-  
सियसाः । पारसेऽर्थे पंचमकेः सज्जादिह भवति षष्ठो लः ॥ २ ॥ षण्णो न्त्यौ न विपसे ज्ञः पूर्वार्थमार्या ( छन्दोऽनु० )

श्री अध्या.

धनवि.

रत्न० वृत्ती

॥ ७ ॥

कथायाश्च-क्रोधमानमायालोभाख्याः, आदिपदात्मदमस्तरायास्तेषामवशाः—अनापत्तः, पुनः किविशिष्टः ?—शास्त्रगुणैरित्यादि, शास्त्राणि—  
धर्मशास्त्राणि तान्येव गुणा—रज्ज्वस्तैर्दमितं—बंधनविषयीकृतं चेतो—मनो यस्य स तथा ॥ ३ ॥ पुनः किवि० ?—वैराग्येण—विरागतया  
शुद्धी—निष्कलङ्को धर्मः “स्वती अज्जव महव सुत्ती तव संजसे अ बोद्धवे । सखं सोअं आकिंचणं च बंधं च जइधम्मो” ॥ १ ॥ इति  
गाथोक्तो दशविधो यस्येति स तथा “द्विपदाद्धर्मोदन” (७।३।४१) इत्यनेनान्प्रत्यये “अवर्णोवर्णस्य” (७।४।६८) इत्यनेनाकारलोपे  
साधुः, पुनः किविशिष्टः ?—देवादिसतत्त्वविद् देवानामादिपदात् गुरुणां धर्माणां च सतत्त्वं—स्वरूपं वेत्ति—जानातीति तथा, पुनः  
कि० ?—विरतिधारी, विरतिं—सर्वसावद्योगनिवृत्तिं धरतीति तथा, पुनः किवि० ?—संवरवान् (संवरः) ‘समिती गुत्तिपरीसहे’त्यादि—  
शैथोक्तः समपञ्चाशद्वेदोऽस्यास्तीति तथा, पुनः किवि० ?—शुभवृत्तिः—शुभा—पुण्यानुबंधिनी वृत्तिः—आवश्यकादिषु प्रवृत्तिर्यस्येति सः, तथा  
सन् साभ्यरहस्यं—समत्वारूपं रहस्यं—वस्तु हे मोक्षार्थिन् ! भज—श्रयेत्यक्षरार्थः । भावार्थस्त्पूर्देशरूपः स्पष्ट एव, द्वाररूपस्तु समतैकलीनचित्त  
इत्यनेनाध्यात्मशास्त्रे ज्ञांतरसे च समतैव मूलमिति चतुर्बिम्बदृत्तैः समताद्वारं प्रथमं १, ललनाऽपत्यस्वदेहममतासुगित्यनेन समता च ललना-  
समतामोचने एव भवतीति तदन्तरमष्टभिर्दृत्तैः ललनासमतामोचनद्वारं द्वितीयं २, ललनासमतामोचनं चापत्यममतामोचने एव भवतीति  
जिनगमानां गुणाः—पापपुण्ययोर्निवृत्त्युपादेयलक्षणास्तैर्दमितं—वशीकृतं चेतो येन स शास्त्रगुणैर्दमितचेतरकः ॥ ३ ॥ पुनः कि० ?—वैराग्येण  
उकलक्षणेन भवति शुद्धो धर्मो यस्य स वैराग्यशुद्धधर्मा, द्विपदाद्धर्मशब्दादिति प्रत्यये धर्मेति जातं । पुनः कीदृशः ?—देवादीनां—देवगुरु-  
परीसह जइधम्मो भावणा चरित्ताणि । पण ति दुवीस दस बार सपंचमेण्हिं सगवभा । न. त. प्र. गा. २५ ॥

शास्त्राधि-  
काराः

॥ ७ ॥

तदनंतरं चतुर्भिर्वृत्तैरपत्यममतामोचनद्वारं तृतीयं ३, अपत्यममतामोचनं च द्रव्यममतामोचने एव भवतीति तदनंतरं सप्तभिर्वृत्तैर्द्रव्यम-  
मतामोचनद्वारं चतुर्थं ४, द्रव्यममतामोचनं च दैह्यममतामोचने एव भवतीति तदनंतरमष्टभिर्वृत्तैर्दैह्यममतामोचनद्वारं पंचमं ५,  
विषयकपायाद्यवशा इत्यनेन दैह्यममतामोचनं च विषयनिग्रहे एव भवतीति तदनंतरं नवभिर्वृत्तैर्विषयनिग्रहद्वारं षष्ठं ६, विषयनिग्रहश्च  
कपायनिग्रहे एव भवतीति तदनंतरमेकविंशतिवृत्तैः कपायनिग्रहद्वारं सप्तमं ७, शास्त्रगुणैरित्यनेन कपायनिग्रहश्च शास्त्रैरेव भवतीति  
तदनंतरं षोडशभिर्वृत्तैः शास्त्रद्वारमष्टमं ८, दमितचेतस्क इत्यनेन शास्त्राणि च दांतचित्तानामेव भवतीति तदनंतरं सप्तदशभिर्वृत्तैश्चि-  
तदमनद्वारं नवमं ९, वैराग्येत्यनेन चित्तदमनं च वैराग्ये सत्येव भवतीति तदनंतरं षड्विंशतिवृत्तैर्वैराग्यद्वारं दशमं १०, शुद्धधर्मेत्यनेन  
वैराग्यं शुद्धधर्मप्राप्तावेव भवतीति तदनंतरं चतुर्दशवृत्तैः शुद्धधर्मद्वारमेकादशं ११, देवादिमतत्त्वविदित्यनेन शुद्धधर्मप्राप्तिश्च देवगुरुधर्म-  
स्वरूपज्ञाने एव भवतीति तदनंतरं सप्तदशभिर्वृत्तैर्देवादिस्वरूपज्ञानद्वारं द्वादशं १२, विरतिधारीत्यनेन सम्यग्देवादिस्वरूपज्ञानं च  
विरतिमत्येव भवतीति तदनंतरं सप्तपञ्चाशद्वृत्तैर्विरतिधारीतिद्वारं त्रयोदशं १३, संवरवानित्यनेन विरतिश्च संवरधारिण्येव भवतीति  
तदनंतरं द्वाविंशतिवृत्तैः संवरद्वारं चतुर्दशं १४, शुभवृत्तिरित्यनेन संवरवान् शुभवृत्तावेव भवतीति तदनंतरं दशभिर्वृत्तैः शुभवृत्तिद्वारं  
पंचदशं १५, साम्यरहस्यमित्यनेन शुभवृत्तिश्च साम्यरूपे रहस्ये परिणते एव भवतीति तदनंतरमष्टभिर्वृत्तैः साम्यरहस्यद्वारं षोडश-  
शुक्रमिति १६ ॥ ४ ॥ नन्वेतानि कियंति द्वाराणि जातानीत्याकांक्षायां सूत्रकार एव तानि व्यक्त्या गद्यबंधेन दर्शयन्नाह—

“इति षोडशाधिकारैः शास्त्रोपदेश्यपदसंग्रहः । यथा”

धर्माणां सतत्त्वं—स्वरूपं—वेत्तीति देवादिमतत्त्ववित्, आदिशब्दाद्गुरुधर्मयोर्ग्रहणम् । पुनः कीदृशः ?—विरति—पंचाश्रवाद्विरमणं धरतीत्येवंशीलो

शी अध्या.

धनवि.

रत्न० दृती

॥ ८ ॥

इति—अमुना प्रकारेणोक्तैः षोडशाधिकारैः—षोडशद्वारैः शास्त्रोपदेश्यपदसंप्रहो भवतीत्यर्थः । इति षोडशाधिकारैः शास्त्रोपदेश्य-  
पदसंप्रहः । अथ च ते कथं भवंतीत्याकांक्षायामाह—यथेति, यथा—येन प्रकारेण षोडश द्वाराणि भवंति तथाऽनंतरमग्रे दृश्यते इत्यर्थः ।  
तत्र च प्रथमं समताद्वारं, समता च चित्ताधीनेति चित्तस्यैव प्रथममुपदिशन्नाह—

चित्तवालक ! मा त्याक्षीरजसं भावनीषधीः । यत्त्वां दुर्ध्यानभूता न, ळ्छलयंति ळ्छलान्विषः ॥ ५ ॥

धनवि०—अत्र यत्तदीर्त्तियाभिसंबंधात्तच्छब्दोऽध्याहार्यस्तेन हे चित्तवालक—हे मनःशिशो ! तत्—तस्मान्त्वं अजस्रं—निरंतरं भाव-  
नीषधीर्मा त्याक्षीः—मा त्यजेत्यन्वयः, अत्र भाव्यते—वास्यते वैराग्येणात्मा याभिस्ता भावनाः “सान्म्यं स्यान्निर्ममत्त्वेन, तच्छ्रुते भावनाः

विरतिधाशी । पुनः कीदृशः—संवरः—समित्यादिसप्तपंचाशद्भेदः सोऽस्यास्तीति संवरवान् । पुनः कीदृशः ?—शुभा वृत्तिः—वर्तनं यस्य स शुभवृत्तिः ।  
ईदृशस्त्वं सान्म्यस्य रदृस्यं—तत्त्वं भजेत्यन्वयलेशः ॥ ४ ॥ इति षोडशभिः अधिकारैः—अर्थपदैः शास्त्र उपदेश्यपदस्य—उपदेशार्हपदार्थस्य संप्रहः ।

रत्न०—तत्र पूर्व साम्योपदेशो यथा—

तत्र ऋयोद्देशं निर्देशा इति प्रथमं साम्योपदेशो यथा—चित्तवालक मा त्याक्षीरिति, हे चित्तवालक ! त्वमजस्रं—निरंतरं भावनाः—  
शुभाप्यवसायास्ता एवौषधयस्ताः मा त्याक्षीः—मा त्यज । तदत्यागे को गुण इत्याह—यद्—यस्मात् कारणात् त्वां दुर्ध्यानान्येव भूताः—

१ समता २ स्त्रीममत्वमोचनम् ३ अपत्यममत्वत्यागाः ४ धनममत्वमोचनम् ५ देहसमत्वमोचनम् ६ विषयापराधीनता ७ कषायावशत्वम् ८ शास्त्राभ्यासः  
९ चित्तदमनम् १० वैराग्योपदेशः ११ धर्मशुद्धिः १२ गुरुशुद्धिः १३ यतिशिक्षा १४ मिथ्यात्वतिरोधः १५ शुभवृत्तिः १६ सास्यसर्वस्वं चेति षोडशाधिकाराः ।



श्रेयत् । अस्मिन्ना १ मशरणं २, भव ३ मेकत्व ४ मन्यताम् ५ । अशौच ६ माश्रवविधिं ७, संवरं ८ कर्मनिर्जरात् ९ ॥१॥ धर्मस्वा-  
ख्यातां १० लोकं ११, द्वादशीं बोधिभावनां” १२ ॥ इति (योगशास्त्र०) श्लोकप्रतिपादितास्ता एवौषधयो-दुष्टदृष्टिरक्षादक्षदृशमूलिका-  
विशेषास्ताः, भावत्रौषधीरित्यर्थः । अथ भावत्रौषधीकरणे फलमाह-यद्-यस्मात्कारणात् त्वां-भवंतं छलान्विषयो दुर्धर्मानभूता न  
छलयंति-वचनच्छलवेलाच्छलादिना न गृह्णीत्यन्वयः, अत्र कदाऽयं शुभभावत्रौषधीरहित इति छलं-सिपमन्वेषयंतीति छलान्विषयः,  
तथा दुर्धर्मानि-आर्तरौद्रध्यानानि तान्येव भूता-दुष्टव्यंतरविशेषा इत्यक्षरार्थः । भावार्थस्तु चित्तस्य गत्यागम्यकार्यकार्यहेयोपादेय-  
परिज्ञातविकल्पेन बालकरूपता भावनायाश्च स्थैर्यैर्यात्पादकत्वेनौषधीरूपता दुर्धर्मानां च पारवश्यापादकत्वेन दौर्गत्यापादकत्वेनो-  
न्मादादिजनकत्वेन च भूतरूपवेति ॥ ५ ॥

यदिन्द्रियार्थैः सकलैः सुखं स्यान्नरेंद्रचक्रिन्द्रियाधिपानाम् । तदिदवत्येव पुरो हि साम्यसुधान्वुयेस्तेन तमाद्रियस्य  
धनवि०—हि-यतो नृपतिचक्रवर्तिदेवेंद्राणां समस्तैरिन्द्रियार्थैः—अनुकूलशब्दरसरूपगंधस्पर्शैर्यसुखं भवति तद् अनंतरोकं सुखं सम-

दुष्टव्यंतरजातीया देवा न छलयंति । किलक्षणाः ?—छलमन्विच्छंतीति छलान्विषयः—छलविलोककाः । अणुत्वाच्चपलत्वाच्च चित्तस्य बालको-  
पमानं; बालकस्य तु भूतशाकिन्यादिप्रसन्ननिवारणार्थं गले ओषधयो वध्यंते, तेन चित्तबालकस्यापि दुर्ध्यानभूतप्रसन्ननिवारणार्थं भावनाः शुभा-  
व्यवसायपलक्षणा अनित्यत्वादि(का)द्वादश वा शुकाः । भूता अपि नग्नत्वैकाकित्संख्यासमयादिच्छलविलोककाः दुर्धर्मानामपि प्रमत्तत्वादिच्छलप्राहीणि  
भवन्ति, ततोऽयमुपदेश इति ॥ ५ ॥

रत्न०—अथ शुभभावनास्तु साम्येन भवन्तीत्यत आह—इन्द्रियाणि आद्यानि येषु तानीन्द्रियाद्यानि तैः सकलैर्यसुखं स्यात्, आदिशब्दादि-

तासुखसमुद्रस्य पुरः—अग्ने एव निश्चयेन विंदवति—विदुरिवाचरतीति । अत्र च सांसारिकसुखस्याल्पकालीनत्वेन विनाशित्वेनेष्टवियोगा-  
दिवद्दुःखमिश्रितत्वेन च विदूपमानता, साम्बसुखस्य च बहुकालीनत्वेनाविनाशित्वेन केवलानन्दमयत्वेन च समुद्रोपमानतेति, यदुक्तं—  
“जं च कामसुहं लोए, जं च दिवं महासुहं । वीयरायसुहस्सेयं, णंतभगंणि नऽपवह ॥१॥” अत्रैवकारस्य त्रिधाव्याख्यानं अन्त्यव्याख्यानं  
प्राह्यं, न त्वन्यत् किंचित्, उच्यते यथा—“अयोगं योगमपरैर्यंतायोगमेव च । व्यवच्छिन्नत्ति धर्मस्य, निपातो व्यतिरेचकः ॥ १ ॥  
विशेषणविशेष्याभ्यां, क्रियया च सहोदितः । विवक्षातोऽप्रयोगोऽपि, तस्यार्थोऽयं प्रतीयते ॥ २ ॥ व्यवच्छेदफलं वाक्यं, यत्तच्चैवो  
धनुर्धरः । पार्थो धनुर्धरो नीलं, सरोजमिति वा यथा ॥ ३ ॥” इति वचनाद्विशेषणसंगत एवकारोऽयोगं व्यवच्छिन्नत्ति, यथा शंखः  
पांडुर एव, विशेष्यसंगत एवकारोऽन्ययोगं व्यवच्छिन्नत्ति, यथा पार्थ एव धनुर्धरः, क्रियासंगत एवकारोऽयंतायोगं व्यवच्छिन्नत्ति, यथा  
नीलं सरोजं भवत्येवेति, तेनानंतरोक्तेन हेतुना तं समतासुखसमुद्रमाद्रियस्व—आदरपूर्वं भजस्वेति ॥ ६ ॥

द्वियार्थैः शब्दरूपगंधरसस्पर्शैर्वाणामीमुखचंपकसितोपलाचंदनरसादिभिरिन्द्रियार्थकारणैश्च, केषां ?—नरेंद्रा—राजानश्चक्रिणः—सार्धमौमाद्विदशाधिपा-  
इंद्रास्तेषामिति । अत्र त्रिदशादीनां तु पारवश्यात्सुखागणनं, सुखं तु स्वातंत्र्यजं, तेषामस्वातंत्र्यात् किंचित्सुखमिति, नरेन्द्रेभ्यश्चक्रिणां सुखमधिकं,  
चक्रिभ्यद्विदशाधिपानां सुखमधिकं, यथा यथा स्वातंत्र्यमधिकं तथा २ सुखमधिकमिति । हि यस्मात्कारणात् तत्सुखं सुधाया अंबुधिः सुधांबुधिः  
साम्बमेव सुधांबुधिसस्य पुरः—अग्ने विंदवति, एवेति निश्चये, विदुरिवाचरतीति विंदवति । “कर्तुः क्षिप् नलभक्तीबहोडात्तु छिद्” (३।१।२५) इति-  
सूत्रेणाचारार्थं क्षिपि विंदवतीति सिद्धम् । सर्वेषां नरेन्द्रचक्रिदशाधिपानां स्वातंत्र्यात् साम्बवतः साधोः स्वातंत्र्यमधिकम् । यत्तत्रयाणामपि प्रत्युत्ता-

नन्वन्तरं सांसारिकसुखस्याणुतोका समवाप्तुवस्य च गुरुतोका, सा च कथं भवतीत्याकांक्षायामाह—

अदृष्टवैचित्र्यवशाज्जगज्जने, विचित्रकर्माशयवाणिवसंस्थुले ।

उदासवृत्तिस्थितचित्तवृत्तयः, सुखं श्रयंते यतयः क्षतार्त्तयः ॥ ७ ॥

धनवि०—अदृष्टं—पुण्यपापरूपं तस्य वैचित्र्यं—न्यूनन्यूनतराधिकाधिकतररूपं नानात्वं तद्वशात्—तदापत्तत्वाज्जगज्जने—विजगज्जंतु-  
जाते, कथंभूते ? इत्याह—विचित्राणि—नानाप्रकाराणि च तानि कर्माणि च—कायव्यापाराः आश्रयाश्च—मनोव्यापारा वाचश्च—वाग्व्या-  
पारास्तैर्विसंस्थुले—भस्वस्ये सति उदासवृत्तिः—माध्यस्थ्यवृत्तिस्तस्यां स्थिता—श्रिता चित्तवृत्तिः—मनोव्यापारो येषां ते (तथा) एवंविधाः  
क्षतार्त्तयो—गावमनःपीडा यतयः सुखं श्रयंते—भजंते ॥ ७ ॥

पायमणादिभयवतां धिक् स्वातंत्र्यम् । एतस्य तदभावतः स्वातंत्र्यमतिप्रशस्यं, यत उक्तं—दो तुंबडाइं हत्थे वयणे धम्मक्खराइं चत्तारि । विउलं  
च भरहवासं को अरह पडुत्तणं हरइ ? ॥ १ ॥ हे शिवार्थिन् ! तेन कारणेन साम्यसुधांबुधिमाद्रियस्य—अंगीकुरुष्व । क्वचिदिन्द्रियार्थैरिति पाठः ॥ ६ ॥

रत्न०—अथ साम्याश्रयणे फलमाह—यतयः सुखं श्रयन्ते—भजन्ते । किंलक्षणाः ?—उदासा चासौ वृत्तिश्च उदासवृत्तिस्तस्यां स्थिता चित्त-  
वृत्तिर्येषां ते, अत एव किंलक्षणाः ?—क्षताः—क्षयं प्राप्ता अर्त्तयो येषां ते, कस्मिन् सति ?—जगतां जनो जगज्जनस्तस्मिन्, किंलक्षणे ?—विचित्राणि  
कर्माणि विचित्रा आश्रया—जीवाभिप्राया विचित्रा वाचस्ताभिर्विसंस्थुलो—नानास्वभावस्तस्मिन् । कस्मात् ?—अदृष्टस्य—पूर्वकृतकर्माणो वैचित्र्यं—  
विचित्रत्वं तस्य वशास्तस्मात् । लाभेऽलाभे सुखे दुःखे प्रियेऽप्रिये समानं वर्तनमुदासवृत्तिः ॥ ७ ॥

श्री अध्या.

धनवि.

रत्न० वृत्ती

॥ १० ॥

नचनंतरं सर्वसांसारिकसुखेभ्यः समतासुखस्य गुरुतोक्ता, सा च कथमनुभूयते इत्याक्रांक्षायामुपदिशति—

विश्वजंतुषु यदि क्षणमेकं, साम्यतो भजसि मानस ! मैत्रीम् । तत्सुखं परममत्र परत्राप्यश्रुषे न यदभूत्तव जातु ८

धनवि०—हे मानस !—चित्त ! यदि—वेत्त्वं विश्वजंतुषु—सर्वप्राणिषु जगज्जनेषु वा एकं क्षणं समताभावतो मैत्रीं—परहितार्थता-  
स्वरूपां भजसि—सेवसे तदा अत्र—इह भवे परत्र—परभवे तदनिर्दिष्टं परमम्—उत्कृष्टं सुखमश्रुषे—लभसे यत्सुखं तव जातु—कदाचि-  
न्नाभूत्—नासीदिति ॥ ८ ॥

ननु समतायां कः कीदृशश्चाधिकारीत्याक्रांक्षयां समताधिकारिणं दर्शयथाह—

न यस्य मित्रं न च कोऽपि शत्रुर्निजः परो वाऽपि न कश्चनास्ते ।

न चेन्द्रियाण्येषु रमेत वेतः, कषायसुक्तं परमः स योगी ॥ ९ ॥

धनवि०—यस्य पुरुषस्य कोऽपि मित्रम—सुहृद्भास्ते—न वर्तते, यस्य च कोऽपि शत्रुः—वैरी नास्ते, यस्य च स्वकीयः परकीयश्च

रत्न०—अथ साध्याश्रयणे किं सुखं स्यादिति प्रवर्तकं लोभयथाह—हे मानस !—हे मनः ! त्वं साध्यतः—समभावतः एकं क्षणं विश्वजन्तुषु  
मैत्रीं भजसि तदा त्वमत्र—इह लोके परत्र—परलोके परमम्—उत्कृष्टं तत्सुखमश्रुषे—प्राप्नोषि यत्सुखं जातु—कदाचिदनन्तमवभ्रमिदशायां नाभूत्—न  
जातमिति । अथवा हे आत्मन् ! यदि त्वं मानसस्य—मनसः सम्बन्धिनीं, ननु केवलां कायवाक्यार्थी, मैत्रीं भजसीति व्याख्या ॥ ८ ॥

रत्न०—अथ साध्याश्रयणे जीवः कीदृक् स्यादित्यत आह—यस्य कोऽपि जनो न मित्रमास्ते । आस्ते इति सर्वत्र योज्यम् । नच कोऽपि शत्रुः ।

मैत्रीफलं  
मित्राण-  
भावश्च

॥ १० ॥

कश्चन नास्ते, वशब्दः पुनरर्थे अपिशब्दः समुच्चये, यस्य च चेतः—चित्तमिन्द्रियार्थेषु—शब्दादिषु विषयेषु न रमेत—न क्रीडति, यस्य च चेतः कथायसुकं स पुरुषः परमो योगीत्युच्यते ॥ ९ ॥

ननु समता केन समाचरणेन समायाति ?, कानि वा समताऽङ्गानीति दर्शयन्नाह—

भजस्व भैत्रीं जगदङ्गिराशिषु, प्रमोदमात्मन् ! गुणिषु त्वशेषतः ।  
भवार्त्तिदीनेषु कृपारसं सदाऽप्युदासवृत्तिं खलु निर्गुणेष्वपि ॥ १० ॥

धनवि०—हे आत्मन् ! त्वं जगदङ्गिराशिषु—सर्वजगज्जन्तुसमूहेषु भैत्रीम्—परहिताचिन्तनरूपां भजस्व—प्रतिपद्यस्व, तु पुनः अशेषतः सर्वेषु गुणिषु—गुणवत्सु जनेषु प्रमोदम्—संतोषं भजस्व, तथाऽश्नेषु भवार्त्तिदीनेषु—संसारपीडापीडितेषु जनेषु कृपारसम्—कारुण्यं सदाऽपि—सर्वकालमपि भजस्व, तथा निर्गुणेष्वपि—गुणरहितेष्वपि जनेषु खलु—निश्चितमुदासवृत्तिम्—माध्यस्थ्यं भजस्विति ॥ १० ॥

कश्चन विजः—स्वः परो वा—अप्यन्यः । तथा यस्य चेतः कथायैः—श्रोष्यमानमायालोभैर्मुक्तं सद्विन्द्रियार्थेषु—शब्दरूपगन्धरसस्पर्शेषु न रमेत—नासक्तं भवेत् स पुमान् परम—उत्कृष्टो योगी—अष्टाङ्गयोगवान् ॥ ९ ॥

रत्न०—अथ जीवस्य साम्यागमे कारणान्याह—हे आत्मन् ! जगतामङ्गिनस्तेषां राशिषु—समूहेषु वक्ष्यमाणस्वरूपां भैत्रीं भजस्व । तथा गुणिषु—ज्ञानदर्शनचारिजादिगुणवत्सु प्रमोदं—हर्षं भजस्व, गुणिनो जनान् दृष्ट्वा हर्षं प्राप्तुहीत्यर्थः । अथवा अग्रेतनकाव्ये वक्ष्यमाणलक्षणं प्रमोदं

श्री अध्या.

धनवि.

रत्न० वृत्ती

॥ ११ ॥

नन्वन्तरमुक्ताणि समताङ्गानि मैत्रीप्रमोदकारण्यमाध्यस्थ्यानि किंस्वरूपाणि भवन्तीत्याकाङ्क्षायासाह—

मैत्र्यादिस्वरूपं वैवम्-मैत्री परस्मिन् हितधीः समग्रे, भवेत्प्रमोदो गुणिपक्षपातः ॥

कृपा भवार्ते प्रतिकर्तुमीहोपेक्षा च माध्यस्थ्यमवार्थदोषे ॥ ११ ॥ तथा चोक्तम् ।

धनवि०—मैत्र्यादिस्वरूपं वैवं-एवं प्रकारेण ज्ञेयमित्यर्थः । मैत्रीति, समग्रे-सकले परस्मिन्-अन्यस्मिन् हितधीः-हितबुद्धिः मैत्री समताङ्गं भवेत्, तथा गुणिपक्षपातो-गुणवज्जनप्रशंसने क्रियमाणे हर्षप्रकर्षः प्रमोद इति समताङ्गं भवेत्, तथा भवार्ते-सांसारिक-दुःखपीडिते जने प्रतिकर्तुम्-प्रतीकारं कर्तुमीहा-वाञ्छा कृपा-कारण्यं समताङ्गं भवेत्, तथाऽवार्थदोषे-अनिवारणीयापगुणे क्रूर-कर्माणि जने उपेक्षा-औदासीन्यं माध्यस्थ्यं समताङ्गं भवेत् ॥ ११ ॥

भजस्वेल्यापि । कुतः ?-अशेषतः-समस्तप्रकारेण, मनसा वचसा कार्यनेत्यर्थः । अथवा अशेषतः-अशेषेषु, तस्मिन्प्रत्यये, सप्तम्यन्तं पदं । तथा भवस्य-संसारस्वार्तिः-पीडा तथा दीनेषु कृपारसं भजस्व, भवार्तेः प्रतिकर्तुमीहालक्षणाभित्यर्थः । खलु-निश्चितं निर्गुणेष्वपि-गुणरहितेष्वपि पुंस्तु सदाऽप्युदासवृत्तिं भजस्वेल्यान्यथेशः ॥ १० ॥

रत्न०—अथ मैत्र्यादिस्वरूमाहप-समग्रे-समस्ते परस्मिन्-आत्मव्यतिरिक्ते जने या हिता चासौ धीश्च सा हितधीः-हितबुद्धिः सा मैत्री भवेत् । तथा यो-गुणानां-धर्मप्रहणे धर्मिप्रहणभितिन्यायादुणितानां पक्षपातः स प्रमोदो भवेत् । तथा या भवस्वार्तेः-संसारस्य चिंतायाः प्रतिकर्तुमीहा-वाञ्छा सा कृपा भवेत्, असौ पापं कृत्वा मा संसारगहने पतत्वित्थेनं धर्मोपदेशेन पापान्निवर्तयामीति वांछा कृपेत्यर्थः, यथा वीरस्वामिनः

मैत्र्यादयः

॥ ११ ॥

अनन्तरोक्तेऽर्थे पूर्वाचार्यश्रीहरिभद्रसूरिसम्मतं दर्शयति—तथा चोक्तमिति स्पष्टं, तदेव दर्शयति—

परहितचिन्ता मैत्री परदुःखविनाशिनी तथा करुणा । परसुखतुष्टिर्मुदिता परदोषोपेक्षणसुपेक्षा ॥ १२ ॥ इति तुर्योपेक्षके

धनवि०—‘परहितचिन्ता’ परेषाम्—आत्मव्यतिरिक्तानां हितचिन्तनं मैत्रीत्युच्यते, तथा—पुनरर्थे, परदुःखविनाशिनी परेषां दुःसप्राध्यांसिनी चिन्ता—वाञ्छा वा करुणोति, परसुखतुष्टिः—परेषां सुखे सति सन्नोषो मुदितेति, परदोषोपेक्षणं—परदोषे दृष्टे सत्युपेक्षण-सुपेक्षेति, अत्र विशेषव्याख्यातं श्रीहरिभद्रसूरिविरचिततुर्योपेक्षकवृत्तितोऽवसेयम् ॥ १२ ॥ इदं कुत्रोक्तमित्याकाङ्क्षायामाह—तुर्योपेक्षके ॥ इति ॥ पुनर्भयान्तरसंमतिं दर्शयन्माह—

तथा—मा कार्षीत्कोऽपि पापानि, मा च भूत्कोऽपि दुःखितः । सुच्यतां जगदप्येषा, मतिमैत्री निगद्यते ॥ १३ ॥

अपास्ताशेषदोषाणां, वस्तुतत्त्वावलोकनात् । गुणेषु पक्षपातो यः, स प्रमोदः प्रकीर्तितः ॥ १४ ॥

दीनेज्वात्तेषु भीतेषु, याचमानेषु जीवितम् । प्रतीकारपरा बुद्धिः, कारुण्यमभिधीयते ॥ १५ ॥

शुद्धपाणिपक्षं प्रति कौशिकं च सर्पं प्रति । च पुनरचार्यश्चासौ दोषश्चाचार्यदोषस्तस्मिन् यन्माप्यस्थं—रागद्वेषयोश्चिन्तनं सा उपेक्षा भवेत् । अत्रापि धर्मप्रद्वेष्टेण धर्मिप्रद्वेष्टाद्वेषवति पुरुषे इति ज्ञेयम् । क्वचिदादर्शो गुणीति दृश्यते, तदा तु न्यायस्य प्रयोजनं नास्ति । तथा अत्रार्थादोषा यस्य स तस्मिन्पुंसि, इति व्याख्यायामत्रापि न्यायस्य प्रयोजनं नास्तीति ॥ ११ ॥

श्री अध्या.

धनवि.

रत्न० धृती

॥ १२ ॥

भेद्यादयः

क्रूरकर्मसु निःशङ्कं, देवताशुचनिदिषु । आत्मशांसिषु योपेक्षा, तन्माध्वरथ्यसुदीरितम् ॥१६॥ इति श्रीयोगशास्त्रे ॥  
धनवि०—मा कार्पीदियादिश्लोकचतुष्टयं योगशास्त्रगतं, तेन तद्याख्यानमपि योगशास्त्रं चित्तोऽवसेयं, भन्धविस्तरमयात्रेह प्रतन्यते ।  
नन्वेतच्छ्लोकचतुष्टयं कुत्रोक्तमित्याकाङ्क्षायामाह—इति श्रीयोगशास्त्रे इति स्पष्टं । ननु समतायाः किं फलमित्याकाङ्क्षायामाह—

चेतनेतरगतेष्वखिलेषु, स्पर्शरूपरवगन्धरसेषु । साम्यमेव्यति यदा तव चेतः, पाणिगं शिवसुखं हि तदाऽऽत्मन् ॥१७

धनवि०—चेतनेति, चेतनाश्च—चेतनावन्तः स्त्रीसर्पादयः अचेतनाश्च—काञ्चनकण्टकादयस्तद्गतेषु—वदन्त्वर्तितेषु अखिलेषु—सर्वेष्विष्या-  
निष्टेषु स्पर्शरूपरवगन्धरसेषु—स्पर्शाश्च कोमलत्वकर्मशत्वाद्ययो रूपाणि च गौरववश्यामत्वादीनि रवाश्च सुस्वरत्वदुःस्वरत्वाद्यो गन्धाश्च  
सुरभित्वदुरभित्वाद्यो रसाश्च महुरत्वकटुकत्वादयस्तेषु हे आत्मन् ! तव चित्तं साम्यं—रागद्वेषराहित्यस्वरूपं यदेष्यति—यास्यति तदा  
हि—निश्चितं शिवसुखं—मोक्षसुखं पाणिगं—हस्तप्राप्तं भवतीति ॥ १७ ॥

रत्न०—तथा चोक्तं तुर्यषोडशके । तथाच योगशास्त्रेऽपि “परहितचिन्ता मैत्री”ति सुगमत्वान्न व्याख्यायते । “मा कार्पीदि”त्यादिश्लोकचतुष्टयं  
योगशास्त्रवृत्तौ व्याख्यातत्वाद्विस्तरमयाच्च न प्रतन्यत इति ॥ १६ ॥

रत्न०—अथ साम्याश्रयणे सुप्रापशाश्वतसुखेनात्मानं लोभयन्नाह—चेतने०, हे आत्मन् ! स्पर्शरूपरवगन्धरसेषु इन्द्रियार्थेषु यदा तव चेतः—  
चित्तं साम्यं प्रत्येष्यति, प्राप्स्यतीत्यर्थः, किंलक्षणेषु ?—चेतना लज्जनासुखकोकिलवनाखण्डकस्त्रीमृगनाभिमदपशुमांसादयस्तेषु गताः इतरे—अचे-  
तनास्त्वर्कवल्लताद्गन्धमयूरपिच्छचन्द्रकधुसृणकर्पूरवीणावेणुशर्करामध्वादयस्तेषु गताः स्पर्शरूपरवगन्धरसास्तेषु, किंलक्षणेषु—अखिलेषु तदा शिवस्य—  
मोक्षस्य सुखं पाणिगं—हस्तगतं वर्तते इति ॥ १७ ॥

॥ १२ ॥



ननु समताऽऽत्मशिक्षापूर्विका भवतीति कथमात्मा शिक्षणीयं इत्याकाङ्क्षायामाह—

के गुणास्त्व ? यतः स्तुतिमिच्छस्यद्भुतं किमकृथा ? मदवान् यत् ।

कैर्गता नरकभीः सुकृतैस्ते ? किं जितः पितृपतिर्यदचिन्तः ? ॥ १८ ॥

धनवि०—जन्मूस्थान्यादीनामिव तव तपःशीलादयः के गुणाः सन्ति यतो—येभ्यो गुणेभ्यस्त्वं स्तुतिं—गीतगानादिना श्लाघामिच्छसि, पुनस्त्वं विष्णुकुमारवज्रस्थान्यादिवस्सहस्राहय्यकरणादिकं स्थूलभद्रादिवत्कोशागृहस्थितावप्यखण्डशीलपालनादिकं वा अद्भुतमङ्गार्थकारि किमकृथा—अकर्षीर्यद्—यस्मात्त्वं मदवान्—जात्यादिना सर्वोत्कृष्टोऽहं मत्तोऽन्येऽपकृष्टा इत्यहङ्कारवान् वर्तसे; पुनस्ते—तव कैस्तपश्चरणादिभिर्देशविरतिप्रतिष्ठातीर्थयात्रादानादिभिः सुकृतैर्नरकभीः—नरकगतिभीतिर्गता; पुनस्त्वया किमिति प्रश्ने पितृपतिः—यमो जितः—पराजयं प्रापितो यद्—यस्मात्त्वमचिन्तः—पुण्यं विना परभवे किं करिष्यामीति चिन्तारहितोऽसीति ॥ १८ ॥

रत्न०—अथात्मनः स्तुतीच्छामदादिनिवारणमाह—‘के गुणाः’—हे आत्मन् ! तव के गुणाः—औदार्यैर्वैर्यागन्मीर्षदानशीलतपउपशमादयः सन्ति यतः कारणात् त्वं स्तुतिमिच्छसि—वाञ्छसि, तथा त्वमद्भुतं कार्यं यतिजनापेक्षया राजप्रतिबोधतादृग्महर्द्धिकप्रतिबोधसर्वशास्त्रपारीणतान्विशुद्धतपःकरणताद्गुजिनप्रवचनोन्नतिकरणोपदेशादिकं श्राद्धापेक्षया पतव्यासादोद्धरणविन्म्वप्रतिष्ठानवीनप्रासादनिर्माणसंघपतितिलकधरणजिनशासनोन्नतिकरणप्रभृतिकं किमकृथाः—अकरोः यत्त्वं मदवानसि, तथा ते—तव कैः सुकृतैः—महत्तपःकरणात्लोचनाप्रहणदानमुदयैः कारणभूतैर्नरकस्य भीः—भयं गता, तथा त्वं न विधत्ते चिन्ता मरणादिका यस्य सः अचिन्तोऽसि तर्कि पितृपतिः—यमो जितः इति काकूत्याऽऽत्मानं प्राति प्रश्नः ॥ १८ ॥

श्री अध्या.

धनवि.

रत्न० वृत्ती

॥ १३ ॥

नन्वनन्तरोपदिष्टेन स्वस्त्यभिज्ञाषाभावेन सास्ये कृते को गुण इत्याशङ्क्यां वेत्तुलक्षणगुणमाह—

गुणस्तवैर्यो गुणिनां परेषामाक्रोशानिन्दादिभिरात्मनश्च ।

मनः समं शीलति मोदते वा, खिद्येत च व्यत्ययतः स वेत्ता ॥ १९ ॥

धनवि०—यः पुमान् परेषाम्—आत्मव्यतिरिक्तानां गुणिनां—गुणवतां जनानां गुणस्तवैः—दानज्ञानादिगुणस्तुतिभिः च पुनरात्मनः—  
स्वस्य आक्रोशानिन्दादिभिः—गालिप्रदानदोषोद्भावनप्रसुखैर्मनः—चित्तं समं—रागद्वेषरहितं शीलति—करोति, वा—अथवा परेषां गुणिनां  
गुणस्तवैरात्मनश्चाक्रोशानिन्दादिभिर्मोदते—इष्यति, च पुनः परेषां गुणिनामाक्रोशानिन्दादिभिः स्वस्य च गुणस्तवैरिति व्यत्ययतो—विपर्या-  
सतः खिद्येत—खेदं प्राप्नुयात् स पुमान् वेत्ता—ज्ञाता भवतीति ॥ १९ ॥

रत्न०—अथात्मनः शान्तरसकारणं वेत्तुत्वं तेन तदाह—गुणस्तवैः०—स आत्मा वेत्ता—विदुरो भवति । सः कः?—यः परकृतैः परेषां  
गुणिनां गुणस्तवैः—गुणस्तुतिभिः च पुनरात्मनः—स्वस्य परकृतैराक्रोशानिन्दादिभिः कारणैर्मनः प्रतिसमयं तुल्यं शीलति—रक्षति, अमर्षणो न भवती-  
त्यर्थः । वा—अथवा मोदते एते गुणिनस्तत एतेषां गुणस्त्वा न्याय्याः, अहं चागुपयस्मि तेनाक्रोशानिन्दादिकरणमेव शुक्तं इति चित्साह्लादवान्  
भवतीत्यर्थः । तथा च पुनरर्थ आत्मनो गुणस्तवैः परेषां गुणिनामाक्रोशानिन्दादिभिरिति व्यत्ययतो—विपर्यासतः खिद्येत—खेदं गच्छेद् अहो मूढोऽसौ  
स्वाधीनिष्ठः परेषां गुणिनामाक्रोशानिन्दादीनि ममागुणिनो गुणस्तुतीर्विधाय मां सन्तुष्टं करोतीति, अत एव यथार्थविदुत्तेत्यर्थः ॥ १९ ॥

ननु परेषु साक्षादहितं समाचरन्तु कथं समवाऽनन्तरोक्ता समाचरणीयताश्चाकुलान् शिष्यान् प्रति शूरराह—

न वेत्सि शत्रून् सुहृदश्च नैव, हिताहिते स्वं न परं च जन्तो ! ।

दुःखं द्विपन् वाञ्छसि शर्मं चैतन्निदानमूढः कथमाप्स्यसीष्टम् ? ॥ २० ॥

धनवि०—हे जन्तो—हे प्राणिन् ! त्वं शत्रून्—वैरिणो न वेत्सि—न जानासि, च पुनः सुहृदो—मित्राणि नैव वेत्सि, पुनस्त्वं 'हिताहिते' हितं च—आयतिसुखदायि अहितं च—आयतिदुःखदायि ते न वेत्सि, पुनः स्वं—स्वकीयं परं च—परकीयं न वेत्सि, एवं सत्यपि च त्वं दुःखं—प्रतिकूलवेदनीयं द्विपन्—द्वेषविषयीकुर्वन् शर्म—सुखं वाञ्छसि, एतन्निदानमूढः—एतयोः सुखदुःखयोर्निदानं—कारणं हेयोपादेयवस्तुपरिज्ञानं तत्र मूढः—अज्ञानोपहतः कथं—केन प्रकारेणोष्टमाप्स्यसि—लप्स्यसे इति ?, यत्र दृष्टोपायज्ञो हीडं साधयति, न शुपायाज्ञाने उपेयसिद्धिरिति ॥ २० ॥

रत्न०—अथाप्यार्थज्ञानेनावेत्तारमाह—न वेत्सि शत्रून्०—हे जन्तो ! त्वं रागेद्वेषक्रोधमानमायालोभादीन् शत्रून् वेत्सि—न जानासि, न वेत्सिति सर्वत्र योज्यं, च पुनरुपशमविवेकसंवरादीन् सुहृदो—मित्राणि नैव, तथा हितं च अहितं च हिताहिते, उमरुक्रमणिन्यार्येण नैवेत्यत्रापि योज्यं, तथा ज्ञानदर्शनचारित्र्यादि प्रति स्वम्—आत्मीयं न, च पुनः प्राणातिपाताद्यष्टादश पापस्थानानि परम्—आत्मनोऽन्यं नेति । तथा चारित्र्यादि-जनितं दुःखं प्रति द्विपन्—द्वेषं कुर्वन्नसि, च पुनरैहिकं पारत्रिकं च—स्वर्गादिजनितं शर्म—सुखं वाञ्छसि, परमेतस्य शर्मणो निदानं—कारणं देशविरति-सर्वविरत्यादिकष्टं तत्र मूढः—अज्ञानवान् सन् त्वमिष्टं—वाञ्छितं शर्मं कथमाप्स्यसि ?, काकूत्तयाऽऽत्मानं प्रति प्रश्नः, अपितु न प्राप्स्यतीति सूचाऽपि ॥ २० ॥

श्री अध्या.

धनवि.

रत्न० वृत्ती

॥ १४ ॥

ननु पूर्वपद्योक्ता निदानमूढता कथं भवतीत्याकाङ्क्षायां तामेव दर्शयन्नुपदिशति—

कृती हि सर्वं परिणामरम्यं, विचार्यं गृह्णाति चिरस्थितिह ।

भवान्तरेऽनन्तसुखाप्तये तदात्मन् ! किमाचारमिमं जहासि ? ॥ २१ ॥

धनवि०—हि यत इह—संसारे कृती—पण्डितः सर्वं स्वीकार्यं वस्तु विचार्यं—पौर्वापर्येणालोच्य परिणामरम्यम्—आयतिमुन्दरं चिरस्थिति च—चिरकालावस्थायि गृह्णाति—स्वीकरोति, तत्—तस्माद्दे आत्मन् ! भवान्तरे—परभवेऽनन्तसुखाप्तये य आचारो भवति तमिममाचारं पञ्चविधाचाररूपमप्रमत्ततया समाचरणेनार्थाङ्गभावता प्रकाशितं कथं—केन कारणेन जहासि ?, लजसीत्यर्थः ॥ २१ ॥

अथ सभताविध्वंसकानां रागद्वेषादीनां वैरित्वमुपदिशति—

निजः परो वेति कुतो विभागो, रागादिभिस्ते त्वरयस्तवात्मन् ! ।

चतुर्गतिक्लेशविधानतस्तत्, प्रमाणयन्नस्यरिनिर्मितं किम् ? ॥ २२ ॥

रत्न०—अथ वेतुत्वफलमाह । हि—निश्चितं कृती—विद्वान् इह लोके यत् परिणामेन—परिपक्वेन रम्यं—मनोरमं तथा चिरं स्थितिर्यस्य तत् चिरस्थिति, एवंविधं सर्वं वस्तु विचार्यं गृह्णाति तद्भवान्तरे—अन्यस्मिन् भवेऽनन्तसुखाप्तये—अगणितसुखप्राप्तये इत्यर्थः भवति तत्—तस्माद्देतोः हे आत्मन् ! इममाचारं किं जहासि ?, अपि तु मा जहाहि, मा लजेत्युपदेशः ॥ २१ ॥

रत्न०—अथ स्वपरविभागो हेतुमाह—निजः परो वेति०, हे आत्मन् ! अयं निजः—कलत्रादिजनो वा पुनरयं परो—द्विषदादिरिति विभागो—

आचाररक्षा  
अरिकर्म

॥ १४ ॥

धनवि०—हे आत्मन्त्रयं जनो निजः—स्वकीयः अयं परः—परकीय इत्ययं विभागो—भेदव्यवहारो रागादिभिः—रागद्वेषकामक्रोध-  
मदमत्सरैः कृतो—निष्पादितोऽस्ति, ते तु—रागादयश्चतुर्गतिहेत्राविधानतस्तवारयो—वैरिणः सन्ति; तत्—वस्मादरिनिर्मितं—वैरि-  
विलसितं स्वपरविभागं किं प्रमाणयन्नसि ? किं सत्यतया मन्यसे ? इत्यर्थः ॥ २२ ॥

नन्वनंतरं समतोपयोगी निजपरविभागाभावः कर्तव्य उपदिष्टः, स कथं भवतीत्याकांक्षायां (निजपरत्वाभावं) दर्शयन्नुपदिशति—

अनादिरात्मा न निजः परो वा, कस्यापि कश्चिन्न रिपुः सुहृद्वा ।

स्थिरा न देहाकृतयोऽणवश्च, तथापि साम्यं किमुपैषि नैषु ? ॥ २३ ॥

धनवि०—आत्मा—जीवोऽनादिः—आदिरहितो वर्तते नित्यत्वेन सदा वर्तमानत्वात्, च पुनः कस्याप्यात्मनः कश्चिदात्मा न—नैव  
स्वकीयः—सर्वथा निजः स्वकीयः परश्च—अस्वकीयो भवति, अत्र निजत्वपरत्वाभावोऽनन्तशो भिन्नभिन्नजातीयरूपेणास्वकीयत्वेन मातापित्रा-

भेदो रागादिभिः पटन्तरारिर्गर्भैः कृतोऽस्ति, तुरिति विशेषे, ते रागादयस्तवारयः सन्ति । कृतः ?—चतसृणां मनुष्यतिर्यग्देवनरकगतीनां यत्केशविधानं  
तस्मात्, तद्—तस्मात्कारणादरिनिर्मितं स्वपरादिविभागं किं प्रमाणयन्नसि ?—प्रमाणीकुर्वन्नसि, अपि तु मा प्रमाणयेत्यर्थः ॥ २२ ॥

रत्न०—अथ सर्ववस्तुनामनित्यत्वज्ञापनेन साम्ये प्रेरयन्नाह—अनादिरिति, आत्मा न विद्यते आदिरस्य सः अनादिर्वर्तते, यथात्मन  
आदिर्भवति तदा काश्चिदकर्ता विलोक्यते, किञ्चिच्च समवायि कारणं द्रव्यं विलोक्यते, ते द्वे अपि न स्तः तेनात्माऽनादिः, प्रयोगक्ष—आत्मा  
अनादिरनिर्मितत्वात्, यद्यदनिर्मितं तत्तदनादिर्यथा व्योमेत्यन्वयव्याप्तिः, यदनादि न भवति तदनिर्मितं न भवति, यथा घट इति व्यतिरेकव्याप्तिः;

श्री अश्या.

धनवि.

रत्न० वृत्ती

॥ १५ ॥

दिरूपेण शशुत्वेन च जातत्वात्; च पुनः कस्याप्यात्मनः कश्चिदात्मा सर्वथा न रिपुः—वैरी सुहृदा—मित्रं भवति, अत्र सर्वथा शशुत्वाभावो मित्रत्वाभावश्चानन्तरः शशुत्वेन मित्रत्वेन च सर्वेषां जीवानां सर्वेषु जातपूर्वत्वात्, यदुक्तमुत्तराध्यायने “न सा जाई न सा जोणी, न तं टाणं न तं कुलं । न जाया न सुया जत्थ, सवे जीवा अणंतसो” ॥ १ ॥<sup>१</sup> तथा भगवत्यादिष्वपि [द्वादशे शतके सप्तमोद्देशके] “अयन्नं भंते ! जीवे सखजीवाणं माइत्ताए माइत्ताए भणिणित्ताए भजत्ताए पुत्तत्ताए धूयत्ताए सुण्हत्ताए उववणणपुबं ? हंता गोयमा ! जाव अणंतखुत्तो” इत्यादि एवं “मितत्ताए अरियत्ताए दासत्ताए” इत्याद्यपि; च पुनः कस्यापि देहिनो देहाकृतयः—शरीराकारा अणवः—परमाणवो न स्थिराः; तत्र देहाकाराणां परमाणूनामस्थिरत्वं मृत्तिकावातुकाधान्यकणरसासृग्मांसमेदोऽस्त्रिमज्जाशुक्रादिनात्परत्वेन जायमानत्वात्; तथाऽपि— एवं सत्यथेषु—निजपरवैरिसुहृच्छरीरेषु साम्यं—समतां किं नोपैषि—प्राप्तोपीत्यर्थः ? ॥ २३ ॥

इत्यन्वयव्यतिरेकाभ्यामात्माऽनादिः साधितः; अत्रार्थे बहु वक्तव्यं परं ग्रन्थगौरवमयात्र प्रतन्यते । अथ प्रसृतं, तेन कश्चिदात्मा कस्यापि निजः—स्वो नास्ति, वा—अथवा परः—अन्योऽखज्जनो नास्ति, स्वपरव्यवहारौ सादित्वे भवतः । तथा कश्चित्कस्यापि रिपुः; वा—अथवा सुहृद्—मित्रं नास्ति, रिपुमित्रव्यवहारावपि सादित्वे भवतः; तथा देहाकृतयः—शरीराकाराः स्थिरा न भवन्ति, क्षणक्षयित्वात्, तथा अणवः—परमाणवः स्थिरा न भवन्ति, क्षणेन सुरभिदुरभितया परिणमनशीलत्वात्, तथापि हे आत्मन् ! एषु देहाकृत्यणुषु साम्यं—समत्वं रागद्वेषराहिस्यलक्षणं किं न त्वमुपैषि—प्राप्तोषि ?; अपि तु साम्यं भजेत्यर्थः; तथा देहाः—शरीराण्याकृतयो येषान्ते देहाकृत्यणवः; देहत्वेन परिणताः परमाणव इत्यर्थः; इति विशेषणविशेष्यतयाऽपि व्याख्येयं ॥ २३ ॥

१ न सा जातिर्न सा योक्तिर्न तस्मान्न न तत्कुलम् । न जाता न मृता यत्र सर्वे जीवा अतन्वराः ॥

निजत्वाद्य-

भावः

॥ १५ ॥

नन्वन्तरं समवोक्ता, सा सुखदायकेषु श्रेहस्थानकेषु मातापितृपुत्रकलत्रेषु कथं भवतीत्याशंकायामुपदिशति—

यथा विदां लेप्यमया न तत्वात्, सुखाय मातापितृपुत्रद्वाराः ।

तथा परेऽपीह विशीर्णतत्तदाकारमेतद्धि समं समग्रम् ॥ २४ ॥

धनवि०—यथा—येन प्रकारेण विदन्ति—जानन्तीति किंप्रसूये विदस्त्रेषां विदां—पण्डितानां लेप्यमयाः—चित्रकृता निर्भिता माता-  
पितृपुत्रद्वारा—जननीजनकतनयकलत्राणि तत्त्वतः—परमार्थतः सुखाय न भवन्ति, अत्र च मातरश्च पितरश्च पुत्राश्च द्वाराश्च 'आ-  
दन्दे' ( ३-२-३९ ) इत्यनेन मातापितृ इति साधु, तथा—येन प्रकारेणेह—संसारे परेऽपि—प्रत्यक्षेण दृश्यमाना अपि मातापितृपुत्रद्वारा-  
स्तवत्तः सुखाय न भवन्तीति, अत्र कियत्कालीनसुखस्येन्द्रजातिककृतनयनसुखस्येवापरमार्थिकत्वात्तवतोऽपरमार्थिकत्वम्; अत्र किय-  
त्कालीनतामेव दर्शयति—हि—यतः विशीर्णतत्तदाकारं—विनष्टमातापितृपुत्रकलत्राद्याकारमेतत्समग्रं—लेप्यमयमलेप्यमयं च दृश्यमानं  
सर्वं समं—सुखकारित्वाभावेन सदृशं भवतीति; भावार्थस्तु लेप्यमयाः प्रत्यक्षेण दृश्यमानाश्च मातापितृपुत्रद्वारा अविनष्टाः सन्तो नेत्रादि-  
सुखाय भवन्ति विनष्टाश्च न भवन्तीत्येषां साम्यमिति ॥ २४ ॥

रश्च०—पुनरनित्यत्वमेव द्रव्यमिति०, व्याख्या—हे आत्मन् ! यथा विदां—पण्डितानां लेप्यमया—लेप्यनिर्भिता मातापितृ-  
पुत्रद्वारास्तत्वात्—तत्त्वतः परमार्थतः सुखाय न भवन्ति तथा परेऽपि—लेप्यमयेभ्योऽप्येऽपीह—जगति मातापितृपुत्रद्वाराः सुखाय न भवन्ति । हि-  
यस्मात्कारणाद्विशीर्णो—विनष्टः स स आकारो यस्य तद्विशीर्णतत्तदाकारमेतत्समग्रं वस्तु तुल्यमिति ॥ २४ ॥

श्री अध्या.

धनवि.

रत्न० वृत्ती

॥ १६ ॥

अत्रैवं सत्यपि संसाररूपे समतां विरला एव जना जानन्तीति दर्शयन्नाह—

जानन्ति कामान्निखिलाः १ ससंज्ञा, अर्थ २ नराः कर्म च ३ केऽपि धर्मम् ४ ।

जैनं च केचि ५ दुरुदेवशुद्धं, केचि ६ च्छिडवं केऽपि च ७ केऽपि साम्यम् ८ ॥ २५ ॥

धनवि०—निखिलाः—सर्वे संज्ञिनोऽसंज्ञिनश्च प्राणिनः कामान्—पदैकदेशे पदसमुदायोपचारात् कामगुणान्—शब्दादिविषयान् जानन्ति—विदन्ति, ननु सर्वप्राणिनां शब्दादिग्रहणं कथमिति चेत्, न, एकेन्द्रियादिव्वचनुरवैमानिकदेवपर्यवसानेषु संन्यसंज्ञिजीवेषु शब्दादिज्ञानयोग्यताया विद्यमानत्वात्, तत्रैकेन्द्रियेषु शब्दादिविषयग्रहश्च स्वसिद्धान्तोक्तो यथा—“पञ्चिदिओ षु वडलो नरो व सव-  
विसयउवलंभा । तद्वि न भणइ पञ्चिदिउत्ति वड्डिइन्दियाभावा ॥ १ ॥ इति श्रीजीवाभिगमवृत्तौ, एवं लौकिकशास्त्रोक्तोऽपि यथा—  
पादाहृतः प्रभदया विकसत्यशोकः, शोकं जहाति वकुलो मधुसीधुसिक्तः । आलिङ्गितः कुरवकः कुरुते विकासमालोकितस्त्रिलक उत्क-

रत्न०—अथ साम्यभाजामत्पत्नमाह—जानन्ति कामानिति, व्याख्या—निखिलाः ससंज्ञा—संज्ञावन्तो जीवाः स्त्रीसम्भोगादिलक्षणान् कामान् जानन्ति, जानन्तीति सर्वत्र योज्यं १ अर्थ—द्रव्यं जानन्ति द्रव्योपार्जने तत्पराः सन्तीत्यर्थः । नराणामेवार्थेनोदरभ्रभरित्वाद्, देवानां नारकाणां चार्थेन प्रयोजनाभावात् तिरश्चामपि नराणां पारवश्यादर्थेन प्रयोजनाभावात् २ केऽपि च कर्म जानन्ति, कर्मवादिन एव सन्तीत्यर्थः, अथवा कर्म—स्त्रोदरभ्रगणार्थं प्रवृत्तिनिवृत्तिलक्षणं जानन्ति ३ केऽपि धर्मं, सामान्यतो वयं धर्मं कुर्म इति वृत्तुर्वन्तीत्यर्थः ४ केचिजैनवेषधारिणो जैनं धर्म—वयं जैना जैनं

१ पञ्चिन्द्रियस्तु वकुलो नर इव सर्वविषयोपलभभात् । तथापि न भण्यते पञ्चिन्द्रिय इति वाङ्मेन्द्रियाभावात् ॥

साम्यभाजां

विरलता

॥ १६ ॥



लिको विभाति ॥ १ ॥ एवमन्यत्र कचिदागमगम्यः कचित्प्रत्यक्षसिद्धश्च शब्दादिविषयग्रहसद्भाव इति, च पुनः संज्ञ्यसंज्ञियु प्राणियु  
ससंज्ञाः—संज्ञितः प्राणिनोऽर्थ—द्वितीयपुरुषार्थं धनं जानन्ति, अत्र प्राय इति गम्यं, एकेन्द्रियादिव्यप्यसंज्ञिव्यव्यक्तलोभसंज्ञायाः  
सिद्धान्ते भणनात्, लोकेऽपि सप्ररोहविल्वपलशप्रयुञ्जादादिषु सद्रव्यताव्यवहारदर्शनाच्च न विरोधः, सर्वेषु संज्ञियु तु भूपकभुजगादिषु  
प्रायो धनस्थानज्ञानस्य लोके शास्त्रे च श्रयमाणत्वात्; च पुनः संज्ञिव्यपि केऽपि नराः कर्म—कृषिवाणिज्यादिव्यापारं जानन्ति, कृषि-  
वाणिज्यादिव्यापारज्ञानयोग्यताया मनुष्येष्वेव विद्यमानत्वात्, च पुनर्मनुष्येष्वपि केऽपि प्राणिनो धर्मम्—दानादिकं जानन्ति; दाना-  
यन्तरायापाये केषुचिन्मनुष्येषु दानादिधर्मं करोमीति ज्ञानस्य विद्यमानत्वात्, पुनर्धर्मज्ञमनुष्येष्वपि जैनं धर्म—देशविरतिसर्वविरत्यादिरूपं  
केचिन्मनुष्या जानन्ति, सिध्यात्वमालिनीकृतधर्मज्ञेष्वपि केषुचिदेव मनुष्येषु देशविरतिसर्वविरत्यादिप्रतिपत्तिं करोमीति ज्ञानस्य विद्य-  
मानत्वात्; पुनर्जैनधर्मज्ञेष्वपि निन्दवत्त्वादिवर्जिताः केचिन्मनुष्या गुरुदेवशुद्धं जैनं धर्मं जानन्ति, अत्र देवाश्च रागद्वेषविजेतारो,  
गुरुवश्च पञ्चेन्द्रियसंवरणानवविधब्रह्मचर्यगुरुर्यादिपद्मत्रिंशद्गुणविराजमानास्तैः शुद्धं—निर्दोषं, केषुचिदेव जैनधर्मज्ञमनुष्येषु देवगुरुशुद्धं  
पञ्चविधसिध्यात्वापगमे सम्यक्तवालङ्कृतं जैनं धर्मं करोमीति ज्ञानस्य जायमानत्वात्; पुनस्तेषां मध्ये केऽपि मनुष्याः शिवं—मोक्षं  
जानन्ति, सम्यक्त्वसहितजैनधर्मज्ञेष्वपि केषुचिदेव संसारनिर्विण्णचित्तेषु प्राणियु मोक्षं प्राप्नोमीति ज्ञानस्य जायमानत्वात्, तेऽपि  
केऽपि प्राणितः साम्प्र्यं जानन्ति, यत इह समुक्ष्वो भूयांसः सन्ति तेऽव्यासन्नसिद्धिकानामेव समतां श्रयेऽहमिति ज्ञानस्य जाय-  
मानत्वात्; अत्र चशब्दः समुच्चयार्थः सर्वत्र योज्य इति; भावार्थस्तु समताया ज्ञातारः स्वल्पा एव सन्तीति ॥ २५ ॥

धर्मं कुर्म इति ५ केचिद्गुरुदेवाभ्यां शुद्धं जैनं धर्मं जानन्ति, गुरुः सदाचारवान् शुद्धप्ररूपकश्चेति, देवोऽष्टादशदीपेरहितोऽर्हन्नैवेति ६ तथा

श्री अध्या.

धनवि.

रत्न० वृत्ती

॥ १७ ॥

अथ समताप्रतिबन्धकं श्लेहं निरस्यन्नपदिक्रति—

स्त्रिह्यति तावद्धि निजा निजेषु, पश्यन्ति यावन्नित्तमर्थमेभ्यः ।

इमां भवेऽत्रापि समीक्ष्य शीतिं, स्वार्थं न कः प्रेत्यहिते यतेत ? ॥ २६ ॥

धनवि०—हि यतो निजाः—स्वकीया निजेषु—स्वकीयेषु तावत्कालं स्त्रिह्यन्ति—श्लेहपरा भवन्ति यावत्कालमेभ्यो—निजेभ्यो निजं—स्वकीयमर्थं—साध्यं पश्यति, एतदर्थसंवादी वेदेऽपि ‘न दारयुत्राणां कामाय पुत्राः प्रिया भवन्ति, आत्मनस्तु कामाय पुत्राः प्रिया भवन्ती’ति; ततः कारणादत्रापि—इह संसारेऽपीमां दृश्यमानां शीतिं—लोकव्यवस्थां समीक्ष्य—दृष्ट्वा प्रेत्यहिते—परभवपथ्ये स्वार्थे—आत्मकार्ये तपःसंयमसाध्यादौ कः पुमान्न यतेत—न प्रयत्नं कुर्याद् ?, अपि तु सर्वोऽपि कुर्यादित्यर्थः ॥ २६ ॥

केचिच्छिवं—मोक्षं, मोक्षपदार्थं तु तेषां मध्ये अल्पीयांस एव विदन्तीत्यर्थः ७ केचित्साभ्यं—समभावं रागद्वेषानाकुलितत्वं, मोक्षवित्स्वपि साप्यवेत्तारः अल्पीयांस एवेत्यर्थः इति दिक् ८ ॥ २५ ॥

रत्न०—अथ सर्वेषां स्वार्थनिष्ठत्वं ज्ञापयति—स्त्रिह्यन्ति तावदिति, व्याख्या—हि निश्चितं निजाः—स्वकीया निजेषु—स्वकीयेषु कलत्रादिषु तावत्—तावत्कालं स्त्रिह्यन्ति—श्लेहं कुर्वन्ति यावदिति—यावत्कालं निजं—स्वकीयमर्थं—कृत्यमेभ्यः—स्त्रेभ्यः कलत्रादिभ्यः पश्यन्ति, अत्रापि भवे इमां शीतिं—मर्यादां समीक्ष्य—विचार्य विलोक्य वा प्रेत्य—परभवे हिते—हितकारिणि स्वार्थे—तपःक्रियानुष्ठानादिरूपे को न यतेत ?—न यत्नं कुर्याद्, अपि तु दक्षो जज्ञः सर्वोऽपि यतेतेति ॥ २६ ॥

प्रेत्यहित-

यत्नः

॥ १७ ॥

नान्द्रियपञ्चकप्रभवे विषयसुखे स्वाधीने सति किं समतासुखेनेत्याकाङ्क्षायामुपदिशति—

स्वप्नेन्द्रजालादिषु यद्गदासै, रोषश्च तोषश्च सुधा पदार्थैः ।

तथा भवेऽस्मिन् विषयैः समस्तैरेवं विभाव्यात्मलयेऽवधेहि ॥ २७ ॥

यद्वद्—यथा स्वप्नेन्द्रजालादिव्यासैः—प्राप्तैः पदार्थैः—द्वारिद्यादिभिः साभ्राज्यादिभिर्वा रोषः—ईर्ष्या च पुनस्तोषः तुष्टिर्मुग्धा—निष्फलो भवति, अत्र स्वप्नाश्च—निद्रावस्थान्नानविशेषा इन्द्रजालानि च—नाटकविशेषास्ते आर्षो येषान्ते तथा तेषु स्वप्नेन्द्रजालादिषु, अत्रादिपदात् मरुमरीचिकादिभ्रमपत्तिदहः, तथा—तद्गद् अस्मिन्ननुभूयमाने भवे—संसारे समस्तैः—सर्वैरिन्द्रियपञ्चकप्रभवैर्विषयैः—इष्टानिष्टैरार्षैः—प्राप्तैर्मुग्धा रोपस्तोषश्च कर्तव्यो भवति; भावार्थस्तु स्वप्नेन्द्रजालादिना प्राप्तेषु विषयेषु साक्षात्प्राप्तेषु च विषयेषु यावदनुभवं सुखदुःखे भवतः, अनुभवोत्तरकालं च स्वप्नेन्द्रजालप्राप्तसाक्षात्प्राप्तयोर्विषययोः सुखदुःखानुभवाभावात् सुधात्वमिति; एवमनन्तरकं विभाव्य—विशेषेण चेतसा पर्यालोच्यत्सलये—ममात्मा कथं सुखी भवतीति ध्यानेऽवधेहि—समाधानवान् भवेत्यर्थः ॥ २७ ॥

रत्न०—अथ रागद्वेषयोर्मुग्धात्वं दर्शयन्नाह—‘स्वप्नेन्द्रजालादिव्यति’ व्याख्या—यद्गदिति यथा स्वप्ने इन्द्रजालादिषु चासैः—प्राप्तैरनुभूयमानैः पदार्थैः करणभूतैर्यो रोपो—द्वेषस्तोषश्च—रागो मुग्धा—वृथा, क्षणदृष्टनष्टत्वात्कार्यकरणासमर्थत्वाच्च रोपस्तोषश्च कृतस्तदा किमिति ? तथाऽस्मिन् भवे समस्तैर्विषयैः—शब्दरूपगन्धरसस्पर्शलक्षणैः स्वप्नेन्द्रजालादिवत् क्षणदृष्टनष्टैरेवमिति रोषतोषौ मुग्धा विभाव्य—विचिन्त्य हे आत्मन् ! आत्मलये—आत्मानि लयः—साम्यं रागद्वेषान्भ्यां रहितत्वं तत्रावधेहि—अवधानं कुरु, सावधानो भवेत्यर्थः ॥ २७ ॥

श्री अध्या.

धनवि.

रत्न० वृत्ती

॥ १८ ॥

नन्वात्सीयवस्तुति ममतापरिहारेण समतास्वीकारः केन क्रियते इत्याशङ्क्यां यमभयेन सर्वत्र ममतां निरस्त्यनुपदिशति—

एष मे जनयिता जननीयं, बन्धवः पुनरिमे स्वजनाश्च । द्रव्यमेतदिति जातममत्वो, नैव पश्यसि कृतान्तवशां स्वम् ॥

धनवि०—एषः प्रत्यक्षेण दृश्यमानो मे—मम जनयिता वर्तते, च पुनरियं जननी—मम माता वर्तते, च पुनरिमे मम बन्धवो—  
भ्रातरो वर्तन्ते, च पुनर्मम इमे स्वजनाः—सगोत्रा वर्तन्ते, च पुनः ममेतद् द्रव्यम्—धनधान्यादि नवविधपरिग्रहलक्षणं धनं वर्तते,  
इत्यमुना प्रकारेण जातममत्वः—सञ्जातममतापरिणामः स्वम्—आत्मानं कृतान्तवशां—यमायत्नं न पश्यसि—न विलोकयसीत्यन्वयः,  
भावार्थस्तु “चेतोहरा युवतयः स्वजनोऽनुकूलः, सद्दानधवाः प्रणयार्थगिरश्च भृत्याः । गर्जन्ति दन्तिनिवहास्तरलास्तुरङ्गाः, संमीलने  
नयनयोर्नहि किञ्चिदस्ति” ॥ १ ॥ इति पद्यभावनाया स्पष्ट एव ॥ २८ ॥

ननु धनस्वजनपरिजनेषु सत्सु कुतः कृतान्तवशतेत्याशङ्क्यामर्थतो युग्मेनोपदिशति—

नो धनैः परिजनैः स्वजनैर्वा, दैवतैः परिचितैरपि मन्त्रैः ।

रक्ष्यतेऽत्र खलु कोऽपि कृतान्तान्, नो विभावयसि मूढ ! किमेवम् ? ॥ २९ ॥

रत्न०—अथ काव्यद्वयेन जीवस्य मृत्युपारवश्यमाह—‘एष मे जनयिते’ति, व्याख्या—एष इति प्रत्यक्षं दृश्यमानो मे—मम जनयिता—  
जनकोऽस्ति, सन्ति (अस्तीति) च यथाहं योज्यं, तथा इयं जननी, पुनरिमे बन्धवो—भ्रातरः, उमरुकमणिन्यायेनेमे इत्यस्योभयत्रापि योजनादिमे  
स्वजना—गोत्रिणश्च तथैतद्द्रव्यमिति जातं ममत्वं यस्य स इति जातममत्वः सन् हे आत्मन् ! स्वमात्मानं कृतान्तवशां—यमपराधीनं नैव पश्यसि—नैव  
विलोकयसि ?, अपि तु खं कृतान्तपराधीनं विलोकयेति भावः ॥ २८ ॥ ‘नो धनै’रिति व्याख्या—अत्र—संसारे खलु—निश्चितं कोऽपि जनो

कृतान्ता-  
धीनत्वं

॥ १८ ॥

तैर्भवेऽपि यदद्यो सुखमिच्छंस्तस्य साधनतया प्रतिभातैः ।

सुखसि प्रतिकलं विषयेषु, प्रीतिमैषि न तु साम्यसतत्त्वे ॥ ३० ॥ अर्थतो युग्मम् ॥

धनवि०—खलु-निश्चितमन्न-जगति कोऽपि धनैः-द्रव्यैरपि, वाऽथवा परिजनैः-दासदासीप्रसुखपरिवारैरपि, वाऽथवा स्वजनैः-मातापितृभ्रातृपुत्रकलत्रार्थैः स्वजातीयैरपि, वाऽथवा दैवतैः-देववृन्दैरपि, वाऽथवा परिचितैः-पूर्वसेवासाधनादिना बहुकाल-भ्यस्तैर्मित्रैः-साधिधायकैकाराधक्षरसंयोगैरपि, सुभूमरावणादिवत्कृतान्ताद्-यमानो रक्ष्यते-नैव ज्ञायते; हे भूढ-हे मूर्ख ! एवमनेन प्रकारेणोक्तं जगत्स्वरूपं किञ्चो विभावयसि ?-किं नो विचिन्तयसि ॥ २९ ॥ अहो इत्याश्चर्यं यद्-यस्मात्कारणात्तस्य सुखस्य साधनतया-हेतुतया प्रतिभातैः-मनसा सिध्याज्ञातैस्तैरनन्तरोक्तैर्यमादरक्षकैर्धनादिभिर्भवेऽपि सुखं-सौख्यमिच्छन्-वांछन् प्रतिकलं-प्रतिक्षणं विषयेषु-शब्दादिषु सुह्यसि-मोहं गच्छसि; तु पुनः साम्यसतत्त्वे साम्यस्वरूपे प्रीति-प्रेम नैषि-न गच्छसीत्यर्थः ॥ ३० ॥

धनं-स्वर्णरूप्यमण्यदिभिः कृताताद्-यमाद् नो रक्ष्यते, एवं परिजनैर्वा अथवा स्वजनैर्देवतैः-देवैस्तथा परिचितैः-अहरहर्जापेन साधितैर्मित्रैरपीति योऽयं, हे भूढ-हे रागप्रस्त एवं किं नो विभावयसि-न विचितयसि ?; अपि तु सम्यग्विभावयेत्यर्थः ॥ २९ ॥

रस०—अथ धनादिभिर्जीवस्य मूढत्वमाह—‘तैर्भवेऽपीति, व्याख्या—अहो इति सम्बोधने, हे आत्मन् ! तैर्धनादिभिः कारणभूतैर्यत्त्वं भवेऽपि-संसारोपि सुखमिच्छन्-वांछन् विषयेषु-शब्दरूपगन्धरसस्पर्शेषु सुह्यसि-मोहं प्राप्नोषि, तैः कथम्भूतैः ?-स्वस्य सुखस्य साधनतया प्रतिभातैः, कथं ?-प्रतिकलं प्रतिसगयं तु पुनः साम्यस्य सतत्त्वं-स्वरूपं तस्मिन् प्रीति-प्रेम नोपैषि-न प्राप्नोषि, अपिग्रहणेनैकान्तदुःखसमये संसारे इति सूचनमिति ॥ ३० ॥

श्री अध्या.

धनवि.

रत्न० वृत्ती

॥ १९ ॥

नन्वत्र वृत्तद्वये क्रियाभेदे सति शुभरूपता कथं जायते इत्याशङ्क्यामाह—अर्थतो शुभमिति, भावार्थतो शुभमित्यर्थः ॥  
स्वापराधिषु वैरिषु कथं समता कार्यत्याकाङ्क्षायामुपदिशति—

किं कषायकलुषं कुरुषे स्वं, केषुचिन्ननु मनोऽरिधियाऽऽत्मन् ॥ तेऽपि ते हि जनकादिकरूपैरिष्टतां दधुरनन्तभवेषु ३१  
धनवि०—नन्विति वितर्कं, हे आत्मन् !—केषुचित्प्राणिव्वरिधिया—वैरिबुद्ध्या कषायकलुषं—क्रोधादिकषायमलिनं स्वं—स्वकीयं  
मनश्चितं किं कुरुषे, हि यतस्तेऽपि—वैरित्वव्यवहारभाजः प्राणिनस्ते तव जनकादिकरूपैः—जननीजनकत्वादिस्वरूपैरिष्टतां—प्रीति-  
पात्रतामनन्तभवेषु—अनन्तजन्मसु दधुः—धरन्ति सोति । यदागमः—‘अयणभंते ! जीवे सब्ब जीवाणं माइत्ताए इत्यादि अणन्तबुत्तो  
इत्यन्त” इति ॥ ३१ ॥

ननु स्वोपकारिषु विद्युक्तेषु सत्सु शोकाकुलितचित्तेन कथं समता कार्यत्याकाङ्क्षायामुपदिशति—

यांश्च शोचसि गताः किमिमे मे, खेहला ? इति धिया विशुरात्मा ।  
तैर्भवेषु निहतस्त्वमनन्तेष्वेव तेऽपि निहता भवता च ॥ ३२ ॥

रत्न०—अथानेकशः पितृमात्रादिसम्बन्धदर्शनेनात्मानं प्रतिबोधयन्नाह—‘किं कषायकलुषंमिति, व्याख्या—हे आत्मन् ! ननु—निश्चितं  
केषुचिज्जनेष्वरिधिया—वैरिबुद्ध्या त्वं स्व—स्वकीयं मनः प्रतिकषायैः कलुषं—मलिनं किं कुरुषे ? अपि तु मा कुर्विष्यर्थः । यतस्तेऽपि जनास्ते—तव हि  
निश्चितमनन्तभवेषु जनकादिकरूपैः—पितृपुत्रमातृभ्रातृसम्बन्धवैरिष्टतां वल्लभत्वं दधुः, यतः “न सा जाई न सा जोणी, न तं ठाणं नं तं कुळं । न  
जाया न मुया जत्थ, सब्बे जीवा षणन्तसोत्ति” ॥ ३१ ॥

स्वोपकारिषु  
समता

॥ १९ ॥

धनवि०—घकारोऽवधारणे, इमे प्रत्यक्षा मे—मम स्नेहलाः—स्नेहपात्राणि स्वजनाः किं गताः—किं परलोकं प्राप्ता इति धिया—  
 एवं प्रकारवृद्ध्या विधुरात्मा—व्याकुलान्तःकरणः सन् यानेव स्वजानान् शोचसि—शोकविषयीकरोषि तैः स्वजनैरनन्तेषु भवेषु—  
 जन्मसु त्वं निहतो—घातविषयीकृतोऽसि, च पुनस्तेऽपि स्वजनास्त्वयाऽनन्तेषु भवेषु निहता—घातविषयीकृता इति । भावार्थस्तु  
 ‘अयणं भन्ते ! जीवे एयस्स जीवस्स वेरियत्ताए’ इत्यादि उक्त्वण्णपुढे हन्ता गोयमा ! इत्यादिना अटुवा अणन्तसुत्तो  
 इत्यन्तेन’ भगवतीपाठेन श्रेणिककोणिकाद्युदाहरणेन च स्पष्ट एवेति ॥ ३२ ॥

अथ साम्यानयनाय शोकापनोदनोपायं दर्शयन्नुपदिशति—

त्रातुं न शक्या भवदुःखतो ये, त्वया न ये त्वामपि पातुमीशाः ।

ममत्वमेतेषु दधन्मुधाऽऽत्मनः!, पदे पदे किं शुचमेषि? मूढ ! ॥ ३३ ॥

धनवि०—ये स्नेहलास्त्वया भवदुःखतः संसारापयात्रातुं—पातुं न शक्याः, शक्यंते इति शक्याः, न शक्तिविषया इत्यर्थः,  
 च पुनर्ये स्नेहलास्त्वामप्यनाथीश्रमिभिव भवदुःखतः पातुं—त्रातुं न ईशा—न समर्था भवन्ति, ततः कारणान्ने आत्मन हे मूढ मुधा—

रत्न०—अथ य एव स्वजनास्त एव शत्रव इति दर्शयन्नाह ‘यांश्च शोचसि गता’, इति व्याख्या—हे आत्मन ! त्वं यान् मृतान् शोचसि—  
 शोकं कुरुषे, किंलक्षणः? इति धिया विधुर आत्मा यस्य सः, इतीति किं?—इमे—मम स्नेहला—ममोपरि स्नेहवन्तः किं गताः? परं तैः स्वजनैः  
 स्नेहलैस्त्वमनन्तेष्वेव भवेषु निहतोऽसि—मारितोऽसि, भवता च—स्यपि ते अनन्तेष्वेव भवेषु निहता वर्तन्त इति ॥ ३२ ॥

रत्न०—अथ न काश्चिक्कान् प्रति वक्तुं शक्न इति दर्शयन्नाह—त्रातुं न शक्या’ इति, व्याख्या—हे आत्मन ! ये त्वया भवदुःखतन्नातुं—

श्री अध्या.

धनवि.

रत्न० वृत्ती

॥ २० ॥

निरर्थकमेतेषु श्लोकेषु—ममत्वं—ममैते ममैते इति ममतां दधत्—धरन् पदे २—स्थाने २ किं श्रुचं—शोकमेषि—यासीत्यर्थः, अत्र 'हवः शिति' ( ४-१-१२ ) इति सूत्रेण द्विर्भावे 'अन्तो नो लुगि' ( ४-२-१४ ) ल्यनेन नलुकि दधदिति प्रयोगः श्लथत्ययान्त इति ॥ ३३ ॥

अथ समताद्वारोपसंहाराय समताप्रतिपक्षौ रागद्वेषौ परिहर्तव्यावित्युपदिशति—

सचेतनाः पुद्गलपिण्डजीवा, अर्थाः परे चाणुमया द्वयेऽपि ।

दधत्यनन्तान् परिणामभावांस्तत्तेषु को न्वर्हति रागरोषौ ? ॥ ३४ ॥

धनवि०—पुद्गलपिण्डः—शरीरं तदधिष्ठिता जीवाः—प्राणिनोऽर्थाः—पदार्थाः स्त्रीसर्पादयः सचेतनाः—चेतन्यवन्तः, च पुनः परे—अचेतना अणुमयाः—परमाणुमयाः स्वर्णलोहादयोऽर्थाः सन्ति, एते द्वयेऽपि पदार्था अनन्तान् परिणामभावान्—अनेकान् पर्यायान् दधति—धरन्ति; तत्—तस्मात् नु इति वितर्के तेषु—स्त्रीसर्पादिषु स्वर्णलोहादिषु च रागद्वेषौ कर्तुं कः पुमानर्हति—योग्यो भवति ?, न कोऽपीत्यर्थः ।

रक्षितुं न शक्या—न शकनीया ये च त्वामपि पातुं—रक्षितुं न ईशाः—न समर्थाः, हे मूढ !—हे आत्मन् एतेषु स्वजनादिषु त्वं ममत्वं दधत् पदे पदे—स्थाने स्थाने किं श्रुचं—शोकमेषि—प्राप्तोपि ?, अपितु ममत्वं शोकं च त्यज, साम्यं भजोत्युपदेशः ॥ ३३ ॥

रत्न०—अथ जीवानां पुद्गलानां च नानापरिणामपरिणतत्वदर्शनेन रागद्वेषपरिहारमाह—'सचेतना' इति, व्याख्या—पुद्गलपिण्ड इति—पुद्गलानां समुदायः, पुद्गलस्कन्ध इत्यर्थः, तमाश्रित्य जीवन्तीति पुद्गलपिण्डजीवाः, एवंविधा ये सचेतनाः—चेतनावन्तः, सर्वे जीवा इत्यर्थः, यावन्तः सचेतनास्ते पुद्गलपिण्डमाश्रित्य जीवन्तीति, स पुद्गलपिण्डो जीवमुक्तः अचेतनो भवतीति, वा पुनः परे—अन्त्येऽणुमयाः—परमाणुमयाः अन्तन्तपरमाणुनिष्पन्नस्कन्धमया षटपटादयोऽर्थाः—पदार्थाः सन्ति अचेतनास्ते इत्युक्तं, ते सचेतना अचेतनाश्चैवं द्वयेऽप्यनन्तान् परिणामभावान् परिणामचेष्टा वा दधति ॥ यत्

रागरोषा-  
भावः

॥ २० ॥



भावायंसु सचेतनानां जीवद्रव्यापेक्षया भवान्तरे देवत्वमानुषत्वतिर्येचनारकत्वपितृत्वपुत्रत्वपतित्वपत्नीत्वादिपर्यायाणां इह भवेऽपि च मित्रत्वशत्रुत्वस्वामित्वसेवकत्वत्वानेकपर्यायाणां च परावृत्त्या प्रियत्वाप्रियत्वसम्भवात् अचेतनानां च सुवर्णलोहादीनां कालांतरेण सुबुद्धि-प्रधानपरिकर्मितपरिखापानीयवदनेकपर्यायाणां परावृत्त्या प्रियत्वाप्रियत्वसंभवाच्च सचेतनाचेतनेषु पदार्थेषु रागादेषां नोचिताविति ॥ ३४ ॥

इति श्रीवपोगाच्छनायकश्रीसुनिसुन्दरसूरिनिर्मितस्य तत्पट्टपरम्पराप्रभावकपातझाहिश्रीअकञ्चरप्रतिबोधकभट्टारकश्रीहीरविजयसुरि-  
श्रीविजयसेनसूरिप्रमुखमहापुरुषपरिशीलितस्य षोडशशास्त्रस्याध्यात्मकल्पद्रुमस्याधिरोहणीटीकायां सकलशास्त्रारविन्दप्रद्योत-  
नमहोपाध्यायश्रीकल्याणविजयगणेशिव्योपाध्यायश्रीधनविजयगणेशिविचितायां समतानाम्नी प्रथमपट्टपद्धतिः ॥ १ ॥

उक्तमनेकार्षेयं “भावोऽभिप्रायवस्तुनोः । स्वभावजनमसत्ताऽऽत्मक्रियालीलाविभूतिषु ॥ १ ॥ चेष्टायोग्ये बुधे जन्तौ, शृङ्गारादेश्च कारणे,” आत्मशब्द-  
प्रयुक्तिहेतौ चेति, तद्वत्ततो हेतोस्तेषु—सचेतनाचेतनेष्वर्थेषु तु पुनः कः पुमान् रागारोषौ प्रस्यहति ?—योग्यो भवति, अपितु विद्वान् जनो नार्हतीत्यर्थः,  
कर्तुमितिगम्यम्, अथवा परिणामभावात् परिणामत्वानीति व्याख्येयम् ॥ ३४ ॥ इति समतैकलीनचित्त इति प्रथमोऽधिकारो व्याख्यातः ॥

श्रीशान्तिचन्द्रपरयाचकदुग्धसिन्धुलब्धप्रतिष्ठववाचकरत्नचन्द्रः । अध्यात्मकल्पफलदप्रथमाधिकारे, वृत्तिं चकार ललितार्थपट्टप्रपञ्चाम् ॥ १ ॥

श्री अध्या.

धनवि.

रत्न० द्विती

२ अधि०

॥ २१ ॥

## २ ललनाममत्वमोचनाधिकारः ।

नन्वनन्तरद्वारे समतीका, सा च ममतायां सत्यां कृतः समायातीति ममतामोचनद्वाराणि वक्तुकामो ममतामूलं च स्वीति प्रथमं स्वीममतामोचनद्वारमाह—

अथ स्त्रियः—मुह्यसि प्रणयचारगिरासु, प्रीतितः प्रणयिनीषु कृतिन् ! किम् ? !

किं न वेत्सि पततां भववाद्धौ, ता नृणां खलु शिला गलवद्धाः ? ॥ ३५ ॥ १ ॥

धनवि०—अथ स्त्रिय इति, समताद्वारनिरूपणानन्तरं स्त्रियो—ललना ममतामोचनविषया उपदिश्यन्ते इत्यर्थः । तत्रापि स्वीममतामोचनासाधारणकारणं स्वीमोहमोचनं प्रथममुपदिशति—हे कृतिन् !—हे विद्वन् प्रणयेन—स्नेहेन चावीं—मनोहरा गिरा—वाणी यासां तास्तथा तासु, अत्र गिरास्त्रित्वावन्तं सप्तमीबहुवचनात्तं श्रेयं, यतो 'वष्टि भागुरिरस्त्रोपमवायोरुपसर्गयोः । आपं वैव हसांतानां, यथा वाचा निशा दिशा ॥ १ ॥' इति, प्रणयचारगिरासु बह्वभासु प्रीतितः—श्रेमतः त्वं किं मुह्यसि ?—मोहं यासीति; अव्ययानामनेकार्थत्वाद्ब्र खलु-

रत्न०—अथ द्वितीयोऽधिकारो ललनायां ममत्वमोचनादयो व्याख्यायते, तत्र स्त्रीषु मोहनिरासे प्रथमं वृत्तमाह—'मुह्यसी'ति, व्याख्या—हे कृतिन् !—हे पण्डित ! त्वं प्रीतितः—श्रेमतः प्रणयिनीषु किं मुह्यसि ?—किं मोहं प्राप्नोषि, काक्त्तया प्रश्नः; अपि तु मा मुह्य इत्युपदेशः; किंलक्षणासु ?—प्रणयो गर्भे—मर्ष्ये यासां ताः प्रणयगर्भाः प्रणयगर्भा गिरो—वाण्यः यासां तास्तासु, ताः प्रणयिनीः प्रति शिलाः किं न वेत्सि ?—किं न जानासि । अत्रापि

ललनानां  
शिलालं

॥ २१ ॥

शब्दो हेत्वर्थे, तेन खलु यतो हेतोर्भववाद्धीं—संसारसागरे पतताम्—अथो गच्छतां नृणां—नराणां ताः—प्रणयिन्यो गलबद्धाः—कण्ठनि-  
यन्त्रिताः शिलाः—स्थूलपापाणविशेषाः किं न वेत्सि ?—किं न जानासीत्यर्थः ॥ ३५ ॥

अथ ललनास्तरमणीयतां दर्शयति—  
चर्मास्थिमज्जांश्रवसास्रमांसामेध्याद्यशुच्यस्थिरपुद्गलानाम् ।

चर्मास्थिमज्जांश्रवसास्रमांसामेध्याद्यशुच्यस्थिरपुद्गलानाम् । ॥ ३६ ॥ २ ॥

स्त्रीदेहपिण्डाकृतिसंस्थितेषु, रक्त्वेषु किं पश्यसि ? रम्यमात्मन् ! ॥ ३६ ॥ २ ॥  
धनावि०—हे आत्मन्—हे प्राणिन् ! स्त्रीदेहपिण्डाकृतिसंस्थितेषु, चर्मास्थिमज्जांश्रवसास्रमांसामेध्याद्यशुच्यस्थिरपुद्गलानां

रक्त्वेषु रम्यं—रमणीयं किं पश्यसि ?—किं विलोकयसीत्यन्वयः, अत्र चर्मं च—शरीरत्वण् अस्थि च—कीकसं पञ्चमर्थातुतया प्रसिद्धं मज्जा च—  
काकुब्जनिः, अपि तु विद्धि शिलाः, किञ्चक्षाणाः ?—गले बद्धा गलबद्धाः । केषां ?—नृणां, किं कुर्वतां ?—पततां, कस्मिन् ?—भव एव वार्द्धिः—समुद्रस्तास्मिन्,  
एकं तावत्समुद्रपतनं विपममुत च गले शिलाः बद्धाः, तथैककस्यापि पुंसः संसारवाद्धेर्निर्गमो दुःशकः उत च स्त्रीद्वितीयस्य विशेषत इति  
भावः, खलु निश्चितार्थे ॥ ३५ ॥ १ ॥

रत्न०—अथ पुरुपादपि विशेषतः स्त्रीशरीराणामशुचित्वमाह—‘चर्मा स्थी’ति, व्याख्या—चर्मं च अस्थि च मज्जा च अन्नं च व्रसा च अन्नं  
च मांसं च अमेध्यं च चर्मास्थि० मेघ्यानि तान्यादौ येषां तानि चर्मा० मेघ्यादीनि, आदिशब्देन मूत्रकफश्लेष्मादिग्रहणं, तेषामशुचयः—अपवित्रा

१ रस, असृज्, मांस, मेदस्, अस्थि, मज्जा, शुक्राणीति रस धातवः ।

श्री अध्या.  
धनवि,  
रत्न० वृत्ती  
२ अधि०  
॥ २२ ॥

पष्ठधातुतया प्रसिद्धा शरीरान्तर्गता श्रेया अन्नाणि च—शरीरान्तर्गता लोकप्रसिद्धा अवयवविशेषाः वसा च—मेदश्चतुर्थधातुतया प्रसिद्धः अस्त्रं च—शुभिरं द्वितीयधातुतया प्रसिद्धं मांसं च—पिशितं तृतीयधातुतया प्रसिद्धं अमेध्यं च—अपवित्रमर्थात्मत्रपुरीषश्लेष्मादिकं तान्यादौ—प्रथमं येषां ते च ते अशुच्यश्च—अपवित्रास्ते च तेऽस्थिराश्च—विनाशिनस्ते च ते पुद्गलाश्च—पूरणगलनधर्माणस्ते तथा तेषां चर्मास्थि-मज्जात्रिवसास्रमांसमेध्याद्यशुच्यस्थिरपुद्गलानाम्, अत्रादिपदात्पूत्यादीनां, स्कन्धेषु—एकाकारतया ज्ञातानन्तपरमाणुषु रभ्यं—रमणीयं किं पश्यसि ?—किं विलोकयसीत्यर्थः, अथ स्कंधानेव च सविशेषयति—स्त्रीणां—ललनानां देहरूपो यः पिण्डस्तस्याकृतिः—आकारस्तत्र संस्थितेषु—सन्निविधेष्विति ॥ ३६ ॥

पूर्वश्लोके ललनायां अरमणीयताया दर्शनाद् अनन्तरमनभिलषणीयतां दर्शयन्नुपदिशति—

**विलोक्य दूरस्थममेध्यमल्पं, जुगुप्ससे मोदितनासिकस्त्वम् ।**

**भृतेषु तेनैव विसृढ ! योर्धावपुषु तत्किं कुरुष्वेऽभिलाषम् ? ॥ ३७ ॥ ३ ॥**

अस्थिराः—क्षणक्षयिणो ये पुद्गलास्तेषां स्कन्धेषु हे आत्मन् ! किं रभ्यं—सुन्दरं पश्यसि ? एषु किमपि सुन्दरं नास्तीति मा पश्य इत्यर्थः, स्कन्धेषु किं-लक्षणेषु ?—स्त्रिया देहः—शरीरं तस्य पिण्डाकृतिः—सान्द्रो य आकारस्तथा संस्थितेषु—संस्थानमापन्नेषु, चर्मास्थ्यादिपदानि सुगमानीति न व्याख्यातानि । “पिण्डो वृन्दे जपापुष्पे, गोले बोलेऽङ्गसिलहयोः । कवले पिण्डन्तु केशैकदेशे जीवनायसोः ॥ १ ॥ बले सान्द्र” इत्यनेकार्थवचनात् स्कन्धः—समूह इति ॥ ३६ ॥

रत्न०—अथाशुचित्वमेव द्रढयति—‘विलोक्ये’ति, व्याख्या—हे आत्मन् ! दूरस्थमल्पमपि अमेध्यं—शकृदाद्यशुचि वस्तु विलोक्य त्वं जुगुप्ससे—

धनवि०—हे विमूढ !—हे विशेषेण मूर्ख यवत्त्वं दूरस्थम्—अनासन्नमल्पं—किंचिन्मात्रमभेद्यं—विष्ठादि जुगुप्सनीयं वस्तु विलोक्य—इथा मोदितनासिको—वक्रीकृतनको जुगुप्ससे—जुगुप्सां कुरुषे, तत्—तस्मात्तेनैव—अभेद्येन भृतेषु—भरितेषु योषावपुष्पु-  
नारीशरीरेष्वभिलाषं—वांछां किं कुरुषे ?—किं करोषीत्यर्थः ॥ ३७ ॥ ३ ॥

अथ ललनामोहजनितमिह लोके परलोके चानिष्टफलं दर्शयन्नुपदिशति—

अभेद्यमांसास्त्रवसात्मकानि, नारीशरीराणि निर्वेवमाणाः ।

इहाप्यपत्यद्रविणाद्विचिन्तातापान् परत्रेयति दुर्गतीश्च ॥ ३८ ॥ ४ ॥

धनवि०—अभेद्यमांसास्त्रवसात्मकानि नारीशरीराणि—व्रीणामज्ञोपाङ्गरूपाणि निर्वेवमाणा—नितरामत्यासक्त्या सेवमाना—भज-  
माना जना इहापि—इह भवेऽप्यपत्यद्रविणाद्विचिन्तातापान् स्वर्णमाषड्वययाचककपिडादिवत् इयति—प्राप्नुवन्ति, तत्रापत्यानि च—पुत्रीप्र-  
भृतीनि द्रविणानि च—धनानि तान्यादौ—प्रथमं येषां तेऽपत्यद्रविणादयः, आदिपदाद्व्यपत्रभक्ष्यादयस्त्रेषां चिन्ता—किं भविष्यति कथं  
जुगुप्सा करोषि, अत्रापिश्चब्दोऽव्याहार्यः, इत्यभेद्यार्थप्राप्तेः, किंलक्षणः?—मोदिता—वक्रीकृता नासिका येन सः, तत्कारणात् हे विमूढ !—हे मूर्खविशेष  
तेरेवाभेद्यंभृतेषु योषाणां वपुष्पु—शरीरेष्वभिलाषं—वांछां किं कुरुषे ?, अपि तु मा कुर्वित्युपदेशः ॥ ३७ ॥

रत्न०—‘अभेद्ये’ति, व्याख्या—नारीणां शरीराणि निर्वेवमाणाः—सम्भोगद्वारेण सेवमानाः पुरुषा इहापि—इहलोकैऽपि अपत्यं—पुत्रपुत्र्यादिलक्षणं  
द्रविणं—धनं दन्द्वसमासः अपत्यद्रविणे आदौ येषां तानि तथा तेषां चिन्ता—चिन्तनं तथा तापान्—सन्तापान् ईयति—प्राप्नुवन्ति, च पुनः परत्रेति—परलोके

श्री अध्या,  
धनवि,  
रत्न० वृत्ती  
२ अधि०  
॥ २३ ॥

भविष्यतीत्यादिपीडा तस्यास्त्रापान्-परितापान् खेदानित्यर्थः; च पुनर्नारीशरीराणि निर्वेवमाणा जनाः परत्र-परभवे दुर्गतीः-तिर्यगन्तरक-  
गतीरियति-प्राप्नुवन्ति, अत्र ऋ गता'वित्यस्य वर्तमाना अन्तीति स्थिते 'हवः शिती'तिद्वित्वे 'पृथु' इति ( ४-१-५८ ) पूर्वस्थेत्वे 'पूर्व-  
स्यास्त्रे स्त्रे' ( ४-१-३७ ) इति इयि ' इवर्णादेरस्त्रे स्त्रे' ( ४-१-२१ ) इति रत्वे 'अन्तो नो लु'गिति न लोपे च साधु ॥ ३८ ॥  
ननु साक्षात्तनुमनोनयनानन्ददायिषु ज्ञातयौतसुसंस्कृत कान्ताकान्तस्तनजघनव दननयनेषु दृश्यमानेषु केन दृष्टाऽनन्तरीका अभेध्य-  
मांसास्त्रवसाद्यात्मकतेत्याशङ्कयासुपदिशति—

अङ्गेषु येषु परिसुह्यसि कामिनीनां, चेतः ! प्रसीद विशा च क्षणमन्तरेषाम् ।

सम्यग् समीक्ष्य विरमाशुचिपिण्डकेभ्यस्तेभ्यश्च शु च्यशुचिवस्तुविचारमिच्छत् ॥ ३९ ॥ ५ ॥

धनवि०—हे चेतः !—हे चित्त त्वं येषु कामिनीनां—लज्जानामङ्गेषु—स्तननितंबाद्यवयवेषु परिसुह्यसि—परि सामरत्येन मोहं यासि,  
परं हे चेतस्त्वं प्रसीद-अस्त्रस्तां मुक्त्वा प्रसन्नं भव, च पुनः प्रसन्नभवानन्तरं हे चेतः एषाम्-अङ्गानामन्तः-मध्ये त्वमुपयोग-  
द्वारा विश-प्रवेशं कुरु, च पुनः प्रवेशानन्तरं सम्यक्-समीचीनं यथा स्यात्तथा हे शुच्यशुचिवस्तुविचारमिच्छत् हे चेतस्त्वं

दुर्गतीः-निरयतिर्यग्लक्षणाः प्रति इयति, नारीशरीराणि किल्लक्षणानि ?-अभेद्यं च मांसं च अन्नं च वसा च अभेद्यमांसास्त्रवसाः ता एवात्मा-  
स्त्रभावो येषां तानि अभेद्यमांसास्त्रवसात्मकानि-अभेद्यमांसास्त्रवसारूपणीत्यर्थः ॥ ३८ ॥

रत्न०—'अङ्गेषु'ति, व्याख्या—हे चेतः !—हे मनः कामिनीनां-स्त्रीणां येष्यङ्गेषु-शरीरेषु त्वं मुह्यसि-मोहप्रसन्नं भवसि परं हे चेतस्त्वं प्रसीद-  
प्रसन्नं भव, प्रसन्नीभूय किं कुर्वित्याह-क्षणं तेषां कामिन्यङ्गानामन्तः-मध्ये विश-प्रविश, प्रविश्य-सम्यक् स्वरूपं विचारयेत्यर्थः सम्यक्समीक्ष्य विचार्य च

चेतः-  
प्रार्थना

॥ २३ ॥

समीक्ष्य—अश्लेषविशेषोद्देलनया पराम्भयाशुचिपिण्डकेभ्यो—मांसाद्यवयवसञ्चयेभ्यस्तेभ्यः—अङ्गेभ्यः विरम—निवृत्तिं कुरु; अत्र शुचि च पवित्रमशुचि चापवित्रं वस्तु—अर्थस्तस्य विचार—इदं पवित्रमिदमपवित्रमिति विमर्शस्तं इच्छत्—वाञ्छदिति नपुंसकलिङ्गे एकवचनान्तं सम्बोधानपदमित्यक्षरार्थो; भावार्थस्तु शुच्यशुचिवस्तुविचारकेण पुरुषेणापवित्रवस्तुभूतेभ्यो नारीशरीरेभ्यो निवृत्तिः कार्येति ॥ ३९ ॥ ५ ॥ ननु स्त्रीशरीरमध्येऽपावित्र्यं भवतु मा वा, परं “मक्षिका शकटं धारा, राजमार्गः प्रदीपनम् । स्त्रीवक्त्रं बालवक्त्रं च, पवित्राणि युगे युगे” ॥ १ ॥ इति वचनात् स्त्रीमुखादीनि पवित्राणि रमणीयानि च कथं न कमनीयानि भवन्तीत्याशङ्क्यामुपदिशति—

विमुखासि सेरदशाः सुमुख्या, मुखेक्षणादीन्यभिर्वाक्षमाणाः ।  
समीक्षसे नो नरकेषु तेषु, मोहोद्भवा भाविकदर्शनास्ताः ॥ ४० ॥ ६ ॥

धनवि०—सेरदशाः सुमुख्या मुखेक्षणादीनि—वदननयनादीनि, आदिपदादधरपयोधरादीन्यभिर्वाक्षमाणाः—अभिमुखं पश्यन् विमुखासि—विमूढो भवसीति, अत्र सेरे—विकसिते दृशौ—लोचने यस्याः सा सेरदक् तस्याः, तथा सुपु—शोभनं मुखं यस्याः सा सुमुखी तस्याः, अत्र परमित्यध्याहारत् परं तेषु प्रसिद्धेषु समसु नरकेषु मोहोद्भवा—मोहोत्थितास्ताः शास्त्रप्रसिद्धा दशाविधा भाविकदर्शना—

पुनस्तेभ्यः—कामिन्यङ्गेभ्यो विरम—निवर्तत । किञ्चक्षणोभ्यः?—अशुचीनाम्—अपवित्रपुद्गलानां पिण्डकेभ्यः—समूहेभ्यः, किं कुर्वत् ?—इच्छत्, कश्चति ?—शुचि चाशुचि च शुच्यशुचिनी ते च ते वस्तुनी च शुच्यशुचिवस्तुनी तयोर्विचारम्—इमे शुच्य इमे अशुच्यः पदार्था इति विवेकं कुर्वदित्यर्थः ॥ ३९ ॥  
रत्न०—अथ ललनाङ्गनिरीक्षणललनाङ्गभोगयोः फलमाह—विमुखासीति० व्याख्या—हे आत्मन् ! त्वं स्त्रिया मुखेक्षणादीनि—वदननेत्रप्रभृत्य-  
ज्ञान्यभिर्वाक्षमाणाः—संमुखं विलोकयन् विमुखासि—मोहं प्राप्नोषि, आदिशब्देनाधरस्तनाद्यवयवग्रहणं, किञ्चक्षणायाः ?—सेरे—उन्निद्रे दृशौ—चक्षुषी यस्याः

श्री अध्या.

धनवि.

रत्न० वृत्ती

२ अधि०

॥ २४ ॥

भविल्यनानाप्रकाराः पीडा नो समीक्षसे—नो पश्यसीति, तत्र दशविधा वेदनाश्च नरकेषु शीत १ उष्ण २ क्षुधा ३ तृषा ४ कण्डू ५—  
परवशता ६ भय ७ शोक ८ ज्वर ९ व्याधि १० स्वरूपा ज्ञेयाः, तत्र नानाप्रकारत्वं च “पञ्चैव य कोडीओ रोगा तद् अट्टसाद्विल-  
कृत्याणं । पचणज्यं च सहस्सा पंचसया हुंति चुलसी व ॥ १ ॥ इति सप्तमनरके एतावतां रोगाणां सत्त्वादिति ॥ ४० ॥ ६ ॥

अथ स्त्रीशरीरस्वरूपं स्त्रीस्वभावस्वरूपं स्त्रीभोगफलस्वरूपं च दर्शयन्नुपदिशति—

अमेध्यभस्त्रा बहुरन्ध्रनिर्यन्मलाविलोचत्कुमिजालकीर्णा ।

चापल्यमायाऽनृतवञ्चिका स्त्री, संस्कारमोहान्नरकाय श्रुक्ता ॥ ४१ ॥ ७ ॥

धनवि०—अमेध्यस्य—विषयाया जुगुप्सनीयवस्तुनो वा भस्त्रा—चर्मप्रसेविका, चर्मकोथलिकेत्यर्थः, बहुभिः—अनेकैरेकादशभिर्वैद्यक-  
शास्त्रानुसारेण द्वादशभिर्वा रन्ध्रैः—छिद्रैर्निर्यन्—निर्गच्छन्मलो—शुकाहारकिट्टं तेनाविला—मलिना उद्यंत—उत्पद्यमानाः कुमयो—द्वीन्द्रिया  
जीवास्तेषां जालं—समूहस्तेन कीर्णा—व्यासा, चापल्यं च—चपलता माया च—शठता अनृतं च—असत्यं तैर्वञ्चिका—वञ्चनपरा, संस्कार-  
सा तस्याः, पुनः किलक्षणयाः ?—सुष्टु मुखं यस्याः सा तस्याः, ष्यङ्गेषु नेत्रमुखयोरेव प्राधान्यव्यापनार्थं विशेषणद्वय्युक्ता, परमेतेषु निरयावलिको-  
पाङ्गप्रज्ञसस्वरूपेषु नरकेषु ता निरयावलिकोपाङ्गप्रज्ञसास्तसायःपुत्रिकालिङ्गनदापनादिकाः भाविन्यश्च ताः कदर्शनाश्च भाविकदर्शनाः—भाविन्यो  
वेदनाः प्रति नो समीक्षसे—नो पश्यसि, किलक्षणाः ?—मोहात् ऋष्याद्यङ्गनिरीक्षणजनितादुद्भवन्तीति मोहोद्भवाः ॥ ४० ॥

रत्न०—अमेध्यभस्त्रेति० व्याख्या—स्त्री श्रुक्ता सती नरकाय, नरकाताये इत्यर्थः, स्यात्, कस्मात् ?—संस्कारेण—परिकर्मणा मोहो-  
रागोत्पत्तिस्तस्मात् पूर्वभवान्यासजनितसंस्कारेण स्मृतिबीजेन वा यो मोहस्तस्मात्, स्मृतिबीजं संस्कार इति वचनात् । स्त्री कथम्भूता ? अमेध्यस्य—

नरकहेतुता

॥ २४ ॥



मोहात्—संकारश्च—अनादिभवानुभूतविषयाविस्तृतिस्तेन मोहो—मौढ्यं तस्मान्मुक्ता—चतुरशीत्यासनकरणादिनाऽतिगुद्भ्या सेविता, एवं-  
 विधा स्त्री नरकाय—नरकदुर्गतये भवति । अनेध्यमखात्वं “यच्छुक्लकृन्मलश्लेष्ममज्जास्थिपरिरिताः । ज्ञाद्युस्यूता वहीरम्याः, खियध्वर्म-  
 प्रसेविकाः ॥ १ ॥ इत्यादिना स्पष्टं, बहुरन्ध्रनिर्यन्मज्जाविलत्वं च प्रत्यक्षं, उद्यत्कृमिजालकीर्णत्वं च “रक्तजाः कुमयः सूक्ष्मा, शुद्धमध्या-  
 धिशक्तयः । जन्मवत्संसु कंङ्कति, जनयन्ति तथाविधाम् ॥ १ ॥ इत्यादि वात्स्यायनशास्त्रप्रसिद्धं, चापत्यमायाऽनुतादयो द्रोषा  
 जगद्धिदिवा एवेति । संस्कारमोहाद्मुक्ता नरकाय भवतीति “संस्यसहस्सनारीणं, पोटं फाडेइ निविषणो । सत्तद्वमासिए गन्धे, तडफ्फडन्ते  
 निकन्तइ ॥ १ ॥ ता तस्स जत्तियं पावं, तत्तिअश्चेव चज्जुणं । इक्कइरथीपसङ्गेणं, साह् वन्धइ मेहुणे ॥ २ ॥ साहुणीए सहस्सगुणं  
 मेहुणंकासि सेविए । कोडीगुणं विइज्जेणं, तइए वोही विणस्सइ ॥ ३ ॥ आजन्मेणं तु जं पावं, वन्धिज्जा मच्छवन्धओ । वयभङ्गं काज-  
 मणस्स, तं चेवऽट्टगुणं भवे” ॥ ४ ॥ इत्याद्यागमेन स्पष्टमेवेति स्त्री परिहरणीयैवेति ॥ ४१ ॥ ७ ॥

अपवित्रवस्तुनो विष्टादेर्मखेव—चर्मप्रसेविकेवामेध्यमखा, पुनः किंलक्षणा ?—वहूनि यानि रंध्राणि—छिद्राणि तेभ्यो निर्यन्तो ये मलसैराविल्ला । पुनः ?  
 किं०—उषत्—प्रकटीभवधत्, कुमीणां—योन्शुत्यसूक्ष्मजन्तूनां जालं—समूहस्तेनाकीर्णा—व्यासा, पुन ० किंल ० ?—चापल्यं—चपलता माया—शाठ्यं  
 अटृतं—मिथ्यावचस्तेर्वाञ्छिका—वञ्चनकर्त्री ॥ ४१ ॥

१ दातसरत्ननारीणां उदर स्फाटयति निर्धुणः । ससाष्टभासात् गर्भान् स्फुरतो निष्कन्वति ॥ १ ॥ ततस्सस यावत् पापं तावदेव चतुर्गुणं । एकस्त्रीप्रसंगेन  
 साधुर्नप्राति भेधुने ॥ २ ॥ साध्या सहस्रगुणं भेधुन एकशः सेविते । कोटीगुणं द्वितीयेन (द्वितीयवारा) तृतीयवारेण बोधिविनश्यति ॥ ३ ॥ आजन्म सु यत्  
 पाप, यामीयात् मत्स्यवन्धकः । प्रतभंगं कर्तुमनसः तदेवाष्टगुणं भवेत् ॥ ४ ॥

श्री अश्या.

धनवि.

रत्न० हृत्ती

२ अधि०

॥ २५ ॥

अथ ललनाममतामोचनद्वारोपसंहाराय ललनानां हीनवस्तूपमेयतां दर्शयन्तुपदिशति—

निर्भूमिर्विषकन्दली गतदरी व्याधी निराहो महाव्याधिर्मृत्युरकारणश्च ललनाऽनन्ना च वज्राशानिः ।

बन्धुस्नेहविघातसाहसमृषावादादिसन्तापभूः, प्रत्यक्षाऽपि च राक्षसीतिविरुदैः ख्याताऽऽणसे त्यज्यताम् ॥

धनवि०—निर्भूमिः—भूमिरहिता विषकन्दली—विषवह्वरी, च पुनर्गतदरी—गुहारहिता व्याधी—सिंही, च पुनर्निराहवो—निर्नामा

महाव्याधिः—महारोगः, च पुनरकारणो—निष्कारणो मृत्युः—मरणं, च पुनः अनन्ना—वादलरहिता आकाशरहिता वा वज्राशानिः—वज्रमयी

विद्युत्, च पुनर्बन्धुस्नेहविघातसाहसमृषावादादिसन्तापभूः—बन्धूनां—स्वजनानां स्नेहः—प्रेम तस्य विघातश्च—विनाशः साहसं च—अविमु-

श्यकारिता मृषावादश्च—असत्यभाषणं ते आदौ येषान्ते बन्धुस्नेहविघातसाहसमृषावादादयस्ते च ते सन्तापाश्च तेषां भूः—भूमिरुत्पत्तिस्थानम्,

रत्न०—निर्भूमी विषकंदलीति० व्याख्या—आगमे—सर्वज्ञप्रणीतशास्त्रे इति विरुदैः ख्याता—प्रसिद्धा एवंविधा ललना—स्त्री त्यज्यतां—हीयतां,

कर्मोक्तौ शुष्माभिरतिकर्तुपदं योज्यं, तानि विरुदान्याह—इयं ललना विषस्य कन्दली—नवाङ्कुरः, कन्दलशब्दखिलिङ्गः, किलक्षणः ?—निर्गता भूमिः—उत्प-

त्तिस्थानक्षितिरस्याः सा निर्भूमिः, अपरा विषकन्दली भूमावुत्पद्यते इयं भूमिरहितेत्यर्थः । पुनरियं व्याधी वर्तते, किल० ?—गता दरी—गुहा यस्याः सा,

अन्या व्याधी दर्पा शेते इयं ललना व्याधी दरीरहितेति । इयं ललना महाव्याधिः—महात् रोगः, किल० ?—निर्गता आह्वा—नाम यस्य सः, निर्नामको

व्याधिरित्यर्थः । ललना मृत्युः—मरणं, किल० ?—न विद्यते कारणम्—अपव्यासेवनादि यस्य सः, अपरो मृत्युः सकारणो भवति, अयं ललनारूपो

मृत्युरकारण एव, च पुनरदृश्यपातत्वात्सुखलिङ्गवर्षित्वाद्ब्रह्मिव या अशानिः—विद्युत्, किलक्षणः ?—न विद्यते अश्वं—मेवो यस्यां सा अनन्ना, मेघरहितेत्यर्थः,

अपरा अशानिर्मेघसहितेति, अथवा न विद्यते अश्वम्—आकाशमुत्पत्तिस्थानं यस्याः सा अनन्ना, अपरा अशानिराकाशे उत्पद्यते इयन्तु आकाशरहितेति, तथा

विषकंद-

त्याद्युपमा

॥ २५ ॥

अपि च पुनः प्रत्यक्षा-दृष्टिमाहा राक्षसीत्येवंप्रकारैर्विरुदैः-विजयगुणतः संप्राप्तनानाभिधानैरागमे-धर्मशास्त्रे ख्याता-प्रसिद्धा ललना-  
सी हे साधो ! त्वया त्यज्यतां-दूरतो मुख्यतामिति; एतेषामुपमानानां ललनाया उपमेयतायां हेतुर्वान्युत्तरेहविधातसाहसमुधावादादिसन्ताप-  
भूत्वम्, अत एवविधोपमानोपमेया ललना त्याज्येति ॥ ४२ ॥ ८ ॥

इति श्रीतपागच्छनायकश्रीसुनिन्दरसूरिनिर्मितस्य तत्पट्टपरम्पराप्रभावकपातसाहिश्रीशकब्धरप्रतिबोधकभट्टारकश्रीहीरविजयसूरिश्री-  
विजयसेनसूरिप्रमुखपट्टपरंपरापरिशीलितस्य षोडशशास्त्रस्याध्यात्मकपट्टमस्याधिरोहणीटीकायां सकलशास्त्रारविन्दप्रद्योतनमहोपा-  
ध्यायश्रीकल्याणविजयगणिशिष्योपाध्यायश्रीधनविजयगणिविरचितायां ललनाममतामोचननाम्नी द्वितीया पट्टपद्धतिः ॥ २५ ॥

वन्धवः-स्वजनास्तोषु स्नेहः-प्रेम तस्य विधातो-नाराः साहसम्-अविमृश्यप्रयुक्तिर्मुषावादः-असत्यवचनं ततो द्वन्द्वसमासः; वन्धुत्वेहविधातसाहसमुपा-  
वादा आदौ येषां ते च ते सन्तापाश्च तेषां भूः-उपतिस्थानम्, आदिशब्देनादत्तमैथुनसेवनपरिग्रहमेहनग्रहणं । च पुनर्ललना राक्षसी, किलक्षणा ?-  
प्रत्यक्षा, अपरा राक्षसी देवरूपत्वाददस्या भवति इयं च साक्षाद्भयमानेत्यन्वयः ॥ ४२ ॥ ८ ॥ इति ललनाममत्वमोचनाख्यो द्वितीयोऽधिकारः ।

श्रीशान्तिचन्द्रवराचकदुग्धसिन्धुलब्धप्रतिष्ठवराचकफलचन्द्रः । अख्यात्मकल्पफलदस्य चकार वृत्तिं, तत्रागमञ्च किल नेत्रमितोऽधिकारः ॥ १ ॥

श्री अध्या.

धनवि.

रत्न० वृत्ती

३ अधि०

॥ २६ ॥

### ३ अपत्यममतामोचनाधिकारः ॥

अनन्तरद्वारे स्त्रीममतामोचनमुद्दिष्टं, परं स्त्रीममतामोचनेऽपत्यानि कुतो भवन्तीत्याशंकायामपत्यममतामोचनद्वारमप्युपदिशन्नाह—

अथापत्याधिकारः ।

अथापत्याधिकार इत्यथापत्यममतामोचनाधिकार उपदेशविषयः क्रियते इत्यर्थः । तत्र प्रथममपत्यानां बन्धनरूपतां दर्शयन्नुपदिशति—

मा भूरपत्यान्यवलोकमानो, मुदाऽऽकुलो मोहनृपारिणा यत् ।

चिक्षिप्सया नारकचारकेऽसि, दृढं निबद्धो निगडैरमीभिः ॥ ४३ ॥

धनवि०—तदित्यध्याहारत् तत्—तस्माद्धे आत्मन् ! त्वमपत्यानि—पुत्रपुत्र्यादीन्यवलोकमानः—पश्यन् मुदाकुलो—हर्षाकुलो मा भूः—  
मा भव, यद्—यस्मान्मोहनृपारिणा—मोहनामनृपलक्षणेन वैरिणा नारकचारके—नरकरूपकाराग्रहे चिक्षिप्सया—क्षेममिच्छया निगडैः—  
लोहशङ्खलाप्रथैरमीभिरपत्यैर्दृढं—गाढं निबद्धो—नियञ्चितोऽसि, निगडनियञ्चितस्थानन्दिदृशनेन युक्तियुक्तमिति ॥ ४३ ॥ १ ॥

रत्न०—अथापत्यममत्वमोचनाख्यस्तृतीयोऽधिकारो व्याख्यायते । प्रथममपत्योपरि मोहं मा कुर्वित्नाह—मा भूरिति, व्याख्या—हे आत्मन् !  
त्वमपत्यानि—पुत्रीपुत्रान् विलोकमानो मुदा—श्रेष्ठा आकुलो मा भूः—भव यत्कारणात्त्वं मोहनामा नृपः स एवारिस्तेन नारकाणां चारके प्रक्षेममिच्छया  
अमीभिरपत्यैर्निगडैः—हिक्कीरैर्दृढं बद्धोऽसि । अपरो राजादिः कंचन जनं चारके प्रक्षेममिच्छुः प्रथमं पादपाशेन नियन्त्रयति पश्चाद्वन्दिग्रहे प्रतिक्षि-  
पतीति, नारका यत्र प्राक्षिप्यन्ते स नारकचारक इत्युच्यते इति ॥ ४३ ॥ १ ॥

अपत्यानां  
निगडता

॥ २६ ॥

अथेह लोके परलोके च पुनरपत्यानां शाल्यरूपतां दर्शयन्नुपदिशति—

आजीवितं जीव ! भवान्तरेऽपि वा, शाल्यान्यपत्यानि न वेत्सि किं हृदि ? ।

चलाचलैर्यैर्विधातिदानतोऽनिशं निहन्येत समाधिरात्मनः ॥ ४४ ॥ २ ॥

धनवि०—हे जीव ! आजीवितं—जीवितपर्यन्तं वा—अथवा भवान्तरे—परभवेऽपि तान्यपत्यानि—पुत्रपुत्र्यादीनि हृदि—हृदये शाल्यानि लोहकीलकादिप्रायाणि किं न वेत्सि ?—किं न जानासि, यैरपलैश्चलाचलैः सद्भिर्विधातिदानतो—नानाप्रकारचित्तपीडाप्रदानतः आत्मनः—स्वस्य समाधिः—चेतःस्वारथ्यमनिशं—निरन्तरं निहन्येत—विनाशविषयीक्रियेतेति; अत्र चलानि च—स्वल्पार्थुषु अपि अचलानि—बह्वार्थुषु चलाचलानि तैः, अथवा चलाचलैः—चपलैरिति, भावार्थस्तु स्वल्पार्थुर्कैरप्यपलैः शोकरूपातिर्दायते, बह्वार्थुर्कैरपि पाणिग्रहणाद्यनेकप्रकरणेषु चित्तव्यथाद्यनेकातिर्दायते; यद्वा चपलान्यपत्यानि प्रायः कुकर्मकराणीहलोके पित्रोश्चेतःस्वारथ्याभावापादकानि भवन्ति, तत्रापि विशेषतः पुत्री, यतः—तैस्मंतीए सोगो बह्वन्तीए पक्वद्वय चिन्ता । परिणीयाए दण्डो दुहियपिया निषट्टुहियव ॥ १ ॥ (किंच) नियगिहसोसणि परगेह-मण्डणी कलिकलंककुलभवणं । जेण न जाया धूया ते सुहिया जीवलोगम्मि ॥ २ ॥ इहलोके च चेतःस्वारथ्या(भावा)पादकत्वे परलोके चेतःस्वारथ्याभावापादकत्वं सुतरां सिद्धम्, अंते या सतिः सा गतिरितिन्यायादिति ॥ ४४ ॥ २ ॥

रत्न०—अथापत्यानामुपमानान्तरेण जीवं प्रतिबोधयन्नाह—आजीवितमिति० व्याख्या—हे जीव ! जीवितं मर्यादीकृत्याजीवितं वा—अथवा भवान्तरेऽपि—प्रेत्यभवेऽपि हृदि—हृदये अपत्यानि शाल्यानि किं न वेत्सि ?, अपि तु शाल्यान्येव विद्वीत्यर्थः । अथवा शाल्यधर्म निरूपयन्नाह—यैरपत्यालक्षणैः

१ जायमानायां द्योको वर्षमानायां प्रवर्धते चिन्ता । परिणीतायां दण्डो दुहितृपिवा सितं दुःखित एव ॥ १ ॥ विजगृहशोषणा परगृहमण्डना कलिकलंककुलभुवनं । येन न प्रसूता दुहिवा स सुखितो वीचलोके ॥ २ ॥

अपत्यानां  
शाल्यता

श्री अध्या.

धनवि.

रत्न० वृत्ती

३ अधि०

॥ २७ ॥

ननु स्वोदरोत्पन्नेष्वपत्येषु ममतामोचनं कथं क्रियते इत्याशङ्क्यां स्वोदरोत्पन्नाः कीटकाद्योऽपि भवन्तीति कृमिसाम्यं दर्शयन्नपत्य-  
ममतामोचनमुपदिशन्नाह—

कृक्षौ युवत्याः कृमयो विचित्रा, अप्यसशुक्रप्रभवा भवन्ति ।

न तेषु तस्या नहि तत्पत्तेश्च, रागस्ततोऽयं किमपत्यकेषु ? ॥ ४५ ॥ ३ ॥

धनवि०—युवत्याः—स्त्रियाः कृक्षौ—गर्भाशयेऽस्यशुक्रप्रभवा—रजोरेतःसम्भवा विचित्रा—नानाप्रकाराः कृमयो—द्वीन्द्रियादयः कीटा  
अपि भवन्ति—जायन्ते, हि यतः कारणात्तेषु—कृमिषु तस्या—युवत्यास्तत्पत्तेश्च—भर्तुर्न रागो भवतीति, ततः कारणात्पत्यकेषु—कृत्स्वत-  
सन्तानेषु तात्त्विंकोपकारकर्तृत्वाभावेन कृत्स्वतकृमिसमानसन्तानेषु किं रागः क्रियते इति ? ॥ ४५ ॥ ३ ॥

शल्यैर्विधातिदानतो—नानाचिन्ताप्रदानतः आत्मनो—जीवस्य समाधिः—स्वास्थ्यं निहन्येत, यतः कि० ?—चलाचलैः—अतिचपलैः, अन्यान्यपि  
शल्यान्यतिचपलानि दुःखदायीनि भवन्ति । अत्र पालनाशनवखप्रदानविवाहवधूसीमन्तकरणपौत्रप्रपौत्रीतत्पालनादिका अर्तयो ग्राह्या इति ॥ ४४ ॥ २ ॥  
रत्न०—अथापत्यानां कृम्युपमादानेन रागापनयनमाह—कृक्षौ युवत्या० इति, व्याख्या—युवत्याः कृक्षौ—गर्भे कृमयोऽपि विचित्रा भवन्ति,  
किंलक्षणाः ?—अखं—रुधिरं स्त्रिया योनिस्सम्बन्धि शुक्रं—रेतः कासुकपुंसः सम्बन्धि ताभ्यां प्रभवा—उत्पत्तिमन्तः, यत उक्तं—“ईत्थीण जोणिमब्भे  
हवन्ति वेइन्दिया उ जे जीवा । इक्को व दो व तिन्नि व लम्बपुहुत्तं च उक्कोसा” ॥ १ ॥ गर्भजाः संसृर्द्धजाश्च पञ्चेन्द्रियास्त्वन्ये इति । तेषु कृमिषु  
तस्या युवतेस्तत्पत्तेश्च रागो न भवति, ततोऽयं रागः अपत्यकेषु किं भवति ? , काका प्रश्नः, यदि रागो युक्तस्तदा कुक्षिजत्वात्तेष्वपि युक्तः, यदि  
न करणीयस्तदाऽपत्येष्वपि न करणीयः, तेनैकत्र न जायते, तत्रार्थे काकूत्तया प्रश्नः ॥ ४५ ॥ ३ ॥

१ स्त्रीणां योनिमध्ये भवन्ति द्वीन्द्रिया ये जीवाः । एको वा द्वौ वा त्रयो वा लक्षपृथक्त्वं चोत्कर्षात् ॥ १ ॥

कृमिसमा-

नता

॥ २७ ॥

अथापत्यममतामोचनद्वारोपसंहारायापत्यममताऽसाधारणकारणत्वेहनिरासकरणकारणानि श्रीणि दर्शयन्नुपदिशति—

अथापत्यममतामोचनद्वारोपसंहारायापत्यममताऽसाधारणकारणत्वेहनिरासकरणकारणानि श्रीणि दर्शयन्नुपदिशति—  
**त्राणाशकेरापदि सम्बन्धानंत्यतो मिथोऽद्भवताम् । सन्देहाच्चोपकृतेर्माऽपत्येषु स्निहो जीव । ॥ ४६ ॥ ४ ॥**  
 यथापत्यममतामोचनद्वारोपसंहारायापत्यममताऽसाधारणकारणत्वेहनिरासकरणकारणानि श्रीणि दर्शयन्नुपदिशति—  
**यतवि०—**हे जीव ! आपदि—आपदायामापतितायां सत्यां त्राणाशकेः—पालनासाभर्थ्यात्, च पुनः अद्भवतां—देहिनां मिथः—परस्परं  
 सम्बन्धानन्त्यतः—अतन्त्वभवभाववित्वेन पितृत्वपुत्रत्वादिस्मबन्धस्थानन्त्यात्, च पुनः उपकृतेः—वार्द्धिक्ये पालनलक्षणस्योपकारस्य सन्दे-  
 हात्—कः पूवं मरिच्यति ? कश्च पश्चान्मरिच्यतीत्यादिना अग्रे सुपुत्रः कुपुत्रो वा भविष्यतीत्यादिना वा संशयात्, अपत्येषु—पुत्रपुत्र्यादिवु मा  
 स्निहः—सहं मां कुर्या इत्यक्षरार्थः । भावार्थस्तु कर्मजनितायामापत्तात्वापतितायां सत्यामत्रायकत्वेन षीयं शण्डयच्छीरं सायरसालिकाव  
 हुज्ज बहुययत् । संसारन्मि अणंते माऊणं अन्नमत्राणं ॥ १ ॥ इत्यादिना सम्बन्धस्थानन्त्येन दृढावस्थायामुपकारकत्वस्य संशयेनापत्येषु  
 ममतां त्यज समतां च भजेति ॥ ४६ ॥ ४ ॥

इति श्रीव्यासकृष्णनाथकश्रीमुनिमुन्दरसूरिनिर्मितस्याध्यात्मकरपट्टमस्याधिरोहणीटीकायां सकल०

७० श्रीधनविजयगणिविरचितायामपत्यममतामोचननाम्नी तृतीया पदपद्धतिः ॥ ३ ॥

**रत्न०—**अथापत्यतः स्वार्थपूर्तिरेव रागकारणं भविष्यतीति निरूपयन्नाह—**त्राणाशकेरापदीति, व्याख्या—**हे जीव ! त्वमपत्येषु मा स्निहः—ज्ञेहं  
 मा कृयाः, कस्याः ?—त्राणाय—रक्षणायशरकेः—असामर्थ्यात्, कस्याम् ?—आपदि—मरणलक्षणायां त्रिपदि अन्यस्यां वा रोगादिकायां आपदि अपत्यानि

१ भवन्ते संसारे अन्यान्यासां मातृणां ( यत् ) स्तनलक्षीरं पीतं ( तत् ) समुद्र ( स्वययंभूरमण ) सलिकाद् भवेद् बहुतरम् ॥ १ ॥ ( उपदेशमात्रा २०१ )

श्री अध्या.

धनवि.

रत्न० वृत्ती

४ अधि०

॥ २८ ॥

## ४ धनममतामोचनाधिकारः ।

नन्वनन्तरमपत्यममतामोचनद्वारमुक्तं, परमपत्यममतामोचने धनं विद्यमानं कस्याधीनं क्रियते ? इत्याशङ्क्यां द्रव्यममतामोचनद्वार-  
मुपदिशन्नाह—

अथ धनाधिकारः ॥ अथ धनाधिकार इति अथापत्यममतामोचनाधिकारमुपदिश्य द्रव्यममतामोचनाधिकार उपदिश्यत इत्यर्थः ।  
तत्र द्रव्यस्य प्रथमं पापाधिकरणत्वं दर्शयन् तस्य ममतात्यागमुपदिशति—

याः सुखोपकृतिकृत्वधिया त्वं, मेलयन्नसि रमा ममताभाग ।

पापमनोऽधिकरणत्वत एता, हेतवो ददति संसृतिपादम् ॥ ४७ ॥ १ ॥

धनवि०—सुखोपकृतिकृत्वधिया सुखं च—अहं लक्ष्मीवान् इत्यादि मानसं सौख्यमुपकृतिश्च—स्वजनपोषणादिलक्षण उपकारस्तयोः

मातरौ पितरौ प्रति रक्षितुं न शक्नोति भवन्तीति, च पुनरुपकृतेः—उपकारस्य सन्देहात्, कुतो ?—मिथः—परस्परमङ्गलतां—देहभाजां सम्बन्धानां  
मातृपितृपुत्रभ्रातृलक्षणानामानन्त्यतः—अनन्तवतो न जाने कः कस्योपकारं करिष्यतीति सन्देहस्तस्माद्, यश्च पिता स एवानन्तशः पुत्रो  
जातः, य एव पुत्रः स एवानन्तशः पिता जात इति, सर्वेषां सम्बन्धानामानन्त्यभागमवचनाद्द्वयवहारमात्रतोऽवसेयं । इह भवे पितापुत्रयोर्वैरिस-  
म्बन्धेर्नोपन्योरुपकारं प्रति सन्देह एव यथा श्रेणिकाशोकचन्द्रयोरिति स्नेहं मा कृथा इत्युपदेशः ॥ ४६ ॥ ४ ॥

श्रीशान्तिचन्द्रवरवाचकदुग्धसिन्धुलब्धप्रतिष्ठवरवाचकारब्रह्मचन्द्रः । अध्यात्मकल्पफलदस्य चकार टीकां, तत्राधिकार इति पूर्वमगात्तृतीयः ॥ ३ ॥

लक्ष्म्याः

पापाधिकर-

णत्वा

॥ २८ ॥



कर्तव्यबुद्ध्या, यद्वा सुखस्योपकारकत्वबुद्ध्या, ममताभाग-ममेवमिति ममत्ववान् सन्, या रमाः-कमलास्त्वं मेलयन्-स्वकीयत्वकरण-  
दिना सञ्चयीकुर्वन्सि-वर्त्से, परम(परं पाप्मनोऽ)धिकरणत्वतः-अधिक्रियते आत्मा नरकादिषु याभिरित्याधिकरणं तस्य भावस्तत्त्वं  
वसतात्, तथा पापोपकरणत्वत इत्यर्थः, पाप्मनः-पापस्य परस्त्रीगमनादिलक्षणस्य महारन्ध्रमहापत्रिग्रहादिलक्षणस्य वा दुष्कृतस्य हेतवो-  
निमित्तभूताः कमलाः संसृतिपातं-संसारे पतनं मम्मणस्येव ददति-प्रयच्छन्तीत्यर्थः ॥ ४७ ॥ १ ॥

ननु 'धनेर्दुष्कलीनाः कुलीनाः क्रियन्ते, धनैरेव पापात्सुनर्निस्तस्मिन् । धनेभ्यो विशिष्टो न लोकेऽस्ति कश्चिद्धनान्यर्जयध्वं धनान्यर्ज-  
यध्वम् ॥ १ ॥ इति वचनात्कथं ममतामोचनं क्रियते इत्याशङ्क्यां द्रव्यसासारतां दर्शयन्नुपदिशति—

यानि द्विपामप्युपकारकाणि, सर्पोन्दुरादिवपि वैर्गतिश्च ।  
शक्या च नापन्मरणामयाया, हन्तुं धनेष्वेषु क एव मोहः ? ॥ ४८ ॥ २ ॥

रत्न०—अथ तुर्यो धनममत्वमोचनाधिकारो व्याख्यायते । तत्र प्रथमं धनात्सुखोपकृती भवत इति मा चिन्तयेत्सुपदिशति-याः सुखोप-  
कृतीति०, व्याख्या—हे जीव ! त्वं या रमा-लक्ष्मीः प्रति मेलयन्सि-सञ्चयन्सि, त्वं कीदृशः ?-ममतां-ममत्वं भजसीति ममताभाक्, कया !-  
सुखं चोपकृतिश्च सुखोपकृती ते कुर्वन्तीति सुखोपकृतिकृतः सुखोपकृतिकृतां भावः सुखोपकृतिकृत्त्वं तस्य धीः-बुद्धिस्तथा, रमाः स्वस्य  
शुद्धम्वस्य च सुखकृतो भवन्ति परेषां दीनानाथानां चोपकृतिकृतो भवन्तीतिबुद्ध्यर्थः, परमेता रमाः संसृतौ-संसारे पातं-पतनं ददति । एतेषां  
संसृतिपाते कुतः शक्तिरित्याह-एताः किं० ?-हेतवः-कारणानि, कस्य ?-पाप्मनः-पापस्य, कुतः ?-अधिकरणत्वतः, प्रायो लक्ष्म्यः पापाधिकरणमेव  
भवन्ति तद्वारिप्रमृतिशब्दवत्, केपाचिद्धन्यानामेव पुण्याधिकारिण्यो भवन्ति, तस्माद्बहुसावधकर्मभिर्लक्ष्मीमेलनं न युक्तिमदिति ॥ ४७ ॥ १ ॥

श्री अध्या,  
धनवि,  
रत्न० वृत्ती  
४ अधि०  
॥ २९ ॥

धनवि०—यानि धनानि द्विषामपि—वैरिणामप्युपकारकाणि—उपकारकर्तृणि परशुरामादिधनानि सुभूमादीनामिव भवन्ति, च पुनर्थे-  
धनैः सर्पोन्दुरादिद्वेषि—भुजगमूपकादिद्वेषि सुरप्रियस्यैव गतिस्तिर्यग्लक्षणा भवतीति, च पुनर्थे<sup>धनैर्मरण</sup>मयाद्या—मृतिरोगादिका  
आपद्—आपदा हन्तुं—निराकर्तुं न शक्या—न शक्यते तेषु—एष्वनतरोक्तेषु धनेषु एव—निश्चये को मोहो—ममतालक्षणः कर्तव्य  
इति ? अत्र किंशब्दः कुत्सावाची वाच्यः ॥ ४८ ॥ २ ॥

ननु धनस्य द्विषदुपकारकत्वादितोषोऽस्तु, परं ममत्वबुद्ध्या मनःप्रसादसुखं तु भवतीत्याशङ्कयामाह—

ममत्वमात्रेण मनःप्रसादसुखं धनैरल्पकमल्पकालम् ।

आरम्भपापैः सुचिरं तु दुःखं, स्यादुर्गतौ दारुणमित्यवेहि ॥ ४९ ॥ ३ ॥

धनवि०—ममत्वमात्रेण—ममेदं धनं ममेदं गृहमित्यादिममतामात्रेण धनैः—द्रव्यैरल्पकं—कुत्सितमल्पमल्पकं—ईषत्तरमात्रं अल्पका-

रत्न०—अथ धनेभ्योऽनर्थपरम्परामाह—यानि द्विषामपीति०, व्याख्या—यानि धनान्यर्जितानि—सञ्चितानि द्विषां—वैरिणामप्युपकारकाणि  
भवन्ति—उपयोगानि भवन्ति, सञ्चयिनं निहस्य वैरिणो गृह्णीत्यर्थः । च पुनर्थैः सर्पोन्दुरादिद्वेषि गतिः—भवान्तरप्राप्तिर्भवति, सञ्चयी पुमान्  
धनमोहाद् सर्पोन्दुरादिषु योनिषु मृत्योपपद्यते इति, च पुनर्थे<sup>धनैर्मरण</sup>मयाद्या त्रिषद्वन्तुं—निवारयितुं न शक्या, अवश्यंभाविनो मरणरोगादयो  
भावा भवन्त्येवेति भावः, ब्रह्मदत्तचक्रिण इव, तत एवंविधेषु धनेषु हे आत्मन् ! क एव मोहः ? अपितु न कोऽपि, निरर्थ एवेति भावः ॥४८॥२॥  
रत्न०—अथ धनेभ्यः सुखस्याल्पत्वं दुःखस्य भूयस्त्वमाह—ममत्वमात्रेण मनःप्रसाद०, व्याख्या—धनैर्हृतुमिर्भमत्वमात्रेण मनसः—चेतसः

प्रसाददु-  
र्गतितुलना

॥ २९ ॥

लभम्—अल्पः कालः—समयो यस्य तदल्पकालम्—अल्पकालीनं मनःप्रसादसुखं—चित्तप्रसन्नमालक्षणं सौख्यं स्याद्—भवति, तु पुनरारंभ-  
पापैः—द्रव्यार्जनार्थं पट्टायाद्युपमदर्जनितदुष्कृतैर्दुर्गती—नरकादिगती सुचिरम्—अतिचिरकालं दारुणम्—अतिभयंकरं दुःखं स्याद्—  
भवति, इति—अमुना प्रकारेणोक्तं सम्यग्—अवेहि जानीहीत्यर्थः, भावार्थस्तु द्रव्यममतामात्रेणोक्तं शतवर्षमात्रं सुखं भवति, द्रव्यार्जना-  
जन्यपापैस्तूक्तं जयस्त्रिंशत्सागरोपमाणि यावन्नरकगतौ दुःखं भवतीति सम्यक्प्रकारेण ज्ञात्वा द्रव्यममतां मुञ्चेति ॥ ४९ ॥ ३ ॥

ननु द्रव्यस्त्वसाधनं धनं कथं दुर्गते इत्याशङ्कयामाह—

द्रव्यस्त्वत्त्वात्मा धनसाधनो न, धर्मोऽपि सारंभतयाऽतिशुद्धः ।

निस्संगतात्मा त्वतिशुद्धियोगान्मुक्तिश्रियं यच्छति तद्भवेऽपि ॥ ५० ॥ ४ ॥

धनवि०—द्रव्यस्त्वत्त्वात्मा—द्रव्यस्त्ववः पूजाप्रासादप्रतिमाप्रतिष्ठादिको ‘भावकारणं द्रव्य’मिति वचनात् स एवात्मा—स्वरूपं यस्य स  
तथा, धनसाधनो—धनं—स्वर्णादिकमेव साधनं—निसितं यस्य स तथा, सहारंभेन—षट्कायाद्युपमर्देन वर्तते यः स तथा त्वस्य भावस्त्वा

प्रसादः—प्रसक्तिः स्यात्, परं धनैः सुखमल्पकं—स्तोत्रं, तदल्पकालं भवति, अथवा मन्त्रःप्रसादलक्षणं सुखमल्पकमल्पकालं भवति, दुःखं  
तुरिति विशेषेण, धारमभ्युपगमः—षट्कायोपमर्दादिजनितैः सुचिरं—चिरकालं दुर्गती—तिर्थग्नरकादौ दुःखं स्यात्, किंलक्षणं?—दारुणं—  
भयावहं हे आत्मन् ! इति त्वमवेहि—जानीहि, यथा नवानामपि नंदराजानाम् ॥ ४९ ॥ ३ ॥

रत्न०—अथ द्रव्यस्त्वत्त्वात्मा धर्मो धर्मेरेव भवतीति धनसम्बन्धः कर्तव्य इति धिचारीऽपि न सम्यगित्याह—द्रव्यस्त्वत्त्वात्मिति०, व्याख्या—

श्री अध्या.

धनवि.

रत्न० वृत्ती

४ अधि०

॥ ३० ॥

तथा सांरंभतयेति, एतावता धनप्रभवः, पूजादिधर्मोऽपि किंचिदारंभकलंकितत्वात्त्रिकलंको न भवतीति; तु पुनर्निःसंगतात्मा धर्मोऽति-  
शुद्धियोगात्तद्भवेऽपि मुक्तिश्रियं—भोक्षलक्ष्मीं यच्छति—ददातीति; अत्र निस्संगतात्मा निर्गतः संगो—धनधान्यादिर्नवविधः परिग्रहो  
यस्मात्स तथा तस्य भावत्वात्तौ सैवात्मा—स्वरूपं यस्य स तथा, अतिशुद्धियोगाद्—अतिशयेन शुद्धिः—निकलंकता तस्या योगात्—  
संवंधात्तद्भवेऽपि—स एव भवो—जन्म तद्भवस्तस्मिन्, अत्रापिशब्दो वैलक्षण्ययोक्तको, वैलक्षण्यं चेदं—द्रव्यस्वात्मा धनसाधनो धर्मो  
भवान्तरे मुक्तिप्रापको भवति, निस्संगतात्मा तु धर्मस्वपःसंयमरूपो भवान्तरे तद्भवे वा मुक्तिप्रापको भवतीति ॥ ५० ॥ ४ ॥

अनंतरं यतीनुपदिश्य गृहस्थोद्देशेन ममतात्यागमुपदिशति—

**क्षेत्रवास्तुधनधान्यगवाध्वैर्मैलितैः सानिधिभिस्तनुभाजाम् ।**

**क्षेत्रपापनरकाभ्यधिकः स्यात्को गुणो न यदि धर्मनियोगः ? ॥ ५१ ॥ ५ ॥**

धनवि०—क्षेत्राणि च—शालीक्षुप्रमुखकेदाराः वास्तूनि च—गृहादृहदृशभृतीनि धनानि च—स्वर्णरूप्यादीनि धान्यानि च—श्रीह्यादीनि

जिनप्रासादकारणजिनविषयप्रतिष्ठाजिनविभ्वार्चनादिर्द्रव्यस्त्ववः स एवात्मा—स्वरूपं यस्य स द्रव्यस्वात्मा धर्मोऽपि सारम्भतया—आरम्भसाहितत्वेन  
नातिशुद्धो—नातिनिर्मलो वर्तते, तज्जनितशुभकर्मणां स्वर्गादौ भोयत्वात्, सर्वस्यापि संसारमुखस्य दुःखत्वेनोक्त्वादिति । किल० ?—धनान्येवं साधनं—  
कारणं यस्य स धनसाधनः, धनैरेव साध्य इत्यर्थः, तुरिति विशेषे, निस्सङ्गता—निरीहता एवात्मा—स्वरूपं यस्य स निस्सङ्गतात्मा धर्मोऽतिशुद्धः,  
आरम्भरहितत्वेन पापमलाभावात्निर्मलताया योगात्, निस्सङ्गतात्मना धर्मेण केवलं कर्मनिर्जरणमेव भवतीति विशुद्धत्वमेवेत्यर्थः, तेन स एव भवो—  
वर्तमानो भवस्त्वस्मिन्नापि मुक्तिश्रियं यच्छति—ददातीति ॥ ५० ॥ ४ ॥

क्षेत्रपापन-

रकाः

॥ ३० ॥

गावश्च-धेनुधेनुपवयः अश्वश्च-तुरंगमा उपलक्षणाद् गजस्थपदात्यादयस्तैस्तथा, किंभूतैः ?-सनिधिभिः-निधानसहितैर्मैलितैः-संचितै-  
स्तनुभाजां-दंष्टिनां कुशश्च-शरीरश्रमः पापानि च-पंचाश्रवसेवनादीनि नरकाश्च प्रसिद्धास्तैभ्योऽधिकः-अतिरिक्तस्तेत्यध्याहारात् को  
गुणः ?-को विशेषलभो भवतीत्यक्षरार्थः यदि-चेद्धर्मनियोगो-धर्मस्थाने व्यापारो न भवेदिति ॥ ५१ ॥ ५ ॥

अथ परिग्रहपरिमाणव्रतांगीकारेण समतात्यागसुपदिशन्नाह-

आरंभैर्भरितो निमज्जति यतः प्राणी भवांभोनिधावीहंते कुन्तपादयश्च पुरुषं येन च्छलाद्वाधितुम् ।  
चित्ताव्याकुलताकृतेश्च हरते यो धर्मकर्मस्मृतिं, विज्ञा ! भूरिपरिग्रहं त्यजत तं भोग्यं परैः प्रायशः ॥ ५२ ॥ ६ ॥

रत्न०-अथ भूरिपरिग्रहः पापायैवेति द्रव्यन्नाह-क्षेत्रवास्त्विति०, व्याख्या-तनुभाजां-प्राणिनां क्षेत्रवास्तुधनधान्यागवाधैः परिग्रहैः  
कन्या श्रेय १ पाप २ नरके ३ भ्योऽधिकः को गुणः स्याद् ? , अपितु न कोऽपि गुणः स्यादित्यन्वयः, पूर्व केशः १ पश्चात्पापं २ तदनु नरक ३  
इति त्रयो गुणाः परिग्रहस्येति सूचितम्, अत्र गुणशब्दो लक्षणाया ग्राह्य इति । अथ पदव्याख्या-क्षेत्रं-सेतुकेद्वभयात्मकं वास्तु-गुहाद्यादि धनं-  
श्रीफलपूर्णादि गणिमधरिमसेदाद्वान्यं-गोधूम्यादि चतुर्विंशतिधा गवाश्चैरिति गावोऽश्वाश्च ततो द्वन्द्वसमासस्तैः क्षेत्रवास्तुधनधान्यागवाधैः, उप-  
लक्षणांमहिष्युष्ट्राजोरश्वादीनामपि ग्रहणं, किंलक्षणैः ?-मैलितैः-स्थाने २ वृन्दतामापादितैः, पुनः किंल० ?-सनिधिभिः-निधानसहितैरिति कथनेन  
रूप्यलक्षणमणयादयो गृहीताः, निधयस्तु तैरेव भवन्तीति, यदि परं धर्म नियोगो-नियोजनं व्यापारणं, धर्म नियोगो न, तस्य परिग्रहस्य यदि  
धर्म चैत्योपाश्रयसाधर्मिकयोपज्ञानभाण्डागारकरणादिलक्षणो नियोगो-व्यापारणं स्यात्तदा काश्चिद्गुणोऽप्यस्तीति भावः । अत्र स्वर्गादिमुखप्राप्तिलक्षणो  
गुणः सूचित इति ॥ ५१ ॥ ५ ॥

श्री अध्या.

धनवि.

रत्न० वृत्ती

४ अधि०

॥ ३१ ॥

धनवि०—यतः परिग्रहात् प्राणी-जीवः आरंभैः—पटकायाद्युपमर्दंभरितो—व्याप्तो भवांभोनिधौ—संसारसमुद्रे निमज्जति—  
शुद्धति, च पुनर्येन परिग्रहेण कुतृपादयः आदिपदबौरनतटविदादयः पुरुषाः परिग्रहवंतं पुरुषं च्छलाद्—आज्ञामंगादिच्छलं प्राप्य वाधितुं—  
वाधां कर्तुमीहंते, वांछंतीत्यर्थः, च पुनर्यः परिग्रहश्चिंताव्याकुलताकृतेः—चिंता—परिग्रहस्याप्राप्त्यार्जनोपायपरिचिंतनं प्राप्तस्य परिरक्षणो-  
पायपरिचिंतनं च तेन व्याकुलता—अस्वस्थ्यं तस्य कृतेः—करणाद्धर्मकर्मस्मृतिं—धर्मस्य कर्माणि—कार्याणि देवशुरुवदनादीनि तेषां कर्तुमु-  
द्दिष्टानां स्मृतिं—स्मरणं हरते—अपंतयतीत्यर्थः, भो विज्ञा !—भोः पण्डितास्तासान्तं यच्छब्दप्रदर्शितस्वरूपं प्रायशो—बाहुल्येन परैरात्मव्यति-  
रिक्तैर्भोग्यं—परिभोगयोग्यं भूरिपरिग्रहं—मूर्च्छया बहुधनधान्यादिसंग्रहं त्यजत—परिहरतेत्यर्थः ॥ ५२ ॥ ६ ॥

रत्न०—यतो—यस्मात्कारणादारभैः—सावधव्यापारेण जीवोपमर्दादिजातैर्भरितः—पूर्णः प्राणी भवाम्भोनिधौ—संसारसमुद्रे निमज्जति, अन्योऽपि गाढं  
भारवान् पदार्थः समुद्रे निमज्जतीति, च पुनर्येन परिग्रहेण कुतृपादयो—दुष्टराजाधाः, आदिशब्देन दुष्टमन्त्रयारक्षकान्यनियोगिनां ग्रहणं, पुरुषं प्रति  
छलाद्—अन्यापाभावेऽपि च्छलग्रहणेन वाधितुं—पीडितुमीहन्ते—वाञ्छन्ति, च पुनर्यः परिग्रहश्चिन्ताभिः—धनार्जनरक्षणादिजनितचिन्ताभिव्याकुलता—  
व्यग्रत्वं तस्याः कृतेः—करणतो धर्मकर्मणोः स्मृतिं हरते, चिन्ताव्याकुलचित्तस्य धर्मकर्मा(र्भणी अ)पि न स्मरतीति, अथवा धर्मस्य कर्मण इति  
तत्पुरुषसमासः कार्यः । हे विज्ञा !—हे दक्षाः यूयं तं भूरिपरिग्रहं त्यजत, कीदृशं ?—भोग्यं—भोगार्हं, कैः ?—परैर्जकादित्यर्थः, कथं ?—प्रायशः—प्रायेण,  
द्रव्यस्वार्जको भिन्नो भोक्तारस्त्वन्ये भवन्तीत्यर्थः, यतः—“कीटिकासञ्चितं धान्यं, माक्षिकासञ्चितं मधु । कृपणैः सञ्चितं वित्तं, परैरेवोपमुञ्चते ॥ १ ॥  
इति, यथा सोढतादकष्टपरम्परयोगिगृहीतसिद्धरसभोक्ता वलमीवासी रंकः श्रेष्ठी जात इति ॥ ५२ ॥ ६ ॥

परिग्रहफलं

॥ ३१ ॥

अथ द्रव्यममतामोचनद्वारमुपसंहरन् तर्करीत्या धर्मस्थानेऽव्यापृतस्य द्रव्यस्य दोषान् दर्शयितुमुपदिशति—

क्षेत्रेषु नो वपसि यत् सदपि स्वमेतयाताऽसि तत् परभवे किमिदं गृहीत्वा ? ।

तस्यार्जनादिजनिताद्यचयार्जितात्, भावी कथं नरकदुःखभराच्च मोक्षः ? ॥ ५३ ॥ ७ ॥

धनवि०—यदेतन्नलक्षणे दृश्यमानं सदपि—विद्यमानमपि स्वं—द्रव्यं क्षेत्रेषु—जिनभवनविषयपुस्तकसाधुसाध्वीश्रावकश्राविकारूपेषु सप्तसु प्रतिघातीर्थयात्रासहितेषु नवसु या नो वपसि—नो वीजसंततिं कुरुषे तर्हि तदिदं दृश्यमानं धनं गृहीत्वा—लाल्वा परभवे—अत्रेतेने जन्मनि किं याताऽसि ?—गंताऽसीत्यर्थः; च पुनस्तस्य धनस्यार्जनम्—उपार्जनमादौ येषां तेऽर्जनादयः; आदिपदात्कयाणककथयविकयादायस्यै—र्जनितानि—उत्पादितानि अधानि—पायानि तेषां चयः—समूहस्तेनार्जित—उत्पादितस्तस्मान्नरकदुःखभरात्—नरकगतिसंबन्धिदुःखसमूहान्मुक्तिसूत्र कथं—केन प्रकारेण भावी—भवितेति ? । अत्र यदि तर्हीति पदे अध्याहार्ये ॥ ५३ ॥ ७ ॥

इति श्रीतपोगच्छ...अध्यात्मकरपट्टमस्याधिरोहणीटीकायां...उ० श्रीधनविजय-

गणिविरचितायां द्रव्यममतामोचननाम्नी चतुर्थी पदपद्धतिः ॥ ४ ॥

रत्न०—अथार्थान्तरकथनेन सप्तक्षेत्र्यां धनवपनोपदेशमाह—क्षेत्रेष्विति०, व्याख्या—क्षेत्रेषु—जिनभवनादिषु सप्तसु प्रवचनप्रतीतेषु सद्—विषयानामपि स्वं—धनं नो वपसि, अत्र वपनक्रियाया लक्षणया प्रयोगः; क्षेत्रशब्दोऽपि लक्षणया एव, यथा क्षेत्रे उत्तं व्रीह्यादिवान्यं शतगुणं भवति

श्री अध्या.

धनवि,

रत्न० इती

५ अधि०

॥ ३२ ॥

## ५ देहममतामोचनाधिकारः ।

ननु धनममतामोचने शरीरसत्यापना कथं भवतीत्याशंकायां शरीरममतामोचनद्वारमुपदिशन्नाह—

अथ देहाधिकारः ।

अथ देहाधिकार इति, अथ देहममतामोचनोऽधिकार उपदिश्यत इत्यर्थः । तत्र प्रथमं देहस्यानुपकारकत्वं धूर्ततां च दर्शयन् देहोपणादौ दोषमुपदिशति—

गुणानसि यं देहमवान्यचितयंस्तवोपकारं कमयं विधास्यति ? ।

कर्माणि कुर्वन्निति चिंतयायति, जगत्ययं वंचयते हि धूर्तराद् ॥ ५४ ॥ १ ॥

तथाऽत्रापि सप्तक्षेत्र्यां दत्तमनन्तगुणं भवतीत्युपचारात्क्षेत्रशब्दस्य वापक्रियायाश्च निर्देश इति । इदं खं किं गृहीत्वा—सार्थं ज्ञात्वा परमवे त्वं याताऽसि ?—गन्ताऽसि, काक्वा प्रश्नः । सार्थं गृहीत्वा यातुं न शक्यमिति सूचाऽपि । वेति पक्षान्तरे । हे धनिन् ! ते—तव नरकस्य—निरयस्य दुःखं तस्य भरः—प्रचयस्तस्मान्मोक्षो—मोचनं कथं भावि ?, अत्रापि काक्वा प्रश्नः, अपितु न भावीति सूचाऽपि । किलक्षणात् ?—तस्य—स्वस्यार्जनादिना जनितम्—उत्पादितं यदयं पापं तस्य चयः—समूहस्तेनार्जिताद्—उपार्जितादितिहेतोः, क्षेत्रेषु खं वपसि तदपि सुन्दरमितीत्यर्थः ॥ ५३ ॥ ७ ॥

इत्यध्यात्मकल्पद्रुमे धनममत्वमोचनाख्यतुर्योऽधिकारः ॥ ५३ ॥ ७ ॥

श्रीशान्तिचन्द्रवरवाचकदुग्धसिन्धुलब्धप्रतिष्ठवरवाचकरत्नचन्द्रः । शिष्यार्थितां सफल्यन् कुरुते स्म टीकां, तत्राधिकार इति पूर्तिमवाप तुर्यः ॥४॥

कार्यस-  
धूर्तत्वं

॥ ३२ ॥



धनवि०—हे आत्मन् ! अघानि—जीवघातादिजनितानि पापान्यर्चितयन्—अविचारयन् त्वं यं देहं—शरीरं पुण्यासि—पुष्टिविपर्यकारो-  
पीत्यर्थः सोऽयं देहस्तव कं—किनामकमुपकारं—हितकार्यकरणलक्षणं विधास्यति—करिष्यति ? , ततः कर्माणि—देहपोषणार्थं जीवहिंसादिका-  
याणि कुर्वन्—सृजन इत्यन्तरोक्तामाद्यतिम्—उत्तरकालं चिंतय—विमृशेति, हि निश्चितं जगति—विश्वेऽथवा जगति—जगज्जन्तृजन्यं—काया-  
हयो धूर्तराट्—वंचकपतिर्वंचयते विप्रतारयतीत्यर्थः; भावार्थस्तु त्वं यं देहं पुण्यासि स देहस्त्वां कर्मभारभारितं दुर्गतियोग्यं च कृत्वा  
नञ्चा यास्यतीति धूर्तराजत्वं देहस्येति ॥ ५४ ॥ १ ॥

अथ सावयौषधाहारादिना देहदार्ढ्यकरणे दोषमुपदिशति—

कारागृहाद्दुविधाशुचितादिदुःखानिर्गतुमिच्छति जडोऽपि हि तद्विभिव्य ।

दिसस्ततोऽधिकतरे वयुषि स्वकर्मघातेन तद् द्रढयितुं यतसे ? किमात्मन् ! ॥ ५५ ॥ २ ॥

धनवि०—हे आत्मन् ! हि यतः कारणात् कारागृहाद्—शुभिगृहाद्दुहिविधं—नानाप्रकारमशुचितादि—अपाविञ्च्यादि दुःखं(यस्मिन्

रत्न०—अथ देहममत्वमोचनधिकारः पञ्चमो व्याख्यायते । तत्र पापं कुर्वन् वयुःपोषं मा कुर्वित्युपदिशति—पुण्यासि यं देहमिति० व्याख्या—  
हे शरीरिन् ! त्वं यं देहं पुण्यासि—पुष्टं करोषि, किं कुर्वन् ?—अचिन्तयन्—अविचारयन्, कानि ?—अघानि—पापानि प्रति, देहं पुष्पान् पापानि  
चिन्तयस्येव नेत्यर्थः; परमयं देहः पोषितः सन् तव कमुपकारं विधास्यति—करिष्यति ? , त्वं जीवोपघातलक्षणानि पापानि अतिसावधानि कर्माणि प्रति  
कुर्वन् सन् इत्यापत्ति—उत्तरकालं विचिन्तय—विचारय, हि—निश्चितमयं देहो धूर्तराट्—वञ्चकानां राजा जगन्ति प्रति, आश्रयेषु आश्रयिणासुपचारद्  
जगद्वासिनो जगत्, तद् वक्ष्यते, तेन बहुजीवघातादिनाऽस्य पोषणं न तवायतिहिताय भावीत्यर्थः; वञ्चकत्वोपचाराद्दूर्तराडुपमानमस्येति ॥५४॥१॥

श्री अध्या.

धनवि.

रत्न० वृत्ती

५ अधि०

॥ ३३ ॥

ततः), अत्रादिपदात् क्षुत्प्रियासापारवश्यादिपरिग्रहः, तथा तस्माज्जडोऽपि—मूर्खोऽपि तत्कारागृहं विभिद्य—विद्वार्षं निर्गतुं—निर्गमनक्रियां कर्तुमिच्छति—वांछतीत्यर्थः, ततस्तस्मात्कारणाद्धे आत्मन् ! स्वकर्मजातेन—स्वकीयप्राकृतकर्मसमूहेन ततः कारागृहादधिकतरे—अतिशयेनाधिके वीभत्से वपुषि—शरीरे क्षिप्तः—प्रवेशितः सन् तद्यद्दर्दयितुं—सावद्याहारादिना दृढीकर्तुं त्वं किं यतसे ?—किं यत्नं कुरुष्व इत्यर्थः ॥ ५५ ॥ २ ॥

विद्यमानशरीरापगमे परलोके दुःखं भविष्यतीति पुष्टिदार्ढ्यकरणादिना एतच्छरीरयत्नो विधीयते इत्याशयानां संशयनिरासायोपदिशति—

चेदांछसीदमवितुं परलोकदुःखभीत्या ततो न कुरुष्वे किमु पुण्यमेव ? ।

शक्यं न रक्षितुमिदं हि न दुःखभीतिः, पुण्यं विना क्षयमुपैति न वज्रिणोऽपि ॥ ५६ ॥ ३ ॥

धनवि०—हे आत्मन् ! चेद्—यदि त्वं परलोकदुःखभीत्या—शरीरममतामोचने एतच्छरीरापगमे च परलोके गतस्य मम दुःखं भवि-

रत्न०—अथ शरीरं कारागृहादप्यधिकत्वेन चिन्तयन्नाह—कारागृहादिति० व्याख्या—हे आत्मन् ! जडोऽपि—मूर्खोऽपि जनः कारागृहाद्—गुप्ति-गृहानिर्गन्तुमिच्छति । किं कृत्वा ?—तत्कारागृहं विभिद्य, खात्रं दत्त्वेत्यर्थः, किंलक्षणाद् ?—बहुविधं—नानाप्रकारमशुचितादि—अपाविज्यादि दुःखं यस्मिन् तस्माद्, आदिशब्देन क्षुत्तृड्दुःखग्रहणं, ततः कारागृहादधिकतरे वपुषि—शरीरे स्वस्य कर्मणो जातेन—समूहेन क्षिप्तः सन् तद्वपुः प्रति द्रवयितुं—दृढं कर्तुं किं यतसे ?—किं यत्नं करोषि, अत्रापि काकूत्तया व्याख्यानं, अपि तु मा यतस्वेत्युपदेशोऽपि, ततोऽधिकत्वं चास्य जीवनावधि-सद्भावाद् भवे भवे प्राप्यत्वाच्चेति ॥ ५५ ॥ २ ॥

पुण्यकर-  
णोपदेशः

॥ ३३ ॥

व्यतीतिभयेनेदं शरीरमवितुं—रक्षितुं वांछसि, ततः परलोकदुःखमीत्या पुण्यमेव—सुकृतमेव शरीररक्षणादियत्नत्यागेन किमु नो कुरूपे ?—  
 किं न करोपीत्यन्वयः; हि यतः कारणादिदं शरीरमतिशक्तिमता केनापि रक्षितुं—नातुं न शक्यं—न—शक्तिविपर्ययायं भवतीत्यर्थः, दुःख-  
 मीतिश्च—परभवदुःखमयं पुण्यं विना—तथाविधसुकृतमंतरेण क्षयं—विनाशं वज्रिणोऽपि—इंद्रस्यापि नोपैति—न गच्छतीत्यर्थः ॥ ५६ ॥ ३ ॥  
 अनंतरोक्त्युक्त्या परलोकदुःखमीत्या शरीरयत्नो माऽसु, परं शरीरपोषणादिना सुखं तु भवत्येवेति शरीरयत्नो विधीयते इत्याशयानां  
 पुंसासुपदेशमुपदिशति—

देहे विमुस्य कुरूपे किमयं ? न वेत्सि, देहस्य एव भजसे भवदुःखजालम् ।  
 लोहाश्रितो हि सहते वनघातमभिर्याधा न तेऽस्य च न भोवदनाश्रयत्वे ॥ ५७ ॥ ४ ॥

रत्न०—अथ वपुषि पुष्टीकृते सति बहुजीवनात्परलोकदुःखं नायातीति वरं वपुःपोष इति कश्चिद्वक्ष्यतीत्याशङ्क्याह—चेद्वाऽच्छसीदमवितुमिति ०  
 व्याख्या—हे आत्मन् ! त्वं चेद्—यदि परलोकदुःखानां भीत्या—भयेनेदं वपुः प्रति अथितुं—रक्षितुं वाञ्छसि, पुष्टीकृते वपुषि बहुवर्षजीवनात् परलोक-  
 दुःखानि नायांतीति वरं पुष्टीकृतं वपुरित्यर्थः, ततस्त्वाहिं पुण्यमेव किमु ?—किं न कुरूपे, हि यस्मात् कारणात् इदं वपुर्दुःखभीतेः—दुःखानां भयाद्भ्रितुं—  
 रक्षणाय न शक्यं—न शकनीयं इति न, द्वौ नवौ प्रकृतमर्थं गमयत' इति न्यायादपितु शक्यम्, अर्थाःपुण्येनैवेति, च पुनरिदं वपुर्वश्रिणोऽपि—  
 इन्द्रस्यापि पुण्यं विना क्षयं—नाशमुपैति—प्राप्नोति । तस्माद् त्वं यदि परलोकदुःखभीतस्त्वादा पुण्यं कुरुष्वेत्युपदेशः ॥ ५६ ॥ ३ ॥

श्री अथा.

धनवि.

रत्न० वृत्ती

५ अधि०

॥ ३४ ॥

धनवि०—हे आत्मन् ! देहे—शरीरे विमुह्य—विशेषेण मोहं प्राप्याधं—पापं किं कुरुषे ? इति—अग्रे वक्ष्यमाणं स्वरूपं किं न वेत्सि ?—न जानासीत्यर्थः, देहस्य एव—शरीरस्थित एव त्वं भवदुःखजालं—सांसारिकदुःखसमूहं भजसे—प्राप्नोषीत्यर्थः, हि यतः कारणाह्नोहाश्रितो—लोहसंश्रितोऽग्निः—वह्निर्घनघातं—लोहमयघनप्रहारं सहते—क्षमते, गगनवदनाश्रयत्वे—निरालम्बनत्वे ते—तव च पुनरस्य—वह्नेर्वाधा—पीडा न भवतीति, नभसो वति प्रत्यये 'मनुर्नभोऽगिरो वती'ति ( १—१—२४ )सूत्रेण पदत्वभावात्नभोवदिति चिंत्यम्, अन्यथा वा यथाज्ञातं समर्थनीयमिति, स्थानांगटीकायां प्रथमाधिकारे नभोवदिति प्रयोगस्य विद्यमानत्वात्सुस्थमिति वा ( नभस्वदित्युपदेक्षरत्नाकरे, न वदन्तं नामेदं, अव्ययमिदं वेदिकयां च सूत्रमिदं, अग्नेः सम्बन्धयपि नभस्त्वान्—वायुः अनाश्रयत्वात् न घातमाप्नोतीत्यर्थे तु नभस्वदित्येव ) ॥५७॥४॥

रत्न०—अथ यं देहं त्वं पुण्यासि तत्रस्थस्यैव तव दुःखं वर्तत इति वक्तुमाह—देहे विमुह्येति० व्याख्या—हे आत्मन् ! त्वं देहे विमुह्य—मोहं प्राप्य किमधं कुरुषे ? । अपितु मा कुर्वित्युपदेशः । त्वं किं न वेत्सि ? इत्यापि काकृत्या व्याख्यातम्, अपितु वेत्सि—जानीषे इति सूत्राऽपि, किं न वेत्सीत्याह—त्वं देहस्य एव भवस्य—सांसारस्य जन्मजरामरणलक्षणस्य दुःखानां जालं—समूहं भजसे, देहाश्रितस्यैव नरकदुःखाद्यनुभवनं, नतु देहमुक्तस्य, एतद् दृष्टान्तेन द्रव्येति—हि निश्चितं अग्निर्लोहाश्रितो धनस्य—लोहमयशस्त्रविशेषस्य घातं—प्रहारं सहते—क्षमते, नाग्निः केवलो धनघातविषयीकर्तुं शक्यत इत्यर्थः । हे आत्मन् ! ते—तव च पुनरस्य—अग्नेरनाश्रयत्वे वाधा—पीडा न भवति, किंचित् ?—नभस्वद्—आकाशवद्, यथा नभसः अनाश्रयत्वे लताप्रहारादिका परदृढता वाधा न भवति तथा तवापि देहस्थानाश्रयत्वे मुक्तिं गतस्य वाधा न भवतीत्यर्थः । 'मनुर्नभोऽगिरो वतीति'सूत्रेण पदत्वभावात्नभोवदिति न स्यात् । यथा आकाशस्थानाश्रयत्वे वाधा न भवति तथा तवापीत्यर्थः ॥ ५७ ॥ ४ ॥

कायस्य

दुःखहेतुत्वम्

॥ ३४ ॥

अथ शरीरस्य वंचकस्यभावत्वेन दुष्टतां दर्शयन्नुपदिशति—

दुष्टः कर्मविपाकभूपतिवशाः कायाह्वयः कर्मकुद्, वद्भवा कर्मगुणैर्हृषीकचपकैः पीतप्रमादासवम् ।  
कृत्वा नारकचारकापदुचितं त्वां प्राप्य चाशु च्छलं, गंतति स्वाहिताय संयमभरं तं बाह्याल्पं ददत् ॥५८॥५९॥

धनवि०—कर्मणामष्टविधानां नामकर्मणो वा विपाकः स एव भूपतिस्तस्य वशा—आयत्तः दुष्टः—अपाविञ्च्यादिदोषदूषितः आहाराद्यर्थ  
हिसाकारित्वादिदोषदूषितो वा कायाह्वयः कर्मकुद्—इसस्त्वां कर्मगुणैः—कर्मलक्षणरज्जुसिर्वद्भवा—नियञ्च्य, च पुनस्त्वां हृषीकचपकैः—  
हृषीकाणि—इंद्रियाणि तद्द्रयाश्चपकाः—मद्यपानपत्राणि तैर्हृषीकचपकैः पीतः—अत्यादरेण सेवितः प्रमादः—पंचप्रमादलक्षण आसवी—मद्यं येन  
स तथा तं पीतप्रमादासवं कृत्वा, नारको—नरकः स एव चारकः—कारागृहं तस्यापद्—विपत्तिस्तस्या उचितो—योग्यः स तथा तं नारक-  
चारकापदुचितं कृत्वा, च पुनः छलम्—आयुःपूर्त्तिलक्षणं म्रियं प्राप्य—लब्ध्वा गंता—याताऽस्तीत्यर्थः; इतिहेतोस्तं वलीवद्सदृशं कायाह्वयं

रत्न०—अथ कायं कर्मकर्त्तव्येनोपमयति—दुष्टः कर्मविपाकेति०, व्याख्या—हे आत्मन् ! काय इत्याह्वयो—नाम यस्य सः कायाह्वयः कर्मकृद्—  
कर्त्तव्यं नारकचारकापदुचितं कृत्वा—निरयगुप्तिगृहविषययोग्यं कृत्वा च पुनराशु—शीघ्रं छलं प्राप्य गन्ता—गमिष्यतीत्यन्वयः; कर्मकृद् किलक्षणः ?—दुष्टो-  
निर्दयः; पुनः कीदृक् ?—कर्मणा ज्ञानावरणीयादीनां विपाको—विपचनं स एव भूपतिस्तस्य वशाः—अधीनः, स्वयं दुष्टः अथ च कर्मविपाकराजप्रेरित इत्यर्थः ।  
किं भूत्वा ?—वद्भवा, कैः ?—कर्मण्येव गुणाः—रज्जवस्तैः, अपरोऽपि अपराधी रज्जुभिर्वध्यत इति, त्वां किन्भूतं ?—पीतः प्रमाद एवासवः—सीधुर्मदिरा-  
विशेषो येन स तं, कैः ?—हृषीकाणि—इन्द्रियाण्येव चपकाः—पानपत्राणि, यैः कृत्वा मद्यं पीयते ते चपका इति, अनेन पीतमद्यत्वाद्दुष्टं सुकर इति

कायस्य  
दुष्टकर्म-  
करत्वं

श्री अध्या.

धनवि.

रत्न० वृत्ती

५ अधि०

॥ ३५ ॥

कर्मकरमल्पं—द्विचत्वारिंशदाहारदोषादूषितं लघु कायभाटकप्रायमाहारादि ददत्—प्रयच्छन् स्वहिताय—परभवे आत्मनो मोक्षलक्षणसुखाय संयमभरं—सप्तदशसंयमलक्षणं भारं त्वं वाहय—जीवितांते पारं प्राप्येति, वाहयेत्यत्र वहधातुः स्वभावतो पयंतत्वाद्वा द्विकर्मकः ॥ ५८ ॥ ५ ॥

अथ शरीरस्वासारतां दर्शयन्नूपदिशति—

यतः शुचीन्यप्यशुची भवन्ति, कुम्याकुलात् काकशुनादिभक्ष्यात् ।

द्रागभाविनो भसतया ततोऽगान्, मांसादिपिंडात् स्वहितं गृहाण ॥ ५९ ॥ ६ ॥

धनवि०—यतः शरीरादाहारशुकादीनि वस्तूनि शुचीन्यपि—पवित्राप्यशुची भवन्ति—अपवित्री भवन्ति सजीवनावस्थायां, कुम्या-कुलात्—कृमिगंडोलकसंकुलात्रिजैवनावस्थायां च काकशुनादिभक्ष्याद्—वायससारमेयादिभिर्भक्ष्याद्—भक्षणीयाद्, आदिपदात्कंकगुधादि-

सूचितं, अपरोऽपि नृपादिष्टः सेवकोऽपराधिनं वद्ध्वा गुप्तौ प्रक्षिप्य यातीति तथा कायः कर्मकृदपि । इतिहेतोः स्वकायकर्मकृतं वाहय—वञ्चय, किं कुर्वन् ?—ददद्—ददानः, कं ?—संयमभरं, किंभूतम्—अल्पं—स्तोकं, बहोदाने असमर्थत्वं, अत एव स्तोकमपीत्यर्थः । कस्मै ?—स्वहिताय, अपरोऽपि नृपसेवको लज्जाप्रदानेन वञ्चते तथा त्वमपि चास्य संयमभररूपलज्जाप्रदानेन वञ्चय यथाऽसौ त्वामवद्ध्वा नारकचारकापदुचितं चाकृत्वैव यातीति ॥ ५८ ॥ ५ ॥

रत्न०—अथाशुचिदेहादन्येऽपि पदार्था अशुची भवन्तीत्यादिदेहदोषानाह—यतः शुचीन्यप्यशुची भवन्तीति ०, व्याख्या—यतः अज्ञात् शुचीनि—पवित्राप्यपि वस्तूनि—पायसादीनि अशुची भवन्ति—अपवित्राणि भवन्ति, यथा घृतशर्कराचूर्णयुक्तस्य भक्षितस्य पायसस्य तत्समय एव वमनदर्शायां दूरूपदुर्गन्धितया सर्वजनजुगुप्सनीयत्वेन लाज्यत्वं दृश्यत इति । यतः किम्भूतात् ?—कृमिभिराकुलाद्—व्यातात्, पुनः किलक्षणात् ?—काकशुनादीनां भक्ष्यात्,

द्विचग्रहणी-

पदेशः

॥ ३५ ॥

भद्रयाद्वाग्र-शीघ्रं भस्मतया-रक्षारूपतया भाविनी-भविष्यती मांसादिर्पिण्डाद्, आदिपदाद्रसासृग्मांसमेदादिपिण्डसमूहात्ततोऽंगात्-  
तस्याच्छरीरात्स्वहितं-परभवसुखसाधनं तपःसंयमादिपुण्यं गृहाण-स्वायत्तीकुर्वित्यर्थः ॥ ५९ ॥ ६ ॥

नन्वनंतरं 'स्वहितं गृहाणे'त्युक्तम्, अथ च यः शरीरं प्राप्य स्वहितं न गृह्णाति तस्य किं साहित्याशंकायामुपदिशति—

परोपकारोऽस्ति तपो जपो वा, विनश्वरायस्य फलं न देहात् ।

स भाटकादल्पदिनासगेहमृत्पिण्डमूढः फलमश्नुते किम्? ॥ ६० ॥ ७ ॥

धनवि०—यस्य पुरुषस्य विनश्वराद्-विनाशस्यभावाद्देहात्-शरीरात्परोपकारः-परहितकरणं, वाऽथवा तपो द्वादशप्रकारं, वाऽथवा  
जपः-पंचपरमेष्विनमस्कारादिस्मरणं फलं-साध्यार्थो नास्ति; स पुरुषो भाटकात्-निक्रयादल्पदिनावधिप्राप्तश्चासौ गेहमेव-  
गृहमेव मृत्पिण्डो-मृत्तिकारकंधस्तत्र मूढो-ममेदं गृहं मा विनश्यत्वितिधिया मोहं प्राप्तः किं फलं?-किंनामकं फलमश्नुते-प्राप्नोतीत्यर्थो;  
भावार्थस्तु यथा कश्चिदल्पदिनमर्यादया भाटकेन गृहीते गृहे ममेदं गृहं मा विनश्यत्वितिबुद्ध्या मूढमतिस्सद्गृहं न व्यापारयति स संपूर्णवर्धो

शोषे भक्ष्य न स्यात्, पुनः किं०?-भवितेति भावि तस्माद्भाविनः, कया?-भस्मतया-रक्षात्वेन, कथं?-द्राक्-शीघ्रं, मृदानन्तरमित्यर्थः । हे आत्मन् ! ततो-  
ऽभाद्-तस्माच्छरीरात्त्वं स्वस्य हितं तपःप्रभृति गृहाण, किं०?-मांसादीनां पिण्डः-समुद्रापस्तस्माद्, आदिशब्देनास्त्रवसास्थिमेदसां ग्रहणं ॥५९॥ ६॥  
रत्न०—अथ देहात्तपोजपादिफलमाह-परोपकारोऽस्तीति०, व्याख्या—यस्य पुंसो देहात्परोपकारः फलं नास्ति वा पुनस्तपः फलं जपश्च फलं  
नास्ति, देहस्य शोष्येव फलानि सन्तीति सूचितं, यतः किञ्च०?-विनश्वराद्-विनाशशीलात् स पुमान् देहात् किं फलमश्नुते?, अपितु न किमपि ।

श्री अध्या.

धनवि.

रत्न० वृत्ती

५ अधि०

॥ ३६ ॥

च परकीये गृहे जाते सति तद्गृहस्य प्राप्तिफलरहितो भवति तथा यः परिमितायुषि क्षीरे प्राप्ते ममेदं शरीरं परोपकारतपःकरणदिना दुर्बलं माऽस्त्वितिबुद्ध्या मूढमतिस्तं शरीरं न व्यापारयति सोऽव्यायुःपूर्त्तो शरीरनाशे मानुष्यशरीरप्राप्तिफलरहितो भवतीति ॥ ६० ॥ ७ ॥

अथ देहममतामोचनद्वारोपसंहाराय देहस्यासारतां देहजन्यसुकृताचरणफलस्य च सारतां दर्शयन्नुपदिशति—

मृत्पिण्डरूपेण विनश्वरेण, जुगुप्सनीयेन गदालयेन ।

देहेन चेदात्महितं सुसाधं, धर्माच्च किं तच्चानसेऽत्र ? मूढ ! ॥ ६१ ॥ ८ ॥

धनवि०—हे अज्ञानिन् ! चेद्—यदि मृत्पिण्डरूपेण—मृत्तिकास्कंधस्वभावेन विनश्वरेण—विनाशशीलेन जुगुप्सनीयेन—अतिनिद्रास्पदेन गदालयेन—रोगगृहेण देहेन—शरीरेण कारणभूतेनात्महितं—स्वस्य पारम्यविकसुखसाधनं सुसाधं—सुखसाधं धर्मात्—तपश्चरणसंयमपा-

स कि० ?—भाटकाद्—भाटकोक्कद्रव्यप्रदानादल्पदिनान् यावदाप्तं गेहं तदेव मृत्पिण्डः—शरीरं तत्र मूढो—मोहप्रस्तः, भाटकगृहं यथा यथा व्यापार्यते तथैव भव्यं, अन्यथा भाटकद्रव्यमुपविशति अर्थः कश्चिन्न सिद्ध्यतीति । देहस्याशनपानवस्त्रादिदानं भाटकं, तस्य परोपकारादि फलं न गृह्यते तदा वृथैव भाटकदानमिति दृष्टान्तसाध्यं, गेहमपि मृत्पिण्डमयं भवतीति ॥ ६० ॥ ७ ॥

रत्न०—पुनस्तदेव द्रढयति—मृत्पिण्डरूपेणेति०, व्याख्या—हे आत्मन् ! चेद्—यदि देहेन निमित्तभूतेन धर्मात्—सुखकारणादात्महितं सुसाधं—सुखसाध्यं वर्तते, देहेन कीदृशेन ?—मृत्पिण्डरूपेण—मृत्पिण्डसदृशेन, अत एव विनाशशीलेन, पुनः किलक्षणेन ?—जुगुप्सनीयेन—जुगुप्सा-योयेन, पुनः कि० ?—गदानां—रोगाणामालयो—गृहं तेन तद्—तर्हि अत्र—आत्महिते हे मूढ ! किं न यतसे ?—यत्नं न करोषि, अपि तु यत्नं कुरुष्वेति,

सुसाधता

धर्मस्य

॥ ३६ ॥



किं सुखसि ?—किं मृदो भवसीत्यर्थः; यतः कारणादेते इंद्रियार्थाः जंतून्-प्राणिनो गहने-दुःखावगाह्ये भवभीमकक्षे-संसाररूपभयंकर-  
कांतारे क्षिपंति-बलात्कारेण प्रवेशयतीत्यर्थः; यत्र भवभीमकक्षे शिवमार्गदृष्टिः-मोक्षमार्गदर्शनं सुलभा-सुप्राणा नास्तीति ॥ ६२ ॥ १ ॥

नन्वभ्रुवलवकल्पमपि वैषयिकसुखमनंतरोपदेशानुसारेण कथं हेयमित्याशंकायासुपदिशति—

आपातरम्ये परिणामदुःखे, सुखे कथं वैषयिके रतोऽसि ? ।

जडोऽपि कार्यं रचयन् हितार्थी, करोति विद्वन् ! यदुदकतर्कम् ॥ ६३ ॥ २ ॥

धनवि०—हे विद्वन् ! आपातरम्ये-दर्शनमात्ररमणीये परिणामदुःखे-परिणत्या दुःखदायके वैषयिके-विषयजनिते सुखे कथं-  
केन प्रकारेण त्वं रतः-आसक्तोऽसि ?; यद्-यस्मात् कारणाज्जडोऽपि-मूर्खोऽपि हितं-सुखोपायस्तस्यार्थः-प्रयोजनं यस्य स हितार्थी  
सन् कार्यं-व्यापारादिकं घटादिकं वा रचयन्-कुर्वन् घटयन् उदकतर्कं 'उदकस्तद्भवं फल'सिति वचनादुदकः-कार्यकरणोत्तरकाले

पदस्य सत्त्वात्, यत्र शिवस्य-मोक्षस्य मार्गदृष्टिः-मार्गदर्शनं न सुलभा-न सुप्राणा । अपरस्मिन्नपि गहने कक्षे शिवस्य-निरुपद्रवस्य मार्गदृष्टिः  
सुलभा न भवतीति ॥ ६२ ॥ १ ॥

रत्न०—अंधेहिकसुखस्याऽऽपातरम्यवपरिणामदुःखत्वे दर्शयन्नाह-आपातरम्ये० इति, व्याख्या—हे विद्वन् !—हे आत्मन् विषयसम्बन्धिविनि-  
धैषयिके सुखे किं रतोऽसि ?—रोगी जालोऽसि, अपिचु मा रज्य । किलक्षणे ?—आपातः-तत्कालस्तस्मिन् रम्ये, दृश्यमानमनोहरे इत्यर्थः; पुन किं० ?—  
परिणामे-परिषयिके दुःखदायी(यती)ति दुःखं तस्मिन्, यद्-यस्मात् कारणाज्जडोऽपि-मूर्खोऽपि कार्यं स्वयं कुर्वन्नुत्तरकालफलं उदकस्तस्य तर्को-विचारस्तं

श्री अंभ्या.

धनवि.

रत्न० वृत्ती

६ अधि०

॥ ३७ ॥

‘मज्जं विसय कसाया निदा विकहा य पंचमी भणिया । एए पंच पमाया जीवं पाडंति संसारे’ ॥१॥’ इत्यादिना भावनीया, अष्टप्रकारता च ‘पमांओ य मुणिदेहिं, भणिओ अट्टभेयओ । अत्राणं संसओ वेव, सिच्छानाणं तहेवय ॥ १ ॥ रागो दोसो मइब्भंसो, धम्मंसि य अणायरो । जोगाणं दुष्पणिहाणं, अट्टहा वल्लिववओ’ ॥ २ ॥ इत्यादिना भावनीया ॥ ननु विषयसेवने को दोष इत्याशंकायामाह—

अत्यल्पकल्पितसुखाय किमिंद्रियार्थैस्त्वं सुखसि प्रतिपदं प्रचुरप्रमादः ? ।

एते क्षिपंति गहने भवभीमकक्षे, जंतून्न यन्न सुलभा शिवमार्गदृष्टिः ॥ ६२ ॥ १ ॥

धनवि०—हे आत्मन् ! त्वं प्रचुरप्रमादः सन्—बहुप्रमादसहितः सन्नत्यल्पकल्पितसुखाय—अतिशयेनल्पमत्यल्पं अत्यल्पं च तत्कल्पितं च—सुखं सुखमितिवुद्ध्यारोपितं तच्च सांसारिकं स्त्रीसंभोगादिलक्षणं सुखं तत्तथा तस्मै प्रतिपदं—स्थाने स्थाने इंद्रियार्थैः—शब्दादिविषयैः

रत्न०—अथ पष्ठोऽधिकारो विवरीतुं प्रारभ्यते । तत्र विषयाः प्रमादाश्च, तत्र प्रथममिन्द्रियार्थेषु मोहत्यागविषये उपदिशति—अत्यल्पकल्पित-

सुखायेति०, व्याख्या—हे आत्मन् ! त्वमिन्द्रियार्थैः—शब्दरूपगन्धरसस्पर्शैः किं मुह्यसि ?, काक्त्स्या व्याख्यानं, अपितु मा सुख इत्युपदेशोऽपि, कस्मै ?—अत्यल्पं कल्पितम्—औपचारिकं नतु तात्त्विकं यत्सुखं तस्मै, कथं ?—प्रतिपदं—स्थानं स्थानं प्रति अथवा वस्तु वस्तु प्रति, ‘पदं स्थाने विभक्तयंते, शब्दे वाक्यैकवस्तुनोः । त्राणे पादे पादचिन्हे’ इत्यनेकार्थकोषवचनात्, किलक्षणस्त्वं ?—प्रचुरः प्रमादो यस्य सः, एते इन्द्रियार्थाः भवः—संसारः स एव मीमो—मयावंहः कक्षः—शुष्कवनं तस्मिन् क्षिपन्ति । किलक्षणे गहने ?—दुष्प्रवेशार्हे । कान् ?—जन्तून्—प्राणिनः, कुत्र ?—तत्र, तत्रैत्यव्याहार्यं, यत्रोति

१ मद्यं विषयकथाया निद्रा विकथा च पंचमी भणिता । एते पंच प्रमादा जीवं पातयन्ति संसारे ॥ १ ॥ प्रमादश्च सुतींद्रैर्भणितोऽष्टमेवं । अज्ञानं संशयश्चैव सिध्याज्ञानं तथैव च ॥ १ ॥ २ रागो द्वेषो मतिभ्रंशो धर्मं च अनादरः । योगानां दुष्पणिधानं अष्टधा वर्जितव्यः ॥ २ ॥

भवक-  
क्षपातः

॥ ३७ ॥

यर्गातशर्मविशेषणं, तयोः—सांसारिकसुखस्वर्गापवर्गसुखयोर्मिथः—परस्परं सप्रतिपक्षता—एकस्य सत्त्वेऽपरस्यासत्त्वमितिरूपा वैरिताऽस्ती-  
त्यन्वयः; हे कृतिन् !—हे पण्डित त्वं विशेषदृष्ट्या—इदमस्मात्समीचीनमिदमस्मादसमीचीनमिति विवेकदशाऽन्यतरद्—ऐहिकपारलौकिक-  
सुखयोर्मध्ये एकं यत्सुंदरं तद्गृहाण—स्वापत्तं कृवित्यर्थः ॥ ६४ ॥ ३ ॥

अथ विषयतृष्णानिवृत्त्यर्थं शास्त्रश्रवणैरहितो भवेत्युपदिशति—

मुंक्ते कथं नारकतिर्यंगादिदुःखानि देहीत्यवधेहि शास्त्रैः ।  
निवर्तते ते विषयेषु तृष्णा, विभेषि पापप्रचयाच्च येन ॥ ६५ ॥ ४ ॥

धनवि०—देही—प्राणी नारकतिर्यंगादिदुःखानि—नरकागतिर्यग्गातिप्रसुखदुःखानि, आदिपदान्मनुष्यगातिदेवगातिदुःखानि, कथं ?—  
केन प्रकारेण केन प्राकृतकर्मणा वा मुंक्ते—अनुभवति, अत्र चतुर्गातिदुःखस्वरूपप्रतिपादिका इमा गाथाः—कैवल्यददाहंसाभलिअसिवणवेय-  
रणिपदरणसएहि । जा जायणा उ पावंति नारया तं अहम्मफलं ॥ १ ॥ तिरिया कसंडुसारानिवायवहवंधमारणसयाइं । नवि इहयं पावंता

प्रतिपक्षत्वं रिपुत्वमल्लि, यदैहिकं सुखं तदा पारत्रिकं न, यदा पारत्रिकं तदा चैहिकं नेति प्रतिपक्षता । हे कृतिन् !—हे पण्डित तत्कारणात्तयोर्मध्ये  
विशेषदृष्ट्या—विशेषदर्शनेन विशेषज्ञानेन वा विशेषं दृष्ट्वा ज्ञात्वा चेत्यर्थः अन्यतरद्—एकं वरीयः सुखं गृहाणेति ॥ ६४ ॥ ३ ॥

तर०—अथ विशेषदर्शनमेवाह—भुङ्क्ते कथमिति०, व्याख्या—हे आत्मन् ! त्वं शास्त्रैः—शास्त्राध्ययनैरित्यर्थ इत्यवधेहि—अवधानं कुरु, सावधानो

१ फर्कदादादशात्मलिभसिधनवंतरणीप्रदरणशतः । या यातनास्तु प्राप्नुवंति नारकास्तदधर्मफलं ॥ १ ॥ तिर्यंचः कशांकुशारालिपात्रवधवंधनमारणक्षताति ।

तत्कार्यजन्यफलं तस्य तर्क—एतत्कार्यकरणान् ममोत्तरकाले किं फलं भविष्यतीति विचारसं करोति—विदधातीत्यर्थो, भावार्थस्तु मूर्खाऽपि कार्यं कुर्वन् चेतसा चिंतयति—इदं मया क्रियमाणं कार्यममे सुंदरपरिणामसुंदरपरिणामं वेति, त्वं तु पीडितः सन् मुक्तिकालसुंदरे परिणतिकालसुंदरे किंपाकफलोपमे वैपथिके सुखे कथं रतोऽसीति ? ॥ ६३ ॥ २ ॥

नन्वन्तरोक्तप्रकारेण यदि वैषयिकसुखस्यापातरमणीयता भविष्यति तदा सुखत्वेन समानधर्मस्य स्वर्गोपवर्गसुखस्यापि तथैव रमणीयता भविष्यतीत्याशंकायामुपदिशति—

यदिन्द्रियाथैरिह शर्मं विंदवद्, यदर्णवत् स्वःशिवगं परत्र च ।

तयोर्मिथः सप्रतिपक्षता कृतिन् !, विशेषदृष्ट्याऽन्यतरद्दृहाण तत् ॥ ६४ ॥ ३ ॥

धनवि०—इह लोके यच्छर्म—यद्वैपथिकं सुखं विंदुवद्दत्ते, विदुः—जलकणस्तद्दाचरतीति विंदवत् इति सांसारिकशर्मविशेषणं, च पुनः परत्र—परलोके यत् स्वःशिवगं—स्वर्गोपवर्गगतमिन्द्रियजानिन्द्रियजं शर्म अर्णवद्वर्ते, अर्णवः—समुद्रस्तद्दाचरतीत्यर्णवदिति स्वर्गोप-  
करोति, ममेदं कार्यं कुर्वतः सतोऽग्रे किम्फलं भविष्यतीति विचारयतीत्यर्थः । विद्वन्निति सामिप्रायं सम्बोधनं, तेन त्वं विद्वानसि, वैषयिकं सुखं भुञ्जान उदर्कतर्कं किं न करोषीति भावः ॥ ६३ ॥ २ ॥

रत्न०—अथैहिकसुखस्य तुच्छत्वेन(त्वं) दर्शयनाह—यदिन्द्रियाथैरिति०, व्याख्या—हे आत्मन् ! इह लोके स्वः—स्वर्गः शिवं—मोक्षस्तयोर्गच्छतीति स्वःशिवगं यच्छर्म तदर्णव इव—समुद्र इवाचरतीति अर्णवति अर्णवद्वर्ते, आचारार्थे शत्रुप्रत्यये शर्मविशेषणं, तयोः शर्मणोर्मिथः—परस्परं

धर्मागतश्रमविशेषणं, तयोः—सांसारिकसुखस्वर्गापवर्गसुखयोर्मिथः—परस्परं सप्रतिपक्षता—एकस्य सत्त्वेऽपरस्यासत्त्वमितिरूपा वैरिवाऽस्ती-  
त्यन्वयः; हे कृतिन् !—हे पण्डित त्वं विशेषपट्ट्या—इदमस्मात्समीचीनमिदमस्मादसमीचीनमिति विवेकदृशाऽन्यतरद्—ऐहिकपारलौकिक-  
सुखयोर्मध्ये एकं यत्सुंदरं तद्गृहाण—स्वायत्तं कुर्वित्यर्थः ॥ ६४ ॥ ३ ॥

अथ विषयतृष्णानिवृत्त्यर्थं शास्त्रश्रवणैरवहितो भवेत्सुपदिशति—

भुंक्ते कथं नारकतिर्यगादिदुःखानि देहीत्यवधेहि शास्त्रैः ।  
निवर्तते ते विषयेषु तृष्णा, विभेषि पापप्रचयाच्च येन ॥ ६५ ॥ ४ ॥

धनवि०—देही—प्राणी नारकतिर्यगादिदुःखानि—नारकगतितिर्यगतिप्रसुखदुःखानि, आदिपदान्मनुष्यगतिदेवगतिदुःखानि, कथं ?—  
केन प्रकारेण केन प्राकृतकर्मणा वा भुंक्ते—अनुभवति, अत्र चतुर्गतिदुःखस्वरूपप्रतिपादिका इमा गाथाः—कर्मखड्गदाहंसाभलिअसिवर्णवेय-  
रणिपट्टरणसपट्टि । जा जायणा च पावंति नारया तं अहम्भफलं ॥ १ ॥ तिरिया कसंकुसारनिवायवहदंधमारणसयाइं । नवि इहयं पावंता

प्रतिपक्षत्वं रिपुत्वमस्ति, यदैहिकं सुखं तदा पारत्रिकं न, यदा पारत्रिकं तदा कैहिकं नेति प्रतिपक्षता । हे कृतिन् !—हे पण्डित तत्कारणात्तयोर्मध्ये  
विशेषपट्ट्या—विशेषदर्शनेन विशेषज्ञानेन वा विशेषं दृष्ट्वा ज्ञात्वा त्वेत्यर्थः अन्यतरद्—एकं वरीयः सुखं गृह्णाणेति ॥ ६४ ॥ ३ ॥

तर०—अथ विशेषदर्शनमेवाह—भुङ्क्ते कथमिति०, व्याख्या—हे आत्मन् ! त्वं शास्त्रैः—शास्त्राध्ययनैरित्यर्थ इत्यवधेहि—अवधानं कुरु, सावधानो

१ एकंदादादृशाल्मलिभतिषनवैतरणीप्रहरणदावं । या यातनास्तु प्राप्नुवंति नारकास्तदधर्मफलं ॥ १ ॥ तिर्यचः कशाकुशारातिपातवचधंयनमारणशक्तानि ।

श्री अध्या.

धनवि.

रत्न० वृत्ती

६ अधि०

॥ ३९ ॥

परत्थ जइ नियमिआ हुंता ॥२॥ चारगानिरोहवहबंधरोगधणहरणमरणवसणाहं । मणसंतावो अजसो विनगोवणया थ माणुस्से ॥३॥ तं सुरवि-  
माणविभवं चितिय चवणं च देवलोगाओ । अइवलियं चिय जं नवि फुइइ सयसक्कं हिययं ॥४॥ ईसाविसायमयकोहमाण (माय) लोभेहि एव-  
माईहिं । देवावि समभिभूया तेसिं कत्तो सुहं नाम ? ॥५॥<sup>१</sup> इत्युपदेशमालायाम्, इत्यमुता प्रकारेणानंतरोक्तं शास्त्रैः—लक्षणया शास्त्रवचनैः  
शास्त्रश्रवणीर्वाऽवधेहि—सम्यग्जानीहीत्यर्थः, येन नारकतिर्यगादिदुःखानुभवकारणसम्यग्ज्ञानेन ते—तत्र विषयेषु—दुर्गातिकारणेषु, शब्दादिषु  
तृष्णा—गार्थं निवर्त्तते—विरमतीत्यर्थः, च पुनर्थेन सम्यग्ज्ञानेन पापप्रचयात्—पापमुष्टिकरणाद्धिभेषि—त्वं भयमधिगच्छसीति ॥ ६५॥४॥

अनन्तरोक्तेवार्थं प्रकारान्तरेण दर्शयन्नुपदिशति—

गर्भवासनरकादिवेदनाः, पश्यतोऽनवरतं श्रुतेक्षणैः ।

नो कषायविषयेषु मानसं, श्लिष्यते ब्रुध ! विचिंतयेति ताः ॥ ६६ ॥ ५ ॥

भवेत्यर्थः । इतीति किं ?—देही—देहवान् नारकतिर्यगादिदुःखानि कथं मुक्ते ?—महता कष्टेन मुक्ते इत्यर्थः, आदिशब्देनातिपापप्रकृत्युदयवन्मनुष्यदुःखानामपि  
ग्रहणं, येन—शास्त्रैः कृत्वा अवधानेन विषयेषु पक्वसु तृष्णा—लौक्यं निवर्त्तते, च पुनर्थेन पापस्य प्रचयात्—समूहाद्धिभेषि—भयं प्राप्नोषीति ॥ ६५॥४॥

नैव इह प्राप्यन् परत्र यदि नियमिता भवदित्यन् ॥ २ ॥ चारकनिरोधवधबंधरोगधनहरणमरणव्यसनाति । मनःसंतापान् भयशो विगोपनतां च मानुष्ये ॥ ३ ॥  
तं सुरविमानविभवं चितयित्वा च्यवतं च देवलोकतः । अतिबलिष्ठं चैव यन्नैव स्फुटति क्षतखंडं हृदयं ॥ ४ ॥ ईर्ष्याविषादमदक्रोधमान (माया) लोभैः पृवमा-  
दिभिः । देवा भूषि समभिभूताः तेषां कृतः सुखं नाम ? ॥ ५ ॥ उपदेशमाला गा० २८०, २८१, २८३, २८६ तथा २८७.

गर्भवास-  
दिचिन्ता

॥ ३९ ॥

धनवि०—अनवरतं—निरंतरं श्रुतेक्षणैः—शास्त्ररूपलोचनैर्गर्भवासनरकादिवेदनाः पश्यतो—विलोकयतस्तव मानसं—चित्तं कषाय-  
विषयेषु नो शिश्यते—नैवालिंपतीत्यर्थः । अत्र गर्भवासवेदनास्वरूपसूचिके इमे गाथे—ईर्हृदि अगिगवणाहिं, संभिन्नरस निरंतरं । जारिसं  
गोयमा ! दुर्बलं, गल्भे अट्टगुणं भवे ॥१॥ गल्भाओ नीह्रंतरस्स, जोणिजंतंमि पीलणा । सयसाहसिसुअं दुक्खं, कोढाकोडिगुणंपि वा ॥२॥  
इति । नरकवेदनाश्च दशाविधाः पूर्वोक्ताः, तिर्यगादिवेदनाश्च “तिरिया कसंहुसारा” इत्यादिनाऽनंतरोक्ता हेया इति; नन्वत्र विषयाधिकारे  
कषायप्रहणं किमर्थमिति चेन्न, कषायाणामपि विषयाणामिव प्रमादत्त्वसूचनार्थं विषयकषाययोः समानफलत्वदर्शनार्थं वा ग्रहणादिति;  
दे बुध !—हे पंडित इति कारणात्ता गर्भवासनरकादिवेदनाः त्वं चिंतय—सम्यक्परिभावेन स्मरणविषयीकुर्वित्यर्थः ॥ ६६ ॥ ५ ॥

रत्न०—पुनरपि विशेषदर्शनमेव द्रढयति—गर्भवासनरकादीति०, व्याख्या—हे आत्मन् ! श्रुतानि—शास्त्राण्येवेक्षणानि—लोचनानि अथवा  
श्रुतानामीक्षणानि—विलोकनानि तैर्गर्भवासनरकादिवेदनाः प्रति पश्यतस्तव कषायाः—क्रोधमानमायालोभाश्वत्वारो विषयाः—शब्दादयः पञ्च च  
तेषु मानसं—मनो न शिष्यते—न श्लेषं प्राप्नोति, न लज्जतीत्यर्थः; ताश्च श्रुतेक्षणैरेव दृश्याः; न चर्मचक्षुषा, तेन श्रुतेक्षणैरिति । हे बुध !—  
हे विद्वन् ततस्ता गर्भवासनरकादिवेदनाः प्रति विचिन्तय—विचारय, आदिशब्देनातीव पापप्रचयवन्मनुष्यतिर्यक्संभ्रूलज्जमनुजतिर्यक्वेदनामपि  
प्रहणं ॥ ६६ ॥ ५ ॥

१ सूचीभिरक्षिप्यर्णाभिः संभिन्नरस सितन्तरम् । यादृशं गौतम ! दुःखं गर्से अट्टगुणं भवेत् ॥ १ ॥ गर्भात् निस्सरतः योनियन्त्रे पीडनात् । दातसाहसिकं  
दुःखं कोटीयोदीयुणमपि वा ॥ २ ॥

श्री अश्वि.

धनवि.

रत्न० वृत्ती

६ अधि०

॥ ४० ॥

अथ मरणभयं दर्शयन् प्रमादपरिहारमुपदिशति—

वध्यस्य चौरस्य यथा पशोर्वा, संप्राप्यमाणस्य पदं वधस्य ।

शनैः शनैरेति मृतिः समीपं, तथाऽखिलस्येति कथं प्रमादः ? ॥ ६७ ॥ ६ ॥

धनवि०—यथा—यद्वद्वध्यस्य—वधयोष्यस्य चौरस्य वाऽथवा पशोः—अजस्य वध्यस्य—हिंसायाः पदं—स्थानं संप्राप्यमाणस्य—नीय-  
मानस्य शनैः शनैः—मंदं मंदं मृतिः—मरणं समीपम्—आसन्नमेति—आगच्छति तथा—वद्वदखिलस्य—सकललोकस्य मृतिः समीपमेतीति  
हेतोः कथं?—केन प्रकारेण प्रमादो—विषयसेवाभिलाषलक्षणस्तवास्तीति ॥ ६७ ॥ ६ ॥

अथ सुखसिपाधयिपया सेवितेषु विषयेषु दुःखकारणत्वं दर्शयन्नुपदिशति—

विभेषि जंतो ! यदि दुःखराशेस्तिंद्रियार्थेषु रतिं कृथा मा ।

तदुद्भवं नश्यति शर्म यद्भाग, नाशो च तस्य भुवमेव दुःखम् ॥ ६८ ॥ ७ ॥

धनवि०—हे जंतो !—हे प्राणिन् यदि—चेत् त्वं दुःखराशोः—दुःखसमूहाद्विभेषि—अयमाग्रेषु तत्—तदा इंद्रियार्थेषु—विषयेषु रतिम्—

रत्न०—अथ मूल्योर्भयदर्शनेन प्रमादपरित्यागे प्रतिबोधयन्नाह—वध्यस्य चौरस्येति०, व्याख्या—यथेति दृष्टान्तोपन्यासे वध्यस्य—वधाईस्य  
चौरस्य वा—अथवा पशोः—तिरश्चोऽजस्य वा शनैः शनैर्मृतिः—मरणं समीपमेति—आगच्छति । किं क्रियमाणस्य ?—सम्प्राप्यमाणस्य, किं प्रति ?—पदं—  
स्थानं प्रति, (वधस्य), तथेति दृष्टान्तोपनये अखिलस्य देहिने मृतिः शनैः शनैः समीपमेति । यो वर्षमासपक्षदिनग्रहसुहूर्त्तर्षटिकादिकः कालो  
याति सा आशुषखुटिरेव भवतीत्यर्थः । इतिहेतोर्हो आत्मन् ! त्वया प्रमादो—मद्यादिकः पञ्चधा कथं क्रियते ? अपितु न कार्यं पूवेति ॥ ६७ ॥ ६ ॥

मृत्युसा-  
मीष्यं भुव-  
दुःखत्वम्

॥ ४० ॥



ध्वद्वति तत्प्रकारकं ज्ञानं भ्रम इति वचनान् ; अत्र भ्रमता च “जह कच्छुहो कच्छुं कंडुअमाणो दुहं सुणइ सुक्खं । मोहाजरा मणुस्सा तह फागादुहं सुहं विति” ॥१॥<sup>१</sup> इत्याणुपदेशमालागाथया भावनीयेति, हि यतः कारणात्तद्वर्धमुक्तस्य—विषयप्रमादसुखाभिलाषरहितस्य यत्सुखं भवति तत्सुखं गतोपमं—निरुपमं, चः पुनरायतिमुक्तिदम्—उत्तरकाले मोक्षसुखदायकं भवतीति । अत्र निरुपमता “नैवास्ति राजराजस्य तत् सुखं नैव देवराजस्य । यत् सुखमिदंैव साधोर्लोकव्यापाररहितस्य ॥ १ ॥” इत्यादिप्रशमरतिप्रकर्णादिभावनाद्भावनीयेति ॥ ७० ॥ १ ॥

इति वपागाच्छ० षोडशशाखस्याध्यात्मकल्पद्रुमस्याधिरोहिणीटीकायां श्रीधनविजयगणिविनिर्भितायां विषयनिग्रहज्ञात्री षष्ठी पदपद्धतिः ॥६॥

अतद्वति तत्प्रकारकं ज्ञानं भ्रम; तेन वैषयिकं सुखं सर्वमपि दुःखं वर्तते, तत्र सुखज्ञानं भ्रमस्तस्मादिति, तत्—तस्मात्कारणात् गर्हन—तृणया मुक्तस्य हि निश्चितं यत् सुखं वर्तते तद् गता उपमा यस्य तद्रतोपमं वर्तते, च पुनरायतौ—उत्तरकाले मुक्तिं—सिद्धिं ददातीति मुक्तिदं वर्तते, पूर्वसुखवदायतौ दुःखस्वरूपं नास्तीत्यर्थः; अथवा तस्य सुखस्य गर्हो—लौक्यं तेन मुक्तस्येति व्याख्येयं, विषयैः प्रमादैरिति वा पाठः ॥ ७० ॥ १ ॥ इति विषया-यशातोपदेशादयः षष्ठोऽधिकारः ॥

श्रीशान्तिचन्द्रवराचकदुग्धसिन्धुव्यप्रतिष्ठवराचकरत्नचन्द्रः । अध्यात्मकल्पफलदस्य चकार वृत्तिं, षष्ठोऽधिकार इति तत्र गतः सदर्थः ॥१॥

१ यथा कच्छुरः कच्छुं कंडुप्रमातो दुःखं भन्यते सुखं । मोहाजरा मणुप्रास्त्रया कामदुःखं सुखं श्रुवते ॥ उपदेशमात्रा गा. ॥ १२ ॥ २ श्लो. १२८

श्री अध्या.

धनवि.

रत्न० वृत्ती

६ अधि०

॥ ४१ ॥

विनाशं गताः ? , च पुनर्नरकाः सप्तमि किं प्रश्ने मुद्रिता—राजमुद्रया मिहिताः ? , अत्र किंशब्दो देहलीप्रदीपन्यायेन. डमरुकमणिन्यायेन बोधयत्रापि योज्यः, च पुनरायुर्धनदेहबंधवो—जीवितद्रव्यशरीरस्वजनाः किं प्रश्ने ध्रुवाः—शाश्वताः ? , यद्—यस्मात्कारणात्सकौतुकः अदृष्टकल्याण इव साश्चर्यो विषयैः—इंद्रियाथैर्विसुह्यसि—विशेषेण मोहं यासीति ॥ ६९ ॥ ८ ॥

अथ विषयनिग्रहोपदेशमुपसंहरन् विषयसुखस्यायतिदुःखकारणत्वमुपदिशति—

**विमोह्यसे किं विषयप्रमादैर्ध्रमात् सुखस्यायतिदुःखराशोः ? ।**

**तद्धर्मसुत्तस्य हि यत् सुखं तद्, गतोपमं चायतिसुक्तिदं वा ॥ ७० ॥ ९ ॥ ।**

धनवि०—हे आत्मन्नायतिदुःखानां यो राशिसत्स्वरूपस्य सुखस्य भ्रमाद्—दुःखत्वयति सुखत्वप्रकारकज्ञानाद्द्विषयप्रमादैः कर्तुमिस्त्वं किं विमोह्यसे ?—विशेषेण मोहविषयीक्यसे ? , भावार्थस्त्वायतिदुःखराशिस्वरूपस्य विषयप्रमादसेवनजनितसुखस्य सुखतया ज्ञानं भ्रमः,

छच्च स्या चेव पणयात् ॥ २ ॥ खासे १ सासे २ जरे ३ दाहे ४, कुच्छिसूले ५ भगन्दरे ६ । अरसा ७ अजीरए ८ दिष्टी ९, सुहसूले १० अरोए ११ ॥ ३ ॥ अच्छिवेण १२ कण्डू य १३, कण्णबाधा १४ जलोयरे १५ । कुट्टे १६ एमाइया रोगा, पीलयन्ति सरिणि ॥ ४ ॥ मिति, तेषामपि क्षयं मा विचिन्तयेति । च पुनर्नरकाः सप्तसंख्याकाः किं मुद्रिताः ?—दत्तद्वारकाः कृताः ? , तेषामपि मुद्रितमशक्यत्वात्तानुद्धाटितानेव चिन्तयेति, तथा आयुर्धनदेहबन्धवो ध्रुवा—नित्याः सन्ति ? , तेऽपि कदाचिन्नित्या न भवन्तीत्यर्थः ॥ ६९ ॥ ८ ॥

रत्न०—अथ सुखस्यायतौ दुःखत्वेन निरूपयन् जीवं प्रतिबोधयितुमाह—विमोह्यसे किमिति०, व्याख्या—हे आत्मन् ! सुखस्य भ्रमाद्—भ्रान्ते-विषयाश्च प्रमादाश्च द्विषयप्रमादास्तैस्त्वं किं विमोह्यसे ?—विमोहं प्राप्यसे इति ? , काष्ठाख्यानं, यतः किलक्षणस्य ?—आयतौ—उत्तरकाले दुःखानां राशिसत्स्य

अतद्वति तत्रकारकं ज्ञानं भ्रम इति वचनात्; अत्र भ्रमता च 'जह कच्छुहो कच्छुं कञ्जुभमाणो दुहं मुणइ सुकूखं । मोहावरा मणुस्सा तह कागदुहं सुहं विति' ॥१॥<sup>१</sup> इत्याद्युपदेशमालगायथा भावनीयेति, हि यतः कारणात्तद्वर्धमुक्तस्य—विषयप्रमादसुखाभिलाषरहितस्य यत्सुखं भवति तत्सुखं गतोपमं—निरुपमं, चः पुनरायतिमुक्तिदम्—उत्तरकाले मोक्षसुखदायकं भवतीति । अत्र निरुपमता 'नैवास्ति राजराजस्य तत् सुखं नैव देवराजस्य । यत् सुखमिदंैव साधोलोकव्यापाररहितस्य ॥ १ ॥'<sup>२</sup> इत्यादिप्रश्नरतिप्रकर्णादिभावनाद्भावनीयेति ॥ ७० ॥ ९ ॥

इति तपगाच्छ० षोडशशास्त्रस्याध्यात्मकरुपदुमस्याधिरोहिणीटीकायां श्रीधनविजयगणिविनिर्भितायां विषयनिग्रहनाम्नी षष्ठी पदपद्धतिः ॥ ६ ॥

अतद्वति तत्रकारकं ज्ञानं भ्रमः, तेन वैषयिकं सुखं सर्वमपि दुःखं वर्तते, तत्र सुखज्ञानं भ्रमस्तस्मादिति, तद्—तस्मात्कारणात् गर्ह्येन—तृष्णया मुक्तस्य हि निश्चितं यद् सुखं वर्तते तद् गता उपमा यस्य तद्गतोपमं वर्तते, च पुनरायतौ—उत्तरकाले मुक्तिं—सिद्धिं ददातीति मुक्तिदं वर्तते, पूर्वसुखवदायतौ दुःखस्वरूपं नास्तीत्यर्थः, अथवा तस्य सुखस्य गर्ह्ये—लौक्यं तेन मुक्तस्येति व्याख्येयं, विषयैः प्रमादैरिति वा पाठः ॥ ७९ ॥ ९ ॥ इति विषया-  
यशतोपदेशाख्यः षष्ठोऽधिकारः ॥

श्रीशान्तिचन्द्रवराचकदुग्धसिन्धुलब्धप्रतिष्ठवराचकरत्नचन्द्रः । अध्यात्मकरुपफलदस्य चकार वृत्तिं, षष्ठोऽधिकार इति तत्र गतः सदर्शः ॥ १ ॥

१ यथा कश्चुरः कच्छुं कञ्जुयमानो दुःखं मन्वते सुखं । मोहावरा मणुष्यास्त्रया कामदुःखं सुखं श्रुवते ॥ उपदेशमाला गा. ॥ १२ ॥ २ श्लो. १२८

## ७ कथायनिग्रहाधिकारः ।

अनंतरद्वारे विषयनिग्रहणमुक्तं, तद्य कथायनिग्रहे एव भवतीति कथायनिग्रहद्वारमभिधित्सुराह—

अथ कथायाः ।

अथ कथाया इति, अथ कथाया निग्रहविषयीकार्याः प्रतिपाद्यंते इत्यर्थः । ते च कथाया मूलतः क्रोधमानमायालोभाख्याश्चत्वारो भवन्ति, ते च प्रत्येकं संज्वलनप्रत्याख्यानावरणप्रत्याख्यानानंतानुबंधिभेदात् षोडश भवन्ति, ते च हास्यस्वरातिभयशोकजुगुप्सास्वीवेदपुरुषवेदन-पुंसकवेदाख्यनवनोकपयसहिताः पंचविंशतिसंख्या भवंतीति । तत्र कथायेषु मुख्यः स्वपरोपघातकत्वाच्च दुष्टः क्रोधो भवतीति पूर्व क्रोधनिग्रहमुपदिशति—

रे जीव ! सेहिथ साहियसि च व्यथास्तास्त्वं नारकादिषु पराभवभूः कथायैः ।

सुगोधितैः कुवचनादिभिरप्यतः किं, क्रोधाजिहंसि निजगुणयधनं दुरापम् ? ॥ ७१ ॥ १ ॥

धनवि०—रे—तिरस्कारेण संबोधने, रे जीव !—रे प्राणिन् त्वं कथायैः—कथायसेवनैर्हृतभूतैर्नारकादिभवेषु पराभवभूः—पराभवस्थानं सन् ताः प्रज्ञापनाजीवाभिगमादिशास्त्रप्रसिद्धा व्यथा—दशाविधा वेदनाः पूर्वभवे सेहिथ—सहनविषयीकृतवानित्यर्थः, च पुनरभेतनमभवे

रत्न०—अथ कथायाद्यवशतोपदेशविषये सप्तमोऽधिकारः किञ्चिद्विचित्रियते । तत्र प्रथमं कथायाणां फलमाह—रे जीव ! सेहिथेति०, व्याख्या—रे इति सम्बोधने, रे जीव ! त्वं कथायैः कारणैर्नारकादिषु आदिशब्दात्तिर्थमनुष्येष्वपि ता वक्तुमशक्या इत्यर्थः व्यथाः प्रति सेहिथ—सोढवान्, च पुनरगामि-

कपायैस्त्वं ता व्यवधाः सहिव्यसि; अतः कारणान्मुग्धोदितैः—निर्विकेकिनप्रतिपादितैः कुवचनादिभी—रेकारुद्धारप्रभृतिगालिवाक्यैरपि  
क्रोधात्—प्रथमकपायोदयादुरार्पं—दुर्लभं निजपुण्यधनं—स्वकीयसुकृतलक्षणं धनं किं—किमर्थं निहंसि—विनाशयसीत्यर्थः ? ॥ ७१ ॥ १ ॥

क्रोधानंतरमवसरमाप्तो मानो भवतीत्यर्थतो शुभमरूपेण पत्यद्वयेन माननिग्रहमुपदिशति—  
पराभिभूतौ यदि मानमुक्तिस्ततस्तपोऽखंडमतः शिवं च ।

मानाहतिदुर्वचनादिभिश्चेत्तपःक्षयात्तन्नरकादिदुखम् ॥ ७२ ॥ २ ॥

वैरादि चात्रेति विचार्य लाभालाभौ कृतिशाम्भवसंभविन्याम् ।

तपोऽथवा मानमवाभिभूताविहासि नूनं हि गतिर्द्विवैव ॥ ७३ ॥ ३ ॥ “युग्मं”

धनवि०—यदि—चेत्परामिभूतौ—दुर्वचनादिपरामवे जायमाने मानमुक्तिः—मानत्यागो भवति तदा ततो—मानत्यागान्तपो द्वादश-

भवेऽपि सहिव्यसि त्वं, कथम्भूतः?—परामभवाना भूः—पदं स्थानं अतः—अस्मात्कारणान्मुग्धोदितैः—मुग्धजनभाषितैः कुवचनादिभिरपि निजस्य—स्वस्य  
पुण्यमेव धनं २ किं निहंसि?; अपितु मा जहि, कस्मात्?—क्रोधाद्, यतः किलक्षणं?—दुरापम्, अतस्त्वं क्रोधादिभिः कपायैस्तपोदानादिपुण्यं मा  
दार्पयित्युपदेशः ॥ ७१ ॥ १ ॥

रत्ना०—अथ मानामुक्तर्मानमुक्तेषु शुभफलै आह—परामिभूताविति, वैरादि चात्रेति च, शुभम०, व्याख्या—हे आत्मन्! परेषाम-

श्री अध्या.

धनवि.

रत्न० वृत्ती

७ अधि०

॥ ४३ ॥

भेदमखंडं—खंडरहितं भवति, च पुनरतः—अखंडतपसः शिवं—मोक्षो भवति; चेद्—यदि दुर्वचनादिभिर्गालितिरस्कारादिभिर्माना-  
दृतिः—अभिमानादरो भवति तदा तपःक्षयात्—तपःखंडनाशारकादिदुःखं भवतीति ॥ ७२ ॥ २ ॥ च पुनरत्र—इहभवे वैरादि-  
विरोधप्रमुखम्, आदिपदात्परस्परं प्रहारादिकं भवतीति हे कृतिन् !—हे पण्डित इति—अमुना प्रकारेण लाभालाभौ—आयव्ययौ विचार्य-  
पौर्वापर्यालोचनया परामुद्रयाभवसंभविन्यां—भवं यावत्संभावनाविषयीकृतायामभिभूतौ—पराभूतौ सत्यां तपः—स्वाचरितं तपःकर्म  
अथवा मानं—अहंकारमव—रक्षेत्यर्थः; हि यतः कारणादिह—संसारे नूनं—निश्चितं पराभिभूतौ जायमानायां गतिः—मार्गः प्रकारो वा  
द्विधैव—द्विप्रकारैव तपोरक्षणं मानरक्षणं वाऽस्तीति, भावार्थस्तु मानत्यागे आभवसंभविवचनमात्रपराभवो भवति, मानादरे च परभव-  
संभविनरकादिपराभवो भविष्यतीति लाभालाभरूपं मार्गद्वयं विचार्य यदिष्टं तद्गृह्णोति ॥ ७३ ॥ ३ ॥

भिभूतौ सत्यां यदि मानस्य—अहंकारस्य मुक्तिः—मोचनं वर्तते ततो मानमुक्तेस्तपः अखण्डं वर्तते, अतोऽखण्डात्तपसः शिवं—मोक्षो भविष्यति, चेति  
विशेषे पक्षान्तरे वा, दुर्वचनादिभिर्हेतुभिर्मानादरणात्—मानाङ्गीकारजनितान्तपःक्षयात्तत्रिरयावलिकोपाङ्गोक्तं नरकादिदुःखं भविष्यति, च पुनरत्र भवे  
वैरादिवर्धते, आदिशब्दाद्वैरजन्यद्रव्यनाशमरणदुःखयोर्ग्रहणं, हे कृतिन् !—हे पण्डित त्वं लाभालाभौ विचार्य मानमुक्तेर्लाभं मानादरेत्श्चालाभं विचार्या-  
भिभूतौ क्रियमाणानां तपः प्रति अब—रक्ष अथवा मानमव, अभिभूतौ किभूतानां ?—भवं मर्यादीदृश्याभवमाभवं सम्भवो अस्त्यस्याः सा आसव-  
सम्भविनी तस्यां, परभवे अनुगाभिनी नास्तीति सूचनं नरकादिदुःखं अनेकभवानुबन्धीति सूचनं च, इह पक्षे गतिरूपयो, नूनं—निश्चितं हि यस्मात्  
कारणादिधैवास्ति, एवकारः अन्यव्यवच्छेदार्थस्तेन तृतीया गतिर्नास्तीति सूचितं ॥ ७२ ॥ ७३ ॥ अर्थतो युग्मं ॥

मानामान-

फलं

॥ ४३ ॥

दुर्बचनादिपराभवसहने शिवं भवतीत्युपदिशति—

श्रुत्वाऽऽश्रोशान् यो मुदा पूरितः स्याद्दोष्टाद्यैर्यश्चाहतो रोमहर्षी ।  
यः प्राणांतेऽप्यन्यदोषं न पश्यत्येष श्रेयो द्रागलभेतैव योगी ॥ ७४ ॥ ४ ॥

धनवि०—यः पुमानाक्रोशान्—निष्ठुरवचनानि श्रुत्वा—आकर्ष्य मुदा—हर्षण पूरितो—व्यासः स्यात्, च पुनर्यो लोष्टाद्यैः—  
पापाणखंडप्रश्रुतिभिराहतः—आह्वननविषयीकृतो रोमहर्षी—रोमांचितः स्यात्, च पुनर्यः प्राणांतेऽपि—जीवितनाशेऽप्यन्यदोषं—परापवादं  
न पश्यति—न विलोकयति, उपलक्षणत्वान्न वक्ति च, स एष योगी—मुनिः श्रेयो—मोक्षं द्राक् लभेतैव—निश्चयेन प्राप्नुयादित्यर्थः; अत्रैव-  
कारोऽस्यंतायोगं व्यवच्छिन्नतीति ॥ ७४ ॥ ४ ॥

रत्न०—कपायपरित्यागे मुक्तिफलमाह—श्रुत्वाऽऽश्रोशानिति०, व्याख्या—यो देही आक्रोशान् मुग्धानार्पजनकृतान् श्रुत्वा मुदा—हर्षण  
पूरितो—व्यासः स्यात्, यैः शब्दरेप मामाक्रोशति तच्छब्दानां प्रवृत्तिनिमित्तमहमनन्तशो बभूव तर्हि कः कपाय इति ? , च पुनर्यो लोष्टाद्यैराद्यशब्दा-  
द्यष्टिलगुडादिप्रहणं आहतः—ताडितः सन् लोमहर्षी—रोमोत्कम्पो अस्यास्तीति लोमहर्षी स्याद्, वरं मम कर्मक्षये सहायी मिलित इति गजसुकुमालाद्य-  
पिबद्, यः प्राणान्तेऽप्यन्येषां दोषं न पश्यति, अहं चेदोषवान् दोषतदा(तदा दोषवताया अ)न्येषां दर्शने का ईहेति विमृश्य । एष इति—एतद्गुणवान्  
योगी—मनोवचनकाययोगवान् द्राक्—शीघ्रमेवेति—निश्चये श्रेयो—मोक्षं लभेत्—प्राप्नुयात् ॥ ७४ ॥ ४ ॥

अथ सामान्येन कथायाणां निग्रहमुपदिशति—

को गुणस्तव कदा च कषायैर्निर्ममे ? भजसि नित्यमिमान् यत् ।

किं न पश्यसि च दोषममीषां, तापमत्र नरकं च परत्र ? ॥ ७५ ॥ ५ ॥

धनवि०—हे आत्मन् ! कषायैः—क्रोधादिभिस्त्वव कः—किंनामा च पुनः कदा—कस्मिन् काले गुणः—उपकारो निर्ममे—चर्के, यद्—यस्मादिमान्—कथायान् नित्यं—निरंतरं भजसि—सेवसे ?, च पुनरमीषां—कथायाणामत्र—इह लोके तापं—चित्तपरितापं पश्चात्तापलक्षणं, च पुनः परत्र—परलोके नरकगतिप्राप्तिलक्षणं दोषं—वैगुण्यं किं न पश्यसि—न विलोकयसीत्यर्थः ? ॥ ७५ ॥ ५ ॥

रत्न०—अथ भद्रया कपयेषु गुणाभावं दर्शयन्नाह—को गुणस्तवेति०, व्याख्या—हे आत्मन् ! च पुनरहं त्वां पृच्छामि त्वं कथयेति शेषः, तव कपयैः—क्रोधमानमायालोभैः कदा को गुणो निर्ममे—निर्मितः ? यद्—यस्मात्कारणात् इमान् कपायान्नित्यं भजसि—सेवसे, नित्यं सेवा तु तेषामेव क्रियते यैः कदापि काश्चिद्गुणः कृतो भवति, अकृतगुणानां सेवाऽजागलस्तनमुद्यप्रक्षेप इवेति सूचनं, अथ गुणोऽपि कृतो मा भवतु यदि दोषः कृतो न स्यात्, ततो गुणोऽसत्यपि कपायदोषमाह—अत्र—इह लोके तापं—तपनं शरीरे उष्णीभवने, चित्तसन्तापं वा परत्र—श्रेय नरकं—नरक-गतिमिति ॥ ७५ ॥ ५ ॥



अथ कपायसेवनासेवनयोः फलविशेषविभावनमाह—

यत् कपायजनितं तव सौख्यं, यत् कपायपरिहाणिभवं च ।

तद्विशेषमथवेतदुदकैः, संविभाव्य भज धीर ! विशिष्टम् ॥ ७६ ॥ ६ ॥

धनवि०—हे आत्मन् ! तव कपायजनितं—स्वापराधिगु क्रोधादिकरणादिनोत्पादितं यत्सौख्यं कपायाणां परिहाणिः—क्षयस्तदुद्भूतं च यत् सौख्यं भवति तद्विशेषं—तयोः—कपायजनितसुखकपायक्षयजनितसुखयोर्विशेषं—न्यूनाधिकगुणतालक्षणमथवा एतदुदकैः—कपाय-करणकपायाकरणयोरुत्तरकालप्रादुर्भूतं कुगाविशुगतिलक्षणं फलं—साध्यं संविभाव्य—सम्यग् पर्यालोच्य हे धीर ! विशिष्टं—वरिष्ठमनयो-र्मध्ये भज—श्रयेत्यर्थः ॥ ७६ ॥ ६ ॥

अथ सामान्यतः कपायनिग्रहमुपदिश्य पूर्वोपदिष्टं विशेषतः पुनर्माननिग्रहमुपदिशति—

सुखेन साध्या तपसां प्रवृत्तिर्यथा तथा नैव नु मानसुक्तिः ।

आद्या न दत्तेऽपि शिवं परा तु, निदर्शनाद्वाहुबलेः प्रदत्ते ॥ ७७ ॥ ७ ॥

रत्न०—अथ कपायकरणाकरणे सुखविचाराय प्रेरयितुमाह—यत्कपायजनितमिति०, व्याख्या—हे आत्मन् ! यत्कपायैर्जनितं तव सौख्यं वर्तते च पुनर्धत्त्वापायाणां परिहाणिः—परित्यागास्तस्या भवम्—उत्पन्नं सुखं वर्तते तयोर्विशेषम्, अथवैतयोः—कपायकपायपरिहाणयोरुदकैर्म—उत्तरकाल-भावि फलं तविभाव्य—सम्यग्विचार्य तयोर्मध्ये हे धीर ! विशिष्टं—वरिष्ठं भज—सेवत्य ॥ ७६ ॥ ६ ॥

श्री अध्या.  
धनवि.  
रत्न० वृत्ती  
७ अधि०  
॥ ४५ ॥

धनवि०—यथा—येन प्रकारेण तपसां—अनशनादीनां प्रवृत्तिः—आचरणा सुखेन—अप्रयासेन साध्या, तथा—तेन प्रकारेण मान-  
मुक्तिः—अहंकारनिवृत्तिः सुखेन साध्या नैव भवति; यतः कारणादाद्या—तपसां प्रवृत्तिः केवला शिवं—मोक्षं न दत्तेऽपि—न ददात्यपी-  
त्यर्थः, अत्रापिशब्देन तपसां प्रवृत्तिर्मानमुक्तिसहिता शिवं दत्ते, मानसहिता च शिवं न दत्ते इति सूच्यते, तु पुनः परा—मानमुक्तिर्बाहु-  
वलिनिर्दर्शनाद्—बाहुबलिदृष्टांताच्छिवं प्रदत्ते—निश्चयेन ददातीत्यर्थः “धम्मो मएण हुंतो तो नवि सीउणहवायाविज्झाडिओ । संबच्छ-  
रमणसीओ वाहुवली तह किलिस्संतो” ॥ १ ॥ इति गाथार्थभावनया बाहुबलिदृष्टांतः स्पष्ट एवेति ॥ ७७ ॥ ७ ॥  
अनंतरोकाथमेव विशदयश्रितिकर्तव्यतामादिशति—

सम्यग्निवचार्येति विहाय मानं, रक्षन् दुरापाणि तपांसि यत्नात् ।

सुदा मनीषी सहतेऽभिभृतीः, शरः क्षमायामपि नीचजाताः ॥ ७८ ॥ ८ ॥

रत्न०—अथ तपःप्रवृत्तेरपि मानमुक्तिः कर्तुं दुःशक्नोति दर्शयन्नाह—सुखेन साध्येति, सम्यग्निवचार्येति च । युग्मं, व्याख्या—  
हे आत्मन् ! यथा तपसां प्रवृत्तिः—प्रवर्तनं सुखेन साध्या वर्तते तथा मानस्य मुक्तिः—मोचनं न सुखसाध्या, आद्या—प्रथमोद्दिष्टा तपसां प्रवृत्तिः  
शिवं—मोक्षं न दत्तेऽपि—न ददात्यपि, मानमुक्तिं विना केवलेत्यपिशब्दार्थः, तुरिति विशेषे, परा—अन्या मानमुक्तिः शिवं प्रदत्ते, कस्माद् ?—निदर्शनाद्—  
दृष्टान्तात्, कस्य ?—बाहुबलेः—भरतानुजस्य, सत्यपि तपसि बाहुबलिना मानमुक्तिर्न कृता तावत्केवलं नोत्पन्नमेव, यदा मानमुक्तिः कृता तदा  
तत्समय एव केवलमुत्पन्नमिति ॥ ७७ ॥ ७ ॥

१ धर्मो मदेन अभविष्यत् तर्हि नहि धीतोष्णवावविप्रदितः ( उपद्रुतः ) । संवरसरमनशितो बाहुबलिस्त्रथाऽहिक्ष्यत् ॥ १ ॥ उपदेशमात्रा श्लो० २५ ॥

मानमुक्ते-  
मोक्षः  
क्षमा च

॥ ४५ ॥

धनवि०—इत्यतंरोपदिष्टं सन्ध्या-यथास्वरूपतया विचार्य मानम्—अहंकारं विहाय—स्यक्त्वा दुरापाणि—भवकोटिशतैरपि दुष्प्रा-  
पाणि तपांसि—तपःकर्माणि पूर्वमाचरितानि यत्नाद्—उद्यमाद्रक्षन्—पालयन् क्षमायां—क्षांतौ शूरो—वीरो मनीषी—पंडितः साधुर्नीच-  
जाता अपि—अधमाजनजनिता अपि अभिभूतीः—पराभवान् मुदा—मम प्राकृतकर्मनिर्जराऽवांछिता सहसा स्वत एव जायत इति हर्षेण  
सहते—क्षमत इत्यर्थः ॥ ७८ ॥ ८ ॥

अथ क्रोधमातयोर्द्वैपत्वेन साम्यात् मानस्य क्रोधसहचारित्वाच्च कथंचिद्भेदात् क्रमविपर्ययेऽपि क्रोधनिग्रहमुपदिशति—

पराभिभूत्याऽल्पिकयाऽपि कुप्यस्यधैरपीमां प्रतिकर्तुमिच्छन् ।

न वेत्सि तिर्यग्नरकादिकेषु, तास्तरंतास्त्वतुला भवित्रीः ॥ ७९ ॥ ९ ॥

धनवि०—हे आत्मन् ! त्वमल्पिकयाऽपि—अतिस्त्रोकयाऽपि पराभिभूत्या—परकृतदुर्वचनादिपराभवेन कुप्यसि—कोपं गच्छसि, तु

रत्न०—मनीषी—पण्डितः इति सम्यक्विचार्य मानं विहाय—स्यक्त्वा मुदा—हर्षेणाभिभूतीः—अभिभवान् सहते—क्षमते, किं कुर्वन्?—रक्षन्,  
कानि प्रति?—तपांसि प्रति, किंलक्षणाति?—दुरापाणि—दुष्प्रापाणि, कस्माद्?—यत्नात्, मनीषी किंलक्षणः?—शूरो—वीरः, कस्यां?—क्षमायां—  
क्षान्तौ, अभिभूतीः किंलक्षणाः?—नीचेभ्यः—पामरेभ्यो जाताः, कथमपि बलवत्पुरुषेभ्यो जातास्तु सोढव्या एव, परं नीचजनकृताभिभूतिसहने  
केवलं क्षमैव हेतुरिति तेनात्रापिशब्दो योज्यः ॥ ७८ ॥ ८ ॥ “युगमव्याख्या”

रत्न०—अथ पराभिभूतिसहनमेव भङ्ग्योपदिशति—पराभिभूत्येति०, व्याख्या—हे आत्मन् ! त्वमल्पिकयाऽपि—अतीवाल्पयाऽपि परेषामभिभूत्या—

श्री अध्या.  
धनवि.  
रत्न० वृत्ती  
७ अधि०  
॥ ४६ ॥

पुनरधैरपि—वधबंधनादिपापकर्मभिरपीमां पराभिभूतिं प्रतिकर्तुं—पराभवकर्तृन् प्रति प्रतिपराभवं कर्तुमिच्छन्—वांछन्, तैः पापैस्तिर्यग्-  
नरकादिषु भवेध्वनंता—दुरंता अतुला—असदृशा भवित्रीः—अप्रेभवन्नशीलास्ताः पराभिभूतीः परमाधार्मिकादिकृतास्त्वं न वेत्सि ?—न  
जानासीति; भावार्थस्तु 'वहमारणअन्भवत्वाणदाणपरधणविलोवणार्हणं । सबजहण्णे उदओ इससुणिओ इक्कसि कयाणं ॥ १ ॥ तिक्कयरे  
उ पओसे सयसुणिओ सहस्सकोड्डिगुणो । कोडाकोड्डिगुणो वा हुज्ज विवागो बहुत्तरो वा' ॥ २ ॥ इत्यादिना स्पष्ट एवेति ॥ ७९ ॥ ९ ॥  
नतु पराभवकर्तृषु क्रोधमानौ कथं परिहरणीयौ इत्याशंकायामुपदिशति—

धत्से कृतिन् ! यद्यपकारकेषु, क्रोधं ( पा० मानं ) ततो धेह्यरिषट् एव ।

अथोपकारिष्वपि तद्भवार्त्तिकृत्कर्महृन्मित्रव्यहिर्द्विषत्सु ॥ ८० ॥ १० ॥

धनवि०—हे कृतिन् !—हे पण्डित यदि—चेत्त्वमपकारकेषु—अहितकारकेषु च क्रोधं—क्रोधं तत्सहचरितत्वात् पाठान्तरेण वा—अथवा

अभिभवेन कुप्यसि—क्रोधं करोषि, अभिभवकारकपुरुषायेति गम्यं, किं कुर्वन् ?—इच्छन्—वाञ्छन्, किं कर्तुं ?—प्रतिकर्तुं—प्रतिक्रियां कर्तुं, केपाम् ?—  
अधानां—पापानां नाशं वाञ्छन्ति भावः, तुरिति विशेषे परमार्थेनाभिभूतीर्भवित्रीः—भाविनीर्न वेत्सि—न जानासि, कैः ?—तैर्नवीनकृतैरधैः, कियतीः ?—  
अनन्ता—अन्तरहिताः; पुनः कीदृशीः—अतुला—उपमारहिताः; केषु ?—नरकादिषु, आदिशब्दान्मनुष्यदेवदुर्गस्योरपि ग्रहणं ॥ ७९ ॥ ९ ॥

१ वधमारणाभ्याख्यानदानपरधनविलोपनादीनाम् । सर्वजघन्य उदयो दशगुणित एकशः कृतानाम् ॥ १ ॥ तीव्रतरे तु प्रद्वेषे शत्रुगुणितो वा सहस्रकोटि-  
गुणः । कोटिकोटिगुणो वा भवति विपाको बहुत्तरो वा ॥ २ ॥ उपदेशमात्रा. श्लो० १७७-८

मानम्—अहंकारं धत्से—धत्सि, ततो दुर्गतिदायकत्वेनापकारिषु क्रोधमानकरणप्राप्तेरपिपदं एव क्रोधं मानं वा धेहि—धरेत्यन्वयः, तत्रारिपदं प्रायक्रोधलोभमानमदहर्षलक्षणं, तत्र परपरिशुद्धीतास्त्रज्जसु ऊढासु वा स्त्रीषु दुरभिसंधिः कामः १, परस्यात्मनो वाऽप्रायमविचार्य कोपकरणं क्रोधः २, दानार्हेषु स्वधनाप्रदानं निष्कारणं परधनग्रहणं च लोभः ३, दुरभिवेशामोक्षो युक्तोक्ताग्रहणं वा मानः ४, कुलभदादिभिर-  
हंकारकरणं मदः ५, निर्निमित्तं परदुःखोत्पादनेन स्वस्य द्यूतपापद्वयिचनर्थसंश्रयेण वा मनःप्रमोदो हर्षः ६, एतेषामेव चतुर्गतिक्लेशकारणत्वे-  
नापकारकत्वात्; अथेति पक्षांतरे यद्बहुपकारिष्वपि—हितकारकेष्वपि क्रोधमथवा मानं धत्से तत्—तदा भवः—संसारस्वस्यार्तिः—पीडा तां  
कुर्वतीति भवार्त्तिकृति सांसारिकदुःखदायकत्वात् तानि च तानि कर्माणि च—ज्ञानावरणादीनि तानि हरंति—अपनयंतीति भवार्त्तिकृत्कर्महंति  
तानि च तानि परीपहोपसर्गकरणादिना कर्मक्षयलक्षणोपकारकत्वेन मित्राणि च—सुहृदो भवार्त्तिकृत्कर्महंन्मित्राणि तान्येव वहिर्दिपदो—  
वाप्यवैरिणो भवार्त्तिकृत्कर्महंन्मित्रवहिर्दिपन्तस्तेषु भवार्त्तिकृत्कर्महंन्मित्रवहिर्दिपत्सु क्रोधं मानं वा वेहीति; भावार्थस्तु इह लोके

रत्न०—अथ तव यदि कोपस्तदा वैरिष्वेव युक्त इत्यात्मानमुपदिशति—धत्से कृतिञ्चिति०, व्याख्या—हे कर्तव्य !—हे पण्डित त्वं यदि  
अपकारकेषु—तथापकारिषु वैरिष्वित्यर्थः क्रोधं पाठान्तरेण वा मानं धत्से—ब्रह्मसि ततः—तर्ह्यरीणां पदं एव—क्रोधमानमायालोभरगोद्वेपलक्षणे एव धेहि—  
धत्स—यद्दत्स, एवकारः अन्ययोगव्यवच्छेदार्थस्तेन नाग्येषु, अथेति पक्षांतरे यदि त्वमुपकारिष्वपि—उपकारकेषु मित्रेष्वित्यर्थः क्रोधं मानं वा धत्से  
तत्—तर्हि भवे—ससारे अस्ति—पीडां कुर्वन्तीति भवार्त्तिकृति एवंविधानि यानि कर्माणि तानि प्रहरन्तीति भवार्त्तिकृत्कर्महन्ति एवंविधानि मित्राणि  
तान्येव वहिर्दिपन्तो—वाप्यवैरिणस्तेषु धेहि । अथ भावार्थ उच्यते—गजसुकुमालादीनां बाह्यदिपन्तः सोमिन्द्रायस्ततो मित्राणि सन्ति, कर्मक्षये साहाय्य-

श्री अध्या,  
धनवि,  
रत्न० वृत्ती  
७ अधि०  
॥ ४६ ॥

पुनरधैरपि—वधबंधनादिपापकर्मभिरपीमां पराभिभूतिं प्रतिकर्तुं—पराभवकर्तृन् प्रति प्रतिपराभवं कर्तुमिच्छन्—वाञ्छन्, तैः पापैस्त्रियंर-  
नरकादिषु भवेध्वनंता—दुरंता अतुला—असहशा भवित्रीः—अग्नेभवनशीलास्ताः पराभिभूतीः परमाधार्मिकादिकृतास्त्वं न वेत्सि ?—न  
जानासीति; भावार्थस्तु 'वहमारणअन्धमक्खाणदाणपरधणविलोवणार्हणं । सब्बजहणो उदओ दसगुणियो इक्कसि कयाणं ॥ १ ॥ तिवचरे  
उ पओसे सयगुणियो सहस्सकोडिगुणो । कोडकोडिगुणो वा हुज्ज विवागो बहुतरो वा' ॥ २ ॥ इत्यादिना स्पष्ट एवेति ॥ ७९ ॥ ९ ॥  
ननु पराभवकर्तृषु क्रोधमातौ कथं परिहरणीयौ इत्याशंकायासुपदिशति—

यत्से कृतिन् ! यद्यपकारकेषु, क्रोधं ( पा० मानं ) ततो धैर्यरिषद् एव ।

अथोपकारिव्यपि तद्भवार्त्तिकृत्कर्महृन्मित्रवहिर्द्विषत्सु ॥ ८० ॥ १० ॥

धनवि०—हे कृतिन् !—हे पण्डित यदि—त्येत्त्वमपकारकेषु—अहितकारकेषु च क्रोधं—क्रोधं तत्सहचरितत्वात् पाठान्तरेण वा—अथवा

अभिभवेन कुप्यसि—कोपं करोषि, अभिभवकारकपुरुषायेति गम्यं, किं कुर्वन् ?—इच्छन्—वाञ्छन्, किं कर्तुं ?—प्रतिकर्तुं—प्रतिक्रियां कर्तुं, केपाम् ?—  
अधानां—पापानां नाशं वाञ्छन्ति भावः, तुरिति विशेषे परमार्थनाभिभूतीर्भवित्रीः—भाविनीर्न वेत्सि—न जानासि, कैः ?—तैर्नवीनकृतैरधैः, कियतीः ?—  
अनन्ता—अन्तरहिताः, पुनः कीदृशीः—अतुला—उपमारहिताः, केषु ?—नरकादिषु, आदिशब्दान्मनुष्यदेवदुर्गस्योरपि ग्रहणं ॥ ७९ ॥ ९ ॥

१ वधमारणाभ्याख्यानदानपरधनविलोपनादीनाम् । सर्वजघन्य उदयो दसगुणित एकशः कृतानाम् ॥ १ ॥ तीव्रतरे तु प्रद्वेषे शतगुणितो वा सहस्रकोटि-  
गुणः । कोटिकोटिगुणो वा भवति विपाको बहुतरो वा ॥ २ ॥ उपदेशमात्रा, श्लो० १७७-८

मित्रत्वं  
द्विषतां

॥ ४६ ॥

मानम्—अहंकारं धत्से—धरसि, ततो दुर्गविद्रायकत्वेनापकारिषु क्रोधमानकरणप्राप्तेरिषुद्वे एव क्रोधं मानं वा धेहि—धरेत्यन्वयः, तत्रारिषुदं कामक्रोधयोभमानमादृष्टपृष्ठक्षणं, तत्र परपरिगृहीतास्त्रजस्तु ऊढास्तु वा स्त्रीषु दुरभिसंधिः कामः १, परस्यात्मनो वाऽप्रायमविचार्य कोपकरणं क्रोधः २, दानार्हेषु स्वधनाप्रदानं निष्कारणं परधनग्रहणं च लोभः ३, दुरभिनिवेशामोक्षो युक्तोक्ताग्रहणं वा मानः ४, कुलमदादिभिर-दंकारकरणं मदः ५, निनिमित्तं परदुःखोत्पादनेन स्वस्य दूतपापद्व्याधिनर्थसंश्रयेण वा मनःप्रमोदो हर्षः ६, एतेषामेव चतुर्गतिश्लेशकारणत्वे-नापकारकत्वात्; अथेति पक्षांतरे यद्युपकारिव्यपि—हितकारकेष्वपि क्रोधमथवा मानं धत्से तत्—तदा भवः—संसारस्तस्यार्त्तिः—पीडा तां कुर्वतीति भवार्त्तिकृति सांसारिकदुःखदायकत्वात् तानि च तानि कर्माणि च—ज्ञानावरणादीनि तानि हंतति—अपनयतीति भवार्त्तिकृत्कर्महंतिति तानि च तानि परिपहोपसर्गकरणानिना कर्मक्षयलक्षणोपकारकत्वेन मित्राणि च—सुहृदो भवार्त्तिकृत्कर्महन्मित्राणि तान्येव वहिर्दिपदो—वाएवंरिणो भवार्त्तिकृत्कर्महन्मित्रवहिर्दिपन्तस्तेषु भवार्त्तिकृत्कर्महन्मित्रवहिर्दिपत्सु क्रोधं मानं वा धेहीति; भावार्थस्तु इह लोके

रत्न०—अथ तत्र यदि कोपस्तदा वैश्वेव युक्त इत्यात्मानमुपदिशति—धत्से कृतिञ्जिति०, व्याख्या—हे कतिन् !—हे पण्डित त्वं यदि अपपारकेषु—तथापकारिषु वैश्वित्यर्थः क्रोधं पाटान्तरेण वा मानं धत्से—वहसि ततः—तर्हरीणा पट्टे एव—क्रोधमानमायालोभरागोद्वेषलक्षणे एव धेहि—धत्से—वहस, एवकारः अन्ययोगाव्यवच्छेदार्थस्तेन नान्येषु, अथेति पक्षान्तरे यदि त्वमुपकारेष्वपि—उपकारकेषु मित्रेणित्यर्थः क्रोधं मानं वा धत्से तत्—तर्हि भवे—संसारे आर्त्ति—पीटा कुर्वन्तीति भवार्त्तिकृति एवंविधानि यानि कर्माणि तानि प्रहरन्तीति भवार्त्तिकृत्कर्महन्ति एवंविधानि मित्राणि तान्येव वहिर्दिपन्तो—वाएवंरिणस्तेषु धेहि । अथ भावार्थ उच्यते—गजसुकुमालादीनां बाह्यद्विपन्तः सोमिलादयस्ततो मित्राणि सन्ति, कर्मक्षये साहाय्य-

श्री अध्या.

धनवि.

रत्न० इती

७ अधि०

॥ ४७ ॥

वाह्यवैरिणः खलु प्राकृतकर्मनिर्जराकारणत्वेन परलोकेऽन्तंसुखप्राप्तिसाहाय्यकारकत्वाहुपकारिणो भवंति यथा गजसुकुमालावतिसुकुमाला-  
दीनां सोमिलशृगाल्यादय इति ॥ ८० ॥ १० ॥

अथ क्रमप्राप्तं च मायानिग्रहमुपदिशति—

अधीत्यनुष्ठानतपःशमाद्यान्, धर्मान् विचित्रान् विदधत् समायान् ।

न लप्स्यसे तत्फलमात्मदेहक्लेशाधिकं तांश्च भवान्तरेषु ॥ ८१ ॥ ११ ॥

धनवि०—अधीतिश्च—अध्ययनमनुष्ठानं च—पढावश्यकदिक्रिया तपश्च द्वादशभेदं शमश्च—उपशमस्ते आद्या येषां ते तथा, आदिपदाद्भ्रम-  
दानादिपरिग्रहः तानधीत्यनुष्ठानतपःशमाद्यान् विचित्रान्—अनेकप्रकारान् समायान्—उत्कटपरवंचनात्मकपरिणामलक्षणमायया सहितान्  
धर्मान्—धर्मकार्याणि विदधत्—कुर्वन् आत्मदेहक्लेशाधिकं—निजशरीरश्रमातिरिक्तं तत्फलं—तेषां धर्माणां फलं न लप्स्यसे—नाप्स्यसे,  
दानात्, ततः सोमिळादय उपकारिणः, तेन यद्युपकारिषु क्रोधः कर्तव्यस्तदा सोमिळादिषु तत्त्वतो मित्रेषु बाह्यतो वैरिषु कर्तव्यः, अथापकारिषु  
कर्तव्यस्तदाऽन्तर्वैरिषु क्रोधादिषु कर्तव्य इत्येवं ज्ञात्वा गजसुकुमालादिभिः सोमिळादिभ्यो न कुपितमिति ॥ ८० ॥ १० ॥

रत्न०—अथ क्रोधमानमुक्तिविषये उपदिश्य मायाविषये उपदिशति—अधीत्यनुष्ठानेष्विति०, व्याख्या—हे आत्मन् ! त्वमधीतिः—अध्ययनं  
अनुष्ठानं—योगोपधानसामाधिकर्षोषवातिकरणलक्षणं तपः—षष्ठाष्टमादि शमः—उपशमस्ते आद्या येषान्ते तान्, आद्यशब्देन वैयावृत्यग्रमृतिग्रहणं,  
धर्मान् विदधत्—कुर्वन् तेषां धर्माणां फलं तत्फलं न लप्स्यसे, फलं किंलक्षणं?—आत्मनः—स्वस्य देहस्य क्लेशस्तस्मादधिकं, देहक्लेशः कृतस्तदेव फलं

माया-  
त्यागः

॥ ४७ ॥



च पुनर्भवान्तरेषु-परभवेषु तानध्ययनादीन् धर्मान् मायां च कुर्वन्न लभ्यसे; नन्वेवं सति महाबलभवापेक्षया मायाकारिणा महि-  
नाथेन तीर्थकरद्विः कथं प्राप्तेति चेन्न, अत्रोपदेशे उक्तमायाकारिणः केवलं जनरंजनादिवंचनबुद्ध्या धर्मकर्माणि मायाकारिणश्च धर्मफल-  
वैफल्यदर्शनात् ॥ ८१ ॥ ११ ॥

अथ क्रमप्राप्तं लोभनिग्रहमुपदिशति—

सुखाय धत्से यदि लोभमात्मनो, ज्ञानादिरत्नत्रितये विधेहि तत् ।

दुःखाय चैदन्न परत्र वा कृतिन् !, परिग्रहे तद्दहिरांतरेऽपि च ॥ ८२ ॥ १२ ॥

धनवि०—हे आत्मन् ! यदि-चेदात्मनः-स्वस्य सुखाय लोभं धत्से-धत्सि तत्-तदा ज्ञानादिरत्नत्रितये-ज्ञानदर्शनचारित्ररूप-  
रत्नत्रये लोभं विधेहीति, अत्र “जातौ जातौ यदुच्छ्रष्टं, तद्रत्नमभिधीयते” इति वचनादुच्छ्रष्टे ज्ञानदर्शनचारित्रे यत्नं विधेहीत्यर्थः; हे अकु-

नान्यफलमित्यर्थः, केषु ?-भवान्तरेषु-अन्यजनसु, च पुनस्तदधीत्यनुष्ठानतपःशमाधान् धर्मान् न लभ्यते, समापया कृतत्वाद्दोषैर्दुर्लभत्वाच्च, अत्रापि  
भवान्तरेष्विति योजयं ॥ ८१ ॥ ११ ॥

रत्न०—अथ लोभमुक्तिमाश्रित्योपदिशति-सुखाय धत्से० इति, व्याख्या—हे आत्मन् ! यदि त्वमात्मनः-स्वस्य सुखाय हेतवे लोभं धत्से-  
दधाति तत्-तर्हि ज्ञानमादौ यस्य तद् ज्ञानादि तच्च रत्नत्रितयं च ज्ञानादिरत्नत्रितयं तस्मिन् ज्ञानदर्शनचारित्रलक्षणे इत्यर्थः विधेहि-कुरु, रत्नोपमानेन  
निधानाकर्तुं योग्यत्वमुपदिष्टं, अन्यस्मिन्नसारे वस्तुनि लोभः कृतस्तत्र किं न कृतस्तदा, किं च यदा च लोभः क्रियते तदा रत्नवस्तुन्येव क्रियते इति सूचितं,

ज्ञानादि-  
लोभ-  
कर्तव्यता

श्री अध्या.

धनवि.

रत्न० वृत्ती

७ अधि०

॥ ४८ ॥

तिन् ।—अपंहित चं पुनश्चेद्—यदि अत्र—इह लोके च पुनः परत्र—परलोके स्वस्य दुःखाय लोभं धत्से तत्—तदा बहिः—बाह्यपरिग्रहे धनधान्यादिनवविधे च पुनरांतरेऽपि परिग्रहे कपायलक्षणे लोभं विधेहीति ॥ ८२ ॥ १२ ॥

अथ कपायविशेषमदमत्सरादिनिग्रहमुपदिशति—

करोषि यत् प्रेत्यहिताय किञ्चित्कदाचिदल्पं सुकृतं कथंचित् ।

मा जीहरस्तन्मदमत्सराद्यैर्विना च तन्मा नरकातिथिर्भूः ॥ ८३ ॥ १३ ॥

धनवि०—कदाचिद्—अतंतोत्सर्पिण्यवसर्पिण्यदिकालातिक्रमे कथंचित्कर्मणां लाघवे जाते त्रयोदशकाष्ठिकेभ्यो लब्धावकाशतया किञ्चिदानशीलाद्यन्यतरदल्पं—स्वरूपमात्रं यत्सुकृतं—पुण्यं प्रेत्यहिताय—परलोकसुखाय करोषि तत् सुकृतं मदञ्च—जात्यादिभिरवलिप्तचित्तत्वावृत्तिः मत्सरञ्च—परसंपदसहनं तौ आद्यौ—प्रथमौ येषां ते तथा तैर्मदमत्सराद्यैः, आद्यपदात्स्वश्लाघापरनिन्दानवनोकपायादिभिर्मा जीहरः—मा हारय इत्यर्थः, च पुनस्तसुकृतं विना नरकातिथिः—नरकातिप्राधूर्णको मा भूः—मा भवेत्यर्थः; अत्र कथंचित्कष्टेन त्रयो-

तेन साभिप्रायमुपमानं । हे कतिन् ।—हे पण्डित चेद्—यदि अत्र—इह लोके दुःखाय—दुःखनिमित्तं लोभं धत्से तत्—तर्हि परिग्रहे लोभं विधेहि, किंलक्षणं ?—बहिर्भवे—धनधान्यादिनवविधे च पुनः कस्मिन् ?—आन्तरे—अन्तर्भवे क्रोधमानमायालोभादिके विधेहि, एवं द्विविधेऽपीत्यर्थः ॥ ८२ ॥ १२ ॥

रत्न०—अथ जीवं प्रति सुकृतरक्षणविषये उपदिशति—करोषि यत्प्रेत्यहितायेति०, व्याख्या—हे आत्मन् ! यत् त्वं कदाचित्काले किञ्चिद्—दानादि तपोऽनुष्ठानादि वा अल्पं सुकृतं प्रेत्यहिताय—परभवे हिताय करोषि, कथं ?—कथंचित् महता कष्टेन तत् सुकृतं मदमत्सराद्यैरभिमानपरसम्प-

मदादि-  
हेयता

॥ ४८ ॥

वयाकाष्टिकेभ्यो लब्धावकाशतयेत्युक्तं, ते च त्रयोदश काष्टिकाः—आलसस मोहऽवनाथंभाकोहा पमायकिविणत्तं । भयसोगो अभाणं वक्से-  
वकुम्हला रमणा' ॥ १ ॥ तत्र आलस्यवान् साधुसमीपं न गच्छति न शृणोति वा १ मोहाद्गृहकर्तव्यतामूढो वा २ अवज्ञातो वा किमेते  
जानंतीति वा ३ स्वभावात् जाल्याद्यभिमानात् ४ क्रोधाद्वा साधुदर्शनादेव कुर्याति ५ प्रमादाद्वा मयादिलक्षणात् ६ कृपणत्वाद्वा तन्व्यं किञ्चित्सा-  
यिति ७ भयाद्वा नरकादिभयं वर्णयन्तीति ८ शोकाद्वा इष्टविद्योगजात् ९ अज्ञानाद्वा कुट्टिमोहितः १० व्याक्षेपाद्वा बहुकर्तव्यतामूढः ११  
कृत्पृथग्गतादिविषयात् १२ रमणाद्वा लावकादिखेद्वेनेति १३ गाथार्थः, इत्यावश्यकदृष्टौ सामायिकप्राप्त्यधिकाराद् हेया इति ॥८३॥१३॥  
अथ कथायविशेषस्य कैवल्यमत्सरस्य निग्रहमुपदिशति—

पुराऽपि पार्षेः पतिता(तो)ऽसि संसृतौ, दधासि रे किं गुणिमत्सरं पुनः ? ।

न वेत्सि किं धोरजले निपाल्यसे, नियन्त्रयसे शृंखलया च सर्वतः ? ॥ ८४ ॥ १४ ॥

धनवि०—रे दुरात्मन् ! पुराऽपि—पूर्वमपि पार्षेः—पापकर्मभिः पञ्चाश्रवसेवनादिभिः संसृतौ—संसारे पतिताऽसि—पतनशीलोऽसि,

रयसहनार्थः प्रयोजकर्म जीहरः—मा हारय । च पुनस्तद्—सुकृतं विना सप्तानां नरकाणामतिथिः—प्रापूर्णत्वं मा भूः—मा भव । एते मदमत्सराधाः  
इतस्यापि सुशतस्य हर्तार इत्युपदिष्टं, मा जीहर इत्यत्र माङ्ग्यो भविष्यत्काले अद्यतन्या शुष्मपुरुषैकवचनेऽसौ ह्यथातोर्पर्यन्तः प्रयोगः, अल्पमपि  
सुशतं मदमत्सरादिभिर्दिना कुरुर्वेत्सुपदेशः यथाऽक्षयं भवति ॥ ८३ ॥ १३ ॥

रथा०—अथ मत्सरविषये किञ्चिदुपदिशति—पुराऽपि पार्षेरिति०, व्याख्या—हे आत्मन् ! त्वं पुराऽपि—पूर्वमपि पार्षेः संसृतौ—संसारे पतितोऽसि

१ आलससोहापशास्त्रांभक्रोधप्रमादकृपणत्वम् । भयं शोकोऽज्ञान व्याक्षेपकुदृहलरमणाति ॥ १ ॥

मत्सरः  
शृङ्खला

श्री अध्या.

धनवि.

रत्न० वृत्ती

७ अधि०

॥ ४९ ॥

पुनः समुष्ये रे दुरात्मन् ! गुणिमत्सरं-ज्ञानाद्याधिकगुणवत्सु मत्सरं-स्पृष्ट्वा किं दधासि-धरसि ?; अत्रोक्तमर्थं दृष्टान्तदर्शनपूर्वकं समर्थ-यति-किमिति प्रश्ने न वेत्सि ?-न जानासि, काकूत्तया, त्वं पार्थिवोरजले-अगाधपानीये निपात्यसे-नितरामधोगतिविषयः क्रियसे, च पुनः गुणेषु मत्सरधरणेन सर्वतः-समंताच्छृंखलया-लोहनिगडेन नियन्त्रयसे-बंधनविषयीक्रियसे, इति कर्मोक्त्या ॥ ८४ ॥ १४ ॥

अथ कपाये कृते सुकृताचारणं यातीत्याह—

कष्टेन धर्मो लवशो मिलत्ययं, क्षयं कषायैर्युगपत्प्रयाति च ।

अतिप्रयत्नाजितमर्जुनं ततः, किमज्ञ ! हि हारयसे नभस्वता ? ॥ ८५ ॥ १५ ॥

धनवि०—अयं-श्रुतचारित्रलक्षणो धर्मो दानादिजो वा धर्मः-पुण्यं लवशो-लवैर्लवैः कृत्वा कष्टेन-बहुदुःखसहनेन मिलति-संचय-विषयीभवतीति, च पुनरयं कष्टेन मिलितो धर्मः कषायैः-क्रोधादिभिर्मदमत्सराद्यैर्वा युगपत्-समकालं क्षयं-विनाशं प्रयाति, ततस्त-

पुनर्गुणेषु-गुणवत्सु मत्सरम्-असूयां किं दधासि ?; काकूत्तया व्याख्या, अपि तु मा धत्स्व, किं न वेत्सि ?-न जानासि, अत्रापि काकूत्तया व्याख्यानं, सर्वाङ्गे त्वं गुणिमत्सरेण धोरं च तज्जलं च धोरजलं तस्मिन् संसृतिसमुद्रे इत्यर्थः निपात्यसे, तथा सर्वतः-सर्वाङ्गेषु नियन्त्रयसे, अन्योऽपि निगडादिना नियन्त्रय धोरजलेऽन्धकूपे निपातितः सन् कदाऽपि बहिर्निर्गन्तुं न शक्नोति तथैव क्रियसे इत्यर्थः ॥ ८४ ॥ १४ ॥

रत्न०—अथात्मानं कष्टार्जितधर्मरक्षणविषये उपदिशति-कष्टेन धर्मो लवशो मिलत्ययमिति०, व्याख्या—हे आत्मन् ! अयं धर्मः कष्टेन मिलति समुद्दीभवतीत्यर्थः कष्टं लवशः-कणशः, बहुभिर्लवैर्लवशः, च पुनः कषायैर्दुर्भिर्युगपत्-समकालं क्षयं-नाशं प्रयाति, एतद् दृष्टान्ते विषयी-

धर्मनाश-  
काः कषायः

॥ ४९ ॥

राष्ट्रातिक्रयोजनतो हे अज्ञ !—मूर्ख हीतिखेदे अतिप्रयत्नाजितम्—अग्निप्लूत्करणधूमपानलोकचंचनप्रमुखातिप्रयत्नेन—बहुप्रयासेनाजितं—  
मीलितं अर्जुनं—सुवर्णं नभस्वता—प्लूत्कारवातेन प्रचलवातेन वा किं हारयसे ?—नाशयसि; अत्रोत्तरार्द्धेन ध्मातं सुवर्णं प्लूत्कारेण हारित-  
मित्याभाणको दर्शितो भवति; किञ्च—अत्र कष्टस्यातिप्रयत्नो धर्मस्य सुवर्णं लवस्य सुवर्णलवा एव मेलनस्यार्जनं क्षयस्य हारणं कपायस्य  
नभस्वान् दृष्टांवा इति दृष्टांतदृष्टांतिक्रयोजनेति भावः ॥ ८५ ॥ १५ ॥

अथ भवद्वयेऽपि दुःखदायकत्वं दर्शयति—

शत्रूभवन्ति सुहृदः कलुषीभवन्ति, धर्मा यशांसि निचितायशासीभवन्ति ।

स्त्रियान्ति नैव पितरोऽपि न यान्धवाश्च, लोकद्वयेऽपि विपदो भविनां कषायैः ॥ ८६ ॥ ६ ॥

धनवि०—शत्रूभवन्तीति, कषायैः—क्रोधादिभिः सुहृदो—मित्राणि, शत्रूभवन्ति अशत्रवः शत्रवो भवन्ति इति शत्रूभवन्ति—वैरिणो  
भवन्ति, च पुनः कषायैः धर्माः—श्रुतचारित्रलक्षणा दानाद्यो वा कलुषीभवन्ति—मलिनीभवन्तीत्यर्थः, च पुनः कषायैः यशांसि

इत्योपदिशति—हे अज्ञ !—हे मूर्ख ! ततः—तर्हि अतिप्रयत्नेन—अत्युद्यमेनार्जितं सुवर्णं नभस्वता—घातेनार्थान्मुखवातेन प्रयोजकेन हीति खेदे किं हारयसे ?,  
अपि तु मा हारयेत्यर्थः । धर्मस्य सुवर्णोपमानं कपायाणां वातोपमानमिति, “धम्युं सोतुं क्रकद् गम्युं” इति लौकिकभाणको ज्ञेयः ॥ ८५ ॥ १५ ॥

रत्न०—अथ कषायैः किं किमशुभं भवतीत्याह—शत्रूभवन्तीति०, व्याख्या—कषायैः कर्णैः सुहृदो—मित्राणि अशत्रवः शत्रवो भवन्ति शत्रू-  
भवन्ति, कषायैरिति सर्वत्र योज्यं, धर्माः—पुण्यानि तपोदानादिसमुत्थाः कलुषीभवन्ति—मलिनीभवन्तीत्यर्थः, तथा यशांसि—कीर्त्तयः निचितांनि च तांनि

कपाया  
लोकद्वया-  
हितारः

श्री अध्या.

धनवि.

रत्न० वृत्ती

७ अधि०

॥ ५० ॥

निचितायशसीभवन्ति—अनिचितायशांसि ( निचितायशांसि ) भवन्ति इति निचितायशसीभवन्ति, अतिशयेनाकीर्त्तयो भवन्तीत्यर्थः । च पुनः कषायैः पितरोऽपि बान्धवाश्च—भ्रातरः स्वजना वा नैव स्निह्यन्ति—क्षेहवन्तो भवन्ति, एवम्—उक्तप्रकारेण भविनां—संसारि-जीवानां कषायैः लोकद्वयेऽपि—इहलोकपरलोकलक्षणे विपदो—विपत्तयो भवन्ति, अत्रैवमित्याध्याहार्यम् ॥ ८६ ॥ ६ ॥

अथ कषायविशेषस्य केवलमदस्य निग्रहमुपदिशति—

रूपलाभकुलविक्रमविद्याश्रितपोवितरणप्रभुताद्यैः ।

किं मदं वहसि ? वेत्सि न सूढानंतशः स्वभृशालावबुदुःखम् ? ॥ ८७ ॥ १७ ॥

धनवि०—रूपं च—शरीरसौंदर्यं लाभश्च—व्यापारादिषु धनधान्यांशुकादिप्राप्तिः कुलं च—पित्रन्वयः विक्रमश्च—बलं विद्या च—तर्क-विद्यादिका श्रीश्च—लक्ष्मीः तपश्च द्वादशप्रकारं वितरणं च—दातं प्रभुता च—ऐश्वर्यमेते पदार्था आद्या येषां ते तथा, आद्यपदाज्जातिरमणी-

अयशांसि च निचितायशांसि अनिचितायशांसि भवन्तीति निचितायशसीभवन्ति, निचयीकृतापयशसीभवन्तीत्यर्थः; तथा पितरो—मातापित्रादयः; कुलवृद्धा अपि, न स्निह्यन्ति—न क्षेहं—प्रेम कुर्वन्ति, न बंधवः—अन्ये स्वजना अपि, च पुनर्लोकद्वयेऽपि—इहलोके परलोकेऽपि विपदो—विपत्तयो भवन्ति, केषां ?—भविनां—संसारिणामिति सर्वत्र योज्यं ॥ ८६ ॥ १६ ॥

रत्न०—अथ विषयकषायाद्यवशा इत्यनादिशब्दसंगृहीतमदविषये किंचिदुपदिशति—रूपलाभेति०, व्याख्या—हे आत्मन् ! त्वं मदम्—अहंकारं किं वहसि ?; काकुब्धन्या व्याख्येयं, अपितु मा वह इति सूत्रापि, कैः ?—रूपं च लाभश्च कुलं च विक्रमश्च विद्या च श्रीश्च तपश्च वितरणं च प्रभुता

मदवर्जनम्

॥ ५० ॥

मंदिरादिप्रहरणं तै रूपलाभकुलविक्रमविद्याश्रीतपोवितरणप्रभुताद्यैर्मदम्—अभिमानं किं वहसि—धरसि ?, परं तैरेव रूपदिमदैरंतं-  
तथाः—अनंतधारान् स्वस्य भृशम्—अत्यथं लाघवदुःखं—लघुतादुःखं भावि भूतं वा न वेत्सि ?—न जानासि, उक्तं च—“जातिभक्तुलै-  
श्र्यर्षलरूपतपःशुद्धैः । कुर्वन् मदं पुनस्त्वानि, हीनानि लभते जर्तः ॥ १ ॥” इति ॥ ८७ ॥

अथ सांसारिकपीडायाः कपायाणां च परस्परमन्वयव्यतिरेकाभ्यां कार्यकारणभावं दर्शयन् कपायनिग्रहमुपदिशति—

विना कपायाद्य भवार्तिराशिर्भवेद्भवेदेव च तेषु सत्सु ।

मूलं हि संसारतरोः कपायास्तत् तान् विहायैव सुखी भवात्मन् ॥ ८८ ॥ १८ ॥

धनवि०—कपायान्—क्रोधादीन् विना भवार्तिराशिः—संसारपीडासमूहो न भवेत्, च पुनस्तेषु क्रोधादिषु सत्सु भवार्तिराशिरेव

च रूप० प्रभुताः ता आधा येषां तैः, विक्रमो—बलं श्रीः—लक्ष्मीवितरणं—दानं प्रभुता—ऐश्वर्यं, शेषपदानामर्थः प्रतीतः, आद्यशब्देन ललितलज्जनाहर्म्य-  
जात्यादिप्रहः, परं हे गृह ।—हे मूर्ख त्वमनंतशः—अनंतवारान् स्वस्य भृशम्—अत्यर्थं यलाघवं तस्य दुःखं किं न वेत्सि ?, काकूत्स्या प्रश्नार्थं व्याख्यानं,  
अपिषु विद्धि, रूपलाघवस्य दुःखं कुरूपप्राप्त्या लाभलाघवस्य लाभान्तरेण कुललाघवस्य अपचादिकुलप्राप्त्या विक्रमलाघवस्य सर्वतो बलहीनत्वेन  
विषालाघवस्य जडत्वेन शीलघवस्य दरिद्रत्वेन तपोलाघवस्य तपःकरणाशक्तत्वेन वितरणलाघवस्य दानान्तरेण प्रभुतालाघवस्य सर्वेषां दासत्वेनानादे-  
यवचनतया त्र्यैवानंतशः प्राप्तामिति जानीहीति भावः ॥ ८७ ॥ १७ ॥

रत्न०—अथ पुनः सिंहावलोकनन्यायेन कपायपरित्यागमेव द्रढयति—विना कपायानिति०, व्याख्या—भवे—संसारे कपायान् विना भवस्य—

भवमूलं  
कपायाः

श्री अध्या.

धनवि.

रत्न० वृत्ती

७ अधि०

॥ ५१ ॥

निश्चयेन भवेत्—स्यादित्यन्वयतिरेक इति । हि—यतः कारणात् संसारतरोः—भवदृक्षस्य कषायाः—क्रोधादयो मूलम्—आदिकारणं भवंतीत्यर्थः; तत्—तस्मात्कारणात्तान् कषायात् विहाय—त्यक्त्वा हे आत्मन्!—जीव सुखी—सुखवान् भवेति संबंधः ॥ ८८ ॥ १८ ॥

अथ कषायाणां विषयाणां च प्रमादत्वेन परस्परं साधर्म्याद्विषयकषाययोः परस्परं साहचर्याच्च कषायद्वारे विषयनिग्रहमुपदिशति—

**समीक्ष्य तिर्यग्रकारादिवेदनाः, श्रुतेक्षणैर्धर्मदुरापतां तथा ।**

**प्रमोदसे यद्विषयैः सकौतुकैस्ततस्तवात्मन् ! विफलैव चेतना ॥ ८९ ॥ १९ ॥**

धनवि०—हे आत्मन् ! त्वं श्रुतेक्षणैः—शास्त्रलोचनैस्तिर्यग्नरकारादिवेदनाः तथा च पुनरर्थे धर्मदुरापतां—धर्मस्य दुर्लभतां समीक्ष्य—निरीक्ष्य सकौतुकैः—कुतूहलसहितैर्विषयैर्यद्—यस्मात् त्वं प्रमोदसे—हृष्यसि, ततः कारणाद्धे आत्मन् ! तव चेतना—ज्ञानं विफलैव—

संसारस्थार्तिः—पीडा तस्या राशिः समूहो न भवेदेव, यथाऽयं निश्चयः तथा च पुनस्तेषु कषायेषु सत्त्वेव भवार्तिराशिरर्भवेद् अयमपि निश्चयः, हि यस्मात् कारणात् कषायाः संसारतरोः—संसारदृक्षस्य मूलं वर्तते, तद्—तस्माद्धेतोस्तान् विहायैव—त्यक्त्यैव हे आत्मन् ! त्वं सुखीभव—अक्षय्यसुखवान् भवेत्यर्थः ॥ ८८ ॥ १८ ॥

रत्न०—अथाधीतावापि सत्यां विषयग्रस्ते चेतनावैफल्यं दर्शयति—**समीक्ष्येति०**, व्याख्या—हे आत्मन् ! श्रुतान्येवेषुक्षणानि—लोचनानि, अथवा श्रुतानामीक्षणानि—विलोकनानि तैः करणैस्तिर्यग्नरकाणां वेदनाः प्राप्ति—पीडाः प्राप्ति समीक्ष्य—विलोक्य विचार्य वा तथा तैरेव धर्मस्य प्रकरणादहैदुक्तस्य दुरापतां—दुर्लभत्वं समीक्ष्य—विलोक्य विचार्य वा यद् त्वं विषयैः—शब्दरूपगंधरसस्पर्शैः करणैः प्रमोदसे—प्रमोदं प्राप्सोषि । किं० ?—सह कौतुकेन—नर्मणा

विफल-  
चेतन्यं

॥ ५१ ॥



निष्कण्ठेय जातेत्यर्थः; भावार्थस्तु तिर्यग्भरकादिवेदनाः श्रुतेक्षणैः समीक्ष्येत्युक्तं तत्रादिपदान्मनुष्यवेदनाः चारकनिरोधिका द्रष्टव्याः, तिर्यग्भवेद-  
नास्तु “तिरिया कसंशुसारे”त्यादिकाः प्रसिद्धाः, नरकवेदनाश्च “इमीसे णं भंते ! रयणपभाए पुढवीए णेरइया केरिसयं णिरयभवं पञ्चणुब्भव-  
माणा विहरंति ?, गोयसा ! ते षं तत्थ णिषं मीया णिषं छुहिया णिषं तसिया णिषं उच्चिगा णिषं उवहुया” इत्यादिका जीवाभिगमवृत्तीयपदप्रति-  
पादिताः सविस्तराः सव्याख्याः तत एवावसेयाः, किंच-धर्मदुरापतां समीक्ष्येत्युक्तं, सा च धर्मदुरापता दशदृष्टांतैर्वोभ्या, ते च दश दृष्टांताः—  
विप्रः पार्थिववाक् प्रसन्नमनसः श्रीब्रह्मदत्तात्पुरा, क्षेत्रेऽस्मिन् भरतेऽखिले प्रतिगृहं मे भोजनं दापय । इत्थं लब्धवरोऽथ तेवपि कदाऽ-  
प्यश्रायरो द्विः स चेद्दृष्टो मर्त्यभवात्तथाऽप्यसुकृती भूयस्तमाप्नोति न ॥ १ ॥ स्तंभानां हि सहस्रमष्टसहितं प्रत्येकमष्टोत्तरं, कोणानां शतमेषु  
तानपि जयन् धृतेऽथ तत्संख्यया । साम्राज्यं जनकात्सुतः स लभते स्याच्चेदिदं दुर्घटं, अष्टो म० ॥२॥ वृद्धा कापि पुरा समस्तभरतक्षेत्रस्य  
धान्यावलिं, पिंडीकृत्य च तत्र सर्पकणान् क्षिप्त्वाऽऽढकेनोन्मितात् । प्रत्येकं च पृथक्करोति किल सा सर्वाणि चात्रानि चेद्दृष्टो ॥ ३ ॥  
सिद्धयतकलावलान्निजनं जित्वाऽथ हेम्रां भरैश्चाणाक्येन नृपस्य कोशनिबहः पूर्णोद्धृतो हेलय । दैवादाढ्यजनेन तेन स पुनर्जीवित मंत्री  
फचिद्दृष्टो ॥ ४ ॥ राजान्याढ्यसुतोर्वितीर्थं वणिजां देशांतरादीशुपां, पञ्चात्तापवशेन तानि पुनरादातुं कृतोपक्रमैः । लभ्यंते निखिलानि  
दुर्घटमिदं दैवाद् घटेत्तत् फचिद्दृष्टो ॥ ५ ॥ स्वप्ने कार्पाटिकेन रात्रिविगमे श्रीमूलदेवेन च, प्रेक्ष्येदुं सकलं कुनिर्णयवशादल्पं फलं प्राप्य च ।  
स्वप्नोत्त पुनस्स तत्र शयितेनालोक्यते कुत्रचिद्दृष्टो ॥ ६ ॥ राधाया वदनादधः क्रमवशाच्चक्राणि चत्वार्यपि, आन्ध्र्यंतीह विपर्ययेण तदधो  
मुदा कुतुकेन वा वर्तते ये ते तैः, यतः “कौतुको नर्मणीञ्छयासुत्सवे कुतुके मुदि । पारंपर्यागतख्यातमंगलोद्वाहसूत्रयोः ॥ १ ॥ गीतादौ भोगकाले

श्री अध्या.  
धनवि.  
रत्न० वृत्ती  
७ अधि०  
॥ ५२ ॥

धन्वी स्थितोऽवाञ्जुलः । तस्या वामकनीनिकाभिमुत्खनैवाशु विध्यत्यहो, अष्टो० ॥७॥ दृष्टा कोऽपि हि कञ्च्यपो हृदमुत्वे सेवालवंधच्युते, पूर्णदुं मुदितः कुटुम्बसिद्ध तद्रष्टुं समानीतवान् । सेवाले मिलिते कदापि स पुनश्चंद्रं समालोकते, अष्टो० ॥८॥ शम्भ्या पूर्वपर्यानिधौ निष-  
तिता अष्टं युगं पश्चिमांभोधौ दुर्द्धरवीचिभिश्च सुचिरात् संयोजितं तद्व्ययम् । सा शम्भ्या प्राविशेयुगस्य विचरे तस्य स्वयं कापि चेन्द्रष्टो० ॥९॥  
चूर्णीकृत्य पराक्रमान् मणिमयस्रंभं सुरः श्रीडया, मेरौ सञ्चलिकात्मरीरयशतः क्षिप्रया रजो विशु चैत् । स्रंभं वैः परमाणुभिः सुमिलितैः  
कुर्यात्स चेत्पूर्वचन्द्रष्टो० ॥१०॥ इति संक्षेपतो, विस्तरतस्तत्तराध्ययनवृत्त्यादिभ्योऽवसेया इति ॥ ८९ ॥ १९ ॥

अथ कषायाणां साक्षात् प्रमादत्वं दर्शयन् प्रमादतिग्रहद्वारा कषायनिग्रहमुपदिशति—

चौरैस्तथा कर्मकरैर्गृहीते, दुष्टैः स्वमानेऽप्युपतप्यसे त्वम् ।

पुष्टैः प्रमादैस्तनुभिश्च पुण्यधनं न किं वेत्स्यपि लुट्यमानम् ? ॥ १० ॥ २० ॥

धनवि०—यदि दुष्टैः—कौरैश्चौरैः—तस्करैस्तथेति पक्षान्तरे दुष्टैः—अविनीतत्वादिदोषदूषितैः कर्मकरैः—स्वगृहसत्कदासदासीप्रभृतिभिः  
स्वमानेऽपि—सुवर्णादिद्रव्यमानेऽपि बलाञ्छलाद्वा गृहीते—अपहृते त्वमुपतप्यसे—परितप्यसे, अत्र स्वंधनं गणिम १ धरिम २ मेय-  
३ परिच्छेद्य ४ भेदाषाबुद्ध्या, यदुक्तं—“गणिमं जाईफलकोफलाहं १ धरिमं तु कुंजमगुटाई २ । मेयं चोप्यटलोणाई ३ रयणवत्थाइ

चेत्यनेकार्थकोपवचनात्, ततः—तस्मात्कारणात् तव चेतना—चैतन्यं विगतं फल तत्त्वज्ञानरूपं यस्याः सा विफला, कथं ?—एव निश्चयेन ॥८९॥१९॥

रत्न०—अथ लुट्यमानं धर्मधनं न वेत्सीति जीवं प्रति श्लाघयन्नाह—चौरैस्तथा कर्मकरैरिति०, व्याख्या—हे आत्मान् । त्व चौरैस्तथा  
कर्मकरैः—गृहदासैः केवलं स्वंधनं बाह्यद्रव्यमित्यर्थः तस्मिन् स्वमानेऽपि गृहीते सति उपतप्यसे—उपतापं प्राप्सोषि । किल० ?—दुष्टैः—दुराचारैः,

लुंटाकाः  
प्रमादाः

॥ ५२ ॥

परिच्छेजं ४ ॥ १ ॥” इति, च पुनस्तदा पुष्टैः—उच्छ्रैर्विषयकपर्यै; च पुनस्तनुभिः—जघन्यैर्हास्यमदमत्सराद्यैः प्रमादैः—मथादिभिः  
पुण्यधनं—धर्मधनं लुब्धमानम्—अपद्वियमाणमपि त्वं किं न वेत्सि?—न जानासीति, काङ्क्षया; अत्र कषायदोषदर्शनाधिकारे प्रमाददोष-  
दर्शनं कषायणां प्रमादत्वसूचनायं ॥ १० ॥ २० ॥

अथ कषायपरिहारद्वारमुपसंहरन् क्रोधादिकषायमूलमौद्धत्यं परिहर्तुमुपदिशति—

मृत्योः कोऽपि न रक्षितो न जगतो दारिद्र्यसुञ्जासितं,  
रोगस्तेनवृषादिजा न च भियो निर्नाशिताः षोडश ।  
विध्वस्ता नरका न नापि सुखिता धर्मैस्त्रिलोकी सदा,

नत्को नाम शुणो ? मदश्च ? विश्रुता का ते ? स्तुतीञ्छा च का ? ॥ ११ ॥ २१ ॥

धनवि०—हे आत्मन् ! यदि त्वया मृत्योः—मरणात्कोऽपि प्राणी न रक्षितो—न आतः, च पुनर्जगतो—विषयजंतुजातस्य दारिद्र्यं—  
दुःखं त्वया नोञ्जासितं—न उत्-प्रावत्येन सर्वथा आसं प्रापितं, च पुना रोगस्तेनवृषादिजाः षोडश—षोडशसंख्या भियो—भीतयो

परं प्रमादैः—मथादिभिः च पुनस्तनुभिः पुण्यमेव धनं—आतरं सारद्रव्यं लुब्धमानं—मुष्यमाणं किं वेत्स्यपि न ?—जानास्यपि न, निराकरणं तद्विषये  
उपतापश्च दूरं आस्तां, पर जानांश्रुति काङ्क्षया व्याख्यानं, प्रमादैस्तनुभिश्च किं० ?—पुष्टैः—पोषं प्राप्तैः, प्रमादैः किं० ?—चौरैरिव चौरैर्विस्तादा-  
शातत्वाद्यैरोपगतं, तनुभिः किं० ?—कर्मकरैरिव कर्मकरैस्तामस्वामिन इति ॥ १० ॥ २० ॥

रत्न०—अथेयता कार्याणां करणासमर्थस्य तवात्मनो मदादिकरणे का वञ्छिति दर्शयति—मृत्योः कोऽपीति०, व्याख्या—हे आत्मन् ! यदि

श्री अध्या.

धनवि.

खल० वृत्ती

७ अधि०

॥ ५३ ॥

न निर्नाशिताः—त्वया न नितरां नाशं प्रापिताः; च पुनस्त्वया नरकाः सप्त न विध्वस्ता—न विनाशं प्रापिताः; च पुनस्त्वया धर्मैः—  
पुण्यैस्त्रिलोकी—लोकत्रयी सदा—सर्वकालं नापि सुखिता—सुखीकृता, सुखं जातमस्याः सा सुखिता, सुखवती कृतेत्यर्थः; तत्—तदा नामेति  
कोमलामंत्रणे की गुणः ?—किनामा गुणः परोपकारित्वादिर्वर्तते ? , च पुनः कः ?—किनामा मदी—जाल्यादिर्वर्तते ? , च पुनस्तदा का ?—कि-  
नाम्नी तव विभुता—प्रभुता वर्तते ? , च पुनस्तदा तव स्तुतीच्छा—स्तुतिवांछा का ?—किनाम्नी वर्तते ? , अत्र पोडश भियो “रोगजलजलण-  
विसहरचोररिमहदंगतरणभयार्हं” इति गाथासूचिता नव १ ‘हई १ परलोया २ याणा ३ अकम्ह ४ आजीव ५ मरण ६ मासिलोए ७ ।  
सत्त य भयठणाहं इमाहं सिद्धंतभणियाहं ॥ १ ॥’ इति गाथासूचिताः सप्त ७, एतद्गाथाव्याख्या च—मनुष्याद्देः सजातीयादन्यस्मान्मनु-  
ष्यादेरेव सकाशाद्भयमिहलोकभयं १, तिर्यग्देवादेः सकाशाद्भयं परलोकभयं २, आदीयते इत्यादानं—धनं तदर्थं चौरादिभ्यो यद्भयं तदा-  
त्वया मृग्योः—मरणात्सकाशात्कोऽपि न रक्षितो—न त्रातः; तथा जगतः—आश्रये आश्रयिण उपचारात् जगद्भासिजनस्य दारिद्र्यं—दरिद्रत्वं नोभासितं—  
न उच्चासं प्रापितं, बलान्न निर्णशितमित्यर्थः; तथा पोडश कासादयो रोगा न निर्णशिताः; च पुनः स्तेनाः—चौरा दृषा—राजानस्ते आदौ येषां ते  
स्तेनदृषादयस्तेभ्यो जाताः स्तेनदृषादिजा भियो—भीतयो न निर्णशिताः; आदिशब्देनामाख्यारक्षकप्रिजलादीनां ग्रहणं, तथा नरकाः सप्त न  
विध्वस्ताः—विध्वंसं न प्रापिताः; अपि पुनरर्थ, धर्मैर्हनुभिः सदा त्रयाणां जगतां समाहारस्त्रिलोकी सा न सुखिता—न सुखं प्रापिता तत्—तर्हि नामेति  
कोमलामंत्रणे ते—तव गुणः कः ?—अर्थवशाद्दिभक्तिपरिणाम इति न्यायान्नामेति नाम्ना को गुणः ? , अथवा नामेति प्राकारयेऽन्वयं, तव की गुणः

१ रोगजलजलणविसहरचोररिमहदंगतरणभयार्हं भयानि ॥ नमिज्जणक्कोत्र गा. १८ । २ हईपरलोकादानं मकसादाजीविकामरणमश्नो कानिसप्तभयस्थानानि  
प्राप्नोति सिद्धान्ते भणित्वाति ॥

सदकारणा-

भावः

॥ ५३ ॥

दानभयं ३, अकस्मादेव वाह्यनिमित्तानपेक्षं गृह्यादिद्वेवावस्थितस्य रात्र्यादीं भयमकस्मान्द्रयं ४, निर्धनः कथं दुर्भिक्षादावात्मानं धारयित्व्या-  
 भालाजीविकाभयं ५, मरणभयं प्रतीतमेव ६, अश्लोकभयम्—अयशोभयमेवं क्रियमाणे महदयशो भवतीत्यश्लोकभय ७ मित्यत्र विशेष-  
 न्यायानं प्रवचनसारोद्धारयुक्त्यादिभ्योऽवसेयं, मिलिताः सर्वा अपि षोडश भिद्यो, यद्वा श्रीमानतुंगसुरिविरचितभक्तिभरत्रमरपण्यमि-  
 त्यादिस्त्रोत्रचतुर्थगाथावचूर्णां—रोग १ जल २ जलण ३ विसहर ४ चोरा ५ रि ६ सुगेंद्र ७ गर्जेन्द्र ८ सर्प ९ संभ्राम १० डाकिनी  
 ११ शक्तिनी १२ राकिनी १३ टाकिनी १४ हाकिनी १५ काकिनीति १६ जलजलणार्हे सोलस इति पदव्याख्यानुसारेण षोडश भिद्यः,  
 तथाविधसंप्रदायाभावादेवं न्याख्याताः, तथाविधसंप्रदायावगमे च मनीषिभिः सम्यगन्याख्येयाः ॥ ११ ॥ २१ ॥

इति श्रीतपोगच्छतायकश्रीमुनिमुंदरसूरिविरचिताध्यात्मकल्पद्रुमस्याधिरोहणीटीकायां  
 उ० श्रीधनविजयगणिविरचितायां कषायनिग्रहनाम्नी सप्तमी पदपद्धतिः ॥ ७ ॥

प्रयत्नो—जगद्विरत्यातः ? इति काकूचया न्याख्यानं, अपि तु न कश्चिदपीत्यर्थः, तादृशीसगुणाभावे मदः—अहंकारः कः ? मदाभावे विमुक्ता  
 च का ? विमुक्ताया अभावे च पुनस्ते—तव स्तुतेः—स्त्वनस्य का इच्छा ? यदैतानि पूर्वोक्तानि कार्याणि न कृतानि तदा गुणादि सर्वमपि निरर्थक-  
 मित्यर्थः, तेन मदमत्सरादीनां त्याग एव युक्त इति सूचनमिति ॥ ११ ॥ २१ ॥ इति सप्तमोऽधिकारः संपूर्णः ॥

श्रीशान्तिचंद्रवरवाचफटुग्भसिधुलच्चप्रतिष्ठयथाचकरत्तचंद्रः । अथात्मकल्पफलदस्य चकार टीकां, तत्रागमन्नयमितः प्रथितोऽधिकारः ॥ १ ॥ ७ ॥

श्री अथ्या,

धनवि,

रत्न० वृत्ती

८ अधि०

॥ ५४ ॥

## ८ शास्त्रगुणाधिकारः ।

अथानंतरद्वारे कषायनिग्रह उपदिष्टः, स च शास्त्रश्रवणाधीन इति शास्त्राण्याश्रित्योपदेशमभिधित्सुराह—

अथ शास्त्राण्याश्रित्योपदेशः ॥

अथ शास्त्राण्याश्रित्योपदेश इति, अथ इति कषायनिग्रहोपदेशानंतरं तन्निमित्तभूतशास्त्राण्याश्रित्योपदेश उच्यते इत्यर्थः । तत्र प्रथमं शास्त्रश्रवणेऽपि येषां प्रमादपरिहारो न भवति तादुपदिशति—

शिलातलाभे हृदि ते वहंसि, विशंसि सिद्धांतरसा न चांतः ।

यद्यत्र नो जीवदयाऽऽर्द्रता ते, न भावनांकरततिश्च लभ्या ॥ १२ ॥ १ ॥

धनवि०—हे आत्मन् ! तत्—तस्मात्ते—तव शिलातलाभे—शिलातलसदृशे हृदि—हृदये सिद्धांतरसा—जिनागमजलानि वहन्ति—प्रवाहमार्गोपरि गच्छन्तीत्यर्थः, च पुनरंतः—मध्ये न प्रविशति, हृदयस्य कठिनत्वाद्वागमोक्तं मया कार्यमित्यादिरूपा रसा मनसि नायांती-

रत्न०—अथ शास्त्राण्याश्रित्योपदेशाख्योऽष्टमोऽधिकारो व्याख्यायते । अथोपमानदानेन हृदयस्य काठिन्यं सूचयति—शिलातलाभे इति०, व्याख्या—हे आत्मन् ! शिलातलस्वामं—सदृशं तस्मिन् शिलातलाभे हृदि—हृदये सिद्धांतरस्य रसा भवं(वहं)ति चेति विशेषे अंतः—मध्ये न विशंसि—न प्रविशंसि यद्—यस्मात्कारणात् ते—तवात्र—हृदये जीवदयया—जीवानुक्तंपया आर्द्रता—आर्द्रत्वं सरसत्वं नो वर्तते, तेन कारणेन, च पुनर्भावनाना एवाङ्कुरा तथा भावनाया वाऽङ्कुरास्तेषां ततिः—श्रेणिर्न लभ्या—न प्राप्या, शिलातलेऽपि रसा—भेषजलान्युपर्येव वहंसि, नत्वंतः प्रविशंसि, तत्कालं

त्यर्थः, यद्-यस्मादत्रैव-इहभवे ते-तव जीवदयार्द्रता नो आस्ते-नास्ति, च पुनर्भावनाङ्कुरततिः-द्वादशभावनारूपाङ्कुरश्रेणिलिभ्या-  
प्रत्यक्षेण लभ्यमाना नो आस्ते-नास्ति ॥ ९२ ॥ १ ॥

अथ शास्त्रश्रवणेऽपि यः प्रमादं न त्यजति तं प्रत्युपदिशति-

यस्यागमांभोदरसैर्न धौतः, प्रमादपंकः स कथं शिवेच्छुः ? ।

रसायनैर्यस्य गदाः क्षता नो, सुदुर्लभं जीवितमस्य नूनम् ॥ ९३ ॥ २ ॥

धनवि०-यस्य पुरुषस्यागमांभोदरसैः-सिद्धांतरूपमेधपानीयैः प्रमादपंकः-प्रमाद एवाज्ञान १ संशय २ विपर्यय ३ राग ४ द्वेष-  
५ स्थितिव्रंश ६ योगदुष्पणिधान ७ धर्मानादर ८ भेदादष्टविधो मद्यादिः पंचविधो वा कर्दमो न धौतो-न क्षालितः स पुरुषः कथं-  
केन प्रकारेण शिवेच्छुः ?-मोक्षसुद्धो भवति, अत्र शिवमिच्छतीति शिवेच्छुः । उक्तमेवार्थं दृष्टान्तेन दर्शयति-यस्य पुरुषस्य रसायनैः-

पतितस्यैव शुष्कत्वादार्द्रताऽपि न भवति तेनाङ्कुरोद्गमोऽपि दुर्लभ इत्युपमानोपमेयसाम्यम्, अत्र दृच्छुद्धेन मन एव ग्राह्यं, नतु बाह्यदृश्यं, उपदेशा-  
दिना दुर्भेद्यत्वाज्जाड्योपेतत्वाच्च शिलातलोपमानं, सिद्धांतपक्षे रस्यंते-चर्व्यते सामाजिकैरिति रसाः-शृंगारादयः, अत्र मुख्यतयोपदेष्टव्यत्वाच्छांतरस  
एव ग्राह्य इति ॥ ९२ ॥ १ ॥

रत्न०-अथागमस्योपमादानेन माहात्म्यं दर्शयति-यस्यागमांभोदरसैरिति०, व्याख्या-यस्यात्मन आगमा-आप्तोक्तयः एवांभोदास्तेषां

रसैः-जटैः शान्तरसैर्वा करणैः प्रमादो मद्यादिः स एव पंकः-कर्दमो न धौतो-न क्षालितः स कथं शिवं-मोक्षमिच्छतीति शिवेच्छुः ? अथवा  
शिवं-कल्याणमिच्छतीति शिवेच्छुर्भवति, चल्दन् सन् पंके निमज्जस्येव, अपितु न भवति, दृष्टान्तदानेन तत्समर्थयति-रसायनैः-अनेकौपधमिश्रीकृत-

श्री अध्या.

धनवि.

रत्न० वृत्ती

८ अधि०

॥ ५५ ॥

पक्षपारदसुवर्णभस्मादिभिः सिद्धरसैर्गदा—राज्यध्मादयो रोगा नो क्षताः—न क्षयं प्राप्तास्तदा नूनं—निश्चितमस्य रोगिणो जीवितं—प्राण-  
धारणं सुदुर्लभं—सुष्टु—अतिशयेन दुर्लभं—दुष्प्रापं भवतीति ॥ ९३ ॥ २ ॥

अथ जनेभ्यः पूजाप्राप्त्यर्थं शास्त्राध्ययनं फलवन्न भवतीति दर्शयन्नुपदिशति—

अधीतिनोऽर्चादिकृते जिनागमः, प्रमादिनो दुर्गतिपापतेर्मुधा ।

ज्योतिर्विसूढस्य हि दीपपातिनो, गुणाय कस्मै शालभस्य चक्षुषी ? ॥ ९४ ॥ ३ ॥

धनवि०—अर्चादिकृते—पूजाप्रतिष्ठावर्थमर्चादिकृतेः—अध्ययनशीलस्य प्रमादिनः—प्रमादपरवशस्य जंतोर्दुर्गतिपा-  
पतेः—भृशं दुर्गतिपतनशीलस्य जिनागमो—भगवत्सिद्धांतो मुधा—निष्फलो भवति, अत्र पापतेरिति पतधत्तोर्धङिङ्ङौ सासहि वावहि

दमधसुवर्णादिधातुचूर्णैर्यस्य गदा—रोगा नो क्षिताः—न क्षयं नीता अस्य पुंसो नूनं—निश्चितमथवा नूनमिति संभावने जीवितं सुदुर्लभम्—अतिदुर्लभ-  
मित्यर्थः । अत्र सिद्धांतानां रसायनोपमानं प्रमादपंकस्य गदोपमानं, सिद्धांतपक्षे रस्यते—चर्धते सामाजिकैरिति रसाः—शृंगारादयो नव, सामान्यत  
उक्तावपि अत्र मुख्यत उपदेश्यत्वाच्छांतरस एव ग्राह्यः तेषां, सिद्धांतपक्षे प्रमादापंकः—पापमिति व्याख्येयं ॥ ९३ ॥ २ ॥

रत्न०—अथाधीतिनोऽध्ययनं वृथेति दर्शयति—अधीतिनोऽर्चादीति०, व्याख्या—अर्चादीनां—पूजादीनां कृते—प्रयोजनायाधीतिनः—  
अध्ययनवतः साधोर्जिनागमो मुधा, जिनागम इत्युक्तेऽपि कारणे कार्योपचाराज्जिनागमस्याधीतिर्दृश्येति । यतः किंभूतस्य ?—प्रमादवतो—निद्रादिप्रमाद-  
वतः, अत एव किंभूतस्य ?—आतिशयेन दुर्गतौ पततीति दुर्गतिपापतसिस्तस्य, यद्धृष्टपि प्रयोगोऽयं, एतदेव निदर्शनविषयीकुरुते—शालभस्य—पतंगस्य  
चक्षुषी—नेत्रे कस्मै गुणाय स्याताम् ?, अपि तु न कस्मैचिद्गुणाय, प्रत्युताहितायेति । यतः किलक्षणस्य ?—ज्योतिर्भिरर्थादीपसंबन्धिभिर्विसूढस्य—धिमोहं

अर्चाधार्थि-  
नो वृथाऽऽ-  
गमः

॥ ५५ ॥



चाचलः पापतिग्निः (सि० ५।२।३८)ति सूत्रेण पृथगं साधुः; उक्तमर्थं दृष्टान्तेन द्रढयति—हि—यतो ज्योतिर्विमूढस्य—दीपदीप्तिमोहितस्य दीपपातिनः—प्रदीपांतःपवतशीलस्य शालभस्य—पतंगस्य चक्षुषी—नेत्रे कस्यै ?—किंनान्ने गुणाय—स्वोपकाराय भवत इति, काकूक्या न कस्यैचिदुपकारयेत्यर्थः ॥ ९४ ॥ ३ ॥

अथ धर्मशाखाध्ययनातिरिक्तं शाखाध्ययनं परलोकहितं न भवतीत्युपदिशति—

मोदंते बहुतर्कतर्कणचणाः केचिज्जयाद्वादिनां,

काव्यैः केचन कल्पितार्थधर्तनैस्तुष्टाः कविख्यातितः ।

ज्योतिर्नाटकनीतिलक्षणधनुर्वेदादिशास्त्रैः परे,

द्रुमः प्रेत्यहिते तु कर्मणि जडान् कुक्षिभरीनेव तान् ॥ ९५ ॥ ४ ॥

धनवि०—ये केचिन्नरा वादिनां जयात्—परवादि विजयान्मोदंते—हृष्यन्ति, कथंभूता ?—वहवो-भूयांसश्च ते तर्काश्च-अनिष्टप्रसंजनरूपाः प्रमाणादिपदार्थरूपा वा तेषां तर्कणं—विचारणं तेन प्रसिद्धा बहुतर्कतर्कणचणाः—तेन वित्ते चंचुचणाविति तद्धितसूत्रेण (७-१-१७५)

प्राप्तस्यात एव दीपे पततीत्येवशीलो दीपपाती तस्य, अत्रार्चादिक्रते अवीतिनो ज्योतिर्विमूढस्य शालभस्योपमानं दुर्गातिपतनस्य च दीपपातोपमानमित्यु-  
पमानोपमेयभावो योजनीयः ॥ ९४ ॥ ३ ॥

रत्न०—अथ तत्त्वज्ञानमंतरेण यदधीतं तद्दृशेति दर्शयितुकाम आह—मोदंते इति०, व्याख्या—केचिदात्मानं पंडितमन्या वादिनां—प्रतिवादिनां जयाद् मोदंते—हृष्यन्ति, किंलक्षणाः ?—वहवस्तर्काः—प्रोडश पदार्थाः प्रमाणप्रमेयादयः सप्त पदार्था वा द्रव्यादयस्तेषां तर्कणं—विचारणं तत्र चणाः—

श्री अध्या.

धनवि.

रत्न० वृत्ती

८ अधि०

॥ ५६ ॥

चणप्रत्यये साधुः, च पुनर्ये केचन कल्पितार्थघटनैः काव्यैः करणभूतैः कविव्यातिवो-नवनवकाव्यकर्तृत्वप्रसिद्धितस्तुष्टाः-संतोषवंतः संतो मोदंते, च पुनर्योतिश्च-ज्योतिःशाखाणि बृहज्जातकादीनि नाटकानि च-नाटकशाखाणि भरतार्पणालदीनि नीतच्यश्च-नीतिशाखाणि चाणक्यपंचाल्यानादीनि लक्षणानि च-लक्षणशाखाणि पाणिनीयादिव्याकरणानि सामुद्रिकशाखाणि वा धनुर्वेदाश्च-धनुर्वेदशाखाणि द्रोणाचार्यप्रभृतिकलाचार्यविरचितानि तान्यादौ येषां तानि तथा तानि च तानि शाखाणि च तानि तथा तैर्योतिर्नाटकनीतिलक्षणधनुर्वेदादि-शास्त्रैः, अत्रादिपदाद्ब्रह्मयामलश्रयामलवास्तुशास्त्रकाल्यायनवास्त्यायनशकुनशास्त्रैः परे-वदितरे ये केचन नरा मोदंते, तु पुनः परं तान् प्रेत्याहिते-परलोकहिते कर्माणि-संयमलक्षणे कार्ये जडान्-तत्समाचरणपरिज्ञानविकलान् तर्कशाखादिनिपुणान् नरान् वयं कुक्षिभरीनेव-स्वोदरपूरकानेव ब्रूमः-कथयामः, नन्वत्र ब्रूम इति बहुवचनांतप्रयोगो महासुनीनामहंकारविरहितानां प्रयोगानर्हः कथमत्र प्रयुक्त इति चेन्न, अत्र प्रत्यङ्कता बहुवचनप्रयोगस्य सुविहितत्वेन शुद्धप्ररूपकत्वेन समानधर्माणामेकवाक्यतासूचनार्थं प्रयुक्तत्वादिति ॥ ९५ ॥ ४ ॥

विदित्वास्ते बहुतर्कतर्कणचणाः, अत्र चणप्रत्यये सति चणा इति जातं, तथा केचन कविषु प्रसिद्धिस्तस्याः-कविव्यातितस्तुष्टाः-तोषं प्राप्ताः, कैह-तुभिः?-काव्यैः-काव्ययोजनैः, नवीनकाव्यकरणैरित्यर्थः, काव्यानि रघुकाव्यादीनि तेषां पठनपाठनादिभिर्वा, किंल० ?-कल्पिताः-स्वमस्तुष्टोक्षिता येऽर्थास्तेषां घटना-रचना येषु तैः, परे-अन्ये केचन ज्योतिश्च नाटकं च नीतिश्च लक्षणं च धनुर्वेदश्च २ ते आदौ येषां तानि ज्योतिर्नाटकनीतिलक्षण-धनुर्वेदादीनि तानि च तानि शाखाणि च २ तैस्तुष्टाः, ज्योतिः-ज्योतिःशास्त्रं नाटकशास्त्रं लक्षणं-सामुद्रिकमश्रगजलक्षणशास्त्रं च धनुर्वेद-आयुधाभ्या-सशास्त्रं, आदिशब्दाच्चकुनरत्नादि गृह्यते, तान् सर्वान् वयमप्यात्मशास्त्रविदः कुक्षिभरीनेव ब्रूमः, यतः किंलक्षणान्?-जडान्-मूर्खान्, कस्मिन्?- कर्माणि, किं० ?-प्रेत्य-परलोके हिते-हितकारिणि ॥ ९५ ॥ ४ ॥

तार्किका-

दीनां

जडत्वं

॥ ५६ ॥

अथ सकलशाखाध्ययनापेक्षया धर्मशाखाध्ययनस्यैव प्राधान्यं दर्शयन्नुपदिशति—

किं मोदसे पंडितनाममात्राच्छेवधीती जनरंजकेषु ।

तत् किंचनाधीव्व कुरुव्व चाशु, न ते भवेद्येन भवाविधपातः ॥ ९६ ॥ ५ ॥

धनवि०—हे आत्मन् ! जनरंजकेषु—लोकचमत्कारकारिषु ज्योतिःशकुननिमित्तादिशास्त्रेषु अधीतमनेनाधीती—अध्ययनशीलः संस्त्वं किं मोदसे—इष्यसि ?, कुतो ?—नामैव नाममात्रं परमार्थतोऽर्थशून्यं पंडित इति नाममात्रं पंडितनाममात्रं तस्मात् पंडितनाममात्रादिति; हे आत्मान् ! त्वं किंचन धर्मशास्त्रमधीव्व—अध्ययनविषयीकुरुव्व, च पुनरध्ययनांतरं तत्किंचन तपःसंयमादिकमाशु—शीघ्रं कुरुव्व येनाध्ययनेन तपःसंयमादिना च ते—तव भवाविधपातः—संसारसमुद्रपतनं न स्यादिति, अत्राधीतीतिप्रयोग इष्टादिरिति ( ७-१-१६८ ) तद्विवस्त्रेण इवप्रसूये सायुः ॥ ९६ ॥ ५ ॥

रत्न०—पुनस्तदेव द्रव्यति—किं मोदसे इति०, व्याख्या—हे विद्वन् ! पंडितस्य नाम पंडितनाम केवलं पं० नाम पंडितनाममात्रं तस्मात् पंडितनाममात्रात् किं मोदसे ?—दर्पे प्राप्नोषि ?; अपि तु मा मोदस्व, यतः किलक्षणः ?—अधीती—अध्ययनवान्, केषु किं ?—जनानां रंजकानि—गनआह्लादयगरीणि काव्यनाटकव्यसतराजादीनि तेषु, परं तत्किंचन शास्त्रमधीव्व—पठ, च पुनस्तच्छास्त्रज्ञानं कुरुव्व येनाधीतेन येन च कर्मणा ते—तव भवाविधपातो—भवसमुद्रपतनं न भवेद्, एतेन जिनागममधीव्व तदुपदिष्टं च कुरुव्वेति सूचनमिति ॥ ९६ ॥ ५ ॥

श्री अध्या.  
धनवि.

रत्न० वृत्ती

८ अधि०

॥ ५७ ॥

अथागमाभ्येवृत्तं संयमानुवतान् तिरस्कारपुरस्कारेणोपदिशति—

धिगागमैर्माद्यसि रंजयन् जनान्नोद्यच्छसि प्रेत्यहिताय संयमे ।

दधासि कुक्षिभरिमात्रतां मुने !, क ते ? क तत् ? कैष च ते भवांतरे ? ॥ १७ ॥ ६ ॥

धनवि०—हे मुने ! त्वां धिगस्तु, अत्र यत् इति गम्यं, तेन यतः कारणादागमैः—सिद्धांताभ्ययनैर्जनान्—लोकान् रंजयन्—रंग-  
मुत्पादयन् माद्यसि—मदवान् भवसि, यच्च प्रेत्यहिताय—परलोकमुत्पादयन् संयमे—चारित्रे नोद्यच्छसि—नोद्यमं कुरुषे, ततः कारणत्त्वं कुक्षि-  
भरिमात्रतां—स्वोदरपूरकतामेव दधासि—धरसि; परं भवान्तरे—परभवे ते आगमास्ते—तव क भविष्यति ? , च पुनस्तत् प्रेत्यहितं ते—  
तव क भविष्यति ? , च पुनरेष संयमस्ते—तव क भविष्यतीति ? , नन्वत्र धिगिति तिरस्कारवचनं, तच्च धर्मशास्त्रे धर्मोपदेशे च न युज्यत  
इति चेन्न, 'रुसड वा परो मा वा, विसं वा परिअट्टओ । भासिअवा हिया भासा, सपक्खणुणकारिया ॥ १ ॥ इति वचनात् स्ववर्गस्य  
श्लिष्यवर्गस्येव पुत्रस्येव वा तिरस्कारपूर्वकं हितोपदेशस्य युक्तत्वादिति ॥ १७ ॥ ६ ॥

रत्न०—अथ क्रियां विना केवलं जिनागमाभ्ययनं वृथेति सूचयति—धिगागमैरिति०, व्याख्या—हे मुने !—हे यते त्वां धिगस्तु यतस्त्वमागमैः—  
जिनागमाभ्ययनैरित्यर्थः जनान् रंजयन् माद्यसि—मदं प्राप्नोषि, हर्षं प्राप्नोषीत्यर्थः; यतश्च प्रेत्य—परमवे हितार्थं त्वं संयमे—चारित्रे न उद्यच्छसि—नोद्यमं  
करोषि ततस्त्वं कुक्षिभरिमात्रतां दधासि—धत्से, परं भवांतरे ते—तव ते जिनागमाः क ? एतज्जनरंजनं क ? एष संयमः—चारित्रं क ? , अत्र त्रयोऽपि  
कशब्दा अत्यंतासंगतिवाचकास्तेन भवांतरे एते त्रयोऽपि न संतीत्यर्थः ॥ १७ ॥ ६ ॥

१ रूय्यत्तु वा परो, मा का, विषं वा पर्यत्तु । भाषितव्या हिला भाषा स्वपक्षगुणकारिणी ॥ १ ॥

रंजन-  
निष्फलता

॥ ५७ ॥

अथ केवलशाखाध्ययनात् सम्यक्श्रद्धानसहितशास्त्रोक्तानुष्ठानाचरणस्याधिक्यं दर्शयन्नाह—

धन्याः केऽप्यनधीतिनोऽपि सदनुष्ठानेषु बद्धादरा, दुस्साध्येषु परोपदेशालवतः श्रद्धानशुद्धाशयाः ।

केचित्त्वागमपाठिनोऽपि दधतस्तत्पुस्तकान् वेऽलसाः, अत्रासुत्र हितेषु कर्मसु कथं ते भाविनः प्रेत्यहाः ? ॥१८॥१॥

धनवि०—ते पुरुषा धन्याः—पुण्यवंतो भवन्ति, ये केऽपि परोपदेशालवतः—सुगुरूपदेशाच्छ्रद्धानशुद्धाशयाः—सम्यक्त्वनिर्मलचित्ताः संतोऽनधीतिनोऽपि—अपठिता अपि दुस्साध्येषु—दुर्द्धरेषु सदनुष्ठानेषु—प्रधानक्रियासु बद्धादराः—सुबद्धकच्छा भवन्ति, तु पुनर्ये केचित्त्वागमपाठिनोऽपि—जैनशाखाध्येतारोऽपि च पुनस्तत्पुस्तकान्—जैनागमपुस्तकान् दधतोऽपि—धरंतोऽप्यत्र—इह त्र्यंकेऽसुत्र—परलोके हितेषु—सुखकारिषु कर्मसु—तपःसंयमादिकार्येष्वलसाः—प्रमादिनो भवन्ति ते पुरुषाः प्रेत्यहाः—परलोकहितहंतारः कथं ?—केन प्रकारेण परलोके सुखितो भविष्यतीति ॥ १८ ॥ ७ ॥

रत्न०—अथात्पाध्ययनेऽपि क्रियाया उक्त्यं दर्शयति—धन्याः केऽपीति०, व्याख्या—केऽप्यनधीतिनोऽपि—नवोऽल्पार्थकत्वादल्पपाठिनोऽपि धन्याः—सुष्ठुतिनः, यतः किं० ?—बद्ध आदरो वैस्ते, केषु ?—संति—शोभनानि अनुष्ठानानि—क्रियाविशेषास्तेषु, किंलक्षणेषु ?—दुस्साध्येषु—निःसत्त्वज-मंदुःसेन कर्त्तव्येषु, किंलक्षणाः ?—श्रद्धानं—सम्यक्तवं तेन शुद्धो—निर्मलः कदाप्रहरहित इत्यर्थः आशयः—चित्ताभिप्रायो येषां ते, कस्मात् ?—परेभ्यः—सुविहितशुद्धप्ररूपकर्त्तात्पर्येभ्यः उपदेशस्य त्वः—कणस्तस्मात्परोपदेशालवतः, परोपदेशालवं प्रार्थ्येत्यर्थः, अत्र यब्लोपे पंचमी ज्ञेया, नुरिति विशेषे । कंचिदागमपाठिनोऽपि साधवोऽत्र—इह लोकेऽसुत्र—परलोके हितेषु—हितकारिषु कर्मजपतपःक्रियासु अलसाः—शीतकाः संति, प्रमादिनः संतीत्यर्थः,

श्री अध्या.

धनवि.

रत्न० वृत्ती

८ अधि०

॥ ५८ ॥

अनंतरोक्तमेवार्थं बहुवचनगर्भं पाठांतरेणैकवचनगर्भं दर्शयति—

धन्यः स मुग्धमतिरप्युदिताहंदाज्ञारागेण यः सृजति गुण्यमदुर्विकल्पः ।

पाठेन किं व्यसनतोऽस्य तु दुर्विकल्पैर्यो दुःस्थितोऽत्र सदनुष्ठितिषु प्रमादी ? ॥१९॥८॥ इति वा पाठः ।

धनवि०—स पुरुषो मुग्धमतिरपि—शाखाध्वयनाद्यसंस्कृतबुद्धिरपि धन्यः—गुण्यवान् भवति, उदित—उत्पन्नो योऽसावर्हतां—तीर्थ-  
कृतामाज्ञा—वचनानि तेषु रागो—भक्तिकविशेषः ‘तमेव सच्चं निस्संकं जं जिणेहिं पवेइयं’ इतिरूपस्तेनोदिताहंदाज्ञारागेण यः पुमान्  
धदुर्विकल्पः—शंकाकांक्षादिदुष्टविकल्परहितः पुण्यं—तपःसंयमादिकं सृजति—करोतीत्यर्थः, तु पुनरस्य पुरुषस्यापि यच्छब्दाभिधेयस्य

किं कुर्वतो ?—दधतः, कान् ?—तेषामागमानां पुस्तकान्, अनेन क्रियाशैथिल्येऽपि बहुपुस्तकसंग्रहित्वं सूचितमिति । हा इति खेदे, ते नामसाधवः  
प्रेत्य—परमवे किं भाविनः ?—किं भविष्यति, किंशब्दस्य काकुष्वनिव्याख्यानेन महादुःखिनो भाविन इति सूचनमिति ॥ ९८ ॥ ७ ॥

रत्न०—पुनरर्थांतरेण तदेव द्रढयति—धन्यः स मुग्धमतिरिति० व्याख्या—स पुमान् मुग्धा—असदाप्रहरहिता मतिर्यस्य स मुग्धमतिरपि,  
अल्पाध्ययनेऽपि ऋजुमतिरित्यर्थः, धन्यः—सुहृत्ती, सः कः ?—उदिता—कथिताऽर्हतां—तीर्थकराणामाज्ञा तस्यां रागेण—प्रेम्णा, माऽहंदाज्ञाभंगोऽस्त्विति  
प्रेम्णेत्यर्थः । पुण्यं सृजति—करोति । विशेषणेन मुग्धमतित्वं दर्शयति—यतः किं० ?—न विद्यते दुः—दुष्टा विकल्पाः—चिन्ताभिप्राया यस्य सः, नुरिति  
विशेषे, पुनरस्य मुग्धमतिविपरीतस्यासद्रहस्येत्यर्थः पाठेन—अध्ययनेन किं स्याद् ?—न किमपीत्यर्थः, कस्यचिदैहिकपूजासत्कारादिस्पृहयाल्लत्वाद्-  
ध्ययने आसक्तिर्वर्तते तेनाध्ययनं करोति, परं तस्याध्ययनं न किञ्चिदित्यर्थः, एतदेव हेतुदर्शनेन द्रढयति—व्यसनतः—ससव्यसनेभ्यो दुर्विकल्पैः—कं

१ तदेव सत्यं मिःशंकं यच्चिनैः प्ररूपितम् ॥

पाठिनो  
धन्यत्वं

॥ ५८ ॥

५५

व्यसनतः—अत्वासक्तिः पाठेन—शाखाध्ययनेन किं फलं स्यादिति काङ्क्षत्याऽन्वयः, यः पुमान्न—जगति दुर्विकल्पैः—दुश्चित्तैः  
 करणभूतैर्दुःस्वितो—दुःस्वावस्थां प्राप्नोति सन् सद्बुधितिषु—पढावश्यकादिसद्बुधानेषु प्रमादी—अलसः स्यात् ? ॥ १९ ॥ ८ ॥ उक्तस्यैव  
 पयस्य पाठावरं दर्शयति—इति वा पाठ इति स्पष्टम् । अत्र शाखाण्याश्रित्योपदेशुपसंहरन् केवलस्याध्ययनस्य जन्मांतरीयसुखं प्रति  
 कार्यकारणभावेऽन्वयव्यतिरेकाभ्यां व्यभिचारं दर्शयन्नपदिशति—

अधीतिमात्रेण फलंति नागमाः, समीहितैर्जीव ! सुखैर्भवांतरे ।

स्वबुधितैः किंतु तदीरितैः खरो, न यत्सिताया वहनश्रमात् सुखी ॥ १०० ॥ ९ ॥

धनवि०—हे जीव !—प्राणिन् आगमाः—सिद्धांता अधीतिमात्रेण—केवलाध्ययनेन भवान्तरे—परभवे समीहितैः—वांछितैः सुखैः  
 स्वर्गापवर्गार्जनं फलंति—न सफला भवंति, अयमन्वयव्यभिचारः अध्ययनसत्त्वे फलासत्त्वात्, अत्रापि मात्रशब्दोऽध्ययनव्यतिरिक्तक्रिया-  
 दिप्रतिषेधवाचकः; किंतु तदीरितैः—आगमप्रतिपादितैः स्वबुधितैः—शोभनाबुधानैरागमाः फलंति, अयं व्यतिरेकव्यभिचारः, अध्ययना-  
 केन काल्यादिना रंजयामि ?; कस्य पार्श्वे किं गृह्णामि, कं च का च व्यामोहयामीति चित्ताभिप्रायजालैरित्यर्थः, अत्र—इह लोके दुःस्वितः—  
 तादागिष्ठस्त्वप्राप्त्या दुःस्वितो वचते, अत एव किंलक्षणः ?—प्रमादी—प्रमादवान्, कासु ?—सद्बुधितिषु—सद्बुधानेष्विति ॥ ९९ ॥ ८ ॥ इति वा  
 पाठः—पूर्वोक्तस्यैव काल्यस्य पाठांतरमित्यर्थः ॥

रत्न०—अधीतिमात्रेणेति० व्याख्या—हे जीव ! हे—आत्मन् केवलमधीतिः—अध्ययनं अधीतिमात्रं तेन, क्रियारहिताध्ययनेनेत्यर्थः; आगमा न  
 फलंति, कं ?—सुखं; कस्मिन् ?—भवांतरे, सुखं किंलक्षणैः ?—समीहितैः—वांछितैर्मोक्षसुखैरित्यर्थः; मोक्षसुखरूपफलप्रदायिनो न भवंति, किञ्चित्ति

श्री अध्या.

धनवि.

रत्न० वृत्ती

८ अधि०

॥ ५९ ॥

सत्त्वे फलसत्त्वात्; अत्र दृष्टांतमाह—यद्—यस्मात्कारणात्सितायाः—शर्कराया वहनश्रमाद्—उत्पादनपरिश्रमात्खरो—गर्दभः सुखी—  
सुखवान्न स्यादिति, यदुक्तं—“जहा खरो चंदणभारवाही, भारस्स भागी नहु चंदणस्स । एवं खु नाणी चरणेण हीणो, नाणस्स भागी नहु  
सुगर्दए ॥ १ ॥” इति ॥ १०० ॥ ९ ॥

इति शास्त्रान्नि षोडशपद्येऽष्टमद्वारे नवपद्यैः केवलशास्त्राण्यथश्रियोपदेशमयं प्रथमं प्रतिद्वारं व्याख्यातं ॥

विशेषे, तैरागभैरीरितैः—कथितैः खनुष्ठितैः—सदनुष्ठानैः कृतैरागमाः फलंति, यथाऽऽन्नादयो वृक्षाः आम्रादिभिः फलैः फलंति तथाऽऽगमाः सुदैरेव फलैः  
फलंतीत्यर्थः । तत्रार्थे दृष्टांतमाह—यद्—यस्मात् खरो—रासभः सितायाः—शर्करायाः वहनश्रमाद्—उत्पादनकृमान्न सुखी स्यात्, क्रियाहीनस्य केवलाधीतिनः  
खरोपमानं, आगमस्य सितोपमानं, यथा सिताया वहनश्रमस्तथा आगमस्य पठनपुस्तकवहनश्रम इति ॥ १०० ॥ ९ ॥ इत्यष्टमोऽधिकारः संपूर्णः ॥

श्रीशांतिचंद्रवरवाचकदुग्धसिंहुलब्धप्रतिष्ठवरवाचकरत्नचंद्रः । अथ्यात्मकल्पफलदस्य चकार वृत्ति, तत्राष्टमोऽर्थविषयत्वमितोऽधिकारः ॥ ८ ॥

१ यथा खरश्चंद्रनभारवाही भारस्स भागी न तु चंदनस्स । एवं खलु ज्ञानी चरणेण हीनो ज्ञानस्स भागी नतु सुगतेः ॥ १ ॥ उपदेशमाळा गा. ४२६

अनुष्ठान-

शंसा

॥ ५९ ॥



अथ चतुर्गत्याश्रितोपदेशाः ।

अथ शास्त्रद्वारे एव शास्त्रोपदिष्टचतुर्गत्याश्रितोपदेशाख्यं प्रतिद्वारं वक्तुकाम आह—अथेति शास्त्राण्यशास्त्रोपदेशानंतरं शास्त्रोक्तचतुर्गत्याश्रितोपदेशाः कथ्यत इत्यर्थः; तत्र प्रथमं पद्यद्वयेन शास्त्रोक्तं नरकगतिस्वरूपं दर्शयन्नुपदिशति—

दुर्गंधतो यदणुतोऽपि पुरस्य मृत्युरायूंषि सागरमितान्यनुपक्रमाणि ।

स्पर्शाः खरः क्रकचतोऽतितमामितश्च, दुःखावनंतणुणितौ भृशार्शौल्यतापौ ॥ १०१ ॥

तीव्रा व्यथाः सुरकृता विविधाश्च यत्राक्रंदारवैः सततमभ्रभृतोऽप्यसुष्मात् ।

किं भाविनो न नरकात् कुमते ! विभेषि ? यन्मोदसे क्षणसुखैर्विषयैः कषायी ॥ १०२ ॥ २ ॥ 'युग्मं'

धनवि०—यस्य नरकस्याणुतोऽपि—परमाणुकणोपमितादपि दुर्गंधतो—दुरमिगंधतोऽहिमृतकादिस्वरूपतः पुरस्य—लक्षणया मनुष्यलोकसंवाधिसकलनगरलोकस्य मृत्युः—मरणं भवति, च पुनर्यत्र नरकेऽनुपक्रमाणि—तिरुपक्रमाणि सागरमितानि—दशकोटाकोटिपर्योपमरूपसागरोपमप्रमाणाति अर्थादुच्छ्रितव्यवहिसासागरोपमप्रमितान्यायूंषि—जीवितानि संतीति, च पुनर्यत्र नरके स्पर्शाः—स्पर्शानोद्विषयाहो

रत्न०—अथ चतुर्गतिमाश्रितोपदेशाख्यो नवमोऽधिकारः प्रस्तुयते—तत्र तावत्प्रथमं नरकगतिमाश्रितोपदिशति—दुर्गंधतो यदणुतोऽपीति०, तीव्रा व्यथा० इति च युगमज्याख्या—यस्य नरकस्य—नैरयिकाणां वासक्षेत्रस्याणोः—परमाणोरपि दुर्गंधतो—दुर्गंधात्सकलस्य पुरस्य मृत्युर्भवति, पुरस्ये-

श्री अध्या.

धनवि.

रत्न० इती

अधि०

९ चतु०

॥ ६० ॥

गुणः क्रकचतोऽपि—करपत्रपर्शादपि अतितमाम्—अतिशयेन खरः—कर्कशो भवतीत्यर्थः, च पुनर्यत्र नरके दुःखौ—दुःखोत्पादकावितो-  
मनुष्यलोकगतशैलतापादन्तगुणितौ—अन्तनामकगुणकारेण गुणितौ भृशम्—अत्यर्थं शैलतापा स्तः, किंच—अत्र शैलतापस्वरूपं श्रीजी-  
वाभिगमवृतीयपदद्वितीयोद्देशकप्रदर्शितदृष्टांतचतुष्टयेनावसेयं, तद्यथा—केनचित्समर्थेन दक्षेण लोहकारपुत्रेण पक्षं यावत् पुनः पुनः ध्माते  
कुट्टिते घटप्रमाणे लोहगोलके नरकशीतभूमौ मोचिते एकेनैव मेपोन्मेषान्तरेण पुनरुद्धर्तुमीप्सिते स लोहकारस्तं लोहगोलकं नरकभूमिगत-  
शैलेन द्रुतमेव विलीनमेव पश्यति, इतोऽपि शैलादधिकतरं शीतं नरके इति शैलदृष्टांतः १ । अथ तेनैव लोहकारेण भासं यावत्पुनः  
पुनर्धर्तते कुट्टिते पुनः शीतीकृते च लोहगोलके उष्णनरकभूमौ मोचिते मेपोन्मेषान्तरेण पुनरुद्धर्तुमीप्सिते नरकभूमिगतोष्णत्वेन स तं  
विलीनमेव पश्यति, इतोऽप्यधिकतरमुष्णत्वं नरके इत्युष्णदृष्टांतः २ । पुनरत्रार्थे दृष्टांतद्वयं, यथा मत्तो गजस्वपाक्रांतो द्वाक्सीतस्तोयपूर्णां  
पुष्करिणीं प्राप्य यथा मोदते तथा शीतवेदनान्नरकादुद्धृतो नारकी मनुष्यसंबन्धिनमतिशयेन शीतं हिमपुंजादिकं प्राप्य नरकगतौ शीतवेद-  
नामपाकुर्वन् मोदते, इतोऽप्यधिकतरा नरकेषु शीतवेदना, इति शैले हस्तिदृष्टांतः ३ । एवमुष्णवेदनायां तथाविध एव हस्ती तथाविधां पुष्क-  
रिणीं प्राप्य यथा मोदते तथोष्णवेदनान्नरकादुद्धृतो नारकी मनुष्यलोकसंबन्धिनमत्युष्णं ताप्राधाकारं प्राप्य नरकभूमिगततापमपाकृत्य  
मोदते, इतोऽप्यधिकतरोष्णवेदना नरकेषु, इत्यादि विस्तरार्थिसिर्गन्थान्तरतोऽवसेयं ॥ १०१ ॥ १ ॥

त्युकेऽपि आश्रये आश्रयिण उपचारपुरवासिनो जना गृह्यते, एकवचनं तु जातिवाचकात्, तर्हि यस्य संबन्धिनः पुद्गलस्कंधस्य दुर्गधात् किमुच्यत इति ?  
एतेन परमाणोरपि गंधोक्चद्वयं दर्शितं, तथा आद्युषि—जीवितानि सागरमितानि—सागरस्योपमानि संति, यथा रत्नप्रभायामेकं सागरोपमं सप्तम्यां त्रयस्त्रिंश-

विषयवर्जनं

॥ ६० ॥

धनवि०—ष पुनर्यत्र नरके तीव्रा—दुःसहाः सुरकृताः—परमाधार्मिकदेवकृता विविधाः—हेदनभेदनपचनादिका व्यथाः—पीडाः संति, अत्र परमाधार्मिककृता इत्युपलक्षणं, तेन “सत्तसु खित्तज वेयण अत्रुन्नकयावि पहरणेण विणा । पहरणकयावि पंचसु तिसु परमाहम्मिय-कयावि” ॥१॥ इत्यादिप्रदणं, हे कुमते !—हे कुबुद्धे अमुष्माद्—अनंतरोदितस्वरूपाय सततं—निरंतरमाक्रंदारवैः—आक्रंदशब्दैरभ्यभृतः—अभ्रं—नभोगात्रं भरति—पूरयतीत्यभ्रभृत्तस्मात्, तथा भाविनो—भविष्यतो नरकाद्—नरकातेः किमिति प्रश्ने नो विभेषि ?—नो भयं प्राप्नुपे इति काङ्क्षया, यद्—यस्मात्त्वं कपायी—क्रोधादिमान् क्षणसुखैः—स्लोककालसुखैर्विषयैः—शब्दादिभिर्मोदसे—दृष्यसि ॥१०२॥२॥ अनंतरोक्तपद्यद्वयस्य शुभमरूपतां साक्षादर्शयन्नाह—शुभममिति ।

स्वामारोपमार्णास्यादि नप्रदृणीसूत्रतो ज्ञेयं, इह तु विस्तरभयान्न प्रतन्यते । तानि किल० ?—न विद्यंते उपक्रमा—अंतरायुष्टुद्वितवो येषु तानि, नारका-  
 देवाश्च निरपन्नागशुष्का भवंतीति, त्वर्शाः खरः अतितमाम्—अतिशयेन, कुतः ?—ऋक्चादिति—ऋक्चतः करपन्नतः, च पुनरितो—मनुष्यलोकाद्भृश-  
 रंश्यतार्पा—भृशम्—अत्यर्थं शैत्य च तापश्च तौ अनंतगुणितौ, दुःखयत इति दुःखां—दुःखकारिणावित्यर्थः भवतः । अथ क्षेत्रवेदनामुक्त्वा परमाधार्मिक-  
 देवकृता वेदनाग्राह—च पुनस्तीव्रा व्यथाः—पीडाः सुरैः—परमाधार्मिकैः कृता भवंति, किंभूता ?—विविधा—नानाप्रकारास्तस्योह्युत्रिकाङ्गिणदापनतस-  
 त्रपुपानवरणभैतरणीनद्युत्तारणादिकाः हे आत्मन् !—हे कुमते भाविनो—भविष्यतोऽमुष्मान्नरकाल्कि न विभेषि ?—भयं न प्राप्नोपि, अपितु विभीहि ।  
 किल० ?—सततं—निरंतरमभ्रम्—आकाशं विभर्त्सीति अभ्रभृत्तस्मादाक्रंदा—वेदनयोगात् पृक्कारास्तेषां आरवाः—शब्दास्तैः, यद्—यस्मात्कारणात्त्वं विषयैः  
 पंचभिः—शब्दरूपगंधारसस्पर्शमोदसे—दृष्यसि, किलक्षणैः ?—क्षणं यावत्सुखयंतीति क्षणसुखास्तैः, त्वं कीदृशाः ?—कपायी—कपायवान् ॥१०२॥ शुभम् ॥

श्री अध्या.

धनवि.

रत्न० वृत्ती

अधि०

९ चतु०

॥ ६१ ॥

अथ शास्त्रोक्तं तिर्यगातिस्वरूपं दर्शयन्नुपदिशति—

बन्धोऽनिशं वाहनताडनानि, क्षुत्तुद्दुरामातपशीतवाताः ।

निजान्यजातीयभयापमृत्यु, दुःखानि तिर्यक्षिति दुःसहानि ॥ १०३ ॥ ३ ॥

धनवि०—अनिशं—निरंतरं बंधो—रज्ज्वादिभिर्निबंधं दुःखं भवति, च पुनरनिशं वाहनानि च—स्थजलधंत्रतैलधंत्रादिषु योजनानि ताडनानि च—कशांकुशप्राजनादिना ग्रहारविपर्यकरणानि वाहनताडनानि, दुःखानि भवंति, च पुनः क्षुब्ध—क्षुधा तृद् च—दृष्या दुरामातप—दुष्टरोगा मुखपाकपादपाककृष्टादयः आतपाश्च उष्णतुंभवाः शीतानि च—शीतकालप्रभवाणि शैत्यानि वाताश्च—वर्षाऋतुप्रभवाः पवनाः क्षुत्तुद्दुरामातपशीतवाताः दुःखानि भवंति, च पुनर्यत्र निजान्यजातीयभयं च—स्वजातीयपरजातीयजंतुभ्यो मीतिरपमृत्युश्च—गल-मोडनगलकर्तनामरणं निजान्यजातीयभयापमृत्यु दुःखे भवतः, इत्यमुना प्रकारोक्तानि तिर्यक्षु—तिर्य्यगातिगतजंतुषु दुःखानि दुःसहानि—दुःखेन सहनीयानि भवंतीत्यर्थः ॥ १०३ ॥ ३ ॥

रत्न०—अथ तिर्यगातिमाश्रित्य दुःखानि दर्शयति—बंधोऽनिशमिति० व्याख्या०—अनिशं—निरंतरं बंधो—बंधनं, अनिशमिति सर्वत्र योज्यं, भवति भवतो भवंति चेति यथाहं योजनीयं, वाहनानि—अतिभारस्योत्पादनानि रथादौ कृपिकर्मणि योजनानि वा ताडनानि प्राजनकादिभिस्तथा क्षुद्—बुभुक्षा तृष्णा—तर्षा आमा—रोगाः अतिभारवाहनसंजातत्रणादिकास्तथा आतपः शीतं वातो—वायुस्ते इतरेतरद्वंद्वः, तथा निजान्यजातीयेभ्यो महिषाणां

तिर्यक्षु  
बन्धादि

॥ ६१ ॥

अथ शास्त्रोक्तं देवगतिस्वरूपं दर्शयन्नुपदिशति—

मुधाऽन्यदास्याभिभवाभ्यसूयाभियोऽन्तगर्भस्थितिदुर्गतीनाम् ।

एवं सुरेष्वप्यसुखानि नित्यं, किं तत्सुखैर्वा परिणामदुःखैः ? ॥ १०४ ॥ ४ ॥

धनवि०—मुधा—उदरपूरणार्थरहितमन्येषां दास्यं—किंकरता अभिभवश्च—दैव्याः परवलवत्तरदैर्बैर्बलात्कारेण प्रविचाराणादिरभ्यसूया य-अभि—सामरस्येनासूया—परगुणासहनम्, असूयाऽन्यगुणदूषणमितिबचनाद् मत्सर इत्यर्थः, मुधाऽन्यदास्याभिभवाभ्यसूया भवंति, च पुनरंते—दैवभवस्थितिपर्यवसाने यद्वाऽन्तश्च—दैवभवाद्युःपर्यवसानं गर्भस्थितिश्च—मनुष्यतिर्यक्क्षीणामुदरेषु गर्भत्वेनावस्थानं दुर्गतयश्च—पृथिव्याशेकंद्रियेषु गमनान्यंतगर्भस्थितिदुर्गतयस्तासासेवम्—अमुना प्रकारेणोक्तान्यसुखानि—दुःखानि सुरेष्वपि—दैवगतिगतजंतुष्वपि नित्यं—निरंतरं भवंति, अत्र सुरेष्वपीत्यत्रापिशब्दो यदि सुरेष्वपि दुःखानि तदा नारकादीनां का वार्तेति सकलसंसारस्य दुःखमयत्वव्योक्तकः;

महिषेभ्यो गजाना गजेभ्यश्चेत्यादि अन्यजगतीयेभ्यो गजानां सिंहैभ्यः सिंहानां सरसेभ्यश्चेत्यादि भयं, तथाऽपमृत्युः—क्षुतृङ्गाढवेदनाक्रांतत्वेन परणं ती इति—अमुना प्रकारेण दुःखानि भवंतीति योगः, किलक्षणानि ?—दारुणानि, केषु ?—तिर्यक्षु ॥ १०३ ॥ ३ ॥

रत्न०—अथ सुरगतिगाश्रित्य दुःखानि दर्शयति—मुधाऽन्यदास्येति० व्याख्या—मुधा—बुधा मनुष्यास्तु वेतनप्रहणेनोदरभरणार्थं दास्यादि-कर्म कुर्वन्ति देवास्तु वेतनोदरभरणे विनैव तत्कुर्वन्तीति मुधाशब्दप्रयोगः, अन्येषाम्—इंद्रादीनां दास्यं—दासकर्म तेषामेवाभिभवः—पराभवो वज्रादिना ताटनादिकस्तायाऽभ्यसूया—परस्परमीर्ष्या इतरेतरद्वंद्वः ता भवंतीत्यन्वयः, अंतश्च—व्यवनं गर्भस्थितिः—गर्भः सः, तथा दुर्गतयः—श्रपच्चादिकुलोत्पत्तिलक्षणा

श्री अध्या.  
धनवि.  
रत्न० वृत्ती  
अधि०  
१ चतु०  
॥ ६२ ॥

ननु देवभवेषु सुखान्यापि बहूनि भवंतीति किमल्पैरुपवर्णितैर्दुःखैरित्याकांक्षायामाह—वाऽथवा तत्सुखैः—देवभवसुखैः परिणामदुःखैः—परि-  
णामेन—परिपाकेणानि प्राकृतपुण्यक्षयलक्षणेन दुःखैः—दुःखजनकैः किं स्याद् ?; न किमपीत्यर्थो; भावार्थस्तु “तं सुरविमाणविभवं चितिय  
चवर्णं च देवलोगाथो । अइबलियं चिअ जत्रवि कुइइ सयसक्करं हिययं” ॥ १ ॥ इत्यादिगाथाभावनाया, भगवतीसूत्रे प्रथमशते सम्पत्तो-  
देशके देवाश्चयवनकालेऽभ्रेतनभवोत्पत्तिस्थानमसमंजसं दृष्ट्वा कियत्कालमनाहारका भवंतीत्यादिभावनाया च स्पष्ट एवेति ॥ १०४ ॥ ४ ॥

अथ शाब्दिकं मनुष्यगतिगतदुःखस्वरूपं दर्शयन्नुपदिशति—

ससभीत्याभिभवेष्टविष्टवानिष्टयोगगद्दुःसुतादिभिः ।

स्याद् ध्रुवं विरसता नृजन्मनः, पुण्यतः सरसतां तदानय ॥१०५॥५॥ “दुःकुटुंबकै”रिति वा पाठः

धनवि०—यद्—यस्मात्सप्त भीतयश्च—पूर्वोक्ता अभिभवश्च—पराभव इष्टविष्टुवश्च—प्रियविद्योगोऽनिष्टयोगश्च—अप्रियसंयोगो

वा इतरेतरद्वंद्वं तासां भियो—भयानि भवंतीति—एवममुना प्रकारेण सुरेष्वप्यसुखानि भवंति, कथं ?—नित्यं, वा पुनस्तेन हेतुना तेषां सुखैस्तत्सुखैः कि  
स्याद् ?; अपितु न किमपि । ततः किं० ?—परिणामेन—परिपाकेण दुःखयंतीति दुःखानि तैः, अत्र गर्भस्थितिभीकथनेन श्रेयैकानुत्तरसुराणामपि  
दुःखं गृहीतं, अन्यथा तेषां दास्याद्यभावात् कथं दुःखानि स्युरिति ? ॥ १०४ ॥ ४ ॥

रत्न०—अथ मनुष्यगतिसंबन्धिदुःखान्याह—सप्तभीति० व्याख्या—ध्रुवं नृजन्मनो—मनुष्यभवस्य विरसता—रसराहित्यं स्यात्, निःस्वादता

१ तं सुरलोकविभवं चित्तवित्त्वा एवधनं च देवलोकत्वं । अतिबलीयश्चैव हृदयं यथैव दातवार्करं स्फुटति ॥ १ ॥ उपदेशमाला.गा. २८६

नरत्न-  
सरसता

॥ ६२ ॥

गदाध-रोगा दुःसुताश्च-कुपुत्रा इति द्वंद्वस्ते आदिर्येषां ते तथा तैः, आदिपदात्कृपामकुनरेद्रसेवाकुभोजनकुलत्रविर्धनत्वनिष्पुत्रत्व-  
 कन्यापदुल्यादिभिः, पाठांतरेण दुष्टकुटुंबकैः-अपरमात्रादिभिः श्रुवं-निश्चितं नृजन्मनः-मनुष्यावतारस्य विरसता-धैरस्यं स्याद्-  
 भवति, तद्-वत्सारपुण्यती-धर्मकर्मवो नृजन्मनः सरसतां-सारस्यमानय-प्रापयेति ॥ १०५ ॥ ५ ॥

अथ शास्त्रोपदिष्टचतुर्गत्याश्रितोपदेशाल्प्यप्रतिद्वारसुपसंजिहीर्षुरपदिशात्राह—

इति चतुर्गतिदुःखततीः कृतिन्नतिभयारत्वमनंतमनेहसम् ।

हृदि विभाव्य जिनोक्तकृतांततः, कुरु तथा न यथा स्युरिमास्त्व ॥ १०६ ॥ ६ ॥

धनवि०—हे कृतिन् !—हे पंडित त्वमनंतमनेहसम्-अनंतं कालं यावदनुभूता इत्यनंतरोक्त्स्वरूपा अतिशयेन भयं यासु वा अति

स्यादित्यर्थः, कं: ?—इहलोक १ परलोकमया २ ऽऽदाना ३ ऽऽकस्मिका ४ ऽऽजीविका ५ मरणा ६ ऽयशोभय ७ लक्षणास्सप्त भीतयः तथा  
 राज्याणांस्वद्वयदादीनामभिभवः, तथेष्टाना-ख्यादीनां विप्लवो-विरहः तथा अनिष्टानां-दस्युपादादिरिकपिशुनानां योगः-संबंधः तथा गदा-रोगाः  
 तथा दुः-दुष्टाः सुताः-पुत्रास्ते आदां येषा तैर्ह्युत्तिभिः, आदिशब्दाद्दुष्टभ्रातृभार्यादीनां ग्रहणं, तथा दुष्टकुटुंबकैरिति वा पाठांतरं । हे आत्मन् ! तस्य  
 नृजन्मनः सरसता पुण्यतः-पुण्यकार्यभरणादानय, अत्र रसशब्दो लक्षणया प्रयुक्तः, यथा सरसं वरत्नाम्नादि मनोहरं सुखादु सुखदं च भवति  
 तथा नृजन्मापि कुरुष्वेत्यर्थः ॥ ५ ॥ ५ ॥

रत्न०—अथोपनहारायामयमाह-इति चतुर्गतिदुःखततीरिति० न्याय्या—हे आत्मन् हे कृतिन् !— हे पंडित इति-पूर्वोक्तप्रकारेण चतु-

श्री अध्या.

धनवि.

रत्न० वृत्ती

अधि०

१ चतु०

॥ ६३ ॥

भयाश्चतुर्गतिदुःखततीजिनो ककुतांततो—भगवदुक्तसिद्धांततो हृदि—चित्ते विभाव्य—विचिंत्य तथा—तेन प्रकारेण धर्मं कुरु—विधेहीति,  
यथा—येन प्रकारेण तवेमाश्चतुर्गतिदुःखततयो न स्युः—न भवेतामि(धुरि)ति ॥ १०६ ॥ ६ ॥

अथ शाखाख्यमूलद्वारमुपजिहीर्षुरुपदिशति—

आत्मन् ! परस्त्वमसि साहसिकः श्रुताक्षैर्यद्भाविनं चिरचतुर्गतिदुःखराशिम् ।

पश्यन्नपीह न विभेषि ततो न तस्य, विच्छिन्नतये च यतसे विपरीतकासी ॥ १०७ ॥ ७ ॥

धनवि०—हे आत्मन् !—हे प्राणिन् तत्—तस्मात्त्वं पर—उच्छ्रष्टः साहसिकः—अविमृश्यकारी असि—वर्तसे, यद्—यस्मात्त्वमिह—

संसारे भाविनं—भविष्यंतं चिरं चतुर्गतिदुःखराशिं—देवमनुष्यतिर्यग्नाटकसत्कदुःखसमूहं श्रुताक्षैः—श्रुतलोचनैः पश्यन्नापि—विलोकयन्नापि

ततश्चिरचतुर्गतिदुःखराशेर्न विभेषि—न भीति प्राप्नोषि, च पुनस्तस्य चिरचतुर्गतिदुःखराशोर्विच्छिन्नतये—विशेषेणोच्छेदाय विपरीतकासी-

र्गतीनां—नरकतिर्यग्देवमनुष्यपतीना दुःखततीः प्रति-दुःखश्रेणीः प्रति जिनेन—अर्हता वीरेणोक्तो यः कृतांतः—सिद्धांतस्तस्माद् हृदि—मनसि विभाव्य—

विचार्य त्वं तथा कुरु । कि० ?—अति—अतिशयेन भयं याभ्यस्ताः; कथं ?—यावत्, कम् ?—अंततम्—अंतरहितमनेहसं—कालं, तथा कथं ?—यथा

इमाः चतुर्गतिदुःखततयस्तव न स्युः—न भवंतीति ॥ १०६ ॥ ६ ॥

रत्न०—अथ चतुर्गतिदुःखराशिं भाविनं जानानस्याप्यात्मनोऽधर्मं प्रवृत्तिमतः साहसिकत्वं दर्शयति—आत्मन् ! परस्त्वमसीति० व्याख्या—हे

आत्मन् ! त्वं परः—उच्छ्रष्टः साहसिकः—अविमृश्यप्रवृत्तिकार्यसि यतो हेतोर्भाविनं—भविष्यंतं चिरं—चिरकालं चतुर्गतिदुःखराशिं श्रुताक्षैः—श्रुतनेत्रैः पश्यन्न-

पीह—संसारे न विभेषि—भयं नाप्नोषि, ततो हेतोरस्य—चतुर्गतिदुःखराशोर्विच्छिन्नतये—विच्छेदाय च पुनर्न यतसे—न यत्नं करोषि, यत्स्वं किलक्षणः ?—

विपरीत-  
कारिता

॥ ६३ ॥



सन्-शास्त्रोक्तार्थाद्विपरीतसमाचरणः सन्न यतसे-नोद्यमं कुरुषे ॥ १०७ ॥ ७ ॥

इति श्रीवयोगच्छनायक...महोपाध्यायश्रीकल्याणविजयगणेशिष्योपाध्याय...श्रीधनविजयगणि-  
विरचितायां...शास्त्राधिकारनाम्न्यष्टमी पदपद्धतिः ॥ ८ ॥

विपरीतं-विरचयुर्गतिदुःखराशिजनकं विषयासेवनं करोषीत्येवंशीलो विपरीतकारी ॥ १०७ ॥ ७ ॥

## १ चित्तदमनाधिकारः ॥

ननु मनोनिग्रहं विनाऽनंतरोक्तेन शास्त्रद्वारेण किं स्यादित्याशंकायां मनोनिग्रहद्वारमुपदिशन्नाह—

अथ मनः ।

अथ मन इति, अथ शास्त्रद्वारकथनानंतरं मनः-चित्तं निग्रहविषयीकार्षीमिति मनोनिग्रहद्वारमुपदिश्यते इति । तत्र प्रथमं मनसो  
धीवरसादृश्यं दर्शयन्नुपदिशति—

कुक्कर्मजालैः कुविकल्पसूत्रजैर्निबध्य गाढं नरकाग्निभिश्चिरम् ।

विसारवत् पक्षयति जीव ! हे मनःकैवर्त्तकस्तवामिति माऽस्य विश्वसीः ॥ १०८ ॥ १ ॥

विपरीत-  
कारिता

मनसोऽ-  
विश्वासः

श्री अध्या.

धनवि.

रत्न० वृत्ती

१ अधि०

॥ ६४ ॥

धनवि०—हे जीव !—आत्मन् मनःकैवर्त्तकः—चित्तधीवरः कुविकल्पसूत्रजैः—कुचिंतनरूपतंतुजन्यैः कुकर्मजालैः—ज्ञानावरणाद्यष्टविधदुष्कर्मलक्षणमत्स्यजालैर्गाढम्—अत्यर्थं निबध्य—नियंत्र्य विसारवद्—मत्स्यमिव त्वां नरकाग्निभिः—नरकलक्षणवैश्वानरैः चकारादन्यैर्दुःखाग्निभिश्चिरं—चिरकालं पश्यति—पचनक्रियाविषयं करिष्यति, इत्यन्तराद्धेतोरस्य—मनसो मा विश्वसीः—विश्वासं मा कार्षीरित्यर्थः ॥ १०८ ॥ १ ॥

अथ दुष्टं मनोऽनुकूलयन्नाह—

चेनोऽर्थे मयि चिरत्नसख ! प्रसीद, किं दुर्विकल्पनिकरैः क्षिपसे भवे माम् ? !

बद्धोऽञ्जलिः कुरु कृपां भज सद्विकल्पान्, मैत्रीं कृतार्थ्य यतो नरकाद्विभेमि ॥ १०९ ॥ २ ॥

धनवि०—हे चेतः ! अहमर्थ्ये—प्रार्थनां करोमि हे चिरत्नसख !—हे चिरंतनमित्र त्वं मयि—मद्विषये प्रसीद—प्रसन्नं भव, अत्रात्मनो

रत्न०—अथ मनःकैवर्त्तो मत्स्थानिव त्वां बद्धा पकेति न विश्वासाहं इति दर्शयति—कुकर्मजालैः कुविकल्पसूत्रजैरिति० व्याख्या—हे जीव !

मन एव कैवर्त्तको—धीवरस्त्वां प्रति विसारं—मत्स्यमिव विसारवत् पश्यति—पाकविषयीकारिष्यति, कैः ?—नरका—नरकावासा अतीवोष्णत्वादन्नय इवाग्नेयस्तैः, कथं ?—चिरं—चिरकालं, किं कृत्वा ?—निबध्य—बद्धा, कथं ?—गाढम्—अत्यर्थं, कैः ?—कुकर्मार्थ्येव जालानि—मत्स्यबंधनोपकरणानि तैः, किल-क्षणैः ?—कुविकल्पा एव सूत्राणि—तंतवः तेभ्यो जायंत इति कुविकल्पसूत्रजानि तैः, धीवरोऽपि जालैर्मत्स्यं निबध्याग्निभिश्चिरं पचतीति शुक्ल उपमानोपमेयभावः, इति हेतोस्त्वमस्य मनःकैवर्त्तकस्य मा विश्वसीः—मा विश्वासं कुर्याः, यथाऽस्य जाले न पतसि तथा यतेषा इति ॥ १०८ ॥ १ ॥

सद्विकल्प-

याञ्जा

॥ ६४ ॥

गनसधिरंवनमित्रवा व्यक्द्वारतोऽनेकभवसंवाधादेव प्रतीता, अप्रसन्नस्य प्रसत्तिप्रार्थनायोग्यता भवतीति मनसोऽप्रसत्तिस्वरूपं दर्शयति—  
यतो दुर्विकल्पनिकरैः—दृष्टधिवनसमूहैस्त्वं मां भवे—संसारे किं—किमर्थं क्षिपसे ?—क्षेपणं कुरुषे, मयाऽञ्जलिः—प्रार्थनापूर्वकं करसंयोजनं  
वद्धी—रचितस्त्वव मनसः पुरस्तादितिगन्धं, प्रार्थनामेवाह—त्वं मयि कृपां—दयां कुरु—समाचर, का कृपा कर्तव्येत्याह—सद्विकल्पान्  
धर्मध्यानहेतुकार्यधिवनलक्षणान् भज—आश्रय, चिरंतनां मैत्री—मित्रतां कृतार्थय—कृतार्था—सफलां कृवित्यर्थः; एतावत्पार्थनाकरणे हेतु-  
माह—यतः कारणादहं नरकान्—नरकागतेविभेमि—भयं गच्छामीति ॥ १०९ ॥ २ ॥

अथ मनसः सामर्थ्यं दर्शयन् तद्वशीकार्यमित्युपदिशति—

स्वर्गापवर्गा नरकं तथाऽन्तर्मुहूर्तमात्रेण वशावशां यत् ।

ददाति जंतोः सततं प्रयत्नाद्दशां तदंतःकरणं कुरुष्व ॥ ११० ॥ ३ ॥

धनवि०—यन्मनोऽन्तर्मुहूर्तमात्रेण—द्विषटिकाप्रमाणकालमात्रेण वशां च—आयत्तमवशां च—अनायत्तं सज्जंतोः—प्राणिनः स्वर्गा-

रत्न०—अथागा भीतः सन् मनःसुहृदं विज्ञपयति—चेतोऽर्थाये इति०, व्याख्या—जीवः कथयति—हे चेतः ।—हे मनस्त्वां प्रत्यहमर्थये—याचे  
हे चिरसासय ।—हे चिरवाल्मीनिमित्र त्वं मयि विषये प्रसीद—प्रसन्नं भव, मा प्रति दुर्विकल्पानां निकारः—समूहास्तैर्हेतुभिर्भवे—संसारे किं क्षिपसे ?,  
प्रसादं कृत्वा मा क्षिपस्वत्यर्थः । त्वा प्रति मयाऽञ्जलिः—प्रसूतिद्वययोजनरूपो वद्धः । किमर्थमित्याह—त्वं कृपां कुरु, कृत्वा सतः—शोभनान् विकल्पान्  
भज—श्रय, तथा मैत्री कृतार्थय—सफल्य यतो हेतोरहं नरकाद्विभेमीति ॥ १०९ ॥ २ ॥

श्री अख्या.

धनवि.

रत्न० वृत्ती

९ अधि०

॥ ६५ ॥

पवर्गाँ प्रसिद्धौ तथा नरकं प्रसिद्धं ददाति-दत्ते, वशं मनः स्वर्गापवर्गाँ ददाति, अवशं च नरकं ददातीत्यर्थः, तदंतःकरणं-तन्मनः सततं-निरंतरं प्रयत्नाद्-उद्यमतो वशं-स्वायत्तं कुरुष्व-विधेहीत्यर्थः ॥ ११० ॥ ३ ॥

अथ मनस एवैहिकपारलौकिकसुखकारणतां दर्शयत्युपदिशति—

सुखाय दुःखाय च नैव देवा, न चापि कालः सुहृदोऽरयो वा ।

भवेत् परं मानसमेव जंतोः, संसारचक्रभ्रमणैकहेतुः ॥ १११ ॥ ४ ॥

धनवि०—जंतोः—प्राणितः सुखाय च पुनर्दुःखाय देवा—इंद्रचंद्रादयो नैव भवंति, च पुनः कालोऽपि—युपमदुष्पमादिः कृत-शुगादिर्वा सुखाय दुःखाय न भवति, नापि सुहृदो—मित्राण्यथवा अरयोः—शत्रवः सुखाय दुःखाय भवंति, परं—केवलं मानसमेव—अंतः-करणमेव जंतोः संसारचक्रे—भवसमूहेऽथवोत्सर्पिण्यवसर्पिणीलक्षणद्वादशारे संसारचक्रे भ्रमणं—पुनः पुनः पर्यटनं तस्यैकः—अद्वितीयो

रत्न०—अथ कियद्भिः काव्यैरात्मानं मनोवशीकरणमुपदिशन्नाह—स्वर्गापवर्गाविति० व्याख्या—हे आत्मन् ! यदंतःकरणं—मनो वशं च तदवशं च वशावशं सज्जंतोः—जीवस्य स्वर्गश्च अपवर्गश्च स्वर्गापवर्गाँ—त्रिदिवमोक्षौ अंतर्मुहूर्तमात्रेण जीर्णश्रेष्ठिप्रसन्नचंद्रराजर्ष्योरिव ददाति, वशं सदिति ज्ञेयं, तथा—अंतर्मुहूर्तमात्रेण नरकं तंदुलमस्त्यस्येव ददाति, अवशं सदिति ज्ञेयं, तत्-तस्माद्धेतोर्हे आत्मन् ! तदंतःकरणं वशम्—आयत्तं कुरुष्वेति ॥ ११० ॥ ३ ॥

रत्न०—सुखाय दुःखाय चेति० व्याख्या—हे आत्मन् ! देवाः सुखाय—सुखहेतवे दुःखाय—दुःखहेतवे च न भवंति, तथा कालः—प्रावृत्ता-

मनो भव-  
आत्मकं

॥ ६५ ॥

हेतुः—कारणं भवेत्, अत्र हेतुशब्दोऽजहङ्गिणः । भावार्थस्तु आराधिता देवाः सुखाय न भवंति, विराधिताश्च देवा दुःखाय न भवंति, च पुनः सुप्रमकालः सुखाय न भवति, दुष्प्रमकालश्च दुःखाय न भवति, च पुनः सुहृदः सुखाय न भवंति, वैरिणश्च दुःखाय न भवंति, पर-केवलं मानसमेव वशीकृतं सुखाय भवति अवशीकृतं च दुःखाय भवतीति ॥ १११ ॥ ४ ॥

अथ मनोनिग्रहमंत्रेण यमनियमादीनां वैयर्थ्यं दर्शयन्मनोनिग्रहमेवोपदिशति—

वशं मनो यस्य समाहितं स्यात्, किं तस्य कार्यं नियमैर्यमैश्च ? ।

हतं मनो यस्य च दुर्विकल्पैः, किं तस्य कार्यं नियमैर्यमैश्च ? ॥ ११२ ॥ ५ ॥

धनवि०—यस्य पुरुषस्य मनः—चित्तं वशं—स्वायत्तं तत्समाहितं—तमाधियुक्तं रागद्वेषरहितं स्याद्—भवेत्तस्य पुरुषस्य नियमैः—शोषादिभिः पंचभिः च पुनर्यमैः—अहिंसादिभिः किं स्याद् ?, अपि तु न किञ्चिदित्यर्थः; अत्र यमनियमयोः स्वरूपं चेदं, नियम्यते चित्त-मेभिरिति नियमास्ते च ‘नियमाः शौचं संतोषः, स्वाध्यायतपसी अपि । देवताप्रणिधानं च’ इति, ( अभिधानार्चितामणिः १ कांडं ) शुचे-

द्विरपि न, सुदरो—स्मिन्नाप्यपि न वा, पुनररयोऽपि न सुखाय न दुःखाय चेति यथाहं योजनीयं, परं—केवलमेकं जंतोः—जीवस्य मानसं—मन एव सुखाय दुःखाय च भवेत्ततः । किलक्षणं ?—संसारचक्रे—संसारसमूहे अथोत्सर्पिण्यवसर्पिणीलक्षणे द्वादशारसंसारचक्रे भ्रमणं तस्यैकः—अद्वितीयो हेतुः—कारणमंत्रवकारोऽन्ययोगव्यवच्छेदार्थः, इदं वचनं सद्भिर्ना आश्रित्य ज्ञेयं; असद्भिर्ना मनसः अभावेऽप्यनंतसंसारचक्रभ्रमो दृश्यते तेनेत्यर्थः ॥ १११ ॥ ४ ॥ रत्न०—वशं मनो यस्येति० व्याख्या—मनो वशं—स्वायत्तं सत् समागतालक्षणैः हितं—सुस्थं समाधिसत्स्यात्स्यात्मनो नियमैः—शौचसंतोष-स्वाध्यायतपोदेवताप्रणिधानलक्षणैः पंचभिर्यमैः—अहिंसासूत्रतास्तेष्वत्राकारिकचन्यैः पंचभिश्च किं कार्यं ?—किं प्रयोजनं, ते तु मनोवशीकरणायैव संति,

श्री अध्या.  
धनवि.

सूत्र० वृत्ती  
९ अधि०

॥ ६६ ॥

भावः कर्म वा शौचं—कायमनसोः शुद्धिः १, संतोषः—सन्निरहितसाधनादधिकस्यानुपादितसा २ स्वकीयमाध्ययनं स्वाध्यायो, मोक्षशास्त्रा-  
ध्ययनं प्रणवजपो वा ३ तद्यते तदिति तपः—चांद्रायणादि ४ देवतायाः—वीतरागस्य प्रणिधानम्—आत्मना सर्वतः संभेदः ५ इति पंच-  
विधाः; यस्म्यते—उपरस्म्यते दुर्गतिभ्य आत्सा एभिरिति यमाः; ते चाहिसासूनुतास्तेयब्रह्माकिंचनाः; तत्र हिंसा—प्राणव्यपरोपणं तदभावोऽ-  
हिंसा १, सूतृतं—सत्यं प्रियं वा वचः २, स्तेयम्—अदत्तादानं तदभावोऽस्तेयं ३, ब्रह्मचर्यं—मैथुनत्यागाः ४, अकिंचनता—परिश्रद्धत्यागाः ५,  
इति पंचविधाः; च पुनः यस्य मनो विकल्पैः—दुश्चित्तैर्हृतम्—उपहृतं व्याप्तं स्यात्तस्य पुरुषस्य यमैर्नियमैश्च किं कार्यं स्याद् ? अपि  
तु न किञ्चिदिति, मनसो वशत्वेऽवशत्वे च व्यमनियमयोर्वैयर्थ्यमिति भावः; यदुक्तं—“रागाद्वैषी यदि स्यातां, तपसा किं प्रयोजनम् ?”  
तावेव यदि न स्यातां, तपसा किं प्रयोजनम् ? ॥ १ ॥” ॥ ११२ ॥ ५ ॥

अथ मनोनिग्रहमंतरेण दानादिधर्मव्यर्थतां दर्शयन्नुपदिशति—

दानश्रुतध्यानतपोऽर्चनादि, वृथा मनोनिग्रहमंतरेण ।

कषायचित्ताऽऽकुलतोऽङ्घ्रितस्य, परो हि योगो मनसो वशत्वम् ॥ ११३ ॥ ६ ॥

धनवि०—मनोनिग्रहमंतरेण—मनसो वशीकरणं विना दानश्रुतध्यानतपोऽर्चनादि धर्मकर्मोति गम्यं, वृथा—सिध्या स्यादिति, तत्र

तत्तु स्वत एव वशेऽस्ति तत्सत्तैः किमिति भावः । च पुनर्यस्य मनो दुर्विकल्पैर्हृतं—पीडितं तस्यात्मनोऽपि यमैर्नियमैश्च पूर्वोक्तैः किं कार्यं ?—न किञ्चि-  
दिति, नियमा यमाश्च मनोवशीकरणप्रयोजनाः तत्तु दुर्विकल्पैर्व्युदस्तां ततोऽजागलस्तनमुखप्रक्षेपप्रायैः किं प्रयोजनं तैः ? चकारस्तुत्ययोगितायां  
पक्षांतरे वेति ॥ ११२ ॥ ५ ॥

परमो  
योगः

॥ ६६ ॥

दानं च—अभयदानमुपात्रदानअनुकंपादानउचिचवदानकीर्तिदानभेदात्संचधा, यदुक्तं—“अभयं सुपत्तदाणं अणुकंपा उचियकित्तिदाणं च । तिक्किट्ठि मोक्खो भणिको दुत्ति य भोगाहयं दिति ॥ १ ॥” इति, श्रुतं च—श्रुतज्ञानं शाखाध्ययनमित्यर्थः, ध्यानं च—धर्मध्यानादि, तपश्च द्वादशभेदम्, अर्चनं च—अष्टप्रकारादिपूजा, ततो द्बद्धस्तान्यादौ—प्रथमं यस्य तत्तथा, आदिपदाचीर्थायात्राप्रतिष्ठादिधर्मकर्मपरिमहः; अत्रोक्तार्थं हेतुमाह—द्वि—यतः कारणात्कपायेभ्यः—क्रोधादिभ्यश्चिंता—अर्तध्यानरौद्रध्यानात्मिका तथाऽऽकुलता—व्याकुलता तयोच्छि-  
तस्य—रहितस्य पुरुषस्य मनोवशात्वं—मनसः स्वायत्तत्वं परः—प्रकृष्टो योगो—सुत्तयंगं भवतीत्यर्थः, ननु पूर्ववृत्ते नियमवैयर्थ्यकथनेन वदंतःपातिवर्षोर्षयर्थं प्रतिपादितमेव, पुनरत्र तपोवैयर्थ्यप्रतिपादने पौनरुक्त्यं स्यादिति चेन्न, पूर्वकाव्ये नियमांतःपातिवनेन तपोवैयर्थ्यं प्रतिपादितेऽपि साक्षात्तस्याप्रतिपादनादिति ॥ ११३ ॥ ६ ॥

अथ केवलस्य मनोनिग्रहस्य साक्षान्मुक्तयंतां दर्शयन्नूपदिशति—

जपो न मुक्तयै न तपो द्विभेदं, न संयमो नापि दमो न मौनम् ।  
न साधनायं पवनादिकस्य, किं त्वेकमंतःकरणं सुदान्तम् ॥ ११४ ॥ ७ ॥

रत्न०—दानश्रुतध्यानतपोऽर्चनादीति०, व्याख्या—मनसो निग्रहो—नियंत्रणं तमंतरेण जीवस्य दानं च श्रुतं च ध्यानं च तपश्च अर्चनं च दानतपोऽर्चनानि० तानि आदौ यस्य तव, तपो द्वादशधा अर्चनं—देवगुरुज्ञानादिपूजनं, आदिशब्दाच्चैस्यविवप्रतिष्ठादि गृह्यते, वृथा—मुधा, न

१ अभय सुपात्रदानं अनुकंपा—उचिचवकीर्तदानं च । त्रिभिर्मांक्षो भणितः द्वे च भोगादीन् ददतः ॥ १ ॥

श्री अख्या.

धनवि.

रत्न० वृत्ती

९ अधि०

॥ ६७ ॥

जपः—श्रीकारादिजापो मुक्तयै—मोक्षाय न स्यादिति, तथा द्विभेदं—ब्राह्मत्वाभ्यंतरत्वभेदेन द्विप्रकारं तपः—अनशनप्रायश्चित्तादि मुक्तयं न स्यात्, नापि संयमः—पृथ्वीकायसंयमादिः पंचाश्रवविरमणादिर्वा समदशभेदः; नापि दमः—पंचेंद्रियदमनं, नापि मौनं—वाक्संयमो, नापि पवननादिकस्य साधनं, पवनादिकस्येत्यत्रादिपदेन ध्यानासनादिपरिग्रहः; साधनाद्यमित्यत्रापदेनावस्थानबंधनानादिपरिग्रहः; तेन ध्यानावस्थानं आसनबंधनं च मुक्त्यै न भवेदित्यादि गम्यं, अत्र पवनसाधनादिकं योगशास्त्रादिभ्योऽवसेयं; एकम्—आद्वितीयमंतःकरणं—मनः सुदांतं—शोभनप्रकारेण नियंत्रितं मुक्त्यै भवेदिति, अत्र संयमसप्तदशभेदसूचिका गाथा चैयं—‘पुंड्रविदग्गअग्गणिमारुयवणस्सइवितिच-उपर्णिदिअज्जीवे । पेहुपेहपमज्जण परिहुवणमणोवईकाए ॥ १ ॥’ अत्रोपेक्षासंयमस्वरूपं सीदतां संयतानां चिंता असंयतानां नेति प्रति-क्रमणसूत्रवृत्तौ, उपेक्षा—असंयमयोगोऽवव्यापारणं संयमयोगस्य व्यापारणमिति समवायवृत्तावित्यत्र विशेषार्थिनाऽऽवश्यकवृत्तिर्विलो-क्येति, पुनः संयमस्य प्रकारान्तरेण सप्तदशभेदप्रतिपादिकाऽऽर्या चैयं—‘पंचाश्रवाद्धिरमणं पंचेंद्रियनिग्रहः कपायजयः । दंडत्रयविरतिश्चेति संयमः सप्तदशभेद ॥ १ ॥’ इति ॥ ११४ ॥ ७ ॥

मोक्षसाधकमित्यर्थः; हि—यस्मात्कारणात् मनसो वशत्वं परः—परमो योगः—अष्टागयोगः; मनसः किंलक्षणस्य ?—कषायाः—क्रोधमानमायालोभास्तै-र्याश्चिता—दुर्विकल्पास्ताभिराकुलता—व्यग्रत्वं तयोञ्जितस्य—त्यक्तस्य ॥ ११३ ॥ ६ ॥

रत्न०—जपो नेति०, व्याख्या—जपो—जापः परमेष्ठिमंत्रार्थमुक्तये न स्यात्, मुक्त्यै इति सर्वत्र योज्यं, तथा तपो न, किंलक्षणं ?—

१ पृथ्वीदकामिमरुदनस्यतिद्वित्रिचतुष्वंचेन्द्रियाजीवेयु । प्रेक्षोपेक्षाप्रमर्जनपरिष्ठापनमनोवाकाशेषु ॥ १ ॥

मनोदमनं

॥ ६७ ॥



अत्र दृष्टत्वेन मनसः पिशाचतां दर्शयत् तन्निग्रहमुपदिशति—

लब्ध्वाऽपि धर्मं सकलं जिनोदितं, सुदुर्लभं पोतनिभं विश्वाय च ।

मनःपिश्याचग्रहिलीकृतः पतन्, भवान्बुधौ नायतिदृग् जडो जनः ॥ ११५ ॥ ८ ॥

यनवि०—सुदुर्लभं सुष्टु—अतिशयेन दुर्लभं—दुष्प्रापं दशभिर्दृष्टांतरिति शेषः, पोतनिभं—यानपात्रसदृशं जिनोदितम्—अर्हत्प्रकाशितं धर्मं साधारानगारभेदाद् द्विविधं सकलं—परिपूर्णं मूलगुणोत्तरगुणसहितं लब्ध्वाऽपि—प्राप्यापि मन एव पिशाचः—उन्मादजनकत्वेन ज्येतरविशेषत्वेन ग्रहिलीकृतो—विकलीकृतः सन्, च पुनस्तं तथाविधं धर्मं विश्वाय—त्यक्त्वा भवान्बुधौ—संसारसागरे पतन्—निमज्जन् जडो—मूर्खो जनो—लोक आयतिदृग्—उत्तरकालदर्शी न भवतीति ॥ ११५ ॥ ८ ॥

ह्रीं भेदां व्याप्यंतरलक्षणौ यस्य, तथा सयमः—चारित्रं न, दमः—इन्द्रियदमनं, तथा न पवननादिकस्य साधनाद्यं, आदिशब्दाच्चतुरशीतियोगासनसाधनादिभ्यः, क्वचित्तिविशेषे, मनः सुष्टु दातम्—उपशान्तं सन् सुत्तयै—अष्टकर्ममुक्तये स्यात् ॥ ११४ ॥ ७ ॥

रत्न०—लब्ध्वाऽपि धर्ममिति०, व्याख्या—जडो—मूर्खो जनः आयतिम्—उत्तरकालं पश्यतीति आयतिदृग् नास्ति, अथवा आयतौ दृग्—दुर्लभस्य स आयतिदृग् नास्ति, उत्तरकाले मम किं भविष्यतीति विचारवान्नास्तीत्यर्थः, किं कुर्वन्?—पतन्, कस्मिन्?—भवांबुधौ—भवसमुद्रे, किं धृतः सन्?—मन एव पिशाचो—भूतस्तेन ग्रहिलीकृतः सन्, किं कृत्वा?—लब्ध्वाऽपि—प्राप्यापि, च पुनः किं कृत्वा?—संलज्य, कं?—धर्मं, धर्मं प्राप्य पुनः सत्ययत्त्यर्थः, कीदृशं?—सकलं—पूर्णं, किलक्षणं?—जिनैः—सर्वज्ञैरदितं—कथितं, न तु शाक्याद्यादिद्विभिति, पुनः किंभूतं?—सुदुर्लभम्—अतिशयेन दुर्लभातित्यर्थः, पुनः कीदृशं?—पोतस्य—यानपात्रस्य निभं—सदृशमाश्रितजनतारकत्वादिति ॥ ११५ ॥ ८ ॥

अथ मनसः शत्रुतां दर्शयन् तन्निग्रहमुपदिशति—

सुदुर्जयं ही रिपवत्यदो मनो, रिपूकरोत्येव च वाक्तनू अपि ।

त्रिभिर्हृतस्तद्विपुभिः करोतु किं, पदीभवन् दुर्विपदां पदे पदे ? ॥ ११६ ॥ ९ ॥

धनवि०—हीति खेदे अदो मनः सुदुर्जयं सद्—अतिशयेन दुःखेन—कष्टेन जीयते इति, तथा सद्रिपवति—रिपुविवाचरति, स्वयमितिगम्यं, अत्रादःशब्देन विप्रकर्षो, यदुक्तम्—“इदमः प्रत्यक्षगते समीपतरवर्ति वैतदो रूपम् । अदसस्तु विप्रकृष्टे तदिति परोक्षे विजानीयात् ॥१॥” इति, विप्रकृष्टता च मनसोऽतिचंचलत्वेनास्वायत्तत्वात्, च पुनरदो मनो वाक्तनू अपि—वचनशरीरे अपि रिपूकरोति—शत्रूकरोति, मनो-व्यापारे दुष्टे वाक्कायव्यापारयोरपि दुष्टत्वभवनात्; तत्—तस्मात् त्रिभिः—त्रिसंख्याकै रिपुभिः—वैरिभिर्वाक्कायमनोलक्षणैर्हृतो—हननविषयी-कृतः पदे पदे—स्थाने स्थाने दुर्विपदां—दुष्टापदां पदीभवन्—आरपदीभवन् भवलक्षणो जन इति गम्यं किं करोतु ?—किं साधयत्विति काङ्क्षत्याऽन्वयः; भावार्थस्तु अकृते मनोनिग्रहे वाक्तनू दुष्टे भवतः, कृते च मनोनिग्रहे वाक्तनू मोक्षसाधके भवत इति काव्यभावमवधार्य मनोनिग्रहं पूर्वमेव कुरु येन वाक्तनू दुष्टे न भवत इति ॥ ११६ ॥ ९ ॥

रत्न०—सुदुर्लभमिति० व्याख्या—हे आत्मन् ! ते—तव अदः—एतन्मनो—हृदयं रिपवति—रिपुवदाचरति, यतः किंलक्षणं ?—सुदुर्जयं—अतिशयेन दुर्जेतव्यमत एव रिपवतीत्यर्थः; च पुनः स्वयं रिपुवदाचरद्वाक्फलनू प्रति—वचनदेहौ प्रति रिपूकरोति, कथमेवं ?—निश्चयेन मनो दुष्टं सद्वाक्का-यावपि दुष्टौ करोत्येवत्यर्थः; तत्—तस्मात् त्रिभी—रिपुभिर्भवान् हृतो—मारितः सन् किं करोतु ?—किं बलं करोत्वित्यर्थः; अपितु न किमपि, यतो

अद्यान्तरोक्तमेव शत्रुत्वं मनसः समर्पयन्नाह—

रे चित्तवैरि ! तव किं नु मयाऽपराद्धं ? यद्दुर्गता क्षिपसि मां कुविकल्पजालैः ।  
रे चित्तवैरि ! तव किं नु मयाऽपराद्धं ? यद्दुर्गता क्षिपसि मां कुविकल्पजालैः ।

जानासि मामयमपास्य शिवेऽस्ति गंता, तत्किं न संति तव वासपदं श्वसंख्याः ? ॥११७॥१०॥  
यनवि०—रे इति तिरस्कारेण संबोधनं रे चित्त—रे मनः रे वैरि—रे रिपो नु विवर्के मया आत्मना तव मनसः किं—किं नाम वस्त्व-  
पराद्धम्—अपराधविपर्ययकं विनाशितमिविवावद्, अत्र वैरिशब्दस्य मनोविशेषणत्वेन तपुंसकलिंगात्, यद्—यस्माच्छुविकल्पजालैः—  
आर्त्तसौद्रभ्यान्तसमृद्धैः करणभूर्त्तदुर्गता—नरकादिगतां त्वं मां क्षिपसि, बलात्कारेण नयसीत्यर्थः; अथ दुर्गातिक्षेपणकारणं स्वयमेवोदक्य  
स्वयमेव निरस्यति जानासीत्यादिनोत्तरार्द्धेन, जानासि—त्वं यद्येवं मनुष्ये, एवमिति किमित्याह—अयमात्मा मामपास्य—दूरीकृत्य शिवे—  
गोक्षे गंताऽस्ति—याताऽस्ति, सिद्धावस्थायामात्मनोऽमनस्कत्वस्य सिद्धांते भणनात्, तद्—तदा हीति निश्चितं तव मनसो वासपदं—

भयान् किं भयन् ?—पर्दाभवन्—स्थानमिवन्, कासां ?—दुः—दुष्टा विपदः—आपदस्तासां, कस्मिन् ?—पदे पदे—स्थाने २, अपरोऽपि पुमान् त्रिभिर्वै-  
रिभिर्हतः सन्नतीव निर्वर्त्यो किं वदं करोत्विति भावः ॥ ११६ ॥ ९ ॥

रत्न०—हे चित्तवैरि ! तव व्याख्या—हे चित्तवैरि !—हे मनोरिपो तव मया किमिति प्रश्ने नु इत्यनुशये अपराद्धं ?—अपराधः कृतः; हे चित्तवैरी-  
स्यत्र चित्तविशेषणत्वात्पुंसपदान्मन्यथा पुंस्त्वे वैरिन्निति भवति, यद्—यतो हेतोर्मां प्रति दुर्गता क्षिपसि, कैः ?—कुविकल्पानां जालानि—सप्तहासैर्दुर्गभिः,  
यद्—यस्मात् कारणात्त्वं जानासि, किं जानासीत्याह—मां—मनः प्रत्यक्षं जीवः अपास्य—सकत्वा शिवे—मुक्तौ गंताऽस्ति तद्—तर्हि तव मनसो वासाय—

श्री अख्या.

धनवि.

रत्न० वृत्ती

९ अधि०

॥ ६९ ॥

स्थितिस्थानमसंख्याताः प्राणिनः किमिति काक्वत्तया प्रश्ने न संति ? , अपि त्वसंख्याताः संतीत्यर्थः, असंख्यातानां पंचेंद्रियागर्भजनरतिरथ्यां नारकिणां देवानां च मनोवासस्थानानां विद्यमानत्वात् ॥ ११७ ॥ १० ॥

अथानिगृहीतमनसः सद्गतयोग्यत्वं दृष्टान्तत्रयेण दर्शयन्नुपदिशति—

पूतिश्रुतिश्वेव रतेर्विदूरे, कुष्ठीव संपत्सुदशामनर्हः ।

धपाकवत् सद्गतिमंदिरेषु, नाहत् प्रवेशं कुमनोहतोऽंगी ॥ ११८ ॥ ११ ॥

धनवि०—कुमनोहतो—दुष्टमनसा पराभूतोऽङ्गी—प्राणी पूती—परिपाकतः कुथितगंधौ कुमिजालाकुलत्वाद्युपलक्षणमेतत् श्रुती—कर्णौ यस्य स तथा स चासौ श्वा च तथा पूतिश्रुतिश्वेव—दुष्टरोगाक्रांतकुर्कुर इव रते—रमणाह्वीलाविशेषात्सौख्याद्वा विदूरे—विशेषेण दूरे भवति, च पुनः कुमनोहतोऽङ्गी कुष्ठीव—कुष्ठरोगाक्रांत इव संपत्सु—संपत्तिषु सतीषु दृश्यां—लोचनानां तिद्यत्वेनानर्हः—अयोग्यो भवति, यद्वा संपदो—रूपसौंदर्यादयस्ता एव सुदृश्याः—स्त्रियो, यद्वा संपद एव सुदृश्यास्तासामनर्ह इत्यर्थः, च पुनः कुमनोहतोऽङ्गी धपाकवत्—चांडाल वसनाय पदं—स्थानं असंख्याः—संख्यातीताः किमिति प्रश्ने न संति ? , अपि तु संख्येव । यदा तदा काले मनस्विनोऽसंख्याताः स्युरेवेतिभावः, ततोऽहमेकस्वामपास्य शिवे गमिष्यामि तदा का तव हानिर्जातेति ॥ ११७ ॥ १० ॥

रत्न०—पूतिश्रुतिश्वेवेति०, व्याख्या—कुत्सितं मनः कुमनः, कुविकल्पैर्दुष्टमित्यर्थः कुमनसा हतः—संतापितोऽङ्गी—देही धपाकवत्—चांडाल-वत्सद्गतय एव मंदिराणि—गृहाणि तेषु प्रवेशं नाहत्—न योग्यो भवेत्, धपाकोऽपि सती शोभना गतिः—अवस्था येषां तानि सद्गतीनि सद्गतीनि च तानि मंदिराणि च तेषु, महेभ्यादिगृहेष्वित्यर्थः, प्रवेशं नाहतीति, इव यथा पूतिश्रुतिः श्वा—कुथितकर्णः कुर्कुरः रते—रगादिदूरे स्यात्, प्रेमकारी न

हतमनः-  
फलं

॥ ६९ ॥

इव सद्गतिमंदिरेषु—उत्तमगतिलक्षणगृहेषु प्रवेशं—मध्ये गमनं नाहत्—न योग्यो भवतीत्यर्थः, श्रपाकोऽपि सताम्—उत्तमानां गतयो—  
गमनानि येषु तानि च तानि मंदिराणि तेषु प्रवेशायोभ्यो भवतीति ॥ ११८ ॥ ११ ॥

अथानिगृहीतमनसां पुंसां क्रियमाणा धर्माः स्वफलाय न प्रभवंतीति दृष्टान्तपूर्वकं दर्शयन्ननुपदिशति—

तपोजपाद्याः स्वफलाय धर्मा, न दुर्विकल्पैर्हृतचेतसः स्युः ।

तत् न्वाद्यपर्यैः सुभृतेऽपि गेहे, क्षुधातृषाभ्यां त्रियते स्वदोषात् ॥ ११९ ॥ १२ ॥

धनवि०—दुर्विकल्पैर्हृतचेतसः—अशुभध्यानैर्हृतचेतसः—उपहृतचित्तस्य पुंसस्तपोजपाद्या आद्यपदात्स्वाभ्यायप्रमुखा धर्माः स्वफ-  
लाय—तत्त्वतो मोक्षफलाय न स्युः, तत्—तस्मात्कारणात्स दुर्विकल्पहृतचित्तः पुमान् न्वाद्यपर्यैः—अशनपानखादिमस्त्रादिभिर्भृते—संपूर्णेऽपि  
गृहे स्वदोषात्—स्वसमुत्थक्षेत्रमाद्यप्रमादलक्षणदोषात् क्षुधातृषाभ्यां त्रियते—प्राणत्यागं करोतीत्यर्थः; अत्र तपोजपादीनां  
दाष्टांतिकता त्वाद्यप्यानां दृष्टान्ता मोक्षलक्षणफलाभावस्य दाष्टांतिकता क्षुधातृषाभ्यां मरणस्य दृष्टान्ता स्वसमुद्भूतदुर्विकल्पस्य दाष्टां-  
तिकता आत्मसमुत्थक्षेत्रमाद्यप्रमादादिदोषस्य दृष्टान्ता इति दृष्टान्तादाष्टांतिकयोजना ॥ ११९ ॥ १२ ॥

स्यादित्यर्थः, इव—यथा कुर्या—कुर्युरोगवान् पुरयः सपत्सु सतीव्वपि दशां—चक्षुषामनर्हः स्यात्, दर्शनाय योग्यो न भवेद्, अथवा संपद एव सुदृशः—  
रूपस्तासामनर्हः स्यादित्यपि व्याख्याभेदः, रूपसौभाग्यादिसपदां स नाश्रयः भवति ॥ ११८ ॥ ११ ॥

रत्न०—तपोजपाद्या इति०, व्याख्या—तपोजपाद्याः—तपोजपप्रभृतयो धर्माः स्वफलाय न स्युः—न भवेयुः, आधारब्देन व्यानादिग्रहणं,  
तेषां फलं परमाद्यतो मोक्षस्तस्यै न भवेयुरित्यर्थः, कस्य ?—आत्मनः, कीदृशस्य ?—हृतं—पीडितं चेतो यस्य स तस्य, कैः ?—दुर्विकल्पैः, अत्रार्थे दृष्टान्त-

शी अध्या.

धनवि.

रत्न० वृत्ती

९ अधि०

॥ ७० ॥

अथ निगृहीतमनसः पुंसः सुखसाध्या पुण्यफलप्राप्तिर्भवति, अनिगृहीतमनसः पुंसश्च पुण्यफलवंचना भवतीति दर्शयन्नुपदिशति—

अकृच्छ्रसाध्यं मनसो वशीकृतात्, परं च पुण्यं न तु यस्य तद्दशम् ।

स वंचितः पुण्यचयैस्तदुद्भवैः, फलैश्च ही ही हतकः करोतु किम् ? ॥ १२० ॥ १३ ॥

धनवि०—वशीकृतात्—निगृहीताच्छुभयोगव्यापृताद्वा मनसः अकृच्छ्रसाध्यम्—अकष्टसाध्यं सुखसाध्यमित्यर्थः पुण्यं—सुकृतं भवति, अशुभविषयांतरसंचारादिना व्याधाताभावात्, च पुनर्वशीकृतान्मनसः परं—प्रकृतं स्वर्गादिप्रापणप्रवर्णं पुण्यं भवतीत्यन्वयः; मनसः शुभयोगव्यापारणास्त्वर्गप्राप्तिप्रसिद्धेः श्रयमाणत्वात् मनसो निरोधेऽपवर्गप्राप्तिप्रसिद्धेः श्रयमाणत्वाच्च; तु पुनर्यस्य पुंसस्तत्—मनो वशं—निगृहीतं नास्ति स पुमान् पुण्यचयैः—सुकृतसमूहैः च पुनस्तदुद्भवैः—पुण्यचयोद्भवैः फलैः स्वर्गादिभिर्वंचितो—वंचनाविपर्ययकृतः सन् हतकः—हत एव हतको तिद्यो हीति खेदे किं करोतु ?—किं साधयतु, अपितु न किञ्चिदपि करोतीत्यर्थः ॥ १२० ॥ १३ ॥

फलमाह—तदिति दृष्टान्तोपन्यासे निष्पुण्यको जीवः साधयैः—भक्ष्यपानैः—घृतपूरदुग्धादिभिर्हि—गृहे सुष्टु भृते सत्यपि स्वदोषात्—स्वस्य कार्पण्यमांघादि-  
दोषतः क्षुधातृषाभ्यां क्षियते—मरणं प्राप्नोति तेन तपोजपादि धर्मेषु सत्यपि श्रेय-परमवे दुर्विकल्पहतचेता जीवो दुःखी स्यादित्यन्वयः ॥ ११९ ॥ १२ ॥

रत्न०—अकृच्छ्रसाध्यमिति०, व्याख्या—चेति विशेषीकौ वशीकृतात् मनसः परम्—अन्यत्पुण्यं तपोजपादिकं कृच्छ्रेण—कष्टेन साध्यं २ न कृच्छ्रसाध्यमकृच्छ्रसाध्यं वर्तते, तु पुनर्यस्य तन्मनो वशम्—आयत्तं न वर्तते स प्राणी वंचितः, कैः ?—पुण्यचयैः—सुकृतसमूहैः, च पुनस्तेभ्यः—पुण्यच-  
येभ्यः उद्भवैः फलैरपि वंचितः, तेन हत एव हतकः—कर्मदंडितो हीहीति वीप्सायां खेदे किं करोतु ?, अपि तु न किमपि, सर्वथा निर्गतिक इत्यर्थः,  
किमिति प्रश्ने निर्दार्थं वाऽन्वयं ॥ १२० ॥ १३ ॥

पुण्यहेतुता

॥ ७० ॥

अथाधीतस्याधि पुंसो मनोनिग्रहभावेऽनिष्टफलं दर्शयद्भुपदिशति—

अकारणं यस्य च दुर्विकल्पहृत्तं मनः शास्त्रविदोऽपि नित्यम् ।

दोरेर्धोर्निश्चितनारकाद्युर्भूत्यौ प्रयाता नरके स नूनम् ॥ १२१ ॥ १४ ॥

धनवि०—यस्य शास्त्रविदः—सिद्धांतरहस्यज्ञस्यापि सुदुर्विकल्पैः—अतिशयेन दुश्चित्तैर्नित्यं—सर्वकालं मनः—चित्तमकारणं—निका-  
रणं निरर्थकं हृतं—पराभवविषयीकृतं, अत्राकारणता च सर्वस्यापि दुश्चित्तितस्य पदार्थस्य प्राप्तेरभावात्, स पुमान् दोरैः—भयंकरैरर्थैः—पार्थैः  
पापकर्मभिर्निश्चितनारकाद्युः—निकाचितनरकाद्युष्कर्मा मृत्यौ—मरणे सति नूनं—निश्चितं नरके—नरकगतीं याता—गतेति ॥ १२१ ॥ १४ ॥  
अथ मनोनिग्रहस्यैव परंपरयाऽपि मोक्षकारणतां दर्शयद्भुपदिशति—

योगस्य हेतुर्मनसः समाधिः, परं निदानं तपसश्च योगः ।

तपश्च मूलं शिवशर्मवह्याः, मनःसमाधिं भर तत्कथंचित् ॥ १२२ ॥ १५ ॥

धनवि०—मनसः समाधिः—एकाग्रता रागद्वेषराहित्यमित्यर्थः योगस्य—ज्ञानदर्शनचारिब्रह्मकस्याष्टांगस्य वा हेतुः—कारणं भवति,

रत्न०—अकारणमिति ०, व्याख्या—शास्त्राणि—जिनागमादीनि वेत्तीति स तस्यापि यस्य मनः सुदुर्विकल्पहृत्तं—पीडितं, कथम् १—अकारणं—  
कारणं विनापि, उपसर्गादिकारणमत्र गृह्यते, तेन तद्विनैवेत्यर्थः, कथं १—नित्यं, स पुमान् नूनं—निश्चितं निकाचितं नारकाद्युर्थेन स मृत्योः—मरणात्  
नरके प्रयाता—गताः, कैः १—अर्थैः—पार्थैः, किंभूतैः १—दोरैः—भयानकैः ॥ १२१ ॥ १४ ॥

रत्न०—योगस्य हेतुरिति ०, व्याख्या—मनसः समाधिः—एकाग्रं योगस्य—अष्टांगयोगस्य हेतुः—वीजं, वर्तते इति सर्वत्र ज्ञेयं, च पुनर्यो-

श्री अध्या.  
धनवि.

रत्न० वृत्ती

१ अधि०

॥ ७१ ॥

च पुनर्योगस्तपसो—द्वादशविधस्य तपःकर्मणः परं—प्रकृष्टं निदानं—साधनं भवति, योगसहितस्यैव तपसः साध्यसाधकत्वात्, तपश्च शिवशर्मवह्न्या—मोक्षसुखलताया मूलम्—आदिकारणं भवति, तत्—तस्मात्कथंचित्—केनाप्युपायेन मनःसमाधि—चेतःस्वस्थं भर-धरेत्यर्थः ॥ १२२ ॥ १५ ॥

अथ मनोनिग्रहोपायं दर्शयन्नूपदिशति—

स्वाध्याययोगैश्चरणक्रियासु, व्यापारणैर्द्वादशभावनाभिः ।

सुधीञ्जियोगी सदसत्पवृत्तिफलोपयोगैश्च मनो निरुंध्यात् ॥ १२३ ॥ ६ ॥

धनवि०—सुधीः—पंडितः स्वाध्याययोगैः—स्वाध्यायाश्च—वाचना १ प्रच्छन्ना २ परावर्तना ३ जुप्रेक्षा ४ धर्मकथाभिधाः ५ पंचविधाः योगाश्च—सिद्धांताध्ययनायोदेशसमुद्देशानुज्ञादिकापूर्वक्रियाविशेषाः संप्रदायगम्याः यद्वा पंचविधानां स्वाध्यायानां योगा—व्यापारान्—स्वैर्मनो निरुंध्यात्—चेतोनिग्रहं कुर्यादित्यर्थः, एतावताऽशुभवागव्यापारनिरोधेन मनोनिरोधः कर्तव्य इति प्रतिपादितं, च पुनश्चरणक्रियासु—प्रतिलेखनप्रमार्जनकायोत्सर्गादिषु शुभाशुभानेषु कायव्यापारणैः—प्रवर्तनैः सुधीर्मनो निरुंध्यादित्येतेनाशुभकायव्यापारनिरोधेनापि गत्तपसः परं—परमं निदानं—हेतुः, च पुनः शिवस्य—मोक्षस्य शर्म—सुखं सैव वल्ली तस्यास्तपो मूलं, तत्—तस्मात् हे शिवसुखसंतानार्थिन् ! कथंचिन्नेन तेनोपायेन मनसः समाधि—स्वास्थ्यं भज—श्रय, परंपरया सर्वेषां मूलत्वादिति ॥ १२२ ॥ १५ ॥

रत्न०—अथ मनसः समाधेरुपायमाह—स्वाध्याययोगैरिति०, व्याख्या—सुधीः—सद्बुद्धिः पुमान् मनः प्रति निरुंध्यात्—निरोधं कुर्यात्,

कैः १—सु—सुष्टु आ—समंतात् मर्यादाया वा अध्यायः—अध्ययनं यस्य स स्वाध्यायो—जिनागमस्तस्य योगा—आत्मान्वाहितपोविशेषास्तैः, योगोद्धने-

मनःस-  
माधिः

॥ ७१ ॥



मनोरोधः कर्तव्य इति प्रतिपादितं, च पुनर्द्वादशभावनाभिः—द्वादश च—द्वादशसंख्याकास्ता भावनाश्चानित्यता १ उशरण २ भव  
 ३ एकत्व ४ अन्यता ५ अशौच ६ आश्रव ७ संवर ८ निर्जरा ९ धर्म १० लोक ११ वोषि १२ लक्षणास्ताभिः सुधीर्मनो निरुंध्याद्,  
 एतन् मनोयोगानिरोधेनापि मनोनिरोधः कर्तव्य इति प्रतिपादितं, च पुनरुच्यणां मनोवाक्काययोगानां समाहारस्त्रियोगी तस्याः सती च  
 असती च सदसती ते च ते प्रवृत्ती च तयोः फलं—शुभाशुभं कर्म सुखदुःखं वा तस्योपयोगाः—सत्यवृत्त्या शुभकर्मोपार्जना भवति,  
 असत्यवृत्त्या चाशुभकर्मोपार्जना भवतीति चिततरूपा तैर्मनोयोगं निरुंध्यादिति, यद्वा त्रयो योगा यस्य स त्रियोगी सुधीरित्यस्य विशेषणं,  
 तेषं पूर्ववदिति ॥ १२३ ॥ १६ ॥

अथ मनोनिरोधद्वार्युपसंहरन्मनोनिरोधोपायभूतायाः पूर्वोक्ताया भावनाया माहात्म्यं प्रकाशयन्नाह—

**भावनापरिणामेषु, सिंहेत्विव मनोवने । सदा जाग्रत्सु दुर्ध्यानशकरा न विशंत्यपि ॥ १२४ ॥ १७ ॥**

रित्यर्थः, योगोद्धहनपूर्वकं स्वाध्यायः कृतो महाफलदायको भवतीति मूलकारणमुक्तं; अथवा सुष्ठु अध्यायः—अध्ययनं द्वादशांग्याद्यध्ययनं तस्य योगा-  
 योजनानि तैः वारं वारं स्वाध्यायकरणैरित्यर्थः, च पुनर्व्यापारणैः—व्यापृतिभिः; अर्थात् मनस इत्यध्याहार्यं, कासु ?—चरणस्य—चारित्रस्य क्रियाः—  
 प्रतिक्रमणकायोत्सर्गादिकास्तासु, तथा काभिः ?—अनित्यत्वचित्तनादिभिर्द्वादशभावनाभिः; पुनः कैः ?—त्रयाणां योगानां मनोवचनकायलक्षणानां समा-  
 हारस्त्रियोगी त्रियोग्याः सदसत्यवृत्ती २ तयोः फलानि तेषामुपयोगाः—चित्तनानि तैः; त्रियोग्याः शुभप्रवृत्तेः; फलानि कानि अशुभप्रवृत्तेश्च फलानि  
 कर्नात्सुपयोगदानैरित्यर्थः ॥ १२३ ॥ १६ ॥

मनःस-  
माधिः

श्री अध्या.  
धनवि,  
रत्न० वृत्ती  
९ अधि०  
॥ ७२ ॥

धनवि०—मनोवर्ने—मन एव—चित्तमेव वनं—काननं २ तस्मिन्मनोवने भावनापरिणामेषु—भावनाया अनंतरोक्तायाः परिणामेषु—  
अध्यवसायेषु सदा—सर्वकालं जाग्रत्सु—निद्रारहितेष्वर्थार्थद्वन्द्वभूयमानेषु दुर्ध्यानशूकरा—दुश्चित्तनरूपा वराहा न विशंत्यपि—प्रविशंत्यपि  
नेति, अत्र सिंहविवेकीव—यथा, मनःसदृशे वने भावनापरिणामसदृशेषु सिंहेषु—पंचाननेषु सदा जाग्रत्सु दुर्ध्यानसदृशाः शूकरा न  
प्रविशंतीत्युपमानयोजना, अत्रापिशब्दो मनोवने भावनापरिणामेषु जाग्रत्सु दुर्ध्यानशूकराणां प्रवेशोऽपि न भवति तदा तेषां तत्र स्थितिः  
कौतुकतीत्यर्थयोक्तकः ॥ १२४ ॥ १७ ॥

इति श्रीतपा० श्रीधनविजयागणिविरचितायामध्यात्मकल्पद्रुमटीकायां मनोनिरोधनाश्री नवमी पदपद्धतिः ॥ ९ ॥

रत्न०—सर्वेष्वेतेषु भावनानामधिक्यं सूचयन्नाह—भावनापरिणामेष्विति०, व्याख्या—मन एव वनं २ तस्मिन् भावनापरिणामेषु सिंहविव  
सिंहसदृशेष्वित्यर्थः सदा—निरंतरं जाग्रत्सु—सावधानेषु सत्सु दुर्ध्यानान्येव शूकरा विशंत्यपि न, प्रवेशमपि न कुर्वति, स्थितिविनाशादीनां चार्त्तैव  
केति ॥ १२४ ॥ १७ ॥ इति नवमोऽधिकारः संपूर्णः ॥

श्रीशांतिचंद्रवरवाचकदुग्धसिधुलब्धप्रतिष्ठवरवाचकरत्नचंद्रः । अध्यात्मकल्पफलदस्य चकार वृत्तिः; तत्रांक ९ मान इति पूर्तिमित्तोऽधिकारः ॥९॥

मनःस-  
माधिः

॥ ७२ ॥

## १० वैराग्योपदेशाधिकारः ।

अथातंबरोको मनोनिरोधो वैराग्याधीनो भवतीत्यवसरायातं सामान्यतो वैराग्योपदेशद्वारात्पददर्शयन्नाह—

अथ सामान्यतो वैराग्यधर्मोपदेशः ।

अथ सामान्यतो वैराग्यधर्मोपदेश इति, सुगतं । तत्रापि प्रायः सांप्रतीतजनानां दुःखगर्भवैराग्यं भवतीति सकलदुःखमुख्यं मरण-  
भयं दर्शयन्नूपदिशति—

किं जीव ! माद्यसि हसस्ययमीहसेऽर्थान्, कामांश्च खेलसि तथा कुतुकैरशोकः ? ।

चिक्षिप्सु धोरनरकावटकोदरे त्वामभ्यापतल्लुधु विभावय मृत्युरक्षः ॥ १२५ ॥ १ ॥

धनवि०—हे जीव !—हे प्राणिन् अयं मानसप्रत्यक्षसिद्धरूपं किं माद्यसि ?—मदं गच्छसीति, च पुनः किं हससि ?—किं हास्यं कुरुषे,

च पुनः किमर्थान्—धनकनकादीनीहसे ?—वांछसि, च पुनः कामान्—कांताल्लिगनादीन् शब्दादीन् वा किमीहसे ?—वांछसि, च पुनर-

रत्न०—अथ सागान्धतो वैराग्यशुद्धिधर्मोपदेशात्प्यो दशमोऽधिकारो विवरीतुं प्रारभ्यते । तत्रादौ जीवं प्रति मृत्योर्भयं दर्शयति—किं जीव !  
माधसीति०, द्यात्प्या—हे जीव ! त्वं किं माद्यसि ?—जात्याद्यष्टमदमनो भवसि, अपि तु मा माध, किमिति प्रश्नार्थकमव्ययं काकृत्किसृचक्रं सर्वत्र  
योऽयं, तथा किं हससि, तथाऽयं त्वं किमर्थान्—दिरण्यादिद्रव्याणीहसे ?—वांछसि, च पुनरर्थं सर्वत्र प्रथमं वाक्यं विना योजनीयः, त्वं किं कामान् खेलेसि ?  
कामादीनां करो मीत्यर्थः, तथा त्वं कुतुकैः—कुतूहलैरशोकैः—गतशोकः खेलसि, तथा कुतुकैरशकः किं कामान् खेलसीत्येकमेव वाक्यं, परं त्वं मृत्युमेव

श्री अध्या.

धनवि.

रत्न० वृत्ती

१० अधि०

॥ ७३ ॥

शोकः सन्-निर्भयः सन् कुतुकैः—कुतूहलजनकैर्बुतादिभिस्तथा—तेन प्रकारेण त्वं खेळसि—रमसे, यथा—येन प्रकारेण घोरनरकीवट-  
कोटरे—भयंकरनरकातिगार्त्तकदेशशुंभिरप्रदेशे चिक्षिप्सु—क्षेममिच्छु त्वां—भवंतं प्रति लघु—शीघ्रमभ्यापतद्—अभिमुखभागच्छत् मृत्यु-  
रक्षो—मरणलक्षणराक्षसं विभावयं—विचिंतयेति, अत्र रक्षःशब्दो नपुंसकलिङ्गे राक्षसवाचीति ॥ १२५ ॥ १ ॥

अथानंतरोक्तमृत्युभयविभावनया किं कर्तव्यमित्याशंकायां कर्तव्यमुपदिशति—

आलंबनं तव लवादिकुठारघातादिद्वंदंति जीविततरं न हि यावदात्मन् ! ।

तावद्यतस्व परिणामहिताय तस्मिदिद्वन्द्वे हि कः ? क्व च ? कथं भविताऽस्यतंत्रः ? ॥ १२६ ॥ २ ॥

हे आत्मन् ! तवालंबनम्—आधारं लवादिकुठारघाता “अष्टादश निमेषाः स्युः, काष्ठा काष्ठाद्वयं लव” इति वचनाल्लवः काल-  
विशेषः स आदौ येषां ते लवादयस्त एव कुठारास्तेषां घाताः—प्रहारास्ते—तव जीविततरम्—आयुर्लक्षणं वृक्षं यावद्—यावत्कालं न

रक्षो—राक्षसं लघु—शीघ्रमभ्यापतद्—संमुखभागच्छद्भिभावय—विचारय, किं चिकीर्षुः?—चिक्षिप्सु—प्रक्षेममिच्छु, कं ?—त्वां प्रति, कस्मिन् ?—घोरो—भीषणो  
नरक एवावटो—गर्भस्तस्य कोटरं—मध्यभागस्तस्मिन्, तेन मदादीनि मा कार्षीरिति, रक्षःशब्दो नपुंसकस्तेन मृत्युः इति जातं ॥ १२५ ॥ १ ॥

रत्न०—अथायुषि सत्येव हितप्रवृत्तावुपदिशन्नाह—आलंबनं तवेति०, व्याख्या—हे आत्मन् ! अष्टादशनिमेषप्रमाणः कालः काष्ठा,  
काष्ठाद्वयं लवः—कालविशेषो भवति, लव आदौ येषां ते लवादयः, आदिशब्दात्काललेशघटिकादीनां प्रहणं, लवादय एव कुठाराणां घाताः—प्रहारा  
यावत्तव जीविततरं—आयुर्वृक्षं न छिदंति हि निश्चितं, किंलक्षणं ?—आलंबनम्—आधारं संसारस्थितये इत्यर्थः, तावत्परिणामहिताय—परिणामे हितं कर्तुं

परिणाम-

हितं

॥ ७३ ॥

हि छिदंति-छिदिक्रियाविषयं न कुर्वति, अत्रादिपदात्प्रहरदिनाहोरात्रादिपरिग्रहः, तावत्-जीविततरुञ्छेदात् पूर्वकाले परिणामहिताय-  
धायतिहितायं तपःसंयमादीं यतस्य-यत्नं कुरुष्वेति, अत्र तपःसंयमादाविति गम्यं; हि-यतः कारणात्तस्मिन्-जीविततरौ छिन्ने-  
छिदिक्रियाविषयार्थकृते अतंत्रः-अस्वायत्तः परवशः सन् कः ?-किंनामा नारकादिः पुनः क्व-कुत्र नरकादिगतौ च पुनः कथं-केन  
प्रकारेण निरापारो भविताऽसि ?-भविष्यसीति ॥ १२६ ॥ २ ॥

अनंतरस्युक्तं 'परिणामहिताय यत्से'ति, स च यत्नो दैवायत्त इति कस्तत्र परिणामहिते यतते इत्याशंकायामुपदिशति—

त्वमेव भोगथा मनिता त्वमात्मनेष्टाऽप्यनेष्टा सुखदुःखयोस्त्वम् ।

दाता च भोक्ता च तयोस्त्वमेव, तच्चेष्टसे किं न यथाहितासि ? ॥ १२७ ॥ ३ ॥

धनवि०—हे आत्मन् !-त्वमेव भोगथा-सुखतीति भोगथा, अज्ञाताऽसीत्यर्थः; च पुनस्त्वमेव मनिता-मन्यते जानातीति मनिता,

यत्स-उद्यमं कुरु, अस्मिन् जीविततरौ छिन्ने सति अस्य जीविततरः पण्ड्वनयेति गम्यं क्व कदा कथं यत्नो भविता ?; क इति-किंनामा केति-  
कस्मिन् काले भरतादिक्षेत्रे वा कथमिति-केन प्रकारेण क्रियदर्पानुपूर्वीक इति, अपि तु न भवितेत्यर्थः; जीविततरुर्लवादिक्वठारथातरिष्ठयः संरिष्ठय  
प्रांति ॥ १२६ ॥ २ ॥

रत्न०—अथ सर्वमात्मायत्तं प्ररूप्यात्मानं हितासौ प्रेरयन्नाह-त्वमेव भोगधेति०, व्याख्या—हे आत्मन् ! त्वमेव भोगथा-मौर्ख्यं प्राप्ता, तथा

श्री अध्या.

धनवि.

रत्न० वृत्ती

१० अधि०

॥ ७४ ॥

ज्ञाताऽसीत्यर्थः, च पुनः सुखदुःखयोः प्रतीतयोरेष्टा-वांछाकर्त्ता, च पुनरनेष्टाऽपि-द्रेष्टाऽपि त्वमेवासि, एतावता सुखस्यैष्टा दुःखस्य द्रेष्टाऽपि त्वमेव वर्तसे इत्यर्थः, अत्रैष्टेति इषदिच्छलायामित्यस्य तच्चप्रत्यये साधु, च पुनस्तयोः सुखदुःखयोर्दाता-दायकः च पुनर्भोक्ता-अनुभविता त्वमेवासि, यदुक्तम्-अर्था नई वेअरणी, अप्पा मे कूडसामली । अप्पा कामदुधा धेणु, अप्पा मे नंदणं वणं ॥ १ ॥ अप्पा कत्ता विकत्ता येति, तत्-तस्माद्यथाहितसि-हितामिमनतिक्रम्य यथासुखं किं न चेष्टसे ?-किं न यतसे इत्यन्वयः; अत्रायं भावः-सर्वमात्मायत्तं वर्तते, नतु दैवायत्तं, तथा च किं न यतसे ? ॥ १२७ ॥ ३ ॥

अथान्यजनरंजनोद्यतमात्मानमुपदिशति—

कस्ते निरंजन ! चिरं जनरंजनेन ? धीमन् ! गुणोऽस्ति ? परमार्थदृशेति पश्य ।

तं रंजयाद्दु विशादैश्चरितैर्भवाब्धौ, यस्त्वां पतंतमवलं परिपातुमिष्टे ॥ १२८ ॥ ४ ॥

धनवि०—हे निरंजन ! हे निर्लेप ! सम्यक्त्ववन्त्वेन विरतिमन्त्वेन च मिथ्यात्वाविरतिरुपांजनरहितत्वादिति संबोधनं, भाविसिद्धत्वा-

मानिता-ज्ञाता त्वमेव, तथा एष्टा-वांछिता अनेष्टा-अवांछिताऽपि त्वमेव, कयोः ?-सुखदुःखयोः, सुखस्यैष्टा दुःखस्यानेष्टेत्यर्थः, तयोः सुखदुःखयोर्दाता-दायकः जीवं प्रति पोषणादिना सुखस्य जीवं प्रति हननादिना दुःखस्येत्यर्थः, तयोश्च सुखदुःखयोर्भोक्ता त्वमेव, तत्कारणाद्यथाहितसि-हितामिमनतिक्रम्य यथाहितसि किं न चेष्टसे ?-उद्यमं किं न कुरुषे, यथा हितसिः स्यात्तदा हितामिरिति पाठः ॥ १२७ ॥ ३ ॥

रत्न०—अथापरंजनाय प्रवृत्तमात्मानमुपदिशति-कस्ते निरंजनेति०, व्याख्या—हे धीमन् !-हे बुद्धिमन् निर्गतमंजनम्-अकिर्याष्टेपो यस्य

१ आत्मा नदी वैतरणी आत्मा मे कूटशालमली । आत्मा कामदुहा धेजुः, आत्मा मे नन्दनं वनम् ॥ १ ॥ आत्मा कर्त्ता विकर्त्ता च०

भवाविध-  
पातरक्षा

॥ ७४ ॥

यस्यायां सकलकर्मरूपांजनरहितत्वाद्भाववत्स्येति वा संबोधनं, हे धीमन् ! धीः—हिवाहितपरिज्ञानं साऽस्यास्तीति तथेति संबोधनं, अत्र कोमलवचनसंयोजनपदद्वयेनामंत्रणं धर्मोपदेशश्रवणं प्रति श्रोतुराभिसुख्यापादनार्थं, कोमलवचनेनामंत्रितो हि श्रोता प्रसन्नचित्तः सम्यक् श्रोतुं प्रयत्नते, चिरं—चिरकालमावात्स्यादावादर्कक्यकालं यावज्जनरंजनेन—मलिनांवरधरणमधुरभाषणमंत्रतंत्रयंत्रौपधादिकरणैर्जनमनोवशीकरणेन ते—तवात्मनः कः ?—किप्रकारोऽणुर्वा महान् वा गुणः—वात्विक्वोपकाररूपोऽस्ति—विद्यते इति—अमुना प्रकारेणानंतरमन्त्रैवोक्तं त्वं परमार्थदृशा—वत्त्वदृष्ट्या पश्य—विलोक्य विचारयेत्यर्थः; अत्र विलोक्येतिगम्यं, तेनेति विलोक्य तं धर्मलक्षणं पदार्थमाशु—शीघ्रं विशदः—तिष्कलकेश्चरितैः—समाचरणे रंजय—स्ववशीकुर्वित्यर्थः, यो धर्मो भवावधौ—संसारसागरे पतंतं—निमज्जंतमवलं—दानादिपुण्य-शंखदरहितं त्वां परिपातुं—शत्रुसीष्टे—समर्थो भवति, यदुक्तं—“दुर्योतौ प्रपवत्याणिधारणाद्धर्मं उच्यते” इति, अत्र ईष्टे इति ईशित्कृत्यर्थे इत्यस्य प्रयोग इति ॥ १२८ ॥ ४ ॥

स निरजनस्तस्य संबोधने हे निरजन, आत्मनो रूपाभावाच्चिरंजनत्वमिति, चिरं—चिरकालं जनानां—लोकानां रंजनेन—रणोत्पादनेन ते—तव को गुणोऽस्ति ?, अपि तु न कोऽपि गुणोऽस्ति इति त्वं परमार्थदृशा—परमार्थो—मोक्षस्तस्मिन् द्यु-ज्ञानं तथा तत्त्वज्ञानेनेत्यर्थः पश्य—विलोक्य, विलोक्य च परंजन विमुच्य तं रंजय—रागीशुर, कः ?—विशदः—निर्मलदोषरहितैरित्यर्थः चरितैः—आचरितैः, कथं ?—आशु—शीघ्रं, तं कामित्याह—यस्यां भवार्थो—भवत्समुद्दे पतंतं परिपातुं—रक्षितुमीष्टे—ईशो भवति, समर्थो भवतीत्यर्थः, त्वां किल ० ?—अवलं—वलरहितं, निरर्थकेन परंजनेन कामिति ?, केनलं जगदीश्वरमथवा तद्भाषितधर्मं रंजयेति भावः ॥ १२८ ॥ ४ ॥

ननु जनरंजनेन पांडित्यख्यात्यादिलक्षणो गुणः स्यादेवेति कथमनंतरमुक्तं “जनरंजनेन को गुणः स्याद्”त्याशंकायापुपदिशति—

विद्वानहं सकललब्धिरहं नृपोऽहं, दाताऽहमद्भुतगुणोऽहमहं गरीयान् ।

इत्याद्यहं कृतिवशात् परितोषमेधि, नो वेत्सि किं परभवे लघुतां भवित्रीम् ? ॥ १२९ ॥

धनवि०—अहं—मल्लक्षणो जनो वेत्तीति विद्वान्—पंडितोऽस्मि, च पुनरहं सकललब्धिरस्मि सकलाः—समस्ता लब्धयः—पण्डित-  
पदादिप्राप्तिरूपा धनधान्यवस्त्रपात्रवृत्तप्राप्तिरूपा वा आमर्शौपथ्यादिका वा यस्य स तथेति, च पुनरहं नृपो—नराधीशोऽस्मि, च पुनरहं  
दाता—दानशौडोऽस्मि, च पुनरहमद्भुतगुणोऽस्मि, अद्भुता—आश्चर्यकारिणो गुणा—ज्ञानविज्ञानादयो यस्य स तथा, च पुनरहं गरीयान्—  
अतिशयेन गुरुः—महानस्मि, इत्याद्यहं कृतिवशाद्—इति—अनंतरोक्ताः प्रकारास्ते आदौ—प्रथमं यत्र सा चासावहं कृतिश्च—अहंकारस्तद्व-  
शात्—तद्वशत्वात्, तदायत्तत्वादित्यर्थो भावप्रधाननिर्देशे, परितोषं—संतोषमेधि—प्राप्तोपीत्यर्थः; परं परभवे—अप्रेतनभवे भवित्रीं—  
भविष्यंतीं लघुतां—लाघवं किं न वेत्सि ?—किं न जानासि, अत्र एवोक्तं योगशास्त्रे—“जातिलाभकुलैश्चर्यबलरूपतपःश्रुतैः । कुर्वन् मदं  
पुनस्मानि, हीनानि लभते जनः ॥ १ ॥ इति ॥ १२९ ॥ ५ ॥

रत्न०—अथाहं कृतिनिराकृतिविषय उपदिशति—विद्वानहमिति० व्याख्या—हे आत्मन् अहं विद्वानस्मि, अस्मीति सर्वत्र योज्यं, सर्वत्र चकारो-  
नृकोऽपि समुच्चयार्थो भूयते, तेन च पुनः सकला—अष्टाविंशतिमेवा लब्धयो यस्य सोऽहं, तथा नृपोऽहं—राजा अहं, दाता—दानी, तथा अद्भुता गुणा-  
दुष्कालोद्धरणादिका औदार्यैर्यादिका वा यस्य सोऽहं, तथा अहमतिशयेन गुरुर्गरीयान्—अतिमहानित्यर्थः; हे आत्मन् ! त्वमित्याद्यहं कृतिवशाद्—अहंका-



परभवे लघुता भविषीत्यनंतरमुक्तं, सा च परभवे लघुता परभवे एव धर्मसाधनादिना विनिवारिता भविष्यतीति किं सांप्रतं संभाव्यमयगर्भोपदेयेनेत्याशंकायामुपदिशति—

वेत्सि स्वरूपफलसाधनबाधनानि, धर्मस्य तं प्रभवसि स्ववशाश्च कर्तुम् ।

तस्मिन् यतस्व मतिमद्युनेत्यमुध्र, किंचित्त्वया हि न हि सेत्स्यति भोत्स्यते वा ॥ १३० ॥

धनवि०—अधुना—वर्तमानसमये धर्मस्य—यतिधर्मस्य श्राद्धधर्मस्य वा स्वरूपं च—धर्मस्य क्षांत्यादिदशप्रकारं फलं च—धर्मस्य स्वर्गाप्यर्गादि साधनं च—धर्मस्य “चत्तारि परसंगाणीत्यादि” प्रतिपादितरूपं बाधनं च—धर्मस्य प्रमादरूपं ततो द्वंद्वस्त्वानि त्वं वेत्सि—जानासि, तथा च पुनस्त्वमधुना स्ववशाः—स्वार्थीनः सन् तं धर्मं कर्तुं प्रभवसि—समर्थो भवसि, हे मतिमन् !—पंडित इति हेतोस्तस्मिन्—धर्मोऽधुना—वर्तमानसमये त्वं यतस्व—यत्नं कर्तव्यर्थः; हि—यतो अमुत्र—भवांतरे नरकादिलक्षणे त्वया करणभूतेन न हि किंचित्परलोक-

रक्षतः परतोपं—संतोषमेधि—प्राप्तोपि, परमेतन्मद्वशात्परस्मिन् भवे भविर्ना—भाविर्ना लघुतां किं न वेत्सि ?—किं न जानासीति काकूत्त्या—जीवं प्रति प्रश्नः, यदिपयकाहं कतिजदिपया परत्र लघुता भाविनीति जानाहीत्यर्थः ॥ १२९ ॥ ५ ॥

रत्न०—अथात्मानमिह भवे धर्मं प्रेरयन्नाह—वेत्सि स्वरूपेति० व्याख्या—हे आत्मन् ! धर्मस्य तत्त्वतो जिनधर्मस्येत्यर्थः; अपरेषां धर्माभासत्वात्, स्वरूपं—लक्षणं फलं—स्वर्गाप्यर्गावाप्त्यादि साधनं—कारणं मनुजजन्मधर्मश्रवणश्रद्धानवीर्यस्मरणपंचैन्द्रियपटुत्वादि तथा बाधनं—अनार्यदेशोत्पत्ति-

१ पो. गा. प्र. ४ श्लो. १३ २ चत्तारि परसंगाणि, दुष्टहाणीह जंतुणो । माणुसतं सुई सद्धं, संजममिम य वीरियं ॥ १ ॥ श्रीउत्तराख्ययने

श्री अध्या.

धनवि.

रत्न० वृत्ती

१० अधि०

॥ ७६ ॥

साधनादिकं सेत्स्यति-सिद्धिं प्राप्स्यति, वा-अथवा अमुत्र त्वया कर्तुंभूतेन किञ्चिद्धर्मस्य स्वरूपफलादिवस्तु न हि भीत्स्यते-ब्राह्मते इति, तस्माद्दत्रैव भवे यत्नं कुरुष्वेत्यर्थः ॥ १३० ॥ ६ ॥

अथानंतरोपदिष्टमेवार्थं विशेषत उपदिशति—

धर्मस्यावसरोऽस्ति पुद्गलपरावर्त्तरनंतैस्तवायातः संप्रति जीव ! हे प्रसहतो दुःखान्यनंतान्ययम् ।

स्वल्पाहः पुनरेष दुर्लभतमश्चास्मिन् यतस्वाहतो, धर्मं कर्तुमिमं विना हि न हि ते दुःखक्षयः कर्हिचित् ॥१३१॥७॥

धनवि०—हे जीव !—हे आत्मन् अनंतानि—अतीतकालापेक्षयाऽन्तरहितानि दुःखानि प्रासिद्धानि प्रसहतः—प्रकर्षेण सहमानस्य तव संप्रति—वर्त्तमानभवेऽनंतैः—अतीतकालापेक्षयाऽन्तरहितैः पुद्गलपरावर्त्तैः—त्रैनागमप्रासिद्धैः सुबहुकालविशेषैर्धर्मस्य—त्रैतधर्मस्यायं—प्रत्यक्षोऽनुभूयमानोऽवसरः—प्रस्तावः स्वल्पाहः—स्तोकद्विन आयातः—समागतोऽस्ति, च पुनरेष धर्मावसरः पुनर्द्वितीयवारं दुर्लभतमो—इश-

पंचेद्रियापटुत्वकुलोत्पत्त्यादि द्वंद्वसमासे तानि प्राति त्वं वेत्सि—जानासि चतुरत्वादिति, च पुनस्त्वं तं धर्मं कर्तुं प्रभवसि—प्रभुर्भवसि—समर्थो भवसि । त्वं किंल० ?—स्वस्य वशः स्ववशः स्थायत इत्यर्थः हे मतिमन् तस्मिन् ! धर्मं यतस्व—यत्नं कुरु, कथम्?—अधुना—इदं भवे, हि यस्मात् कारणान्मुन-परभवे त्वया हि निश्चितं किञ्चित्—किमपि न हि सेत्स्यति—न निष्पत्स्यते, वा पुनर्न भोत्स्यते—न ज्ञास्यते इति, पारतंत्र्याद्वीर्याभावाद् ज्ञानाभावाच्च किमपि कर्तुं न शक्यते इति ॥ १३० ॥ ६ ॥

रत्न०—अथात्मानं प्राति धर्मस्यावसरं ज्ञापयन्नाह—धर्मस्यावसरोऽस्तीति० व्याख्या—हे जीव ! तवायं—संप्रति अधुना धर्मस्यावसरः आया-

धर्माहुःस्व-  
क्षयः

॥ ७६ ॥

निर्दिष्टविरविशयेन दुष्प्रापोऽस्ति, इत्यस्मिन्नवसरेऽर्हती-जिनस्य धर्मं कर्तुं यतस्व-उद्यमं कुरुष्व; हि यतः कारणदिमं जितधमं विना-  
ते-व्य दुःस्वक्षयः-सकलसांसारिकदुःखविनाशः कर्हिचित्-कदाचिद् न ह्यस्ति; अत्रानंतस्वरूपं च चतुर्थपदशीतिकनामकर्मग्रन्था-  
दिग्रन्थोऽवसेयं, ग्रन्थगौरवभयाच्च नोक्तमिति; पुद्गलपरावर्तस्त्वनंतोत्सर्पिण्यवसर्पिणीप्रमाणः कालः, तत्स्वरूपसूचकर्मग्रन्थशतकोक्तं  
गाथात्रयं चेदं, “दधे १ खित्ते २ काले ३ भावे ४ चवद् दुह् वायरो सुहुमो । होइ अणंतुस्सर्पिणिपरिमाणो पुगलपरदो ॥१॥ उरला-  
इसत्तणेण एगत्तिओ सुयइ फुत्तिय सवधत्थण् । जत्तियकालि स थूलो दधो सुहुमो सगात्रयरा ॥ २ ॥ लोगएसोसएष्णिसमया अणुभागावंध-  
टाणा य । जइवइकममरणेणं पुट्टा खित्ताइ थूलियरा ॥ ३ ॥ एतस्य गाथात्रयस्यायं समुदायार्थः संक्षेपतो-यथा द्रव्य १ क्षेत्र २ काल ३-  
भाव ४ भेदश्चातुर्धा पुद्गलपरावर्तः, आंतरिक १ वैक्रिय २ वैजस ३ भाषा ४ आसोच्छ्वास ५ मनः ६ कर्मण ७ रूपतया सर्वपुद्गलान्  
परिणमत्य परिणमत्यैको जीवो यदा मुंचति तदा वादरद्रव्यपुद्गलपरावर्तः १, एतेषां सप्तानां मध्यदेकेन केनाचिद्रूपेण सर्वान् पुद्गलान्  
परिणमत्य यदा मुंचति तदा सूक्ष्मद्रव्यपुद्गलपरावर्तः २, सर्वलोकाकाशप्रदेशानेक एव जीवो मरणैर्यथा तथा स्पृशति तदा वादरक्षेत्र-  
पुद्गलपरावर्तः ३, सर्वलोकाकाशप्रदेशाननुक्रमेण मरणैः स्पृशति तदा सूक्ष्मक्षेत्रपुद्गलपरावर्तः ४; उत्सर्पिणीकालस्य सर्वान् समयान् यथा

तोऽस्ति, वेः १-द्रव्यक्षेत्रकालभावभेदश्चतुर्भिरपि पुद्गलपरावर्तः-अनंतोत्सर्पिण्यवसर्पिण्यगमककालविशेषैः, तव किं कुर्वतः सतः २-प्रसहतः सतः-  
भद्रार्थेण सद्भानस्य सतः; यानि प्रति १-दुःखानि प्रति, किल ० १-अनंतानि, पुनरिति विशेषेऽप्यभवसरः स्वल्पान्यहानि-दिनानि यस्य स स्वल्पाहः; च

श्री अध्या.  
धनवि.  
रत्न० वृत्ती  
१० अधि०  
॥ ७७ ॥

तथा मरणैः स्पृशति तदा बादरकालपुद्गलपरावर्तः ५, अनुक्रमेण यदा स्पृशति तदा सूक्ष्मकालपुद्गलपरावर्तः ६, सर्वाण्यसंख्याताभ्यवसा-  
यस्थानानि क्रमेणोत्क्रमेण चैको जीवो मरणेन स्पृशति तदा बादरभावपुद्गलपरावर्तः ७, सूक्ष्मो भावपुद्गलपरावर्तस्तु कश्चिज्जंतुः सर्वजघन्ये  
कपायोदयरूपेऽभ्यवसायस्थाने मृतस्ततो यदि स एवानंतोऽपि काले गते सति प्रथमादानंतरे द्वितीयेऽभ्यवसायस्थाने वर्तमानो भ्रियते तदा  
तन्मरणं गण्यते, न शेषाण्यनुक्रमभावीन्यपि मरणानि, एवं क्रमेण सर्वाण्यप्यनुभागबंधाभ्यवसायस्थानानि यावता मरणेन स्पृष्टानि स्युस्ता-  
वान्काल इति ८; अत्र क्षेत्रसूक्ष्मपुद्गलपरावर्तताधिकारः, शेषाः सर्वे प्रकाराः प्ररूपणामात्रसिति ॥ १३१ ॥ ७ ॥

अथानंतरयुक्तं 'धर्मं विना दुःखक्षयो न भवती'ति, तेन तदुपरि निदर्शनत्रयदर्शनद्वारेण तमेवार्थं समर्थयद्गुपदिशति—

गुणस्तुतीर्वांछसि निर्गुणोऽपि, सुखप्रतिष्ठादि विनापि गुण्यम् ।

अष्टांगयोगं च विनाऽपि सिद्धीर्वात्तुलता काऽपि नवा तच्चात्मन् । ॥ १३२ ॥ ८ ॥

धनवि०—हे आत्मन् !—त्वं निर्गुणोऽपि—तथाविधज्ञानादिगुणरहितोऽपि गुणस्तुतीः—स्वगुणप्रशंसा वांछसि—इच्छसि, च पुनः

पुनरतिशयेन दुर्लभो—दुर्लभतमो वर्तते, धर्मस्वावसरः स्वल्पदिनो दुर्लभतमश्च भवतीति, ततश्चास्मिन्नवसरे आर्हितं धर्मं कर्तुं यतस्व—उद्यमं कुरु, हि  
यतः कारणान्ते—तवेमं—आर्हितं धर्मं विना हे आत्मन् ! कर्हिचिद्—कदाचिद्दुःखानामेकविंशतिप्रमेदानां क्षय—आख्यतिकी निवृत्तिर्नास्तीति ॥ १३१ ॥ ७ ॥

रत्न०—अथात्मनः अयुक्तवांछकत्वेन वातुलतां निरूपयति—गुणस्तुतीरिति० व्याख्या—हे आत्मन् ! त्वं निर्गता लौकिकलोकोत्तरमेद-

पुण्यं विना—सुकवंगंतरेण सुखप्रतिष्ठादि वांछसीति, अत्र सुखं च सुधनधान्यपुत्रकलत्रादिप्राप्तिजनितं प्रतिष्ठा च श्रेष्ठित्वप्रधानत्वनर-  
नायकत्वादिरूपा वे आदौ—प्रथमे यत्र तत्तथा, आदिपदात् स्वर्गापवर्गादिपरिभ्रष्टः; च पुनरष्टांगयोगं विनाऽपि सिद्धीर्वांछसीत्यन्वयः;  
अथ योगस्याष्टावक्रानि यम १ नियम २ करण ३ प्राणायाम ४ मत्साहार ५ धारणा ६ ध्यान ७ समाधि ८ नामानि,—‘अहिंसा  
१ सूतवा २ स्तेय ३ भ्रष्टा ४ किंचनता ५ यमाः, इत्यादिनाममालापाठतः स्पष्टार्थानि, सिद्धयश्चाष्टधा ‘लघिमा १ वशिते २ शित्वं  
३, प्राकाम्यं ४ महिमा ५ जलिमा ६ । यत्र कामावसायित्वं ७, प्राप्तिरर्थमष्टधा ॥ १ ॥ इत्यादिना प्रतिपादिताः; तेन कारणेन तव  
वातुलता—वातविकृतिजन्या संस्कारहितता प्रथिलतेत्यर्थः कापि अवकथ्या नवा—अपूर्वा आश्चर्यकारिणी वर्त्तते; अत्रायं भावो—यथा  
गुणान् विना स्तुतितं भवति यथा पुण्यं विना सुखप्रतिष्ठादि न भवति यथाऽष्टांगयोगं विना सिद्धयो न भवति तथा धर्मं विना दुःखक्षयो  
न भवतीति दृष्टांतदार्ष्टान्तिकयोजनेति ॥ १३२ ॥ ८ ॥

विना गुणा—औदार्यधैर्यशौर्यादयो ज्ञानदर्शनचारित्र्यादयश्च यस्मादेवंविधोऽपि सन् गुणानां स्तुतीः—स्तवान् प्रति वांछसि, तथा पुण्यं विनापि सुखानि  
प्रतिष्ठा—गौरवं ता आदौ यस्य तत्सुखप्रतिष्ठादि प्रति वांछसि, आदिशब्देन लक्ष्म्यैश्वर्यादिग्रहणं, तथा यमनियमप्रभृत्यष्टांगयोगं विनापि सिद्धीः—  
अष्टवर्गक्षयदशणाः प्रति वांछसि, बहुवचनमष्टवर्गक्षयापेक्षया, सिद्धिमिति पाठे तु मोक्षमिति, अथवा ‘लघिमा वशितेशित्वं, प्राकाम्यं महिमाऽ-  
णिमां । यत्र कामावसायित्वं, प्राप्तिरर्थमष्टधेति’ ॥ १ ॥ अष्ट सिद्धीः प्रति वांछसीत्यपि ज्ञेयं, तर्हि हे आत्मन् ! तवेयं वातुलता—वातरोगित्वं  
नाऽप्यदृष्टपूर्वा नवा—नवीनैवास्ति, कारणं विना कार्यसुदृह्याल्लवं वातकिन्मेवेति भावः ॥ १३२ ॥ ८ ॥

श्री अस्या.

धनवि.

रत्न० इती

१० अधि०

॥ ७८ ॥

अथानंतरं 'गुण्यं विना सुखप्रतिष्ठादि न भवती'त्युक्तं, तेनार्थात् गुण्याभावे पराभवो भवतीति दर्शयन् गुण्यमेव करणीयमित्युपदिशति—

पदे पदे जीव ! पराभिभूतीः, पश्यन् किमीर्ष्यस्यधमः परेभ्यः ? ।

अगुण्यमात्मानमवैषि किय ?, तनोषि किंवा नहि गुण्यमेव ? ॥ १३३ ॥ ९ ॥

धनवि०—हे जीव !—हे प्राणिन् त्वमधमो—निष्पुण्यः सन् पदे पदे—स्थाने स्थाने पराभिभूतीः—परेभ्योऽभिभूतीः—पराभवान् पश्यन्—विलोकयन् परेभ्यः—आत्मव्यतिरिक्तेभ्यः किं—किमर्थमीर्ष्यसि ?—ऋष्यसीत्यर्थः; अथोत्तरार्द्धेनेर्ष्याया अकरण उपायं दर्शयति—आत्मानमेव—स्वमेवागुण्यं—निष्पुण्यं किं नावैषि ?—न जानासि, निष्पुण्यत्वपरामभवयोः साहचर्यात्, वाऽथवा गुण्यमेव—सुकृतमेव किं न हि तनोषि ?—न कुरुषे, अत्रोत्तरार्द्धस्य एवकार उक्तिद्वये योज्यः ॥ १३३ ॥ ९ ॥

रत्न०—अथ जीवं प्रति परेभ्योऽभिभूतौ सस्यामीर्ष्या मा कुर्वति प्रतिबोधयति—पदे पदे जीवेति० व्याख्या—हे जीव ! त्वं पदे पदे—स्थाने स्थाने परेभ्यः समर्थविशेषणाद्विशेष्यं लभ्यते इतिन्यायाज्जनेभ्यः पराः—प्रकृष्टा अभिभूतीः—अभिभवान् पश्यन् त्वं किमीर्ष्यसि ?—ईर्ष्या करोषि, त्वं किं० ?—अधमो—नीचः, पुण्यरहितत्वादिति, तर्ह्यात्मानं—स्वं न विद्यते गुण्यं यस्य स तं किं नावैषि ?; न जानासि, अपितु आत्मानमगुण्यमेवावैहि, वा पुनरात्मानमगुण्यमवेत्य हि निश्चितं गुण्यमेव किं न तनोषि ?; एवकारोऽन्यव्यवच्छेदार्थः; अथवा परेभ्यः किमीर्ष्यसीति व्याख्येयं तदा परेभ्य इति चतुर्थीबहुवचनं ॥ १३३ ॥ ९ ॥

अथानंतरोपदेशे पुण्यकरणमुपदिष्टं, तेन पुण्यकरणप्रतिपक्षे पापकरणेऽनिष्टफलं दर्शयन्नुपदिशति—  
किमर्दयन्निर्दयमंगिनो लघून्, विचेष्टसे कर्मसु ही प्रमादतः? ।

यदेकशोऽप्यन्यकृतादनः सहस्रानंतशोऽप्यंगययमर्दनं भवे ॥ १३४ ॥ १० ॥

धनवि०—हीति खेदे त्वं प्रमादतो—मयादिपंचविधादक्षानाद्यष्टविधाद्वा लघून्—आत्मनोऽपून् वादरपुःशीकाधिकारीनङ्गिनो—रेहिनो  
निर्दयं—निष्कृपं यथा स्यात्तथाऽसमंजसद्युत्थेत्यर्थः अर्दयन्—पीडयन् कर्मसु—कृष्यादिव्यापारेषु किमिति वितर्कप्रभे विचेष्टसे?—प्रवर्त्तसे,  
यद्—यस्यादेकशः—एकवारमन्यकृतादनो—विनिर्मितपरपीडः अयं परपीडाकारि अङ्गी—प्राणी भवे—संसारेऽनंतशः—अनंतवारमर्दनं—  
पीटनं सहति—विविधैरे, यदुक्तं—बहमारण्यभ्रमक्त्वाणदाणपरधणविलोवणार्ईणं । सब्रजहृणो उदओ दसगुणिओ इक्कसि कयाणं ॥ १ ॥  
तिठयरे उ पओसे सयगुणिओ सयसहससकोडिगुणो । कोडकोडिगुणो वा हुज्ज विवागो बहुतरो वा' ॥ २ ॥ १३४ ॥ १० ॥

रत्न०—अथात्मानं परपीडनप्रसक्तमवेल्य प्रतिबोधायाह—किमर्दयन्निति० व्याख्या—हे आत्मन् ! त्वत्तो लघून्—क्लेन शरीरेण वा रुच्य-  
न्नगिनः—प्राणिनः प्रति निर्दयं यथा स्यात्तथा अर्दयन्—पीडयन् हीतिखेदे प्रमोदतो—हर्षतः कर्मसु अर्थात् पापकर्मसु मृगयादिषु त्वं किं विचेष्टसे?—  
विरक्तां चोद्य करोषि, अपितु मा विचेष्टस्य, यद्—यस्मात्कारणादेकशोऽपि—एकवारमपि अन्येषां कृतमर्दनं—पीडनं येन सोऽङ्गी—प्राणी भवे—  
संसारेऽनंतशः—अनंतवारानर्दनं—पीडनं सहति, यत् उक्तं—“तिवयरे उ पओसे सयगुणिओ सयसहससकोडिगुणो । कोडकोडिगुणो वा हुज्ज  
विवागो बहुतरो वेति ॥ १ ॥ १३४ ॥ १० ॥

श्री अध्या.  
धनवि.  
रत्न० वृत्ती  
१० अधि०  
॥ ७९ ॥

अथानंतरोक्ते एव परार्दने दृष्टांतदर्शनपूर्वकं वीभत्सतां दर्शयंस्त्वितिमुपदिशति—

यथा सर्पसुखस्थोऽपि, भेको जंतूनि भक्षयेत् ।

तथा मृत्युसुखस्थोऽपि, किमात्मन्नर्दसेऽग्निः ? ॥ १३६ ॥ ११ ॥

धनवि०—यथेति दृष्टांतोपन्यासे सर्पसुखस्थः—श्विब्रह्मनागतोऽपि भेको—मंडूको जंतूनि—जलस्यलगात्प्राणिनो भक्षयेत्—खादयेत्, आत्मन् ! तथा—तेन प्रकारेण मृत्युसुखस्थो—दिनं दिनं प्रत्यायुषः क्षीयमाणत्वात्कृतांतवदनप्राप्तोऽप्याग्निः—प्राणिनः किमिति प्रश्ने ? अर्दसे—पीडयसीत्यर्थः, जंतुशब्दः पुनपुंसकार्त्विगे ॥ १३५ ॥ ११ ॥

अथानंतरोकोपदेशे परार्दनं न कर्तव्यमित्युक्तं, तेन परार्दनजन्यस्य किंचिद्द्रव्यमानसुखस्य तुच्छतां परमवे चानंतदुःखहेतुतां च दर्शयन् तन्निवृत्तिमुपदिशति—

आत्मानमल्पैरिह वंचयित्वा, प्रकल्पितैर्वाक्कतनुचित्तसौख्यैः ।

भवाधमे किं जन ! सागराणि, सोढाऽसि ही नारकदुःखराशीन् ? ॥ १३६ ॥ १२ ॥

रत्न०—एतदेव दृष्टांतार्त्तनाह—यथा सर्पसुखस्थोऽपि व्याख्या—यथेति दृष्टांतोपन्यासे सर्पसुखस्थोऽपि भेको—मंडूको जंतूनि—क्षुद्रजीवान् भक्षयेत्—अधीयात् तथेत्युपनये हे आत्मन् ! मृत्युसुखस्थोऽपि त्वमग्निः—प्राणिनः प्रति किमर्दसे ?—व्यथसे, अपितु माऽर्दस्विति ॥ १३५ ॥ ११ ॥ अर्धतो युग्मं

मृत्युभयं  
नारक-  
दुःखं च

॥ ७९ ॥



धनवि०—ईं ति खेदे हे जन ! इह भवे मनुष्यजनमन्युत्पैः—स्लोकैः स्लोककालैर्वा, वा—अथवा प्रकल्पितैः—आरोपितैः परमार्थतो-  
 डमुखत्ववति पानभोजनलज्जालिङ्गानादौ सुखमिदमिति विचिन्तयित्वा नैस्तनुचितसौख्यैः—कायिकमानसिकसुखैरात्मानं—स्वं वंचयित्वा—विप्रतार्थ  
 भयाधर्मे—भवेषु—चतुर्गतिदृशेषु ससारेष्वधर्मे—मीचे नरकभवे इत्यर्थः सागराणि सिद्धांतप्रतीतानि यावन्नारकदुःखराशीन्—नरक-  
 सत्कदुःखसमूहान् किमिति प्रश्ने सोढाऽसि १—क्षंवाऽसीत्यन्वयः, अत्रासुखत्ववति पानभोजनादौ सुखमिदमित्यारोपे भर्तृहरिणाऽपि वैराग्य-  
 भावके प्रतिपादितं, यथा—“तृषा शुष्यत्यास्ये भिवति सालिलं स्वाटु सुरभि, क्षुधार्तः सन् शालीन् कवल्यति शाकादिवलितान् । प्रदीप्ते रागाभा-  
 सुटवरभाश्लिष्यति वधुं, प्रतीकारो व्याधेः सुखमिति विपर्यस्यति जनः ॥ १ ॥” इति, अत्र सागराणि—सागरोपमाणि, तानि च दशकोटा-  
 फोटीपल्योपभरकं सागरोपमं भवति, एवंविधाति त्रयस्त्रिंशत्सागरोपमाणि दीवोदहि १ आड २ तसाइ ३ परिमाणं ॥ १ ॥ अत्रोद्धार-  
 २ तिसा ३ पलिय तिहा समय १ वाससय २ समय ३ । केसवहारो दीवोदहि १ आड २ तसाइ ३ परिमाणं ॥ १ ॥ अत्रोद्धार-  
 पल्योपमं प्राणं, विस्तरस्तु प्रवचनसरोद्धाराद्वपंचाशदधिकशतद्वारादिभ्योऽवसेयमिति ॥ १३६ ॥ १२ ॥

रस०—अथार्थः सुखैः करणैः परभवेऽनंतदुःखराशौ पतत जीवं प्रति बोधयाह—आत्मानमल्पैरिहेति०, व्याख्या—हे जन !  
 इर—आत्मन् भवे—ससारे प्रकल्पितैः—आपचारिकैर्वाकृतनुचितानां—वचनकायमनसामल्पैः—तुच्छैः सौख्यैः करणैरात्मानं वंचयित्वा नारकाणां  
 दुःखराशीन् प्रति दाशइति खेदे कि सोढाऽसि १—कि सहिष्यसि, अपितु धर्मकरणेन सोढा मा भवेति, कस्मिन् ?—भवेषु—अवतारेष्वधर्मो-  
 नांचो भयो भयाधमस्तस्मिन् तन्नारकभवे इत्यर्थः ॥ १३६ ॥ १२ ॥

श्री अध्या.

धनवि.

रत्न० वृत्ती

१० अधि०

॥ ८० ॥

अथ सामान्यतः प्रमादपरिहारं नानानिदर्शनदर्शनपूर्वकमुपदिशन्नाह—

उरभ्रकाकिण्युदबिंदुकाभ्रवणिक्रत्रयीशाकटभिक्षुकाद्यैः ।

निदर्शनैर्हारितमर्त्यजन्मा, दुःखी प्रमादैर्बहु शोचिताऽसि ॥ १३७ ॥ १३ ॥

धनवि०—प्रमादैः—मद्यादिभिर्हैर्दुर्मिर्हारितमर्त्यजन्मा—हारिवं प्राप्तं मर्त्यजन्म—मनुष्यभवो येन स तथा दुःखी—नारकादिदुर्गति-  
दुःखवान् सन्नुरभ्रकाकिण्युदबिंदुकाभ्रवणिक्रत्रयीशाकटभिक्षुकाद्यैः निदर्शनैः—दृष्टांतैस्त्वं बहु—भूयो यथा स्यात्तथा शोचि-  
ताऽसि—पश्चात्तापकर्ताऽसीत्यर्थः । अनोरभ्रश्च—एडकः काकिणी च—रूपकाशीतितमो भागः, कच्चित्तु विशतिवराटकप्रमाणको नाणकविशेषः,  
लिंगानुशासनविवरणे तु काकिनिर्भाषचतुर्भागः पणचतुर्भागो वेति, उदबिंदुश्च—दर्भार्प्रभागवर्ती जलकणः 'उदकस्योद' ( ३—३—१०४ )  
इत्यनेन सूत्रेणोदाबिंदुरितिसिद्धेः; आभ्रश्च—सहकारः, वणिक्रयी च—वाणिज्यार्थविनिर्गतवणिगजनव्रितयी शाकटश्च—शाकटिकः शकटखेटक  
इति यावत् भिक्षुश्च—भिक्षाजीविकस्ततो द्वंद्वस्ते आद्याः—प्रथमा येषां तानि तथा तैः उरभ्रकाकिण्युदबिंदुकाभ्रवणिक्रत्रयीशाकटभिक्षुकाद्यैः;  
अत्राद्यपदेन यः कश्चन स्वहितकरणसमयेऽसावधानः पश्चात् पश्चात्तापपरः स ग्राह्यः; अत्रायमाशयः—प्रमादपारवश्यादकृतसुकृतो मनुष्य-  
भवभ्रष्टो दुर्गतिं गत एतैर्दृष्टांतैः पश्चात्तापकर्ता भविष्यसीत्यस्मिन्नेव भवे तथा सुकृतं कुरु यथाऽप्येऽपि सदानंदोदयो भविता । अत्र प्रथम-  
सुरभ्रदृष्टांतो यथा—कस्मिंश्चिद्भ्रमे कस्यचिद्देहे एकोऽजोऽभ्यागतार्थं पोष्यते, स च पुष्टांगः सुखातः कृतहारिद्र्याधंगरागो लाल्यमानः पाल्य-

रत्न०—अथैतदेवोत्तराध्ययनसूत्रगतदृष्टांतैर्द्रव्यति—उरभ्रकाकिण्युदबिंदुराप्नोति० व्याख्या—हे आत्मन् ! त्वं प्रमादैः कृत्वा दुःखी सन्

मर्त्यजन्म-

हारणे

शोकः

॥ ८० ॥

मानः पीनश्च, तं तथा दृष्ट्वा कोऽपि वत्सो मात्राऽपत्यस्त्रेहेन गोपितं गोटुह्रापि दयया मुक्तं क्षीरं नापात्, मात्रा च पुष्टो रोपादित्याचष्टौ-  
 शब्द ! अयमज्जो यथेष्टैव नयवसार्धेर्नालङ्कारैश्च पुन इव मान्यते, अहं तु मंदभाग्यः शुष्कवृणान्वयपि पूर्णानि सुसमये न लभे, पानीयमपि  
 मां सुसमये कोऽपि नो प्रापयेत्, न कोऽपि मां लालयेत्, तदा मात्रोचे-वत्स ! आउरचिण्हाइं एयाइं, जाइं चरति नंदिशो । सुकत्तणेहि  
 लालाहि, एयं दीराउल्लङ्घणं ॥१॥” यथाऽऽतुरो मर्तुकामो यन्मार्गयति तत्पथ्यमपथ्यं वा दीयते, पुण्याद्यैरर्च्यते, एवमस्याप्यजस्य पोपोऽर्चा  
 य यथ्यभंतनगिव, यदा यैप यातयिष्यते तदा त्वं द्रव्यसि, ततो वत्सस्तथैव स्थितः । ततस्तस्मिन्नुरधे पुष्टे जाते प्राधूर्णिके च समागते  
 तयुरत्रं एत्या मांसरंटाति कृत्वा पक्त्वा च स्थाग्निना सहैव प्राधूर्णिकेन मुक्तं, दृष्ट्वा स वत्सस्तुपितोऽपि भयेन मातुः स्तन्यं नैच्छत्, तदा  
 मात्रोचे-वत्स ! किं भयमीतो मम क्षरतपयसोऽपि पयो न पिवसि ?, तदा वत्सोऽवग्-मातः ! स उरध्रः प्राधूर्णिकागमनेऽप्रे तेषां निर्गत-  
 निहत्स्वरलनेत्रो विस्तरं रसन् एवो भक्षितश्च, तद्भयान्से कृतः पयःपानेच्छा ?, तदा मात्रोचे-वत्स ! मया ते तदैवोचे-आतुरचिण्हान्थेवानि,  
 एष तेषां विपाकः प्राप्त इत्यादि, अत्राप्यमुपनयो-यथा उरध्रो जीवितेच्छया यथेष्टं खादन् पुष्टः सन् प्राधूर्णिके आगते हारितजीवितः सन्  
 शिरश्छेदादिभिन्यायां क्रियमाणायां विस्तरं रसति तथा त्वमपि प्रमादैर्जीवितेच्छया यथेष्टं विचरन् पापैः पुष्टः सन् स्वायुःपूर्त्वा हारितम-  
 र्त्यजन्मा सजरकादितृतांतौ गच्छन् वटु शोचसीति निगमनं १ ।

अथ द्वितीयः फाकिणीदृष्टांतो, यथा-एकेन द्रमकेण भृति कुर्वता कार्पाषणानां सहस्रमर्जित्वा स्वगृहागमनाय प्रस्थितेन शंबलाश्वमेक-  
 रूपकस्य फाकिणीः कृत्वा दिने दिनेऽभुञ्जत, अन्यदा मार्गे काऽप्येका फाकिणी विस्मृता, सार्थं प्रस्थिते मार्गे गच्छन् स द्रमकस्तां स्मृत्या  
 परमां धृ-धन यथा स्वात्तथा शोचिताऽसि-शोकं कर्त्ताऽसि, यतस्त्वं कि० १-हारितं मर्त्यस्य-मनुष्यस्य जन्म येन सः, कैः १-निदर्शनेः-

श्री अध्या.  
धनवि,  
रत्न० दृत्ती  
१० अधि०  
॥ ८१ ॥

दृष्ट्यै—मां मम रूपकांतरभेदो भूयादिति स्वां वांसलिकामेकंते संगोप्य काकिण्यर्थं निवृत्तः, काकिणी त्वन्येन हता, वांसलिकापि केनचित्संगोप्यमाना दृष्टा हता, स तूभयभ्रष्टो गृहे गत्वा क्षुधा पीड्यमानो जनैश्च परिभूयमानोऽशोचदित्यादि । अत्रायमुपनयो, यथा— स द्रमकः समुपार्जितकार्पापणसहस्रः आत्मनः स्मृतिभ्रंशदोषेण विसारितकाकिणीको लोभेन तदर्थं प्रतिगच्छन् गतकाकिणीको गतवांसलिकश्चोभयभ्रष्टो गृहे गत्वा क्षुधा पीड्यमानो जनैः परिभूयमानश्च शोचति, तथा त्वमपि गृहीतसंयमः स्वीयांतरायदोषेण पूर्वमप्राप्तकामभोगः प्रमाददोषेण पुनस्तमेव प्रार्थयमानश्चारित्रं मुक्त्वा कामभोगे प्रवर्तमानोऽप्राप्तकामभोगो गतचारित्रश्चोभयभ्रष्टः सन्नरके गच्छन् दुःखीभवन् शोचिताऽसीति निगमनं २ ।

अथ तृतीय उदकविदुदृष्टांतो, यथा—कश्चित्तृपार्तस्तुष्टेन देवेन क्षीरसमुद्रं प्रापितः, तत्रापीतपथाः स्वप्नामसीमसत्कूपेकंठगत-दर्भाप्रभागवर्ती जलकणो मा पतत्वितिधिया । तत्प्राप्तये याचितदेवेन स्वस्थानं प्रापितः । तत्र निर्गलितजलकणं वीक्ष्य अपूरितस्वप्नतिङ्गं स्वस्थानप्राप्तं पुनः क्षीरसमुद्रादिप्रापणप्रवणं च तं देवं मत्वा पिपासया कंठागतप्राण उभयतो भ्रष्टः शोचतीत्यादि । अत्रायमुपनयो, यथा स भ्रामिको देवसांनिध्यतः क्षीरसमुद्रं प्राप्य तत्रापीतपथा लालसात् उदबिंदुद्देशेन धावनप्राप्तोदबिंदुमुक्तक्षीरसमुद्रश्च सन्नुभयतो भ्रष्टः शोचति, तथा त्वमपि देवयोगात्प्राप्तपथःसंयमस्तदारायनमन्तरेण प्रमादत् ऐहिकसुखोद्देशेन धावनप्राप्तैहिकसुखो मुक्तपारलौकिक-सुखोपायभूतपथःसंयमश्चोभयतो भ्रष्टो हारितमर्त्यजन्मा शोचिताऽसीतिनिगमनं ३ ।

आम्रदृष्टांतो यथा—कश्चिद्राजा अतिशयेनाम्रप्रियः, आम्राजिर्णैव संजातविश्वचिको महावैद्यमर्हता यत्नेन पट्टकतः, पुनराम्रभक्षणं दृष्टांतैः, कैः ?—उरभो—मेढकः काकिणी—रूपकाशीतितमभागरूपा उदबिंदुरिति—उदकविंदुः आम्र इत्याम्रवातकी राजा वणिजां त्रयी वणिक्त्रयी

मर्त्यजन्म-  
हारणे  
शोकः

मरिच्यसीति विज्ञप्तः; तच्छूयणमात्रादेव स्वदेशे विहितमवर्णोच्छेदोऽप्यदा प्रधानेन सहस्राधापहृतोऽटव्यां प्राप्तः सहकारच्छायायां विश्रांतः; तदपः पतिवति सुखास्तादान्याम्रफलाणि गृह्णन् प्रधानैर्वायंमाणोऽपि स्पर्शलांपटयतः करे कृत्वा परामुशान् क्रमेण गंधलांपटयतो जिबन् रसलांपटयतश्चास्ये शिखा गिलन् भ्रियमाणः शोचतीत्यादि । अत्रायमुपनयो, यथा स राजा इंद्रियपरवशस्सन्नाश्रास्तादलुब्धः आम्रफला- स्याद् दुर्वन् अश्राप्तवदास्तादानंदो राज्यजीवितयोराशापरित्यक्तो भ्रियमाणः शोचति, तथा त्वमपींद्रियपरवशः सन् प्रमादात् कामभोगसुख- लुब्धः कागभोगे प्रवर्तमानो गतसंयमजीवितराज्यो ह्यारिवमर्त्यजन्मा उभयतो भ्रष्टो भ्रियमाणः शोचिताऽसीति निगमनं ४ ।

अथ पंचमो वणिगट्टष्टांतो यथा—एकस्य वणिजस्यः पुत्राः, तेन तेषां कार्पाणानां सहस्रं सहस्रं दत्तं, उक्ताश्चैवम्—एतावता द्रव्येण व्यवहृत्य शयता कालेनागंवज्यं । ततस्ते तन्मूलं लात्वा स्वपुरान्निर्गताः पृथक् पृथक् पत्तनेषु स्थिताः । तत्रैको भोजनाच्छादनसोकव्ययो शतमयमांसादिव्यसनवर्जितो युक्त्या व्यवहरन् भूयो लाभं लेभे, द्वितीयस्तु मूलमक्षिपन् लाभं भोजनाच्छादनमाल्यभूपादिपुष्पसुंके, न चात्पादरेण व्यवहरते, तृतीयस्तु न किञ्चिद्व्याहरत्, किंतु द्यूतमयमांसवेदश्यागंधमाल्यतांबूलशरीरसत्क्रियाभिरल्पेनैव कालेन सर्वं द्रव्यं भक्षितवान् । ततस्त्रयोऽपि यथोक्तकाले स्वपुरमागताः । तत्र यत्रिलन्नमूलः स पितृभ्यां निष्कासितो जननिधः प्रेष्य एव जात इत्यादि । अत्रायमुपनयो—यथा तृतीयो वणिक्र पंचंद्रियपरवशः सन् लाभमनिच्छन् भोगादि मुंजन् मूलव्ययेन गृहमागतः पितृभ्यां निष्कासितो जननिधः प्रेष्यतां प्राप्तः सन् शोचति तथा त्वमपि पूर्वभवास्तुक्लं लात्वा समागतः सन् सकलसामग्रीं प्राप्य प्रमादपरवशः सन् भोगाद्यु- पभोगं गृह्णन् पारलौकिकसुतोपायमनिच्छन् प्राक्तनसुकृतव्ययेन दुर्गातिं गच्छन् शोचिताऽसीति निगमनं ५ ।

अथ षष्ठः शाकटदृष्टांतो यथा—कश्चिच्छाकटिकः समविषममार्गाज्ञाता समसुंपलादिरहितं महापथं त्यक्त्वा विषमसुंपलादिसंकुलं मार्गं

मर्त्यजन्म-  
हारणे  
शोकः

श्री अध्या.

धनवि.

रत्न० वृत्ती

१० अधि०

॥ ८२ ॥

गंतुमुपक्रांतः, तदाऽक्षे भस्मे शोचति यथा धिग्मां यज्जानन्नप्यपायमापमित्यादि । अत्रायमुपनयो—यथा स शाकटिकः समाविषमभूमिभागं जानन्नपि विकथादिपारवश्यादक्षे भस्मे शोचति तथा त्वमपि पुण्यपापादिकं जानन्नपि विकथादिप्रमादपरवशः सन् अष्टसन्त्यग्दर्शनज्ञानचारित्र्यो दुर्गर्तौ गच्छन् धिग्मां यज्जानन्नप्यहं दुर्गर्तौ यामीत्यादि शोचिताऽसीति निगमनं ६ ।

अथ सप्तमो भिक्षुकदृष्टांतो यथा—एको ग्राम्यो दारिद्र्येण गृहान्निर्गत् पृथ्वीं परिभ्रमन् कुदैवयोगाद्भिक्षाया अपि अप्राप्त्या पुनर्गृहं प्रति व्यावृत्तः सन्नेकस्मिन् ग्रामे पाणपादकार्थं देवकुले रात्रौ स्थितः । ततो देवकुलादेकः पाणश्चिन्नघटहस्तो निर्गलैकदेशे स्थित्वा घटमूचे—शीघ्रं गृहं कुर्वित्युक्ते गृहं जातम्, एवं यद्यत् सोऽवक्त् तत्तद् घटोऽकरोवावच्छय्यायां सः क्षीभिः सह भोगान्भुङ्क्ते, प्रातश्च सर्वं संजह्ये । तदा स ग्राम्यस्तद् दृष्ट्वा दध्यौ—मुधाऽहं क्षमाभ्रमं, अर्थेनं सेवे इति विचिंत्य स तमेवाश्रयत् । स च पाणस्तद्गत्या प्रीत ऊचे—किं ते ददे ? तदा स ग्राम्य ऊचे—त्वत्प्रसादेनाहमप्येवं भोगान् भुङ्जे । तेन किं विद्यां लासि जत विद्याभिमंत्रितं घटमित्युक्ते स विद्यासाधनादिकष्टभीरुतयोचे—अभिमंत्रितं घटं देहि । तेनाभिमंत्र्य घटो दत्तः । स तं लात्वा स्वग्राममेत्य सौधं विकुर्व्य बंधुयुग्ं यथेच्छं भोगान् भुङ्क्ते । तेनान्यैश्च तदा सर्वे स्वजीवनोपायाः शिथिलिताः गावाद्याश्चासारिताः गताः । सोऽन्यदाऽतिहर्षाद् घटं स्कंधे कृत्वा पीतासवोऽनुत्तत्, तदा प्रमादात्पतितो घटो भ्रमः, स विद्याकृतोपभोगो नष्टः, पश्चात्स स्वजनैः सह परप्रेष्यतादिदुःखान्यनुभवंधेद् घटविद्या ततो गृहीता स्यात्तदा भव्यमभविष्यदिति शोचतीत्यादि । अत्रायमुपनयो—यथा स ग्राम्यभिक्षुकः पृथिव्यां परिभ्रमन् संप्राप्तकामकुंभोऽपि मद्यापारवश्यात्पतितकामकुंभः परप्रेष्यताद्यैर्दुःखान्यनुभवन् शोचति तथा त्वमपि संसारे भ्रमन् संप्राप्तश्रीजिनधर्मोऽपि मद्यादिप्रमादपारवश्यात् त्यक्तश्रीजिनधर्मो हारितमर्त्यजन्मा नारकादिदुःखान्यनुभवन् शोचिताऽसीति निगमनं ७ ।

मर्त्यजन्म-

हारणे

शोकः

॥ ८२ ॥

द्वयैव सप्त दृष्टांता भाविताः । तत्र पूर्वदृष्टांतपंचकं श्रीउत्तराध्ययनसप्तमौरशीयाध्ययनानुसारेण शाकटनामा षष्ठो दृष्टांत श्रीउत्तराध्य-  
यनपंचमाकाशमरणीयाख्याध्ययनानुसारेण भिक्षुकनामा सप्तमो दृष्टांतश्च श्रीउत्तराध्ययनषष्ठचुल्लकनिर्बंधीयाध्ययनानुसारेणात्र भाविताः,  
सुधिया स्वधिया परम्परया वा यथासंप्रदायं प्रकारान्तरेणापि सन्ध्यभावनीयाः ।

अत्राद्यपदेनान्येऽपि दृष्टांताः श्रीउत्तराध्ययनानुसारेणात्र भाविताः । यथा कचिद्भ्रामे दरिद्रकुटुंबं वसति, तस्य कस्मिंश्चित्पर्वणीभ्यगृहेषु  
पत्यमानं भुज्यमानं च पायसं दद्यात् तद्भोजनमनोरथे समुत्पन्ने तन्माध्यगेन केनचिद्यादृशे तादृशे पयसि केनचित्तंडुले केनचिद् घृते  
केनचिन्नामुधूलिप्रमुले मिष्टद्रव्ये याचिदे प्राप्ते सति यादृशे तादृशे पायसे निष्यन्ने सति सर्वैरपि याचितद्रव्यानुसारेण भागमार्गिणि कृते-  
ऽद्यानित्वेन परस्परं विवदमानेषु राजद्वार गतेषु तत्पायसं सर्वत्र संचरद्भिः श्वानैर्भक्षितम् । तदनु तदरिद्रकुटुंबकं स्वगतानवगमता-  
द्योषेण पायसभोजनप्राप्त्या तन्मनोरथेनैव मृतम् । अत्रायमुपनयो, यथा—तदरिद्रकुटुंबकं कलहकरणादिना श्वानेन नाशितं बह्नायासेन  
निरपादितं पायसमप्राप्य शोचति, तथा त्वमपि निष्पुण्यः सन् पुण्यवद्देहे धर्मकर्म क्रियमाणं तत्फलं चानुभूयमानं दद्यात् कथंचिद्धर्म-  
सामग्रीं प्राप्य तथादृशं तादृशं कुर्वन्नपि मरसरदिदोषेण कलहं कुर्वाणो रागद्वेषाभ्यां तद्धर्मकर्मनाशात्फलरहितः परभवे शोचिताऽसीति  
निगमानमिति दरिद्रकुटुंबदृष्टांतः १ ।

एकस्मिन्नगरे प्राणुत्वकर्मणा क्षीणधनं कृणियद्वयं वसति । तेन धनार्जनाय बहूपायेऽपि कृते तद्प्राप्त्या कचित्कस्यचिदुपदेशात्सप्रत्यययक्षो  
यद्व्यारोपनतः प्रसन्नीकृतः । तदनु तत्पार्श्वे धनयाचने यक्षेणोक्तं—कृष्णचतुर्दशीरात्रौ शकटसामग्रीं कृत्वा सावधानतया श्रेयं, रत्नद्वीपे  
युवां प्रापयिष्यामि, तत्र प्रहरद्वयं यावत्सस्वशकटं यथेष्टं रत्नमणिसुवर्णैः पूरणीयं, प्रहरद्वयानंतरं स्वस्थानं प्रापयिष्यामीति । तदनु ताभ्यां

श्री अध्या.

धनवि.

रत्न० वृत्ती

१० अधि०

॥ ८३ ॥

तथेति प्रपद्य स्वस्वगृहं प्राप्य यथोक्तरात्रौ समग्रशकंदसामग्रीं विधाय स्थितम् । तदनु देवेन यथोक्तसमये समागत्य सशकदौ तौ रत्नद्वीपे मुक्तौ । तदनु तयोर्मध्यगोनैकेनाप्रमात्तया रत्नसुवर्णैः स्वशकदं भृतं; अपरेणापूर्वां सुखशय्यां प्राप्य सुप्तं । तदनु देवेन स्वप्रतिज्ञानिर्वाहाय तौ सशकदौ स्वगृहे मुक्तौ । तदनु येन रत्नद्वीपं प्राप्य स्वशकदं भृतं, स प्रतिदिनं नवनवभोगसामग्र्या सुखीजज्ञे । येन सुप्तं स परार्द्धे दद्याद् दद्याद् दुःखीजज्ञे, अत्राप्यमुपनयो—यथा स शयालुः शुद्धोपदेशकं पुरुषं प्रसन्नं च देवं सुसमयं रत्नद्वीपं च प्राप्येन्द्रियपारवश्येन धना-प्राप्त्या शोचति तथा त्वमपि शुद्धदेवगुरुधर्मसामग्रीं रत्नद्वीपसदृशं मनुष्यावतारं यथोक्तसमयसदृशं चायुः प्राप्यापि पंचेन्द्रियपरवशाः सन् शकदसदृशमात्मानं धर्मधनेनापूरयन् दुर्गतिं गतः परेषां दिव्यार्द्धे दद्याद् शोचिताऽसीति निगमनमिति वणिगद्वयदृष्टांतः २ ।

अथान्यदा वैताल्यवासिनौ विद्याधरौ सुबहुसेवया परंपरागतदुष्करसाधनविधिपूर्वकं स्वपितृदत्तजगज्जयिद्यासाधनाय भूचरौ भूत्वा भूमौ चांडालपादके चांडालस्य यौवनस्थां कन्यां पाणिग्रहणार्थं प्रार्थ्य गृहजामातृत्वं च प्रतिपद्य परिणीय चैकशय्यास्थौ पृथक् पृथक् पादके विद्यां साधयामासंतुः, तदनु यौवनमदोन्मत्ततया तुच्छजातितया निर्लज्जतया तथा स्त्रिया हावभावालिंगनादिना क्षोभनायां क्रिय-माणायामप्यक्षोभ्येनैकेन षण्मासं यावन्निरतिचारब्रह्मव्रतपालनेन सा जगज्जयिद्या साधिता, अन्येन तु ब्रह्मव्रतभ्रष्टेन चांडालपुत्रीसंगत्या स्वेचरशेपविद्यावर्जितेन चांडालत्वं प्राप्य दुःखमनुभूतम् । अत्राप्यमुपनयो, यथा भ्रष्टविद्यासाधनविधिः स्वेचरो जगज्जयकारिविद्यासाधन-सामग्रीप्राप्तावपीन्द्रियपारवश्यात्तत्फलप्राप्या शोचति एवं त्वमप्यंगीकृतधर्मभ्रष्टः कर्मजयकारिधर्मसामग्रीप्राप्तावपीन्द्रियपारवश्याद्धर्मप्राप्ति-फलप्राप्त्या शोचिताऽसीति निगमनमिति विद्याधरद्वयदृष्टांतः ॥ ३ ॥

अथान्यदा केनचिन्निर्भाष्येन पर्यटता बह्वायाससाध्याद्यक्षाधिंतामणिरत्नं प्राप्तं । तदनु तेन समुद्रमार्गेण यानपात्रेण स्वगृहं गच्छता

मर्त्यजन्म-

हारणे

शोकाः

॥ ८३ ॥



निर्धनेन धनप्राप्त्या मत्तेन रत्नस्य कान्ता चंद्रेण समतां परयता चक्षुरिन्द्रियपारवरयेन तद्वत् समुद्रे पातितं, तदनु स यावज्जीवं शोचति  
 सा । अत्रायमुपनयो, यथा स निर्भाग्यः स्वदारिद्र्यनाशकवहायाससाध्यदेवदत्तचित्तमणिप्राप्तावपीन्द्रियपारवरयेन समुद्रपातितार्धवामणिस्त-  
 त्प्राप्तिक्रष्टाप्राप्त्या शोचति तथा त्वमपि वदुसेवासाध्यगुरुप्रदत्तचित्तमणिसमश्रीजिनधर्मप्राप्तावपीन्द्रियपारवरयेन धर्मभ्रष्टस्तत्प्राप्तिक्रष्टाप्राप्त्या  
 वदु शोचिताऽसीति निगमनमिति निर्भयदृष्टांतः । इत्यादयः शोचनायां भावनीया इति ॥ १३७ ॥ १३ ॥

अयानंतरोपदेशे 'सामान्यतः प्रमादः परिहर्तव्य' इत्युक्तम्, अथ च पंचेन्द्रियजन्यविषयरूपप्रमादविशेषपरिहारं दृष्टान्ताष्टकदर्शन-  
 पूर्वमुपदिशामाह—

पतंगभ्रुंगैणखगाहिमीनद्विपद्विपारिप्रमुखाः प्रमादैः ।

शोच्यता यथा स्युर्मृतिवंधदुःखैश्चिराय भावी त्वमपीति जंतो । ॥ १३८ ॥ १४ ॥

धनवि०—पतंगाश्व-शलभाः भ्रुंगाश्व-पट्पदा एणाश्व-हरिणाः खगाश्व-शुक्रादयः पक्षिणः अहयश्व-भुजंगाः मीनाश्व-मस्ताः  
 द्विपाश्व-गजाः द्विपारयश्व-सिंहास्ततो द्वंद्वस्ते प्रमुखा-मुख्या येषु ते पतंगभ्रुंगैणखगाहिमीनद्विपद्विपारिप्रमुखाः प्राणिनो यथा-

शाटक इति-शकटानां चाहको वणिग् मिश्रुक इति-रंकः द्वंद्वसमासे उत्तर० भिक्षुकास्ते आद्या येषां तानि तथा तैः, एतेषां निदर्शनानां विस्तरः  
 शिजत्ताप्यपनल्युदृत्तितोऽवसेयो भावनीयश्चेति ॥ १३७ ॥ १३ ॥

रत्न०—पुनरप्यङ्गतपुण्यस्य प्रमादिनो जीवस्य दृष्टान्तदिनेन भावीनिः दुःखानि कथयति-पतंगभ्रुंगैणमीनेति० व्याख्या—हे जंतो! यथा

श्री अध्या.

धनवि.

रत्न० वृत्ती

१० अधि०

॥ ८३ ॥

तथेति प्रपद्य स्वस्वगृहं प्राप्य यथोक्तरात्रौ समप्रशकटसामग्नीं विधाय स्थितम् । तदनु देवेन यथोक्तसमये समागत्य सशकटौ तौ रत्नद्वीपे मुक्तौ । तदनु तयोर्मध्यगेनैकेनाप्रमत्ततया रत्नसुवर्णैः स्वशकटं भुतं; अपरेणापूर्वां सुखशय्यां प्राप्य सुप्तं । तदनु देवेन स्वप्रतिज्ञानिर्वाहाय तौ सशकटौ स्वगृहे मुक्तौ । तदनु येन रत्नद्वीपं प्राप्य स्वशकटं भुतं, स प्रतिदिनं नवनवभोगसामग्र्या सुखीजज्ञे । येन सुप्तं स परार्द्धे दृष्ट्वा दृष्ट्वा दुःखीजज्ञे, अत्रायमुपनयो—यथा स शयालुः शुद्धोपदेशकं पुरुषं प्रसन्नं च देवं सुसमयं रत्नद्वीपं च प्राप्येन्द्रियपारवश्येन धनाप्राप्त्या शोचति तथा त्वमपि शुद्धदेवगुरुधर्मसामग्नीं रत्नद्वीपसदृशं मनुष्यावतारं यथोक्तसमयसदृशं चायुः प्राप्यापि पंचेन्द्रियपरवशः सन् शकटसदृशमात्मानं धर्मधनेनापूरयन् दुर्गतिं गतः परेषां दिव्यर्द्धिं दृष्ट्वा शोचिताऽसीति निगमनमिति वणिग्द्वयदृष्टांतः २ ।

अथान्यदा वैताल्यवासिनौ विद्याधरौ सुवहुसेवया परंपरागतदुष्करसाधनविधिपूर्वकं स्वपितृदत्तजगल्लयिविद्यासाधनाय भूचरौ भूत्या भूमौ चांडालपादके चांडालस्य यौवनस्थं कन्यां पाणिग्रहणार्थं प्रार्थ्य गृहजामातृत्वं च प्रतिपद्य परिणीय चैकशय्यास्थौ पृथक् पृथक् पादके विद्यां साधयामासंतुः, तदनु यौवनमदोन्मत्ततया तुच्छजातितया निर्लज्जतया तथा स्त्रिया हावभावालिङ्गानादिना क्षोभनायां क्रियमाणायामप्यक्षेत्र्येनैकेन षण्मासं यावन्निरतिचारब्रह्मव्रतपालनेन सा जगल्लयिविद्या साधिता, अन्येन तु ब्रह्मव्रतभ्रष्टेन चांडालपुत्रीसंगत्या खेचरशेषविद्यावर्जितेन चांडालत्वं प्राप्य दुःखमनुभूतम् । अत्रायमुपनयो, यथा भ्रष्टविद्यासाधनविधिः खेचरो जगल्लयकारिविद्यासाधनसामग्नीप्राप्तावर्पीन्द्रियपारवश्यात्तत्फलप्राप्त्या शोचति एवं त्वमप्यंगीकृतधर्मभ्रष्टः कर्मजयकारिधर्मसामग्नीप्राप्तावर्पीन्द्रियपारवश्याद्धर्मप्राप्तिफलप्राप्त्या शोचिताऽसीति निगमनमिति विद्याधरद्वयदृष्टांतः ॥ ३ ॥

अथान्यदा केनचिन्निर्भगेन पर्यटता ब्रह्मयाससाध्याद्याक्षाच्चितामणिरत्नं प्राप्तं । तदनु तेन समुद्रमार्गेण यानपत्रेण स्वगृहं गच्छता

मर्त्यजन्म-  
हारणे  
शोकर

॥ ८३ ॥

निर्धनेन धनप्राप्त्या मत्तेन रत्नस्य कांत्या चंद्रेण समतां पश्यता चक्षुरिन्द्रियपारवर्येन तद्रत्नं समुद्रे पातितं, तदनु स यावज्जीवं शोचति  
स । अत्रायमुपनयो, यथा स निर्भायः स्वदारिद्र्यनाशकवह्वायाससाध्यदेवदत्तचित्तमणिप्राप्तावर्षीन्द्रियपारवर्येन समुद्रपातितचित्तमणिस्व-  
त्प्राप्तिकलाप्राप्त्या शोचति तथा त्वमपि बहुसेवासाध्यगुरुरप्रदत्तचित्तमणिसमश्रीजिनधर्मप्राप्तावर्षीन्द्रियपारवर्येन धर्मअष्टस्तथासिफलाप्राप्त्या  
भृशु शोचिताऽसीति निगमनमिति निर्भायदृष्टांतः । इत्यादयः शोचनयां भावनीया इति ॥ १३७ ॥ १३ ॥

अयानंतरोपदेशे 'सामान्यतः प्रमादः परिहर्तव्य' इत्युक्तम्, अथ च पंचेन्द्रियजन्यविषयरूपप्रमादविशेषपरिहारं दृष्टांताष्टकदर्शन-  
पूर्वमुपदिशन्नाह—

पतंगभृंगैणखगाहिमीनद्विपद्विपारिप्रमुखाः प्रमादैः ।

शोचया यथा स्युर्मृतिबंधुःखैश्चिराय भावी त्वमपीति जंतो । ॥ १३८ ॥ १४ ॥

धनवि०—पतंगाश्च—शलभाः भृंगाश्च—पट्पदा एणाश्च—हरिणाः खगाश्च—शुक्रादयः पक्षिणः अहयश्च—भुजंगाः मीनाश्च—मत्स्याः  
द्विपाश्च—गजाः द्विपारयश्च—सिंहास्ततो द्वंद्वस्ते प्रमुखा—मुख्या येषु ते पतंगभृंगैणखगाहिमीनद्विपद्विपारिप्रमुखाः प्राणिनो यथा—

शाटक इति—शकटानां माहको वणिग् भिक्षुक इति—रंकः द्वंद्वसमासे उत्पन्न० भिक्षुकास्ते आद्या येषां तानि तथा तैः, एतेषां निदर्शनानां विस्तरः  
शीतलाप्यपनल्युद्यत्तितोऽवसेयो भावनीयश्चेति ॥ १३७ ॥ १३ ॥

रत्न०—पुनरप्यद्वलपुण्यस्य प्रमादिनो जीवस्य दृष्टांतदिनेन भावीनिः दुःखानि कथयति—पतंगभृंगैणमीनेति० व्याख्या—हे जंतो ! यथा

येन प्रकारेण प्रमादैः पंचभिरष्टभिर्वा तत्फलभूतैश्च मृतिः—मरणं बंधश्च—वायुरारज्जुनिगडादिनियंत्रणं दुःखं च—छेदनभेदनुक्षुत्तृदृशीता-  
तपादिभिः प्रतिकूलवेदनीयं ततो इंद्रस्रुतिबंधदुःखैः शोच्याः—शोचनीयाः स्युः, यथेतिदृष्टान्तोपन्यासग्रहणादत्रेत्यमुना प्रकारेणेति  
दाष्टातिकोपन्यासस्तेनेति—अमुना प्रकारेण हे जंतो ! त्वमपि प्रमादैर्हृतुभूतैस्त्फलभूतैश्च मृतिबंधदुःखैश्चिराय—चिरकालं नरकादिषु  
शोच्यः—शोचनीयो भावी—भविष्यसीत्यर्थः । अत्रायं भावः—प्रमादपतिताः प्राणिनो दुःखपानीभूताः संतः पतंगादिवत्सर्वे सर्वत्र शोचनीया  
भवतीति प्रमादं परिहरेति । अत्र पतंगादयश्चाष्टौ दृष्टान्ता निर्दिष्टाः । तत्र प्रथमं चक्षुर्विषयलक्षणे प्रमादे पतंगदृष्टान्तो यथा—“रूवेसु  
जो गिद्धिसुवेइ तिवं, अकालिअं पावइ से विणासं । रागाउरे से जहवा पयंगे, आलोअल्लोले समुवेइ मच्चुं” ॥ १ ॥ इति श्रीउत्तराध्ययने  
प्रमादस्थाननाम्नि द्वात्रिंशदध्ययने, एवं श्रीयोगशास्त्रेऽपि “कनकच्छेदसंकाशशिखाऽऽलोकविमोहितः । रथसेन पतन् दीपे, शलभो लभते  
मृतिं” ॥ १ ॥ अथ चाणोद्रियविषयलक्षणे प्रमादे द्वितीयो भुंगदृष्टान्तो यथा—“निपतन्मत्तमातंगकपोले गंधलोलुपः । कर्णतालतलाघा-  
तान्मृत्युमाप्नोति पट्पदः” ॥ १ ॥ इति श्रीयोगशास्त्रे ॥ अथ श्रोत्रोद्रियविषयलक्षणे प्रमादे तृतीयो हरिणदृष्टान्तो यथा—सद्देसु जो गिद्धि-  
सुवेइ तिवं, अकालियं पावइ से विणासं । रागाउरे हरिणसुवेइ गिद्धे, सद्दे अतित्ते समुवेइ मच्चुं ॥ १ ॥ इति पूर्वोक्ते एवीत्तराध्ययने,  
एवं श्रीयोगशास्त्रेऽपि—हरिणो हरिणी गीतिमाकर्णयितुमुद्धरः । आकर्णाकृष्टचापस्य, याति व्याधस्य वेध्यतां” ॥ १ ॥ अथ रसनेद्रिय-  
विषयलक्षणे प्रमादे चतुर्थः खगदृष्टान्तो यथा—कूटधान्यकणादानलौल्यतो मतिवर्जिताः । पतंति पक्षिणः पाशे, शुक्रपारापतादयः ॥ १ ॥

पतंगः—शलभो दीपशाखापाताद् भुंगो गंधमोहितो राजौ कमलकर्णिकायां बंधनादेणो—मृगः शब्दमोहितो बंधनात् खगः—पक्षी कृत्रिमनीलपत्रवृक्ष-

इत्थं च उपदेशरत्नाकरे ॥ ४ ॥ अथ पुनरपि ज्ञाणेंद्रियविषयलक्षणे प्रमादे एव पंचमः सर्पदृष्टांतो यथा—“गंधस्स जो निद्धि-  
शुभेइ विवं, रागाउरे ओसहिंघणिद्धे । अकालियं पावइ से विणासं, सत्थे विलाथो विव निक्खमंतो” ॥ १ ॥ इति पूर्वोक्तोचराध्य-  
यने एव; अथ पुनरपि रसनेंद्रियविषयलक्षणे प्रमादे पट्टे मीनदृष्टांतो यथा—“रसस्स जो निद्धिमुवेइ विवं, रागाउरे वडिसवि-  
भिन्नफये । मच्छे जहा धामिसभोगनिद्धे, अकालियं पावइ से विणासं” ॥ १ ॥ इति पूर्वोक्तोचराध्ययने एव, एवं श्रीयोगशास्त्रेऽपि—  
पयस्सगापे विचरन्, गिलन् गलातासिपम् । भेनिकस्स करे दीनो, मीनः पवति निच्चितं ॥ १ ॥ इति, अथ स्पर्शनेंद्रियलक्षणे प्रमादे  
सप्तमो द्विपट्टांतो यथा—फासस्स जो निद्धिमुवेइ विवं, रागाउरे कामगुणेषु निद्धे । करेणुमगावहिए व नागो, अकालियं पावइ से  
विणासं ॥ १ ॥ इति तत्रैवोत्तराध्ययने, एवं श्रीयोगशास्त्रेऽपि—वशासर्षामुखास्यादप्रसारितकरः करी । आलानवंधनञ्जेशमासादयति  
तत्शणान् ॥ १ ॥ इति । अथ पुनरपि रसनेंद्रियविषयलक्षणे प्रमादेऽष्टमो द्विपारिदृष्टांतो यथा—द्विपारातिरपि न्यायो, मांसास्वादस्य  
क्खिप्पया । किरांतं क्षिप्पये कम्मकटले काष्ठपंजरे ॥ १ ॥ इत्यर्थं उपदेशरत्नाकरे । अत्र प्रमुखग्रहणान्महिषादयः पंचेंद्रियद्वीन्द्रिया-  
द्योऽन्येऽपि यथासंबन्धं प्राणाः, अत्र महिषदृष्टांतः स्पर्शनेंद्रिये यथा—फासस्स जो निद्धिमुवेइ विवं, रागाउरे सीयजलावसन्ने ।  
गाह्यगणेषु महिसे च रत्ने, अकालियं पावइ से विणासं ॥ १ ॥ इति पूर्वोक्त एवोत्तराध्ययने । अत्र पंचेऽष्टौ दृष्टांता साक्षाद्दर्शिताः, तत्र  
पतंग १ शृंग २ पण ३ अहि ४ मीन ५ द्विप ६ नामानतः पद् दृष्टांताः श्रीउत्तराध्ययनयोगशास्त्रानुसारेण स्पष्टा एव, स्वगद्विपारिनामानौ  
गोहितः पाशपतनादहिः—सर्पः शब्दादाहितुं द्विकवशपतनान्मीनो—मत्स्यो मासखडलुन्धो धीवरजालपतनात् द्विपो—हस्ती कृतवशंकटकाञ्छादितग-  
तंपतनक्षुद्ररत्नात् द्विपारिः—सिंहपंजरमध्यमुक्ताजालोभात् पंजरपतनात् इन्द्रसमासे पतंगो द्विपारयस्ते प्रमुखा—आधा येषां ते पतंगो द्विपारिप्रमुखाः;

श्री अध्या.

धनवि.

रत्न० वृत्ती

१० अधि०

॥ ८५ ॥

द्वौ दृष्टांतौ तथाविधसंप्रदायाभावाद्ग्रथान्तरे साक्षात्तुपलब्धश्च संभावनया प्रोजितौ स्तः, सति संप्रदाये प्रमथान्तरे वा साक्षात्तुपलब्धौ च यथावद्योजनीयौ; न चैषा संभावना स्वचित्तमात्रकरिपतेतिवाच्यं, उपदेशरत्नाकरे द्वितीयतटे प्रथमाधिकारपष्ठगाथावृत्तौ एतदर्थान्वाख्या-  
नदर्शनात् । तदेकदेशो यथा कामसेवनायाश्वासु,—प्रायः स्वजातिविष्टासु, संमूर्च्छल्ययुगेंद्रियाः । स्वजातिलासु पुनर्मूर्च्छंति चतुरिन्द्रियाः  
॥ १ ॥ मूर्च्छासंब्रातुभावेन, तेऽपि त्रिचतुरिन्द्रियाः । सेवंते जंतवो जंतून्मलापृतकलाभवान् ॥ २ ॥ इति वचनादसंज्ञिनां मिथुनसंज्ञानु-  
भावादिना, संज्ञिनां तु वेदोदयादिना स्पष्टा एव, गजा हस्तिनीलुब्धा गजांतरादीन् व्रंति, मत्स्या गलामिपलुब्धा भ्रियंते, शाल्यादिकण-  
लुब्धाः पक्षिणो जाले पतंति, हरिणसर्पगजादयो गीतवंशस्वरश्रवणरसलुब्धा भ्रियंते, गजाश्च हस्तिनीलुब्धाः; गंधलुब्धा भृंगकीटिकास-  
पादयः; आमिषलुब्धाः समुद्रान्तर्गतप्रतिसंतापस्थलवासिजलमनुष्याः; वर्करभक्षणार्थं यंत्रप्रविष्टव्याघ्रादयश्च, रूपलुब्धाः शलभादयश्च  
भ्रियंतेऽपि, द्रव्यादिनिधि सर्पा अधितिष्ठति, निधौ दृष्टे खंजरीटा नृत्यंति, गोधेरकशिवादयश्च शब्दायंते, कीटिकाद्या अपि कणान्  
संगृह्णंतीत्यादि, अत्र च दृष्टांतदार्ष्टांतिकयोजना स्पष्टैवेति ॥ १३८ ॥ १४ ॥

अथ प्रमादानां पापरूपतां दर्शयंस्तत्परिहारमुपदिशन्नाह—

पुराऽपि पापैः पतिताऽसि दुःखराशौ पुनर्सूद ! करोषि तानि ।

मज्जन् महापंकिलवारिपूरे, शिला निजे मूर्ध्नि गले च धत्से ॥ १३९ ॥ १५ ॥

प्रसुखरादान्ये चित्रकादयो ग्राह्याः, एते प्रमादैः कृत्वा यथा शोचनीयाः स्युः; कैः ?—मृतिश्च वंधश्च मृतिबंधौ तयोर्दुःखानि तैः, केचित् पंतगादयो  
मरणदुःखैर्हस्त्यादयस्तु बंधनदुःखैरित्यर्थः तद्वत्त्वमपि चिराय—चिरकालं शोच्यो भावी—भविता, प्रमादैरित्यत्रापि ज्ञेयमिति ॥ १३८ ॥ १४ ॥

शिलाधरणं

॥ ८५ ॥

धनवि०—हे मूढ !—हे मूर्खं पुरापि—पूर्वमव्येवद्भवेत्यभवे वा पापैः—विषयकषयादिलक्षणप्रमादहैतुभूतैर्दुःखराशौ—दुःखसमूहे पतिव्रासि—पवनकर्चासि, पुनस्तानि प्रमादाचरणलक्षणानि पापानि करोषि—आचरसि । एवं प्रमादाचरणं कुर्वन् किं करोषीति दृष्टान्तपूर्वकं स्वयंयति—पंफोऽस्यास्तीति पंकिलः स चासौ वारिपूरश्च २ महांश्चासौ पंकिलवारिपूरश्च स तथा तस्मिन् महापंकिलवारिपुरे मज्जन्—शून्यं निजे—स्वै मूर्ध्नि—सस्तके गले च—कंठे शिलाः—स्थूलोपलान् धत्से—धरसीति ॥ १३९ ॥ १५ ॥

अथ प्रमादपरिवारवसरयुपदिशभाह—

पुनः पुनर्जीव ! तवोपदिश्यते, विभेषि दुःखात् सुखमीहसे च चेत् ।

कुरुत्व तत् किंचन येन वाञ्छितं, भवेत्तवास्तेऽवसरोऽयमेव यत् ॥ १४० ॥ १६ ॥

धनवि०—हे जीव ! तव पुनःपुनः—वारंवारसुपदिश्यते—हितवचनमादिश्यते, चेद्—यदि दुःखाद्विभेषि—भयं यासि च पुनः सुखम्—

रत्न०—अथ पूर्वं दुःखराशौ पतितोऽस्यथापि मा पतेति ज्ञापयति—पुराऽपि पापैरिति०, व्याख्या—हे आत्मन् ! पुरापि—पूर्वजन्मन्यपि पापैर्द्वेषिः दुःखराशौ पतितोऽसि हे मूढ ! पुनरिह—जन्मानि तान्येव पापानि करोषीति दृष्टान्तदानेन कथयति—हे जीव ! त्वं महान् पंकिलः—पंफवान् यो वारिपूरलस्मिन् मज्जन्—शून्यं शिलां निजे मूर्ध्नि च पुनर्गले—कंठे धत्से—दधासीति ततस्त्वमेनं दृष्टान्तं सफल्यसीति भावः ॥ १३९ ॥ १५ ॥  
रत्न०—अप्राप्तानं धर्मस्यायमवसरोऽस्तीति ज्ञापयति—पुनःपुनरिति०, व्याख्या—हे जीव ! मया पुनःपुनस्तवोपदिश्यते—उपदेशो दीयते, क्रियायाह—चेद्—यदि त्वं दुःखाद्विभेषि—भयमाप्नोषि तथा सुखमीहसे—वाञ्छसि । तत्—तर्हि किंचनापूर्वं सुकृतं कुरुष्व येन सुकृतेन वाञ्छितं अर्थात्

श्री अध्या.

धनवि.

रत्न० वृत्ती

१० अधि०

॥ ८५ ॥

द्वौ दृष्टांतौ तथाविधसंप्रदायाभावाद्भ्रंशान्तरे साक्षादनुपलब्धश्च संभावनया योजितौ स्तः, सति संशयधये ग्रन्थान्तरे वा साक्षात्तदुपलब्धौ च यथावयोजनीयौ; न चैषा संभावना स्वचित्तमात्रकल्पितेतिवाच्यं, उपदेशरत्नाकरे द्वितीयतटे प्रथमाधिकारपष्ठगाथावृत्तौ एतदर्थान्वाख्या-  
नदर्शनात् । तदेकदेशे यथा कामसेवनाद्याश्रवास्तु,—श्रायः स्वजातिविष्णुस्तु, संमूर्च्छैत्ययुगेंद्रियाः । स्वजातिलालस्तु पुनर्मूर्च्छैति चतुरिन्द्रियाः  
॥ १ ॥ मूर्च्छासंज्ञानुभावेन, तेऽपि त्रिचतुरिन्द्रियाः । सेवते जंतवो जंतूमलामृतकलाभवान् ॥ २ ॥ इति वचनादसंज्ञितानं सिथुत्संज्ञानु-  
भावादिना, संज्ञितानं तु वेदोदयादिना स्पष्टा एव, गजा हस्तिनीलुब्धा गजांतरादीन् ज्ञंति, मत्स्या गजामिपलुब्धा क्रियंते, शाल्यादिकण-  
लुब्धाः पक्षिणो जाले पतंति, हरिणसर्पगजादयो गीतवंशस्वरश्रवणरसलुब्धा धियंते, गजाश्च हस्तिनीलुब्धाः, गंधलुब्धा भृंगकीदिकास-  
पर्दयः, आमिषलुब्धाः समुद्रान्तर्गतप्रतिसंतापस्थलवासिजलमनुष्याः, वर्करभक्षणार्थं यंत्रप्रविष्टव्याघ्रादयश्च, रूपलुब्धाः शलभादयश्च  
क्रियंतेऽपि, द्रव्यादिनिधिं सर्पा अधितिष्ठति, निर्धौ दृष्टे खंजरीटा नृत्यंति, गोधेरकशिवादयश्च शब्दायंते, कीदिकाद्या अपि कणान्  
संगृह्णतीत्यादि, अत्र च दृष्टांतदार्ष्टांतिकयोजना स्पष्टैवेति ॥ १३८ ॥ १४ ॥

अथ प्रमादानां प्रापरूपतां दर्शयंस्तपसिहरस्युपदिशन्नाह—

पुराऽपि प्रापैः पतिताऽसि दुःखराशौ पुनर्मूर्च्छ ! करोषि तानि ।

मज्जन् महापंकिलवारिपूरे, शिला निर्जे मूर्ध्नि गले च धत्से ॥ १३९ ॥ १५ ॥

प्रमुखशब्दादन्ये चित्रकादयो प्राह्लाः; एते प्रमादैः कृत्वा यथा शोचनीयाः स्युः; कैः?—मृत्तिश्च बंधश्च मृत्तिबंधौ तयोर्दुःखानि तैः; केचित् पतंगादयो  
भरणदुःखैर्हरत्यादयस्तु बंधनदुःखैरित्यर्थः तद्वत्त्वमपि चिराय—चिरकालं शोच्यो भवी—भविता, प्रमादैरित्यत्रापि ज्ञेयमिति ॥ १३८ ॥ १४ ॥

शिलाधरणं

॥ ८५ ॥



जन्मनि जन्मनि अमृनि धनाद्गसौख्यस्वजनप्राणलक्षणानि वस्तून्यर्थितानि—मनोऽभिलषितानि भवंति—स्युः; पुनर्द्वितीयवारमेव धर्मोऽस्मीभिः धनाद्गादिभिर्दुर्लभो—दुष्प्रापोऽस्ति ॥ १४१ ॥ १७ ॥

अथाकामनिर्जरातः सकामनिर्जराया विशेषफलं दर्शयन्नुपदिशति—

दुःखं यथा बहुविधं सहसेऽप्यकामः; कामं तथा सहसि चेत्करुणादिभावैः ।

अन्तर्पायसाऽपि तव तेन भवान्तरे स्यादात्यंतिकी सकलदुःखनिवृत्तिरेव ॥ १४२ ॥ १८ ॥

यनवि०—यथाऽकामोऽपि—निर्जरावांछारहितोऽपि चतुर्गतिषु बहुविधं—हेदनभेदनशीलातपक्षुत्तृत्पादपरवश्यादि नानाप्रकारं दुःखं सहसे—क्षमसे, तथा चेद्—यदि कामं निर्जरावांछासहितं यथा स्यात्तथा करुणादिभावैः—मैत्रीप्रमोदकारुण्यमाध्यत्म्यपरिणामैः सहसि, अत्र भेदव्यादिसत्त्वं चेदं—“परहितचिंता मैत्री परदुःखविनाशिनी तथा करुणा । परसुखतुष्टिर्मुदित्वा परदोषोपेक्षणमुपेक्षा” ॥ १ ॥ इति,

धनार्थं, यथा अरे सर्पः अरे सर्प इति, च पुनरेकमार्हतं धर्मं न लज्ज, न लज्ज इत्यत्र तु अत्यंतमुपादेयतासूचनार्थं वीप्सावचनं, यथा अरे सुवर्णं अरे सुवर्णमिति । उभयत्रापि हेतुमाह—हि—यतः कारणोद्धर्मादस्मृति—धनादीन्व्यर्थितानि—वाञ्छितानि भवे भवे—जन्मनि जन्मनि भवंति, पुनरितिविशेषे अर्थागिर्धनादिगिरेण धर्मो भवे भवे दुर्लभो—दुष्प्राप इति ॥ १४१ ॥ १७ ॥

रत्न०—अथात्मानं प्रत्यकामदुःखसहनान्दरं सकामदुःखसहनमित्युपदिशति—दुःखं यथेति० व्याख्या—हे आत्मन्! यथा त्वं न विषते धमः—दृष्ट्वा यस्य सः अकामः सन् बहुविधमपि दुःखं सहसे, एकेद्रियादिजन्मस्वित्यर्थः; तथा त्वं कामं यथा स्यात्तथा चेद्—यदि करुणादि-

श्री अध्या.

धनवि.

रत्न० वृत्ती

१० अधि०

॥ ८६ ॥

इष्टवेदनीयमीहसे—वांछसि, तत्—तस्मात्प्रमादपरिहारेण तत्किञ्चन—तपःसंयमादि सुकृतकर्म कुरुष्व—समाचर येन सुकृतकर्मणा तव वांछितं—समीहितं भवेत्, यद्—यस्माद्यमेव—मनुष्यभवार्यदेशोत्तमजातिसर्वेन्द्रियपटुताशुद्धदेवगुरुधर्मप्राप्तिशास्त्रश्रवणश्रद्धानादिसाम्प्रती-  
सहितः प्रत्यक्षोऽवसरः—प्रस्तावो वर्तते, अत्रैवकार एतत्प्रस्तावातिरिक्तप्रस्तावप्रतिषेधक इति ॥ १४० ॥ १६ ॥

अथानंतरोक्तं धर्मावसरमेव धर्मस्य दुर्लभतादर्शनेन द्रढयति—

धनांगसौख्यस्वजनानसूनपि, त्यज त्यजैकं नच धर्ममार्हतम् ।

भवंति धर्माद्धि भवे भवेऽर्थितान्यमून्यमीभिः पुनरेष दुर्लभः ॥ १४१ ॥ १७ ॥

धनवि०—धनं च—कनकादि अङ्गं च—शरीरं सौख्यं च—सकृच्चंदनाङ्गनादिसपर्यङ्गजन्यमनुकूलवेदनीयं स्वजनाश्च—मातापितृभ्रातृ-  
पुत्रकलत्रादयस्ततो द्वंद्वस्त्वान् धनांगसौख्यस्वजनान् त्यज—मुंच, च पुनः असूनपि—प्राणानपि त्यज, च पुनरार्हतं—जैनं धर्मं श्रुतसम्य-  
क्त्वलक्षणं विरतिलक्षणं वा एकम्—अद्वितीयं न त्यज—मा मुंचेति । हि यतः कारणाद्धर्मात्—तीर्थकृता प्रतिपादिताचारार्द्रवे भवे-

सुखमितिगम्यते भवेद्, यद्—यतो हेतोरयमेवावसरो—वेला आस्ते अर्थात्सुकृतस्थेति “सञ्ज्ञायद्वाणतवओसहेसु उवएसस्युईपयाणेसुं । संतगुणकित्तणेसुं न हुंति पुनरस्तदोसा उ” ॥ १ ॥ ति वचनात्पुनः पुनरुपदेशदानेऽपि पुनरुक्तदोषो नैवेति ॥ १४० ॥ १६ ॥

रत्न०—अर्थैहिकं प्राप्तं धनादि सुक्त्वा अप्राप्ताय तस्मै सुखाय कथं धर्मं करोमीत्याशंकामपाकुर्वन्नाह—धनांगसौख्यैरिति० व्याख्या—  
हे आत्मन् ! धनं—द्रव्यमंगं—शरीरं सौख्यं—सुखं स्वजना—बंधवस्तान् तथा असून—प्राणान् त्यज त्यजेतिवीप्सायां द्विर्भावः, वीप्सा चाल्यंतं हेयतासू-

धर्माद्धि-  
नाद्याः

॥ ८६ ॥

द्वितीयांशः, पुनस्तज्जीवितं द्रुतं—शीघ्रं विनश्वरं—विनाशनशीलं विभावयन्—विधिवतयन् दुर्गतिदुःखतो—नरकादिवेदनावः किमिति प्रभे न हि विभेषि ?—न भयं गच्छसीति ॥ १४३ ॥ १९ ॥

अथ यः श्लाघधवणादिना पापकर्मकरणजनितविपद्भ्यो भीति प्राप्नोति पापकर्माण्यपि च न त्यजति तं प्रत्युपदिशन्नाह—

कर्माणि रे जीव ! करोषि तानि, यैस्ते भविष्यो विपदो ह्यनन्ताः ।

तान्भ्यो भिनया तद्वधसेऽधुना न किं, संभावितान्भ्योऽपि भृशाकुलत्वम् ? ॥ १४४ ॥ २० ॥

धनवि०—रे जीव ! यदि त्वं तानि कर्माणि सावद्यमार्गप्रवृत्तिलक्षणानि करोषि हीति निश्चितं यैः पापकर्मभिस्ते—तवानन्ता—षट्कालमल्यंवरहिता विपदः—आपद्यो भविष्यो, भविष्यंतीति भविष्य इत्यर्थः; तद्—तदा संभावितान्भ्यः—संभावनाविपयीकृतान्भ्यस्तान्भ्यो विपद्भ्यो भिनया—भयेनाधुना—सांप्रतं किमिति प्रश्ने भृशाकुलत्वं ?—भृशम्—अत्यर्थमाकुलत्वं—व्यग्रत्वं दधसे ? इत्यन्वयः; दधि धारणे इत्यस्य दधसे इति प्रयोगः । भावार्थस्तु यदि त्वं पापकर्मफलं जानन्नपि पापकर्माणि कुरुषे तदा श्लाघादिश्रवणात्तत्कर्मफलभूतान्भ्यः संभावितविपद्भ्यः किं व्याकुलो न भवसीति ॥ १४४ ॥ २० ॥

द्वितीयः, चेति विशेषे, तद् सुखं द्रुतं—विनाशनशीलं विभावयन् सन् त्वं हि निश्चितं दुर्गतीनां—तिर्यग्नरकादीनां दुःखतो—दुःखेभ्यः किं न विभेषि ? अपितु मेतुं शुक्रमित्यर्थः; द्रुतविनश्वराल्यसुखाय कृतपापकर्मणः पापकर्मसमुत्पद्युर्गतिदुःखेभ्यस्त्व भयं कर्तुं शुक्रमितिभावः ॥ १४३ ॥ १९ ॥

रत्न०—अथ तदेव प्रकाशतरेण कथयति—कर्माणि रे जीव इति० व्याख्या—रे इति निधिसंबोधने जीव ! त्वं तानि कर्माणि करोषि यैः

श्री अध्या.

धनवि.

रत्न० वृत्ती

१० अधि०

॥ ८७ ॥

तदाऽल्पीयसाऽपि—अतिस्लोकेनापि तेन सकामसहनेन भवान्तरे—परमवे तवात्यंतिकी—पुनः प्रादुर्भावरहिता सकलदुःखनिवृत्तिः—  
समस्तजन्मजारामरणाद्यनेकदुःखोच्छित्तिरेव स्यात् ॥ १४२ ॥ १८ ॥

अथ सांसारिकसुखवांछया धर्मकर्मपरिहारेण पापकर्मसु वे प्रवर्तते तान् प्रत्युपदिशति—

प्रगल्भसे कर्मसु पापकेष्वरे, यदाशया शर्मं न तद्विनाऽनितम् ।

विभावयंस्तच्च विनश्वरं द्रुतं, विभेषि किं दुर्गतिदुःखतो न हि ? ॥ १४३ ॥ १९ ॥

धनवि०—अरे इति तिरस्कारपूर्वकं संबोधने यस्य सुखस्याशया—अभिलषेण पापकेषु—पापजनकेषु कर्मसु—प्राणालिपातादिषु व्यापा-  
रेषु प्रगल्भसे—पंडितो भवसि, तच्छर्म—सुखं अनितं—जीवितं विना न भवति, अत्र अनितमिति 'अन श्वसक् प्राणने' इत्यस्य प्रयोगो

भावैः—कृपादिपरिणामैः, आदिशब्दात्परदुःखनिवृत्तिपरसुखोत्पादनादिग्रहणं, सहसि—क्षमसे, अथवा काममिति दुःखविशेषणं, सकाममित्यर्थः, तदा  
तवालपीयसाऽपि सकामदुःखसहनेनास्यातिकी—सकलानामेकविंशतिभेदभित्तानां दुःखानां निवृत्तिरेवेति निश्चयेन स्यादित्यर्थः, पंचमारकोत्पन्नस्या-  
स्मिन् जन्मनि मुक्तिगमनार्हत्वं तेन भवांतरे इत्युक्तं, 'षहि मर्षणे' इत्यस्य सहसे इति, षहण् मर्षणे इति तु चुरादौ युजादेर्नैवेति णिच्चे  
वैकल्पिकत्वात् सहसीति रूपमिति ॥ १४२ ॥ १८ ॥

रत्न०—अथ सुखाशया पापकर्मसु मा धार्ष्ट्यं कुर्याति भंयोपदिशति—प्रगल्भसे कर्मस्थिति० व्याख्या—अरे इत्याक्रोशार्थं संबोधने  
आत्मन् ! पापकेषु कर्मसु प्रगल्भसे—धृष्टो भवसि, कथा ?—यस्य सुखस्याशया—वांछया शर्मं—सुखं न विनाऽनितं तत्, शर्मणे भोगग्रहणा-

अनित्यं  
जीवितं

॥ ८७ ॥

अथ पुत्रकलात्रादिप्रतिबंधेन ये पापकर्माकारिणस्ताम् प्रत्युपदिशामाह—

यैः क्रियसे वंधनबंध्वपत्यशःप्रभुत्वादिभिराशयस्यैः ।

क्रियानिर प्रेत्य च तैर्गुणस्ते, साध्यः ? किमायुश्च ? विचारयैवम् ॥ १४६ ॥ २२ ॥

धनवि०—यंराशयस्यः—स्वचित्तकल्पितैर्वंधनबंध्वपत्यशःप्रभुत्वादिभित्त्वं क्रियसे—पापकर्माभिः केशं यासीति, अत्र वंधनानि—बंधनरूपाणि च तानि वंधवश्च—स्वगोत्रीया अपत्यानि च—पुत्रपुत्र्यादीनि यथांसि च दानाद्युत्थानि प्रभुत्वानि च गृहनायकत्व-सुदृवनायकत्वदेशनायकत्वादीनि तान्यादौ येषु तानि तथा तैः; अत्रादिपदात्कलात्रादीनि आह्याणीति, ते—तव तैर्वंध्वपत्यादिभिः पदाथै-रिह—अत्र भवे च पुनः प्रेत्य—परमवे क्रियान्—क्रियन्मात्रो गुणः—उपकारः साध्यः ?—साधयितुं शक्य इति काकृत्त्या, च पुनरायुः—जीवितं च किं—क्रियन्मात्रमस्तीत्यवसमुता प्रकारेणोक्तं त्वं विचारय—स्वहृदि विभावयेति । ‘शैः क्रियसे त्वं धनबंध्वपत्ये’ति पाठे तु पनानि च वंधवश्चेत्यादिवदंढः ॥ १४६ ॥ २२ ॥

रत्न०—अथ यदर्थं त्वं क्रियसे तैस्त्वव गुणो नास्तीति प्रत्युपदिशति—यैः क्रियसे त्वमिति० व्याख्या—हे आत्मन् ! यैर्निमित्तभूतैस्त्वं क्रियसे, यदर्थं त्वं केशं प्राप्नोषीत्यर्थः; यैः केशित्याह—धनं च वंधवश्च अपत्यानि च यशश्च प्रसुत्वं च तान्यादौ येषां तानि धनबंध्वपत्यशःप्रभुत्वादीनि, तैः किंभूतैः ?—आशये सिद्धंतीति तानि तैः, चेतिविशेषे, तैर्धनादिगिरिह लोके च पुनः प्रेत्य—परमवे ते—तव क्रियान् गुणः साध्यः ?; च पुनस्ते—तमायुः—जीवितं किं ?—क्रियदित्येवं त्वं विचारय, विचार्य च तैरिहमवेऽपि परमवेऽपि न काश्चिद्गुणोऽस्तीति आयुरपि तुच्छं मत्वाऽऽत्महितं सुखत्वेत्युपदेशः ॥ १४६ ॥ २२ ॥

श्री अख्या.

धनवि.

रत्न० वृत्ती

१० अधि०

॥ ८८ ॥

अथ पुनः परलोकभीतं दर्शयन्नुपदिशति—

ये पालिता वृद्धिमिताः सहैव, स्निग्धा भृशं स्नेहपदं च ये ते ।

यमेन तानप्यदयं गृहीतान्, ज्ञात्वाऽपि किं न त्वरसे हिताय ? ॥ १४५ ॥ २१ ॥

धनवि०—ये पुत्रसेवकादयस्त्वया पालिता—हितप्रवर्तनादिना रक्षिताः, च पुनर्ये आरुभगिन्यादयस्ते—तवात्मना सहैव वृद्धि—शरीर-  
गुष्टिमिताः—आप्ताः । च पुनर्ये तव भृशम्—अत्यर्थं स्निग्धा—मित्राणि, च पुनर्ये भित्तकलादयस्ते—तव स्नेहपदं—प्रेमपात्रं, आसन्निति सर्वत्र  
शोभ्यं, तानपि संबंधिनो यमेन—कृततेनादयं—निर्दयं यथा स्यात्तथा गृहीतान्—स्वायत्तीकृतान् ज्ञात्वाऽपि—साक्षाद् दृष्ट्वाऽपि श्रुतवाऽपि  
वा हिताय—तत्त्वत आत्मनः सुखोपायाय तपःसंयमाय किमिति प्रश्ने न त्वरसे ?—किं न वेगवान् भवसीति ॥ १४५ ॥ २१ ॥

कर्मभिस्ते—तव विपदो—विपत्तयः अनंता—अंतरहिता भविष्यो—भाविन्यः तत्—तस्मात्कारणादधुना—इह भवे ताभ्यः संभाविताभ्योऽपि—चित्तिता-  
भ्योऽपि भृशकुलत्वं किं दधसे ?, अपितु परमवेऽपि विपदनुभवनसमये भृशकुलत्वं दधिष्यसे इति भावः ॥ १४४ ॥ २० ॥

रत्न०—पुनरपि हितार्थं जीवं प्रत्युपदिशति—ये पालिता इति० व्याख्या—हे आत्मन् ! ये स्वजनादयस्त्वया पालिताः च पुनर्ये सहैव  
वृद्धिमिता—गताः ये च भृशम्—अत्यर्थं लयि स्निग्धाः—स्नेहवंतः ये च ते—तव स्नेहपदं—स्नेहस्य स्थानं तानपि यमेनादयं—दयारहितं यथा स्यात्तथा  
गृहीतान् ज्ञात्वाऽपि हितार्थं—हितं कर्तुमिच्छथः किं न त्वरसे ?—त्वरं किं न करोषि, अपितु त्वरस्वैत्यर्थः ॥ १४५ ॥ २१ ॥

हिताय  
वत्सर्णं

॥ ८८ ॥

अथ पुत्रकलत्रादिप्रतिबंधन ये पापकर्मकारिणस्तान् प्रत्युपदिशाम्नाह—

यैः क्षिद्रयसे बंधनबंधवपत्ययथाःप्रभुत्वादिभिराशायस्यैः ।

क्रियानिह प्रेत्य च तैर्गुणस्ते, साध्यः ? किमायुश्च ? विचारयेवम् ॥ १४६ ॥ २२ ॥

धनवि०—यैराशयस्यैः—स्वचित्कल्पितैर्वंधनबंधवपत्ययथाःप्रभुत्वादिभिस्त्वं क्षिद्रयसे—पापकर्मभिः क्लेशं यासीति, अत्र बंधनानि—बंधनरूपाणि च तानि बंधवश्च—स्वगोत्रीया अपत्यानि च—पुत्रपुत्र्यादीनि यथांसि च दानाद्युत्थानि प्रभुत्वानि च गृहनायकत्व-  
शुट्टयनायकत्वदेशनायकत्वादीनि तान्यादौ येषु तानि तथा तैः; अत्रादिपदात्कलत्रादीनि ग्राह्याणीति, ते—तव तैर्बंधवपत्यादिभिः पदांश-  
रिह—अत्र भवे च पुनः प्रेत्य—परभवे क्रियान्—क्रियन्मात्रो गुणः—उपकारः साध्यः ?—साधयितुं शक्य इति काङ्क्षया, च पुनरायुः—  
जीवितं च किं—क्रियन्मात्रमस्तीत्येवममुना प्रकारेणोक्तं त्वं विचारय—स्वहृदि विभावयेति । ‘शैः क्षिद्रयसे त्वं धनबंधवपत्ये’ति पाठे तु  
धनानि च बंधवश्चेत्यादिद्वंद्वः ॥ १४६ ॥ २२ ॥

रत्न०—अथ यदर्थं त्व क्षिद्रयसे तैस्त्व गुणो नास्तीति प्रत्युपदिशति—यैः क्षिद्रयसे त्वमिति० व्याख्या—हे आत्मन् ! येनिमित्तभूतैस्त्वं  
क्षिद्रयसे, यदर्थं त्वं हे शं प्राप्नोषीत्यर्थः; यैः कैरित्याह—धनं च बंधवश्च अपत्यानि च यशश्च प्रभुत्वं च तान्यादौ येषां तानि धनबंधवपत्ययथाःप्रभुत्वादीनि,  
तैः किंभूतैः ?—आशये तिष्ठतीति तानि तैः, चेतिविशेषे, तैर्धनादिभिरिह लोके च पुनः प्रेत्य—परभवे ते—तव क्रियान् गुणः साध्यः ?; च पुनस्ते—  
तयायुः—जीवितं किं ?—क्रियदित्येवं त्वं विचारय, विचार्य च तैरिहभवेऽपि परभवेऽपि न कश्चिद्गुणोऽस्तीति आयुरपि तुच्छं मत्वाऽऽत्महितं  
पुरस्चैत्युपदेशः ॥ १४६ ॥ २२ ॥

श्री अख्या,

धनवि.

रत्न० वृत्ती

१० अधि०

॥ ८९ ॥

अथ स्वहिताचरणोपदेशमाह—

किमु सुह्यसि गत्वैः पृथक्कृपणैर्बधुवपुःपरिग्रहैः ।

विमृश स्वहितोपयोगिनोऽवसरेऽस्मिन् परलोकपांथ रे ॥ १४७ ॥ २३ ॥

धनवि०—रे परलोकपांथ ! पृथगात्वरैः—भिन्नभिन्नस्थानागमनशीलैः कृपणैः—तुच्छैः स्वार्थसिद्धिं यावत्सुन्दरैस्तदनंतरमसुन्दरैरित्यर्थो बंधुवपुःपरिग्रहैः—स्वजनतनुधनादिभिः किमिति प्रश्ने सुह्यसि ?—मोहं यासि; अस्मिन् इत्यमानमातुष्यादिसमप्रसासमीसहितेऽवसरे—प्रसावे स्वहितोपयोगिनो—निजसुखोपायहेतून् पदार्थान् श्रीजिनधर्माचरणलक्षणान् विमृश—विचिंतय; अत्र परलोकपांथ रे इति संबो-  
धनपदेन पृथगात्वरैरितिपदेन चानित्यताभावना बोध्यते ॥ १४७ ॥ २३ ॥

अथ पुराकृतपुण्यानुभावेन सुखमनुभवंतमात्मानमुपदिशति—

सुखमाससे सुखं शोषे, सुंक्षे विवासि खेत्सि ।

न जाने त्वग्रतः पुण्यैर्विना किं ते भविष्यति ? ॥ १४८ ॥ २४ ॥

धनवि०—हे आत्मन् ! त्वं सुखं यथा स्वात्तथा सुखासनसिंहासनभद्रासनादौ आससे—उपविशसि, 'आसिक्त् उपवेशने' इत्यस्यायं प्रयोगः,

रत्न०—अथ स्वजनादिषु मोहं संलज्य हितोपयोगिषु विचारार्थोपदिशति—किमु सुह्यसीति० व्याख्या—रे परलोकपांथ !—रे परलोकपथिक बंधवश्च वपुश्च परिग्रहश्च तैः किमु इति ?—किं सुह्यसि—मोहं प्राप्नोषि, अपितु मा सुख, यतः किंभूतैः ?—गात्वैः—गमनशीलैः; कथं ?—पृथग्—भिन्न-  
भिन्नस्थाने, पुनः कीदृशैः ?—कृपणैः—दीनैः परमवे सुखकरणासमर्थैः; अस्मिन्नवसरे परलोकगमनावसरे इत्यर्थः स्वस्य हितोपयोगिनः प्रति विमृश—  
विचारय, परलोकहितोपयोगिनो ज्ञानदर्शनचारादिगुणान् विचारयेत्यर्थः ॥ १४७ ॥ २३ ॥

परलोक-  
पांथता  
पुण्यार्थिता

॥ ८९ ॥



च पुनः सुखं श्रेयं-पत्यंकपट्टिकादीं स्थितिं, च पुनः सुखं भुंक्षे-शालिवालयदिकं भक्षयसि, च पुनः सुखं पिबसि-कर्पूरादिवासिवं शीतलजलं मर्दिरादि वा पानविषयीकरोषि, च पुनः सुखं खेळसि-गजतुरंगादिभिरक्षकंठुकादिभिर्वा क्रीडसि; तु पुनरहमेवं न जाने-न वेपि अग्रतः-अपेतनभवे पुण्यैः-इहभवकृतसुकृतैर्विना किं-सुखासनसुखशयनादिमध्ये किं वस्तु ते-तत्र भविष्यति ? ॥१४८॥१४९॥

पुनः प्रकारान्तरेण विमर्शं दर्शयन्नात्मैवात्मानमुपदिशति—

शीतात्तापानमक्षिकाकत्तृणादिरुपशार्द्युत्थात् कष्टतोऽल्पाद्विभेषि ।

तास्ताश्चैभिः कर्मभिः स्वीकरोषि, भ्रुवभादीनां वेदना धिथियं ते ॥ १४९ ॥ २५ ॥

धनवि०—त्वमत्पात्-सोकात् स्वीकालीनाद्वा शीतात्-शीतर्तुप्रभवाच्चैत्याद्य पुनस्तापाद्-उष्णर्तुप्रभवाद् धर्मवः च पुनर्मक्षि-  
काकत्तृणादिरुपशार्द्युत्थात्कष्टाद्विभेषि-भयं यासीति, अत्र मक्षिका प्रसिद्धा कत्तृणं च-तृणविशेषस्ते आदौ येषां ते तथा तेषां स्पर्शाः-

रत्न०—अथ सांप्रतं सुखेन विलसतस्तवाग्रे किं भविष्यतीति ज्ञापयति-सुखमास्ते० इति व्याख्या—हे आत्मन् ! त्वं सांप्रतं संपन्नुदितः सन् सुखं यथा स्वात्तथा आस्ते-उपविशसि तथा सुखं श्रेयं-स्थितिं तथा सुखं भुंक्षे-भुक्तिं करोषि तथा पिबसि मथादि, सुखमिति क्रियाविशेषणं सर्वत्र योत्थं, तथा खेळसि-भूतक्रीडापृणयादि रमसे, परमप्रतो भवे ते-तत्र पुण्यैर्विना किं ? भविष्यतीति, अहं तु जाने आगमानुमानाभ्यां महत्कष्टं भविष्यतीति, जानतोऽपि प्रंधकर्तुरित्दमुदासीनं वचः, अथवा उग्रस्वत्वात्सम्यक्तया न जाने इत्यपि, तथेयताऽव्युपदेशेनाप्रतिबुध्यमानं जीवं प्राति निरा-  
दत्तापचनं वा ॥ १४८ ॥ २४ ॥

रत्न०—अथ स्वल्पात्कष्टाद्विभेषि महत्कष्टमंगीकरोषीत्युपदिशति-शीतात्तापादिति० व्याख्या—हे आत्मन् ! त्वं शीताद्विभेषि-भयमाप्नोषि

श्री अध्या.

धनवि.

रत्न० वृत्ती

१० अधि०

॥ ८९ ॥

अथ स्वहिताचरणोपदेशमाह—

किमु मुह्यसि गत्वरैः पृथक्कृपणैर्बधुवपुःपरिग्रहैः ।

विमृश स्वहितोपयोगिनोऽवसरेऽस्मिन् परलोकपांथ रे ॥ १४७ ॥ २३ ॥

धनवि०—रे परलोकपांथ ! पृथगात्वरैः—भिन्नाभिन्नस्थानगमनशीलैः कृपणैः—तुच्छैः स्वार्थसिद्धिं यावत्सुदरैस्तदनंतरमसुदरैरित्यर्थो बंधुवपुःपरिग्रहैः—स्वजनतनुबंधनादिभिः किमिति प्रश्ने मुह्यसि ?—मोहं यासि; अस्मिन् दृश्यमानमानुष्यादिसमाप्तसामग्रीस्वहितोऽवसरे—प्रस्तावे स्वहितोपयोगिनो—निजसुखोपायहेतुत्वं पदार्थान् श्रीजिनधर्माचरणलक्षणान् विमृश—विचिंतय; अत्र परलोकपांथ रे इति संबोधनपदेन पृथगात्वरैरितिपदेन चानित्यताभावना द्योत्यते ॥ १४७ ॥ २३ ॥

अथ पुराकृतपुण्यानुभावेन सुखमनुभवतमात्मानमुपदिशति—

सुखमास्से सुखं शोषे, मुंक्षे पिवसि खिलसि ।

न जाने त्वग्रतः पुण्यैर्विना किं ते भविष्यति ? ॥ १४८ ॥ ॥ २४ ॥

धनवि०—हे आत्मन ! त्वं सुखं यथा स्यात्तथा सुखासनसिंहासनभद्रासनादौ आस्से—उपविशसि, 'आसिक् उपवेशने' इत्यस्यायं प्रयोगः;

रत्न०—अथ स्वजनादिषु मोहं संलज्य हितोपयोगिषु विचारयोपदिशति—किमु मुह्यसीति० व्याख्या—रे परलोकपांथ !—रे परलोकपाथिक बंधवश्च वपुश्च परिग्रहश्च तैः किमु इति ?—किं मुह्यसि—मोहं प्राप्नोषि, अपितु मा मुह्य, यतः किभूतैः ?—गात्वरैः—गमनशीलैः; कथं ?—पृथग्—भिन्न-भिन्नस्थाने, पुनः कीदृशैः ?—कृपणैः—दीनैः परभवे सुखकरणासमर्थैः; अस्मिन्नवसरे परलोकगमनावसरे इत्यर्थः स्वस्य हितोपयोगिनः प्राति विमृश—विचारय, परलोकहितोपयोगिनो ज्ञानदर्शनचारित्रादियुगान् विचारयेत्यर्थः ॥ १४७ ॥ २३ ॥

परलोक-  
पांथता  
पुण्यार्थिता

॥ ८९ ॥

ज्ञानं कलुषीकरोपि, अत्राप्यपदेन कचिच्छास्त्रार्थश्रवणादां मौढ्यादिभिराज्ञातनाकरणेनात्मानं कलुषीकरोपीत्यपि सूचितं, च पुनर-  
धर्मा मन्त्ररक्षाद्वित्त्वाद्य विभेषि-न्न भयं प्राप्नोपीत्यर्थं; तत्र न विद्यते धर्मो-देशविरतिलक्षणः सर्वविरतिलक्षणः सन्धक्स्वल्पक्षणे दानादि-  
लक्षणो वा यस्य सः अधर्मा, पाप्मानित्यर्थः, 'द्विपदाद्धर्मोद' इति ( ७-३-१४१ ) साधुः, अत एवात्मानं कलंकयंतं धर्मविरहितं नरकेभ्यो  
निर्गम्य त्वां धिगस्त्वित्यर्थः, एतावता विरस्कारेण कपायादिप्रभादरहितः सन् धर्मं कुर्वित्यर्थतो दर्शितमिति ॥ १५० ॥ २६ ॥

इति श्रुतयोगच्छन्तायकश्रीशुनिसुन्दरसुरनिर्मितस्याध्यात्मफलपट्टमस्याधिरोहणीटीकायां श्रीधन-  
विजयगणिविरचितायां सामान्यतो वैराग्योपदेशनाम्नी दशमी पदपद्धतिः ॥ १० ॥

कथायुः-श्रोधगानभाषाद्युक्तैः, कथं ?-फचिद्-फचन प्रमादः-मवादिभिः कापि च कदाप्रहैः-कुत्सितहठैः कुमलोपदेशादिभिरत्यर्थः कापि च मस्तराधैः,  
उत्तरवर्णाण्यन्यायेन कापि चेत्सत्रापि योज्यं, आशयश्चेनाष्टादशपापस्थानकानां ग्रहणं, परं त्वं परमवे नरकान्नो विभेषि, त्वं किं ?-न विद्यते धर्मो  
यस्य सोऽधर्मा, समारो धर्मशब्दादन्प्रत्यये सिद्धं, ततस्त्वामविचारकत्वाद्दिगस्त्विति ॥ १५० ॥ २६ ॥ इति दशमोऽधिकारः ॥

श्रीशान्तिचंद्रवराचकमुद्रार्थसिधुलब्धप्रतिष्ठवराचकरत्नाचंद्रः । अध्यात्मफलपद्धतस्य चकार वृत्तिं, तस्या गतो विद्युतितो दशमोऽधिकारः ॥ १० ॥

श्री अध्या.

धनवि.

रत्न० वृत्ती

१० अधि०

॥ १० ॥

त्वग्निद्विषमाहोऽनिष्टगुणविशेषः स आदौ येषां ते तथा तेभ्य उत्था-उत्थानं यस्य स तथा तस्मान्मक्षिकाकतृणादिरुपशार्शुत्थात्, कतृणादीत्यत्रादिपदात्कर्करादिकर्कशवस्तुपरिग्रहः, स्पर्शादीत्यत्रादिपदाहूरसदुर्गंधादिपरिग्रहः, च पुनरेभिः प्रत्यक्षतः क्रियमाणैः कर्मभिः-पापव्यापारैस्तास्ता जगत्प्रसिद्धाः श्वश्यादीनामादिपदात्तिरश्वां वेदना-दुस्सहपीडाः स्वीकरोषि-अज्ञीकरोपीत्यन्वयः; तेन कारणेनाल्पकष्टाह्रीतस्य पापकर्मकरणेनाह्नीकृतनारकवेदनस्य ते-तव धियं-बुद्धिं प्रति धिगस्तु-तिरस्कारोऽस्तु ॥ १४९ ॥ २५ ॥

अथ सामान्यतो वैराग्यद्वारमुपसंहरन् तिरस्कारपूर्वकं कपायादिसकलकलंकनिरासार्थमात्मानमुपदिशति-

कचित् कषायैः कचन प्रमादैः, कदाग्रहैः कापि समत्सराद्यैः ।

आत्मानमत्तमन् ! कलुषीकरोषि, विभेषि धिग्रो नरकादधर्मा ॥ १५० ॥ २६ ॥

धनवि०-हे आत्मन् ! त्वं कचित्परीषहसहनादौ कषायैः क्रोधादिभिरात्मानं-स्वं कलुषीकरोषि-मलिनीकरोषे, तथा कचन क्रियानुष्ठानादौ प्रमादैः-मयादिभिरात्मानं कलुषीकरोषि, कापि शास्त्रार्थभ्रूलुपणादौ समत्सराद्यैः कदाग्रहैः-मिथ्याभिनिवेशाद्यैरसद्गैरा-

तथा तापात्, तथा मक्षिकां कतृणानि च तान्यादौ येषां तानि मक्षिकाकतृणादीनि तेषां स्पर्शाद्युत्थात्-स्पर्शादिजातात्कष्टतत्त्वं विभेषि, किलक्षणाद् ?-अल्पाद्-अल्पतः, कुत्सितानि तृणानि कतृणानि-दुःस्पर्शानि दर्शादीनि, आदिशब्देनावनतोक्तभूमिकाप्रस्तरादिग्रहणं, चेति विशेषे, एभिर्जाव-हिंसादिपापकर्मभिस्तास्ता वक्तुमशक्याः किं पुनरनुभवितुमित्यर्थः श्वश्यादीनां-नरकादीनां वेदनाः प्रति स्वीकरोषि, अर्जयसीत्यर्थः, आदिशब्देन तिरश्चां वेदनाग्रहणं, ततस्त्वात्मन् ! धियं प्रति-बुद्धिं प्रति धिगस्त्विति ॥ १४९ ॥ २५ ॥

रत्न०-एतदेव प्रकारांतरेणाचष्टे-कचित्कषायैरिति०-हे आत्मन् ! त्वमात्मानं स्वं प्रति किं कलुषीकरोषि ?-मलिनीकरोषि, कैः ?-

अधर्मस्वरूपं

॥ १० ॥

करोषि; हि यतः कारणात्मिश्रितं—रोगोत्पादकद्रव्येण संपृक्तं औषधं—रोगापहारि भेषजसामयापहं—रोगोच्छेदकं न भवतीति; भावार्थस्तु ययोपधं विरुद्धौषधमिश्रितं रोगापहाराय न भवति तथा प्रमादादिभिः कलुषितो धर्मः संसारविनाशाय न भवतीति ॥ १५१ ॥ १ ॥

अथात्र चिंतनमन्धसन्नातिं दर्शयितुमाह—

यतः—शैथिल्यमात्सर्यकदाप्रहकुषोऽनुतापदं भाविधिगौरवाणि च ।

प्रमादमानौ कुगुरुः कुसंगातिः; श्लाघार्थिता वा सुकृते मला इमे ॥ १५२ ॥ २ ॥

धनवि०—यत इति यतः कारणात्पूर्वाचार्यैरिति प्रतिपादितमस्तीत्यर्थः; इमे नामग्राहं वक्ष्यमाणाः सुकृते—पुण्यकर्मणि मला—मल-  
प्राया यत्तुशोभापहारिणो भवंतीत्यर्थः; तानेव नामग्राहं दर्शयति—शैथिल्यं च—क्रियायां शिथिलता प्रमादो वा मात्सर्यं च—परगुणा-  
सहनं कदाप्रहश्च—असद्रहदाह्यं कुञ्च—क्रोधस्ततो द्वंद्वे शैथिल्यमात्सर्यकदाप्रहकुषुधः; च पुनरनुतापश्च—धर्मकर्मकरणानंतरं पश्चात्तापो  
दंभश्च—धर्मकर्मणि साया विधिश्च—शाखोक्तमर्यादया प्रवर्तनं तदभावोऽविधिः गौरवं च—मयेदं सुकृतं कृतं ततोऽहं महानिति स्वयं  
चित्तं लोके महत्त्वप्राप्तये परेषां पुरस्तात्प्रकाशनं वा, ततो द्वंद्वे अनुतापदं भाविधिगौरवाणि; च पुनः प्रमादश्च मानश्च प्रमादमानौ  
परसपर्यसाहनं तदादिकारणैरित्यर्थः; एतदुद्यतेन द्रव्यति—हि निश्चितं विरुद्धद्रव्यै—रेष्यादिभिर्मिश्रितसौषधं आमयापहं—रोगहंतुं न स्यात् तथा  
प्रमादादिभिः कलुषितो धर्मो भवापायविनाशनाप न स्यादित्यर्थः ॥ १५१ ॥ १ ॥

रत्न०—अथ सुकृते मलानभिधिसुसाह—शैथिल्यमात्सर्येति० व्याख्या—सुकृते—धर्मो इमे मला भवंति, इमे के इत्याह—शैथिल्यं—शिथिलता  
धर्मो अत्राद्यं तथा मात्सर्यं—गुणिषु मत्सरकरणं कदाप्रहः—कुतिसतहठः कुधु—क्रोधः द्वंद्वसमासे ताः शैथिल्यमात्सर्यकदाप्रहकुषुधः; तथा अनुतापः—

श्री अंध्या,

धनवि,

रत्न० वृत्ती

११ अधि०

॥ ९१ ॥

## ११ धर्मशुद्ध्युपदेशाधिकारः ।

अथानंतरमुक्तः सामान्यतो वैराग्यस्योपदेशः, तच्च वैराग्यं शुद्धधर्मवासनाधीनं भवतीत्यवसरयातं धर्मशुद्ध्युपदेशद्वारमुपदर्शयन्नाह—

अथ धर्मशुद्ध्युपदेशः ॥

अथ धर्मशुद्ध्युपदेश इति, स्पष्टं । तत्रापि प्रथमं शुद्ध एव धर्मो भवापायविनाशनाय भवतीति धर्मशुद्धिसुपदिशति—

भवेद्भवापायविनाशनाय, तमज्ञ ! धर्मं कलुषीकरोषि किम् ? ।

प्रमादमानोपधिकारणादिभिर्न मिश्रितं ह्यौषधमामयापहम् ॥ १५१ ॥ १ ॥

धनवि०—यो धर्मो भवापायविनाशनाय—भवः—संसारस्तत्संबन्धिनो येऽपाया—जन्मजरामरणलक्षणा उपद्रवास्तेषां विनाशनाय—विध्वंसाय भवेदिति, हे अज्ञ !—हे मूर्ख, तं धर्मं, प्रमादश्च प्रसिद्धो मानश्च—अहंकारः उपधिश्च—माया ततो द्वंद्वस्ते एव कारणानि—निमित्तान्यादौ—प्रथमं येषां तानि तथा तैः प्रमादमानोपधिकारणादिभिः, आदिपदाहोभप्रभृतिभिश्च, किमिति प्रश्ने कलुषीकरोषि ?—मालिनी-

रत्न०—अथैकादशो धर्मसदुपदेशाख्योऽधिकारो व्याख्यातुं प्रस्तव्यते—अशेदशं धर्ममेभिर्मा मलिनीकुर्विस्युपदिशति—भवेद्भवापायोति० व्याख्या—यो भवे—संसारे अपाया—विधास्तेषां विनाशनाय भवेत् हे अज्ञ !—हे मूर्ख, तं धर्मं किं कलुषीकरोषि ?, अपितु मा कलुषीकुरु, कैः ?—प्रमादश्च मानश्च उपधिश्च मत्सरश्च प्रमादमानोपधिमत्सरास्ते आदौ येषां तानि तैः, प्रमादो—मद्यादिः मानः—अहंकारः उपधिः—लुब्ध मत्सरः—

प्रमाद-  
त्यागः

॥ ९१ ॥

रोजशीति—गतमत्तरः सन् तेषां परेषामिमां गुणप्रशंसां संतनु—सम्यक्प्रकारेण तनु—वितारय, यद्—यस्मात्त्वं तां गुणप्रशंसां लभेथाः—  
 प्राप्नुयाः, हि यतः कारणादिष्टदानादिना—अभिलषणीयवस्तुवितरणमंतरेणष्टलाभः—सुहृणीयवस्तुप्राप्तिर्न स्यादिति ॥ १५३ ॥ ३ ॥

अथ स्वगुणप्रशंसां परनिंदां च निषेधयन्नुपदिशति—

जनेषु गृह्णतसु गुणान् प्रमोदसे, ततो भवित्री गुणरिक्तता तव ।

गृह्णतसु दोषान् परितप्यसे च चेद्, भवंतु दोषास्त्वयि सुस्थिरास्त्वव ॥ १५४ ॥ ४ ॥

धनवि०—जनेषु—श्लोकेषु तव गुणान्—शहताक्वाहतातपस्त्रितासुस्वरादादिधर्मान् गृह्णतसु—स्तुतिकरणादिना स्वीकृतंस्तु प्रमोदसे—  
 हृष्यसि, ततो गुणग्रहणजनितप्रमोदात्तव गुणरिक्तता—गुणशून्यता भवित्री—भाविनी; च पुनश्चेद्—यदि तव दोषान्—अज्ञातत्वादीन्

शङ्का तथा परेषां जनाना स्वगुणप्रशंसा इष्टा वर्तते इति हेतोस्त्वं तेषा इमां गुणप्रशंसा ततनु—सम्यक्वित्तारय, कुर्विल्लभ्यः, त्वं कि० ?—मत्सरं—  
 परगुणोन्मार्गसद्व्यवधानमुज्जासि—त्यजतीत्येवंशीलो मत्सरोज्शी अर्थात्परेपामेवेति, यद्—यस्मात्कारणात्तां स्वगुणप्रशंसां लभेथाः—प्राप्नुयाः, हि  
 यस्मात्कारणादिष्टस्य—शोचितस्य दानादिना इष्टस्य—शोचितस्य लाभो न भवतीति ॥ १५३ ॥ ३ ॥

रत्न०—अथ कियत्सु कार्येषु स्वगुणप्रशंसेच्छया दोषमाह—जनेषु गृह्णतस्त्विति० व्याख्या—हे आत्मन् ! यतो—यस्मात् कारणात्त्वं तव  
 गुणान् प्राप्तं जनेषु गृह्णतसु प्रमोदसे—हर्षं प्राप्नोषि ततो हेतोस्तव स्वगुणैः कृत्वा रिक्तता—राहित्यं भवित्री—भवन्शीला, च पुनश्चेद्—यदि तव

गुणस्तु-  
 त्यादौ प्र-  
 मोदादिकलं

श्री अध्या.

धनवि.

रत्न० वृत्ती

११ अधि०

॥ ९२ ॥

प्रसिद्धौ; च पुनः कुगुरुः—सम्यग्ज्ञानदर्शनचारित्ररहितो धर्माचार्यः कुसंगतिः—नटविटादिभिरत्सूत्रभाषिभिर्वा सह मिलनं, च पुनः श्लाघार्थिता—परकृतस्वप्रशंसास्पृहालुता, वा इति पूर्वोक्तसर्वसमुच्चये । भावार्थस्तु इमे शैथिल्यादयः सर्वेऽपि पुण्यकर्माणि कृते क्रियमाणे वा दोषाः यथेस्सितफलसाधका न भवंतीति ॥ १५२ ॥ २ ॥

जनंतरं स्वश्लाघार्थिता समत्सरता च मलत्वेनोक्ता तेन तत्परिहारेण धर्मशुद्धिमुपदिशति—

यथा तवेष्टा स्वगुणप्रशंसा, तथा परेषामिति मत्सरोज्झी ।

तेषामिमां संतनु यल्लभेथासां नेष्टदानाद्धि विनेष्टलाभः ॥ १५३ ॥ ३ ॥

धनवि०—यथा—येन प्रकारेण तव स्वगुणप्रशंसा—स्वस्य—निजस्य गुणा—ज्ञानविज्ञानादयस्तेषां प्रशंसा—श्लाघा इष्टा—स्पृहणीया वर्तते, तथा—तेन प्रकारेण परेषां—आत्मव्यतिरिक्तानामन्येषां स्वगुणप्रशंसा इष्टा वर्तते, इति हेतोस्त्वं मत्सरमुज्झतीति—त्यजतीति मत्स-

पश्चात्तापः दानादिधर्मं कृत्वा पश्चात्तापकरणं हा मया बहु दत्तं वृथा तपः कृतमित्यादि, च पुनर्दंभः—ऋपटमविधिः—अनाचारः गुरोर्भावो गौरवं—गुरुत्व द्वंद्वसमासे तानि तथा प्रमादः—अनवधानता मानः—चित्तोत्थितिसौ तथा कुत्सितो गुरुः—धर्मोपदेष्टा प्रस्तरोपमानः स्वयं निमज्जन् परानपि निमज्जयतीति लक्षणः; कु—कुत्सिता संगतिः; मद्यपकुमस्यादीनां संगतिरित्यर्थः; श्लाघा—प्रशंसा तस्या अर्थित्वं वाञ्छकत्वं—दानादि ददानस्य मम कश्चित् श्लाघां करोति नवेति स्पृहयालुत्वं, वा पुनरर्थे, एभिर्धर्मो मलिनो भवतीति ॥ १५२ ॥ २ ॥

रत्न०—अथ स्वगुणश्लाघिच्छुः परगुणप्रशंसां कुर्वित्युपदिशति—यथा तवेष्टेति० व्याख्या—हे आत्मन् ! यथा तव स्वगुणप्रशंसा इष्टा-

मत्सर-  
त्यागः

॥ ९२ ॥



रोज्झीति—गतमत्तरः सन् तेषां परंपामिमां गुणप्रशंसां संतनु—सम्यक्प्रकारेण तनु—विस्तारय, यद्—यस्मात्त्वं तां गुणप्रशंसां लभेथाः—  
 प्राप्नुयाः, हि यतः कारणादिदृष्टदानाद्विना—अभिलषणीयवस्तुवितरणसंतरेणेष्टलाभः—सुहृणीयवस्तुप्राप्तिर्न स्यादिति ॥ १५३ ॥ ३ ॥  
 अथ स्वगुणप्रशंसां परतिदां च निषेधयद्गुपदिकति—

जनेषु गृह्णत्सु गुणान् प्रमोदसे, ततो भवित्री गुणरिक्तता तव ।

गृह्णत्सु दीपान् परितप्यसे च चैद्, भवंतु दीपास्त्वयि सुस्थिरास्तव ॥ १५४ ॥ ४ ॥

धनवि०—जनेषु—लोकेषु तव गुणान्—श्रवताज्ञावतातपस्वितासुस्वरतादिधर्मान् गृह्णत्सु—स्तुतिकरणादिना स्वीकुर्वत्सु प्रमोदसे—  
 ध्वज्यसि, ततो गुणप्रदणजनितप्रमोदात्तव गुणरिक्तता—गुणशून्यता भवित्री—भाविनी; च पुनश्चैद्—यदि तव दीपान्—अज्ञावत्वादीन्  
 यदज्ञा तथा परंपा जनानां स्वगुणप्रशंसा इष्टा वर्तते इति हेतोस्त्वं तेषा इमा गुणप्रशंसा संतनु—सम्यक्विस्तारय, कुर्वित्यर्थः, त्वं किं० ?—मत्सरं—  
 परगुणोत्कर्षात्सदनदृष्टगुणमुत्तसि—त्यजसीत्येवंशीलो मत्सरोज्झी अर्थान्तरेपामेवेति, यद्—यस्मात्कारणात्तां स्वगुणप्रशंसा लभेथाः—प्राप्नुयाः, हि  
 यस्मात्कारणादिभ्यस्व—यादित्तस्य दानादिना इष्टस्व—यादित्तस्य लभो न भवतीति ॥ १५३ ॥ ३ ॥

रत्न०—अथ किमर्थं काव्येषु स्वगुणप्रशंसेच्छयां दीपमाह—जनेषु गृह्णत्सु—  
 गुणान् प्रति जनेषु गृह्णत्सु प्रमोदसे—इत्थं प्राप्नोषि ततो हेतोस्तव स्वगुणैः कृत्वा रिक्तता—राहित्यं भवित्री—भवनशीला, च पुनश्चैद्—यदि तव

गुणस्तु-  
 त्यादां प्र-  
 मोदादिफलं

श्री अध्या.

धनवि.

सूत्र० वृत्ती

११ अधि०

॥ ९३ ॥

विह्वल्यं

गृहसु-निंदाकरणदिना स्त्रीकुर्वन्सु परितप्यसे-परितापमाप्नोषि, परिपूर्वस्य तपिच् ऐश्वर्ये इत्यस्य प्रयोगः, तदा तव दोषास्त्वयि सुस्थिराः-सुनिश्चला भवंत्विति ॥ १५४ ॥ ४ ॥

अथ स्वपरतुतौ स्वपरनिंदायां च समताभावकरणद्वारा मत्स्वरपरिहारोपदेशगर्भा धर्मशुद्धिसुपदिशति-

प्रमोदसे स्वस्य यथाऽन्यनिमित्तैः, स्तवैस्तथा चेत्प्रतिपंथिनामपि ।

विगर्हणैः स्वस्य यथोपतप्यसे, तथा रिपूणामपि चेत्ततोऽसि वित् ॥ १५५ ॥ ५ ॥

धनवि०-त्वं यथा-येन प्रकारेणान्यनिमित्तैः-परकृतैः स्वस्य-निजस्य स्तवैः मोदसे-हृष्यासि, चेद्-यदि तथा-तेन प्रकारेण परनिमित्तैः प्रतिपंथिनां-त्वद्वैरिणामपि स्तवैः-गुणप्रशंसनैः प्रमोदसे, च पुनर्यथा स्वस्य-निजस्य विगर्हणैः-निंदाकरणैरुपतप्यसे-खिद्यसे, चेद्-यदि तथा-तेन प्रकारेण रिपूणामपि विगर्हणैरुपतप्यसे ततः-तदा त्वं विद्-वेतीति वित्-पंडितोऽसीति ॥ १५५ ॥ ५ ॥

दोषान्-अपमुणान् जनेषु गृहणसु परितापसुपैषि ततो हेतोस्त्वयि दोषाः सुस्थिराः-सुनिश्चला भवंतु, तेन स्वगुणप्रशंसायां प्रमोदं मा कुरु, स्वदोषजल्पने च परितापं मा कुर्वित्यर्थः ॥ १५४ ॥ ४ ॥

रत्न०-प्रमोदसे स्वस्येति० व्याख्या-हे आत्मन् ! स्वस्यान्यैर्निमित्तैः-कृतैः स्तवैः-स्तवनैः कृत्वा प्रमोदसे-हर्ष-दधसे तथा चेद्-यदि प्रतिपंथिनां-वैरिणामपि स्तवैः प्रमोदसे, अन्यच्च स्वस्य विगर्हणैः-निंदाभिरुपतप्यसे तथा रिपूणामपि विगर्हणैरुपतप्यसे ततः-तर्हि त्वं वेत्सीति विद्-विद्वानसीत्यर्थः, उपतप्यसे कर्मकर्त्तरिप्रयोगे साधुः ॥ १५५ ॥ ५ ॥

॥ ९३ ॥

उत्प्रेषाद्यं प्रकरान्तरेण दर्शयितुमाह—“अथवा”

स्त्वैर्यथा स्वस्य विगर्हणैश्च, प्रमोदतापौ भजसे तथा चेत् ।

इमौ परेषामपि तैश्चतुर्वाप्युदासतां वाऽसि ततोऽर्थवेदी ॥ १५६ ॥ ६ ॥ इति वा पाठः ।

यत्न०—स्त्वैरिति, यथा स्वस्य स्त्वैः च पुनः स्वस्य विगर्हणैः प्रमोदतापौ—हर्षविपादौ भजसे—प्रतिपद्यसे, तथा—तेन प्रकारेण परेषां—  
रिपूणाणामपि तैः स्वैर्विगर्हणैश्च चेद्—यदीमौ प्रमोदतापौ भजसे, वा—अथवा चतुर्वापि—स्वीयस्तव १ स्वीयगर्हण २ परकीयस्तव ३ परकीय-  
विगर्हणेष्वप्युदासताम्—औदासीन्यं भजसे ततः—तदा भवानर्थवेदी—अर्थ—परमार्थ वेत्तीत्यर्थवेदी, परमार्थज्ञोऽसीत्यर्थः ॥ १५६ ॥ ६ ॥  
इति वा पाठ इति स्पष्टं ॥

अथ श्लाघार्थितायां दोषं गुणाभावं च दर्शयन् धर्मशुद्धिसुपदिशन्नाह—

भवेन्न कोऽपि स्तुतिमात्रतो गुणी, ख्यात्या न बह्व्याऽपि हितं परत्र च ।

तदिच्छुरीप्यादिभिरायतिं ततो, सुधाऽभिमानग्रहिलो निहंसि किम्? ॥ १५७ ॥ ७ ॥

रत्न०—अर्थमेवार्थं पाठान्तरेणाह—स्त्वैर्यथेति० व्याख्या—हे आत्मन् ! त्वं यथा स्वस्य स्त्वैश्च पुनः स्वस्य विगर्हणैः प्रमोदतापौ—हर्षपरि-  
तापं भजसे तथा चेद्—यदि परेषा तैः स्वविगर्हणैश्चमौ प्रमोदतापौ त्वं भजसे वा—अथवा स्वविगर्हणप्रमोदतापेषु चतुर्वाप्युदासतां—निःस्पृहितां  
भजसे ततः—तर्हि त्वगर्थं—परमार्थं वेत्सीत्यर्थवेद्यसीति ॥ १५६ ॥ ६ ॥

धनवि०—कोऽपि पुमान् स्तुतिमात्रतः—केवलायाः परकृतप्रशंसाया गुणी—गुणवान्न भवेत्, च पुनर्बह्व्याऽपि—भूयस्याऽपि  
ख्यात्या—अयं गुणवानिति प्रसिद्ध्या परत्र—परभवे हितं—सुखोपायो न भवेत्; ततः कारणात्तदिच्छुः—तत् परत्रहितमेपणशीलस्त्व-  
मीर्ष्यादिभिः; आदिपदादसूयादिभिश्च आयतिम्—उत्तरकालं मुधा—निरर्थकमभिमानग्रहिलः—अहंकारग्रस्तः सन् किं निहंसि ?—किं  
विनाशयसीत्यर्थः ॥ १५७ ॥ ७ ॥

अथाशुद्धधर्मकर्तारो भूयांसः शुद्धधर्मकर्तारश्चात्पीयांस इति ख्यापयन् पुनर्धर्मशुद्धिमुपदिशति—

सृजंति के के न बहिर्मुखा जनाः, प्रमादमात्सर्यं कुबोधविभुताः ।

दानादिधर्माणि मलीमसान्यमून्युपेक्ष्य शुद्धं सुकृतं चरणवपि ॥ १५८ ॥ ८ ॥

धनवि०—प्रमादमात्सर्यं च प्रसिद्धे कुबोधश्च—सिध्यात्वं वैविष्टुता—उपद्रुताः प्रेरिता वा बहिर्मुखाः—प्राकृतजना बाह्यदृष्टयो दाना-  
दिधर्माणि मलीमसानि—अतिशयेन मलिनानि के के न सृजंति ?—न कुर्वन्ति—अपि तु प्रायः सर्वेऽपि कुर्वन्तीत्यर्थः; धर्माणीत्यत्र धर्मशब्दस्य

रत्न०—पाठांतरं—भवेन्न कोऽपीति० व्याख्या—हे आत्मन् ! केवलं स्तुतिः स्तुतिमात्रं तस्माद्गुणी—गुणवान्न कोऽपि भवेत्, तथा बह्व्याऽपि—

भूयस्याऽपि ख्यात्या—प्रसिद्ध्या परत्र—परस्मिन् जन्मनि हितं न भवेत्, ततो हेतोर्मुखा—वृथा अभिमानेन ग्रहिलः सन् आयतिम्—उत्तरकालं किं  
निहंसि ?; अपितु मा जहीत्यर्थः; कैः ?—ईर्ष्यादिभिः; आदिशब्देन क्रोधादिग्रहणं, त्वं किं० ?—तद्—हितमिच्छसीति तदिच्छुरिति ॥ १५७ ॥ ७ ॥

रत्न०—अथ दानादिधर्मं मलिनं मा कुर्वीत्याह—सृजंति के के नेति०, व्याख्या—हे आत्मन् ! के के बहिर्मुखं येषां ते बहिर्मुखा—यत्तत्प्रला-  
पिन इत्यर्थः दानादिधर्माणि प्राति मलीमसानि—मलिनानि, न सृजंति ?—न कुर्वन्ति, अपि तु सर्वेऽपि बहिर्मुखाः सृजंतीत्यर्थः; यतः किं० ?—प्रमादो—

नमुंसकत्वा 'धर्मं दानादिके' इति लिङ्गानुशासनवचनत्; तेन हेतुनामूनि मलीमसालि दानादिधर्माण्युपेक्ष्य-उपेक्षाविपर्ययक्य शुद्धं-  
प्रशाशाश्रितोपदहितं सुकृतं-पुण्यं अपरपि-स्तोकमपि चर-समाचरेति ॥ १५८ ॥ ८ ॥

अथ धर्मकरणे श्रापार्थितालक्षणदोषनिवृत्तये दृष्टान्तदर्शनपूर्वकं धर्मशुद्धिसुपदिशति-

आच्छादितानि सुकृतानि यथा दधंते, सौभाग्यमत्र न तथा प्रकटीकृतानि ।

वीक्षानताननसरोजसरोजनेत्रावक्षःस्थलानि कलितानि यथा दुकूलैः ॥ १५९ ॥ ९ ॥

धनयि०-यथा-येन प्रकारेण आच्छादितानि-अप्रकटीकृतानि परेषामग्रेऽप्रकाशनेन गृह्यानि सुकृतानि-पुण्यकर्माण्यत्र जगति  
सौभाग्यं-सुभगतां दधंते-धारयंतीति, तथा तेन-प्रकारेण प्रकटीकृतानि-परेषामग्रे प्रकाशनेन व्यकीकृतानि सौभाग्यं न दधति; अत्र  
दृष्टान्तमाह-यथेति दृष्टान्तं शीटा-लज्जा तथा समंताजलं-नम्रमाननं-मुखं तदेव सरोजं-कमलं यासां तास्तथा ताश्च ताः सरोजनेत्राश्च-ललना-

नयादिः पंथया भासयथं-परत्पदुत्कर्षासहनत्वं कुत्रोधः-अज्ञानं तेषु विमुक्ता-व्यसनिनः हे आत्मन् ! अप्मिनि दानादिधर्माणि मलीमसान्युपेक्ष्य मुक्त्वेत्यर्थः  
अपरपि-लोकमपि शुद्धं-निर्मलं सुदृढ-पुण्यं चर-कुरु 'धर्मं दानादिके' इति लिङ्गानुशासनवचनान्नुपसकन्वमिति ॥ १५८ ॥ ८ ॥

रत्न०-अथ प्रच्छन्नं हृत्तेषु सौभाग्यमाह-आच्छादितानीति०, व्याख्या-हे आत्मन् ! अत्र जिनशासने यथा सुकृतानि-पुण्यान्याच्छा-  
दितानि यत्नानि सति सौभाग्यं-सुभगत्वं चारुत्वमित्यर्थः दधंते तथा प्रकटीकृतानि न सौभाग्यं दधंते, अत्रार्थे दृष्टान्तमाह-यथेति दृष्टान्तदर्शने व्रीडया-  
लज्जया ननं-नम्रमाननसरोज-प्रदनकमलं यासां ताश्च ताः सरोजनेत्राः-कमलनयनाः कामिन्यस्तासां वक्षःस्थलानि दुकूलैः-देशविशेषोत्पन्नाशुकैः

स्तासां वक्षःस्थलानि—कुचप्रदेशाः श्रीडानताननसरोजसरोजनेत्रावक्षःस्थलानि दुकूलैः कलितानि—सहितानि जगति सौभाग्यं यथा दधंते तथा प्रकटीकृतानि—दुकूलरहितानि न सौभाग्यं दधतीति ॥ १५९ ॥ ९ ॥

अनंतरोक्तमेवार्थं दृष्टान्तान्तरेण दर्शयति—

स्तुतैः श्रुतैर्वाऽप्यपरैर्निरीक्षितैर्गुणस्त्वात्मन् ! सुकृतैर्न कश्चन ।

फलंति नैव प्रकटीकृतैर्भुवो, हुआ हि मूलैर्निर्पतंत्यापि त्वधः ॥ १६० ॥ १० ॥

धनवि०—हे आत्मन्नापरैः—स्वयतिरिक्तैः स्तुतैः—स्तुतिविषयीकृतैर्वा—अथवा श्रुतैः—अपरैराकर्णितैर्वाऽथवा परैर्निरीक्षितैः—विलोकि-  
तैस्त्व सुकृतैः कश्चन—कोऽपि गुण—उपकारो न भवति, प्रत्युत दोषः स्यात्, 'गुण्यनाद्यापागमाद्धर्मः क्षरति कीर्तना'दिति वचनादर्थतो-  
ऽवसेयम् । अत्र दृष्टान्तमाह—हि यतः कारणाद्भुवः—पृथिव्याः प्रकटीकृतैः—मृत्तिकाद्यावरणराहित्येन प्रकाशितैरुद्घाटितैर्मूलैः—बुधैर्दुर्मा-  
दृक्षा नैव फलंति—नैव फलवंतो भवंति—अपि तु भुवः प्रकटीकृतैर्मूलैर्दुर्मा अधो निपतंति । अत्र सुकृतस्य दार्ढ्यातिकता मूलस्य दृष्टान्तता  
कलितानि—सहितानि तैराच्छादितानीत्यर्थः सौभाग्यं दधंते तथा न प्रकटीकृतानि—अनाच्छादितानीति तेन गुणस्तुतीच्छामंतरेण तान्याच्छादितान्येव  
सुकृतानि कुरुभ्वेत्युपदेश इति ॥ १५९ ॥ ९ ॥

रत्न०—पुनरेतदेव प्रकारान्तरेणाह—स्तुतैः श्रुतैरिति०, व्याख्या—हे आत्मनेवंविधैः कृतैः सुकृतैस्त्व कश्चन गुणो नास्ति, कीदृशैः ?—  
स्तुतैः—स्तुतिविषयीकृतैः तथा श्रुतैः—श्रुतिविषयीकृतैर्वा अपि पुनरर्थे परैर्निरीक्षितैः—दृष्टैः, तत्रार्थे दृष्टान्तमाह—हि यस्मात् कारणाद्भुवः—पृथिव्याः

अतनो दार्ष्टिकता दृगस्य दृष्टांतवा स्वयनश्रवणनिरीक्षणानां दार्ष्टांतिकता प्रकटीकरणस्य दृष्टांतवा गुणभावस्य दार्ष्टांतिकता फलाभावस्य दृष्टांतवा धर्मश्रवणस्य दार्ष्टांतिकता अथःपतनस्य दृष्टांतवेति दृष्टांतदार्ष्टांतिकयोजनेति भावः ॥ १६० ॥ १० ॥

अथ च स्वगतमत्सररूपदोषनिवृत्तये दृष्टांतं दर्शयन् धर्मशुद्धियुपदिशति—

तपःक्रियाऽऽवश्यकदानपूजनैः, शिवं न गंता गुणमत्सरी जनः ।  
अपथ्यभोजी न निरामयो भवेद्रसायनरप्यतुल्यैर्वातुरः ॥ १६१ ॥ ११ ॥

धनवि०—गुणमत्सरी—गुणेषु परकीयज्ञानादिषु मत्सरो यस्य स तथा जनो—लोकस्तपश्च—पष्ठाष्टमादि क्रिया च—योगोपधानादिरूपा आवश्यकानि च—सागायिकचतुर्विंशतिस्रवादीनि दानानि च—अशनादिदानान्यभयदानादीनि वा पूजनानि च—अष्टप्रकारसप्तदशप्रकारा-  
दीनि ततो दंडसंः शिवं—मोक्षं न गंता—न याता । इत्युक्तमर्थदृष्टान्तेन समर्थयति—यद्—यस्मात्कारणादपथ्यभोजी—वैद्यप्रतिपिद्धमद्य-  
भोक्ता आतुरो—रोगी अतुल्यैः—निरुपमैरपि रसायनैः—सुवर्णभस्मसूतादिभिर्निरामयो—नीरोगो न भवेत् । अत्र तपःप्रयुतीनां दार्ष्टांतिकता

सकाशाद्यकटीशतंरुंलः सद्भिर्दुमा, न—नैव फलंति, न फलंत्वेव अपि तु नार्चैर्निपतंति, तद्वत्प्रकटीकृतैरपि सुकृतैस्त्व न कश्चिद्गुणोऽस्ति, किंतु सुकृत-  
ष्टानिरेवास्तीति ॥ १६० ॥ १० ॥

रत्न०—अथ गुणमत्सरे विषये उपदिशति—तपस्क्रियावश्यकेति०, व्याख्या—गुणानामर्थपरसंबंधिनां मत्सरोऽस्यास्तीति गुणमत्सरी जनो—  
शेकः तपः—चतुर्षुपष्ठादि क्रिया—क्रायोत्सर्गादिका आवश्यकं—प्रतिभ्रमणमन्यदप्यवश्यकरणीयं वा दानं—सुपात्रदानाभयदानलक्षणं पूजनं जिनिर्विधानां

श्री अध्या,  
धनवि,

रत्न० हृत्वी  
११ अधि०

॥ १६ ॥

रसायनानां दृष्टान्ता गुणमत्सरस्य दार्ष्टिकता अपथ्यभोजनस्य दृष्टानता शिवात्मनस्य दार्ष्टिकता निरामयतायां दृष्टान्ता जीवस्य दार्ष्टिकताऽऽसुरस्य दृष्टान्ततेति भावः ॥ १६१ ॥ ११ ॥

अथोक्तमेवार्थं पुनर्दृष्टान्तेन निर्दिशति—

मंत्रप्रभारत्नरसायनादिनिदर्शनादल्पमपीह शुद्धम् ।

दानार्चनावश्यकपौषधादि, सहाफलं पुण्यमितोऽन्यथाऽन्यत् ॥ १६२ ॥ १२ ॥

दानार्चनावश्यकपौषधादि, सहाफलं पुण्यमितोऽन्यथाऽन्यत् ॥ १६२ ॥ १२ ॥  
धनवि०—इह जगति मंत्रश्चित्तमण्यादिः, प्रभा च चंद्रसूर्यादीनां दीप्तिः, रत्नानि च—मौक्तिकादीनि—रसायनानि च—पक्वपारदादीनि, तान्यादौ येषां ते तथा तेषां निदर्शनं—दृष्टान्तस्तस्मान्मंत्रप्रभारत्नरसायनादिनिदर्शनात्, अत्रादिपदादिव्याख्यादिपरिग्रहः, "दानानि च—सुपात्रदानादीनि अर्चनं च—पुण्यादिभिर्जिनार्चनमावश्यकानि च—सामायिकादीनि पौषधाश्च—आहार १ शरीरसत्कार २ अन्नश्च ३ सावधान्या-

तैः करणैः शिवं—मोक्षं न गता—न गमिष्यति, तत्रार्थे दृष्टान्तमाह—यद्—यस्मात्कारणादातुरो—रोगी, अतुलैः—अनुपमैः रसायनैः—औषधमिश्रितपक्वसुवर्णादि-धातुचूर्णैः करणैरपथ्य—रोगहितवैद्यानुपदिष्टं भुंक्त इत्येवंशीलः अपथ्यभोजी सन् न निरामयो—नीरगु भवेत्, तपःप्रभृतीनां रसायनोपमानं गुणमत्सरस्यापथ्यभोजनोपमानमिति ॥ १६१ ॥ ११ ॥

रत्न०—एतदेव प्रकारातरेण निदर्शयति—मंत्रप्रभेति०, व्याख्या—दानं चावश्यकं च पौषधश्च ते आदौ यस्य तदानार्चनावश्यकपौषधादिपुण्यमिह जिनशासनेऽल्पमपि शुद्धं—निर्मलं सन्महत् फलं—स्वर्गापवर्गप्राप्तिलक्षणं यस्य तत्स्यात्, कस्मात्?—मंत्रो—जांगुल्यादिः प्रभा चंद्रदीपादीनां रत्नं



पार ४ निवृत्तित्वास्ते आर्द्रौ यत्नं वह्नानार्चनावश्यकर्मापधादि अल्पमपि—स्लोकमपि शुद्धं—मत्सरादिदोषरहितं पुण्यं महाफलं—  
 रसांपवर्गान्दिशामिच्छश्रुणं ( यत्नं स तथा ) भवति, इति—उक्तप्रकाराच्छुद्धधर्मादन्यथा—विपरीतं बह्वप्यशुद्धं पुण्यमन्यद्—अल्पफलमफलं वा  
 नद्योपगन्तव्यभारत्तरसायनादिवद्भवतीति । भावार्थस्तु यथा शुद्धे मंत्रप्रभारत्तरसायनादिके महान् गुणो भवति तथा शुद्धे पुण्ये फलं भवति,  
 अगुद्धे पुण्ये अशुद्धे मंत्रादाविव निष्फलता भवतीति ॥ १६२ ॥ १२ ॥

अनंतरमल्पस्यापि शुद्धधर्मस्य महाफलत्वमुक्तं तदेव दृष्टान्तत्रयेण समर्थयन्नूपदिशति—

दीपो यथाऽल्पोऽपि तमांसि हंति, लवोऽपि रोगान् हरते सुधायाः ।

तृण्यां दहत्याशु कर्णोऽपि चाग्नेर्धर्मस्य लेशोऽप्यमलस्तथाऽहः ॥ १६३ ॥ १३ ॥

धनवि०—यथाऽल्पोऽपि—गृहगततमसोऽपेक्षया स्तोकपरिणामोऽपि दीपः—प्रदीपस्तमांसि—अंधकाराणि हंति—विनाशयति, च पुनर्यथा

सुधाया—अमृतस्य लवोऽपि—जलकणप्रमाणलेशोऽपि रोगान्—कुष्ठदाषज्वरादीन् हरते—अपनयति, च पुनरग्नेः कर्णो—लवो यथाऽऽशु—

चंद्रकीर्तादि रसायनं—पक्वं सुवर्णादि धातुभिः एतान्यादौ येषां ताति तेषां निदर्शनं—दृष्टान्तस्मात्, यथैतान्यल्पान्यपि शुद्धानि विषाणहारदित्तो-  
 षाशानिर्गलजलश्रवणोपोतवत्परिणोपपत्तारादिमहाफलाणि भवेयुस्तथा दानादिवर्मोऽपीति, इतः—अस्मादन्यथा पुण्यं महदप्यशुद्धं सदमहाफलं स्यादिति  
 ॥ १६३ ॥ १२ ॥

रत्न०—पुनरेतदेव प्रकारात्तरेणाचष्टे—दीपो यथाऽल्पोऽपीति०, व्याख्या—यथेति दृष्टान्ते अल्पोऽपि दीपस्तमांसि—अंधकाराणि हंति तथा

धर्मलेश-  
महिमा

भी अद्या.  
धनवि.  
रत्न० शुची  
११ अधि०  
॥ ९७ ॥

शीघ्रं तृणपां—तृणगणं दहति—भस्मासात्करोति, तथा धर्मस्य—सुकृतस्य लेशः—अंशोऽप्यमलो—मात्सर्यादिदोषरहितः अंहः—पापं हंति ।  
अत्र दीपा १ मृतलवा २ भ्रिकणानां ३ दृष्टान्ताता शुद्धधर्मस्य च दार्ष्टान्तिकतेति ॥ १६३ ॥ १३ ॥

अथ धर्मशुद्धिद्वारासुपसंहरन् भावोपयोगरहितं बह्वपि पुण्यं निष्फलं भवतीति दर्शयति—

भावोपयोगशून्याः कुर्वन्नावश्यक्रीः क्रियाः सर्वाः ।  
देहकेशं लभसे फलमाप्स्यसि नैव पुनरासाम् ॥ १६४ ॥ १४ ॥

धनवि०—भावोपयोगशून्याः—भावश्च—आवश्यकक्रियायां चित्तोत्साह उपयोगश्च—आवश्यकदिक्रियायां सूत्रार्थोभयव्यंजनदीर्घ-  
ह्रस्वलव्यक्षराद्युपयुक्ता ताभ्यां शून्या—रहिताः सर्वाः—सकला आवश्यिक्रीः—अवश्यकर्तव्याः क्रियाः—षड्भावश्यककरणप्रतिलेखनाप्रमा-  
जनादिकाः कुर्वन्—समाचरन् देहकेशं—मुधा शरीरप्रयासं लभसे—प्राप्नोषीत्यर्थः, अत्र सर्वा इत्यनेन परीषहसहनातापनाग्रहणादिकाः  
सुधाया लवो—लेशोऽपि रोगान् हरते—अपनयति च पुनरग्रेः कणोऽपि आशु—शीघ्रं तृणगणं दहति तथेत्युपनये ईर्ष्यादिमलरहितो धर्मस्य दानादेर्ले-  
शोऽप्यंहः—पापं हंतीति, अमल इति विशेषणं दीपदीनामपीति ॥ १६३ ॥ १३ ॥

रत्न०—अथ सर्वासां क्रियाणां भावपूर्वकारणेन सफलतासुपदिशति—भावोपयोगशून्या इति०, व्याख्या—हे आत्मन् ! अवश्यं भवा आव-  
श्यक्यः आवश्यक्यश्च ताः क्रियाश्चावश्यकक्रियाः ताः सर्वाः प्रति कुर्वन् देहस्य केशं लभसे, यतः किंलक्षणाः ?—भावशुद्धाः (ः—शुद्धता) तस्या उपयोगस्तेन

भावोप-  
योगफलं

॥ ९७ ॥

शुभ्याः क्रिया प्राणा; पुनरित्युक्तक्रियासमुच्चयार्थं, तेन पुनरासामनंतरोक्तानां क्रियाणां फलं—मोक्षलक्षणं नैवाप्स्यसि—नाधिगच्छसि, भाषयन्त्यन्त्यादिति ॥ १६५ ॥ १४ ॥

इति शीतपाग० अध्यात्मफलपट्टमटीकायां उ० श्रीधनविजयगणिविरचितायां धर्मशुद्धिनाम्न्येकादशी पदपद्धतिः ॥ ११ ॥

## १२ देवगुरुधर्मशुद्ध्याधिकारः ।

अनन्तरद्वारे मात्सर्वादिदोषरहितः शुद्धधर्मो मोक्षफलो भवतीत्युक्तं; स च धर्मः शुद्धदेवगुरुधर्मपरिज्ञाने तदाश्रयणे च विवक्षितफलसाधको भवतीति देवगुरुधर्मशुद्धिद्वारमभित्सुराह—

अथ श्रीदेवगुरुधर्मशुद्धिमधिकृत्य किञ्चिदुपदेश इति, स्पष्टं । नन्वन्तरद्वारेऽपि धर्मशुद्धिरुक्ता, पुनरत्र धर्मशुद्धिप्रतिपादने पौनरुक्त्यं स्यादिति धेन, अनन्तरद्वारे शुद्धस्यापि धर्मस्य भस्तरादिना कालुष्यं न कर्तव्यमिति धर्मशुद्धिरुक्ता, अत्र च पङ्कदर्शनसंवाधिशाल्मप्रतिपादितरहिताः पुनरितिविशेषे आसां क्रियाणां फलं—स्वर्गादिप्राप्तिलक्षणं नैवाप्स्यसि—नैव लप्स्यसे इति ॥ १६४ ॥ १४ ॥ इत्येकादशोऽधिकारः ॥

श्रीशार्त्तचंद्रधरवाचकदुग्धसिंधुलक्ष्मप्रतिष्ठरवाचकलक्ष्मणः । अध्यात्मफलपट्टस्य चकार वृत्तिभेकादशोऽत्र गतवान् विमलोऽधिकारः ॥ ११ ॥

श्री अध्या.

धनवि.

रत्न० वृत्ती

१२ अधि०

॥ १८ ॥

धर्माणां मध्ये को धर्मः शुद्ध इति भेदप्रतिपादनेन पौनरुक्त्याभावात् ; यद्वाऽनन्तरद्वारे केवलया धर्मशुद्धेः प्रतिपादनेऽपि देवंगुरुशुद्धि-  
साहचर्येण धर्मशुद्धेरप्रतिपादनेन पौनरुक्त्याभावादिति । तत्रापि पूर्वं सांप्रतीनकाले गुरोर्वायत्तौ देवधर्माविति गुरुशुद्धिमाधिकृत्योपदिशति—

तत्त्वेषु सर्वेषु गुरुः प्रधानं, हितार्थिधर्मा हि तदुक्तिसाध्याः ।

अयंस्तमेवेत्यपरीक्ष्य मूढ !, धर्मप्रयासान् कुरुष्वे वृथैव ॥ १६५ ॥ १ ॥

धनवि०—सर्वेषु—समस्तेषु तत्त्वेषु—देवगुरुधर्मलक्षणेषु गुरुः—गुरुतत्त्वं प्रधानं—मुख्यं भवति, हि यतः कारणाद्धितार्थिधर्माः—  
हितं—स्वोपकारकमर्थान्मोक्षः स एवार्थः—प्रयोजनं येषां ते च ते धर्मश्चेति, यद्वा हितार्थिनां—मोक्षार्थिनां गुरुषाणां समाचरणीया धर्मा दाना-  
दयः, तस्य गुरोर्भक्तिः—वचनं तेन साध्याः प्रायो भवति, हे मूढ !—हे मूर्ख इति हेतोस्तमेव गुरुमपरीक्ष्य—अयं गुरुः शुद्धधर्मोपदेष्टाऽयं  
चाशुद्धधर्मोपदेष्टेति विवेकमकृत्वा अयन्—भजन् धर्मप्रयासान्—धर्मकर्मश्रमान् वृथैव कुरुष्वे इति ॥ १६५ ॥ १ ॥

रत्न०—अथ देवगुरुधर्मशुद्धिमाधिकृत्य द्वादशाधिकारे किञ्चिदुपदिश्यते, अथ सांप्रतं भरतक्षेत्रे साक्षाद्भ्राजिनाभावे गुरुतत्त्वशुद्धेर्देवधर्मतत्त्वयोः  
शुद्धिर्भवतीति प्रथमं गुरुतत्त्वशुद्धिमाश्रित्याह—तत्त्वेषु सर्वेष्विति०, व्याख्या—सर्वेषु तत्त्वेषु गुरुः प्रधानं—मुख्यं तत्त्वं वर्तते, हि यस्माद्धेतोर्हितार्थेति  
हितार्थाः हितार्थाश्च ते धर्माश्च हितार्थधर्माः तस्य गुरोर्भक्तिः—वचनं २ तथा साध्याः—साधनीया वर्तते, तमेव गुरुमितिहेतोरपरीक्ष्य—परीक्षां विनैव अयन्  
सन् मूढो—मूर्खो धर्मं प्रयासान् वृथैव कुरुष्वे, तेन गुरुं परीक्ष्य गृह्णाति ॥ १६५ ॥ १ ॥

गुरुप्रधा-  
नता

॥ १८ ॥

अथ गुरुरद्वेषतायां धर्मस्यापि सदेवता भवतीत्याह—

भर्वा न धर्मैरविधिप्रयुक्तैर्गमी शिवं वेपु गुरुर्न शुद्धः ।

रोगी हि कल्प्यो न रसायनैस्सैर्षपां प्रयोक्ता भिपगोव मूढः ॥ १६६ ॥ २ ॥

धनवि०—धविधिप्रयुक्तः—विविधधरणप्रयोगविक्रिर्धर्मैः—ज्ञानादिकैर्भवी—प्राणी शिवं—मोक्षं न गमी—न गमनशीलो भवतीति, वेपु धर्मेषु गुरुः शुद्धो—तिर्दोषो नास्ति; अत्र दृष्टान्तमाह—हि यतः कारणाद्वीगी—आतुरस्सैः रसायनैः—औषधविशेषैर्न कल्प्यो—गीरोगो न भवति, वेपां रसायनानां प्रयोक्ता—उपदेष्टा भिपगोव—वैद्य एव मूढः—अज्ञानोऽस्तीत्यन्वयः । अत्र संसारिरोनिर्णोर्धर्मरसायनयोर्गुरु-विपगवरयोः परस्परं दृष्टान्तद्वयादिति कथयोजना कार्येति भावः ॥ १६६ ॥ २ ॥

अथ गुरुपरीक्षायामेव कुरुरोरभिलषितफलासाधकत्वं दर्शयन्नाह—

समाश्रितस्सारकवुद्धितो यो, यस्यास्यद्वेषो मज्जयिता स एव ।

ओषं तरीता विषमं कथं स ?, तथैव जंतुः कुरुरोर्भवाविधम् ॥ १६७ ॥ ३ ॥

रत्न०—अथ गुरावशुद्धं धर्मोऽप्यशुद्ध एवेत्याह—भवी न धर्मैरिति०, व्याख्या—भवी—संसारो जीवः अविधिवृत्तैर्धर्मैर्हृत्तुभिः शिवं—मोक्षं न गमी—न गमनशीलः वेपु धर्मेषु गुरुपदेष्टा शुद्धो—दोषरहितो नास्ति, एतदेव दृष्टान्तयति—हि यस्मात्कारणाद्वीगी तैः रसायनैः कल्प्यो न—अरुण् न भवति । तैः फारित्याह—वेपा रसायनानां प्रयोक्ता—कर्ता कथको वा भिपगोव—वैद्य एव मूढो—मूर्खोऽस्तीति, उपनययोजना सुगमैवेति ॥ १६६ ॥ २ ॥

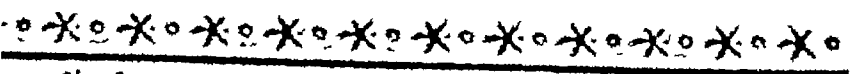

श्री अध्या.

धनवि.

रत्न० वृत्ती

१२ अधि०

॥ १९ ॥

धनवि०—यथा यः पुरुषो यं तारक इति बुद्धितः समाश्रितः—सेवितः स एव पुरुषः अहो इत्याश्चर्यं यस्य पुरुषस्य मज्जयिता—  
बोलयिताऽस्ति स पुरुषो विषमम्—अतिशयेनागाधमतिशयेन चपलं वीषं—प्रवाहं कथं तरीता ?—कथं तरिष्यतीत्यर्थः, तथैवेति दाष्टांति-  
कोपन्यासे, जंतुः—संसारी प्राणी कुगुरोः—उन्मार्गंगामिन उन्मार्गप्ररूपिणश्च पुरुषाद्भवाब्धि—संसारसमुद्रं कथं तरीतेत्यर्थः; अत्र विषम-  
प्रवाहस्य संसारदृष्टांतता कुतारस्य कुगुरुदृष्टांतता वाच्येति ॥ १६७ ॥ ३ ॥

अथ दृष्टांतपूर्वकं स्वपरव्यवहारदृढमद्वैतैव शुद्धा एव गुरुदेवधर्माः श्रयणीया इत्युपदिशति—

गजाश्वपोतोक्षरथान् यथेष्टपदासये भद्र ! निजान् परान् वा ।

भजंति विज्ञाः सुगुणान् भजैवं, शिवाय शुद्धान् गुरुदेवधर्मान् ॥ १६८ ॥ ४ ॥

धनवि०—हे भद्र !—हे निर्मांय विज्ञा—विवेकवंतो जना यथेष्टपदासये—ईत्सितस्थानप्राप्तये सुगुणान्—सुष्ठु—अतिशयेन गुणः—सुख-

रत्न०—अथ कुतारकदृष्टांतेन कुगुरः कथं निमज्जयिता न भवतीत्याह—समाश्रित इति०, व्याख्या—यो जंतुस्तारकबुद्धेः—असौ मां तारविष्य-  
तीति बुद्धेर्यं तारकं समाश्रितः अहो इति आश्चर्यं स एव यस्य मज्जयिता भवति स जंतुर्विषममोषं—प्रवाहं अर्थाद्गाधजलाश्रयस्य कथं तरीता  
स्याद्?, अपि तु न स्यात्, तथैव दृष्टांतेन यो भवाब्धितारकबुद्ध्या यं गुरुं समाश्रितः स एव गुरुः परिणामतः कुगुरुर्यस्याश्रितस्य मज्जयिता वर्तते  
स जंतुस्तस्मात् कुगुरोः सकाशाद्भवाब्धि—भवसमुद्रं कथं तरीता स्याद्?, अपि तु न तरीतेति भावः ॥ १६७ ॥ ३ ॥

रत्न०—ततः शुद्धान् गुरुदेवधर्मान् श्रयेति कथयति—गजाश्वपोतोक्षरथानिति०, व्याख्या—हे भद्र !—हे साधो विज्ञा—दक्षा यथेष्टपदासये-

सुगुर्वा-  
श्रयणं

॥ १९ ॥

संचारित्वादिलक्षणो वेपथं ते तथा तान्निजान्—स्वकीयान् वा—अथवा परान्—परकीयान् गजाश्च—हस्तिनः अश्वा—ह्याः पीताश्च—यान-  
पायाण्युक्षाणाश्च—श्लीवर्दाः रथाश्च—शकटांगीप्रभृतयस्ततो द्वंद्वस्त्वान् भजंति—प्रतिपद्यंते, एवमेभिर्दृष्टातैस्त्वं सुगुणान्—विशिष्टज्ञानदर्शन-  
चारिभ्यारिगुणान् स्वकीयान् परकीयान् वा गुरुवश्च सम्यक्त्वसहितपंचमहाव्रतधरा देवाश्चान्तरायद्यष्टादशदोपरहिताः धर्माश्चाप्तप्रणीतास्ततो  
द्वंद्वस्त्वान् गुरुदेवधर्मान् स्वेष्टपदासुये—मुक्तिपदासुये भजस्व—श्रय । ननु देवगुरुधर्मशुद्ध्याधिकारेऽपि पौर्वापर्येण गुरुशुद्ध्याधिकारे प्रस्तुते  
देवगुरुधर्मशुद्धिप्रतिपादनमनर्थकमिति चेन्न, प्रस्तुतगुरुदेवधर्मशुद्ध्याधिकारद्वारार्थस्मारणार्थत्वात् । अत्र सुगुणगजादीनां तु शुद्धगुर्वादिदृष्टां-  
तता दृष्टपदप्रप्तेश्च परमपदप्राप्तिदृष्टांतता भावनीयेति ॥ १६८ ॥ ४ ॥

अथ कुगुरुप्ररूपिता धर्मा अपि निष्फलाः स्युरित्याह—

फलाद्दृथा स्युः कुगुरूपदेशतः, कृता हि धर्मार्थमपीह सूच्यमाः ।  
तद्दृष्टिरागं परिसुच्य भद्र ! हे, गुरुं विशुद्धं भज चेद्धितार्थसि ॥ १६९ ॥ ५ ॥

धनवि०—हि यतः कारणादिह—संसारे कुगुरूपदेशतः—अगीतार्थपार्श्वस्थमित्यादृष्टिगुरुवचनतो धर्मार्थमपि—धर्मप्रयोजनमुद्दिश्यपि

वाहितस्थानप्राप्त्यै निजान्—स्वकीयान् वा—अथवा परान्—परकीयान् गजाश्चपीतोक्षरयान्—हस्तिगुरगवहनगोत्संदनान् भजंति, किं० ?—सुगुणान्—लक्षण-  
शास्त्रोक्तस्त्वगुणोपेतान् प्वयमिति—तद्वत् हे भद्रात्मन् ! त्वं देवगुरुधर्मान् योगशास्त्राद्युक्तलक्षणोपेतान् शिवाय—मोक्षाय भज—श्रयेति ॥ १६८ ॥ ४ ॥  
रत्न०—अथ कुगुरूपदिष्टा धर्मा न फलदायका भवंतीत्याह—फलाद्दृथा स्युरिति०, व्याख्या—हि यस्मात्कारणादिह—जिनप्रवचने कुगुरूपणा-

श्री अध्या.

धनवि.

रत्न० वृत्ती

१२ अधि०

॥ १०० ॥

यतीनां  
मोषकता

॥ १०० ॥

सूत्रमाः—सुष्ठु—अतिशयेनोद्यमाः—प्रयत्नाः कृता—विहिताः फलात्—स्वर्गापवर्गादिप्राप्तिकलमाश्रित्य वृथा—मिथ्या स्युः—भवंति निष्फलाः स्युरित्यर्थो, यद्दुकं गच्छाचारादौ “अगीत्यथस्स वयणेणं, अमीयंपि न दुंटाए । गीयथस्स उ वयणेणं, विसं ह्यालाहलं पिए” ॥ १ ॥

[अगीतस्य वचनेनामृतमपि न पिबेत् । गीतार्थस्य तु वचनेन ह्यालाहलं विषं पिबेत् ॥१॥] इति हे भद्र !—तीव्रकपायरहित तत्—तस्मात्कारणाद्दृष्टिरागं—स्वस्वदर्शनदृष्टिरागं परिमुच्य—परित्यज्य विशुद्धं गुरं भज—श्रय चेद्—यदि त्वं हितार्थी—मोक्षकामोऽसीति ॥१६९॥५॥

अथ गुरुपरीक्षायां लोकविप्रतारकशुगुरुस्वरूपं भृशं प्रायः स्थाने २ पश्यन्नतीव व्याकुलितचेता उपदेष्टा पूरकारपूर्वकं श्रीवीरभगावतः पुरस्तादित्याह—

न्यस्ता मुक्तिपथस्य बाहकतया श्रीवीर ! ये प्राक्त्वया, लुंटाकास्त्वहतेऽभवन् बहुतरास्त्वच्छासने ते कलौ । विश्राणा यतिनाम तत्तनुधियां सुष्णंति पुण्यश्रियः, पूरकुर्मर्षः किमराजके ह्यपि तलारक्षा न किं दस्यवः ? ॥

धनवि०—हे श्रीवीर !—हे श्रीवर्द्धमानस्वामिन् प्राक् सुधर्मादयो ये गुरवो मुक्तिपथस्य—मोक्षमार्गस्य बाहकतया—प्रवर्तकतया त्वया न्यस्ताः—स्थापिताः संति तत्परम्परायाता अत्युपचारात् एवोच्यंतेऽतस्तत्परंपरानामग्राहकाः शिथिलाचारा बहुतरा—अतिशयेन बहवो

मुपदेशतो धर्मार्थं—धर्मार्थ कृता अपि सूत्रमाः—शोभनोद्योगास्तपःसंयमादिकाः फलात्—कार्याद्दृथा स्युः—फलप्रदा न भवंति, अथवा फलमुद्दिश्येति व्याख्येयं, तत्कारणाद्धे भद्र !—हे सज्जन त्वं दृष्टिरागं परिमुच्य विशुद्धं स्वयमवधमुक्तमन्येषामवधेभ्यो निवर्तकं निःस्पृहं च गुरं भज—श्रय चेद्—यदि हितार्थी—हितेच्छुरसीति ॥ १६९ ॥ ५ ॥

रत्न०—अथ दृष्टानेन कुशुर्वन् ज्ञापयति—न्यस्ता मुक्तिपथस्येति० व्याख्या—हे श्रीवीर ! प्राक्—पूर्वं त्वया ये सुधर्मादयो मुक्तिपथस्य



शुचयः प्रायेणैति शेषः कर्तौ—कलिकाले त्वच्छासने—जिनभते त्वद्वर्ते—त्वां विना छंटाका—मार्गग्राहकतस्करा अभवन्—आसन्; यद्—  
यन्नात्कारणव्यतिनाम—यतिरित्यभिधानं विभ्राणा—दधानास्ते गुरवस्तनुधियाम्—अल्पबुद्धीनां जनानां पुण्याश्रियः—सुकृतलक्ष्मीः  
मुप्यांति—चौर्येणापहरंति, अत्र कुशुरयो मंदबुद्धीनां पुण्यलक्ष्मीमोपकाः स्वार्थसहिबकुत्सितोपदेशकत्वोत्सृज्यभापकत्वोत्सृज्यभवंतकत्वादिना  
गता स्वयंश्रुतिकर्मादिकारकत्वेन, यत उक्तं—“पासरथाइ वंदमाणस्स नेव कित्ती न निज्जरा होइ । कायकिलेसो एमेव कुणइ तह कम्मवंधं  
दं ॥ १ ॥ ति” [ पार्थस्यार्दीन् वंदमानस्य नैव कीर्त्तिः न निर्जरा भवति । कायश्लेश एवमेव करोति तथा कर्मवन्दनं च ॥ १ ॥ ] भावः ।  
नतः कारणात् किं पूरुर्कर्म—वयं किं पूरुकारं कुर्मः?, हि यतः कारणादराजके—राजरहिते नगरे तलारक्षा अपि—राजनिघुक्तनगरोप-  
द्रयनिवारकाः कोट्टपाला अपि किं दस्यवः?—चौरा न भवंति, अपि तु भवंत्येव ॥ १७० ॥ ६ ॥

अथ कुशुरदेवधर्माः आश्रिताः शोचन्नाय भवंतीत्याह—

मायस्यशुद्धैर्गुरुदेवधर्मैर्धिग्दष्टिरागेण गुणानपेक्षः ।

अमुत्र शोचिष्यसि तत्फले तु, कुपथ्यभोजीव महामयार्त्तिः ॥ १७१ ॥ ७ ॥

शाद्वलया—प्रवर्तकत्वेन न्यस्ताः—स्थापिताः ते शुधर्मादिषट्परंपरायातसुविहिताचार्येभ्यः पृथग्भूय स्वाभिमानपुष्टये स्वनाम्ना मतप्रवर्तकास्त्वद्वर्ते—  
त्वा विना त्वच्छासने छंटाका इय—छंटाका अभवन्, कस्मिन्?—कर्तौ—कलियुगे, अथ छंटाकोपमानत्वेन छंटाकधर्ममाह—यत्कारणाव्यतिनाम विभ्राणा—  
दधानास्तनुधिया—स्वल्पबुद्धीना जनाना पुण्याश्रियो मुप्यांति—चोरयंति, अत्रार्थे वयं किं पूरुर्कर्मः—पूरुकारं कुर्मः?, हि यस्मात्कारणात्तलारक्षा अपि—  
कोट्टपाला उप्यराजके—राजोऽभावे किं दस्यवः—चौरा न भवंति?, अपितु भवंति एव, अत्रोपनयः सुगमत्वाद्दर्शितोऽप्युल्ल इति ॥ १७० ॥ ६ ॥

श्री अध्या.

धनवि.

रत्न० वृत्ती

१२ अधि०

॥ १०१ ॥

धनवि०—धिगिति तिरस्कारे त्वं दृष्टिरागोण—स्वदर्शनरागोण गुणेषु—ज्ञानदर्शनचारित्र्येषु न विद्यतेऽपेक्षा—मया गुणिन एव गुरवो वंदनीया यत्र गुणो भवति स एव देवः सेव्यः समग्रगुणवत्प्रणीत एव धर्मः समाचरणीय इति बुद्धिर्यस्य स गुणानपेक्षः सन् अशुद्धैः—सदोपैर्गुरुदेवधर्मैरिदानीमितिगम्यं किं माद्यसि ?—मदवान् किं भवसि, तु पुनरमुन्न—परलोके तत्फले—कुशुर्वादिसेवनजनितमदफले दुर्गतिदुःखानुभवलक्षणे शोचिष्यसि—शोचनां करिष्यसि, अत्रोक्तमर्थं दृष्टान्तेन द्रढयति—इव—यथा कुपथ्यभोजी—पूर्वं भिषग्निषिद्धाहार-भोज्या उत्तरकाले महामयार्त्तः सन्—अतिशयेन रोगपीडितः पुमान् शोचते इत्यन्वयः । अत्राहुद्धदेवगुरुधर्मांगीकारेण मदकरणकुपथ्य-भोजनयोर्गुणानपेक्षदृष्टिरागिमहामयार्त्तयोर्दृष्टान्तदार्ढ्यातिक्रमेति भावः ॥ १७१ ॥ ७ ॥

अथ कुशुरः सेवितो मोक्षप्रदो न भवतीति दृष्टान्तत्रयदर्शनपूर्वकमुपदिशति—

नामं सुसिक्तोऽपि ददाति निंबकः, पुष्टा रसैर्वध्यगवी पयो न च ।

दुःस्थो नृपो नैव सुसेवितः श्रियं, धर्मं शिवं वा कुशुर्न संश्रितः ॥ १७२ ॥ ८ ॥

रत्न०—अथ शुद्धान् गुरुदेवधर्मान् प्राप्य मा हरणं प्राप्नुहीति कथयति—माद्यस्यशुद्धैरिति० हे आत्मन् ! यत्त्वमशुद्धैः—सदोपैर्गुरुदेवधर्मैः प्राप्तैः सद्भिर्माद्यसि—दृष्यसि, त्वं किं० ?—गुणानां—योगशास्त्रादिशास्त्रोक्तानां न विद्यते अपेक्षा यस्य सः, केन ?—दृष्टिरागोण, ततस्त्वां धिगस्तु, काचिदध्याहारस्य व्याख्यानान्गत्वात् यत्तच्छब्दावध्याहार्यौ, च पुनस्तस्य मदस्यायवा दृष्टिरागस्यामुन्न—परमवे कित्विपकवतारलक्षणे प्राप्ते सति त्वं शोचिष्यसि—हा मया किं कृतमित्यात्मानं पश्चात्तापविपयीकरिष्यसि । तत्रार्थे दृष्टान्तमाह—इव—यथा पुमान् महांक्षसौ आमयश्च महामयो—महान् रोगस्तेन कृतः—पीडितस्सन् कुपथ्यं मुंके इत्येवंशीलः कुपथ्यभोजी शोचतीति ॥ १७१ ॥ ७ ॥

कुशुर-  
निष्फलता

॥ १०१ ॥

धनवि०—यथा निवदक्षः प्रसिद्धः सुसिक्तोऽपि—शोभनप्रकारेण दुग्धामृतादिना सिक्तोऽप्याखं—सहकारफलं न ददाति—नो दत्ते, च पुनर्यथा बंध्यगवी—संतानात्यंताभाववती धेनुः रसैः—इष्टुष्टुतैलप्रभृतिभिः पुष्टाऽपि—पुष्टिं प्रापिताऽपि न च पयो—दुग्धं ददाति, च पुनर्यथा दुःस्यो—राज्यभ्रष्टः कष्टपतिवो नृपो—राजा सुसेवितः—सम्यक्प्रकारेण सकलतत्समीहितसंपादनेनाराधितः श्रियं—धनधान्यादि-  
दक्षी नैव ददाति, तथा कुगुरुः—अशुद्धगुरुः संश्रितः—सेवितो धर्म—स्वर्गादिप्राप्तिबीजं वा—अथवा शिवम्—अपवर्गं न ददाति, अत्र यथा तथेति पदद्वयमभ्याहार्यं, तथा च दृष्टान्तदार्ष्टान्तिकभावः स्पष्ट एवेति ॥ १७२ ॥ ८ ॥

अथ देवगुरुधर्माः शुद्धा एव हिताय भवन्तीत्युपदिशति—

कुलं न जातिः पितरौ गणो वा, विद्या च बंधुः स्व(श्च)गुरुधर्मं वा ।

हिताय जंतोर्न परं च किंचित्, किं त्वाहताः सद्गुरुदेवधर्माः ॥ १७३ ॥ ९ ॥

धनवि०—न कुलं—पितृवंशः न जातिः—मातृवंशो न पितरौ—माता च पिता च पितरौ न गणो—महाजनादिसमुदायो वा—अथवा

रत्न०—पुनः कुगुरोरनासेवनमाश्रित्योपदिशति—नाखं सुसिक्तोऽपीति० व्याख्या—निव एव निवको वृक्षः सुष्टु यथा स्यात्तथा सिक्तोऽ-  
प्याश्रं—आश्रयणं न ददाति, तथाः पुष्टाऽपि बंध्यगवी—बंध्या गौः पयो न ददाति, चः पुनरर्थे देशभ्रष्टत्वाद्दुत्पन्नमात्रमक्षित्वाद् दुःस्यो—दुर्गतो राजा—  
राजेति नाशयती सुष्टु सेवितः सन् श्रियं—दक्षी न ददाति, एतैर्दृष्टांतैः कुगुरुः संश्रितः सन् धर्म—स्वर्गादिसंपदायकमयवा शिवं—भोक्षं सकलदुः-  
सिद्धिर्त्सदक्षयं न ददाति, सुसिक्ताः सुपोषिताः सुसेविताः सुसंश्रिता अपि ये यादृशास्ते तादृशा एव भवन्तीति भावः ॥ १७२ ॥ ८ ॥

रत्न०—अथ सर्वेभ्यो गुरुदेवधर्माणामुत्कर्षमाह—कुलं न जातिरिति० व्याख्या—एतानि जंतोः—प्राणिनो हिताय न भवन्तीत्यन्वयः, तच्चकित

श्री अध्या.

धनवि.

रत्न० वृत्ती

१२ अधि०

॥ १०२ ॥

न विद्या-तर्कविद्या मंत्रविद्या वा च पुनर्न वंशुः-स्वजनश्च पुनर्न स्वगुरुः-विद्यागुरुः कुलगुरुर्वा-अथवा न धनं-वित्तं च पुनर्न परम्-  
उक्तातिरिक्तमन्यत् किञ्चिद्भस्तु, हिताय भवतीति सर्वत्र योज्यं; तु पुनः किं हिताय भवतीति प्रश्ने प्रतिपादयति-आहृता-आराधिताः  
सद्गुरुदेवधर्मा-निर्दोषगुरुदेवधर्मा हिताय भवतीति योगः ॥ १७३ ॥ ९ ॥

अथ गुरुदेवधर्मशुद्ध्यर्थं परमार्थतः सुगुरुस्वरूपं निर्दिशति-

माता पिता स्वः सु(स)गुरुश्च तत्त्वात्, प्रबोधय यो योजति शुद्धधर्मं ।

न तत्समोऽरिः क्षिपते भवाढ्यौ, यो धर्मविघ्नादिकृतेश्च जीवम् ॥ १७४ ॥ १० ॥

धनवि०-तत्त्वात्-परमार्थतः स जनो माता-जननी, च पुनः स जनः पिता-जनकः, च पुनः स जनः स्वः-स्वकीयः, च पुनः  
स जनः सुगुरुः-तत्त्वमार्गोपदेष्टा, भवतीति सर्वत्र योजनीयं, यो जनो जीवं-प्राणिनं शुद्धधर्मं योजति-योजयति; च पुनस्तत्समः-

आह-कुलम्-इक्ष्वाकुकुलादि जातिः-मातृपक्षः पितरः-पितामहपितृवृद्धभ्रातृपितृव्यप्रपञ्चादयः गणः-समूहः स्वकीयत्वेन करिपतः चः पुनरर्थे विद्याः-  
षडंग्यादिका वन्धुः-स्वजनः च पुनर्गुरुः-विद्यापाठकः वा पुनर्धनं-हिरण्यदि, एतानि सर्वाण्यपि कर्तृपदानीति यथाह्वचनानि योज्यानि, वेति विशेषे,  
परं-किञ्चिद् उक्तान्यतरदपि हिताय न भवतीति, कित्वितिशेषे, आहृता-अङ्गीकृताः संतः-शोभना देवगुरुधर्मा हिताय भवति ॥ १७३ ॥ ९ ॥

रत्न०-अथ शुद्धधर्मं योजयितारं प्रशंसति-माता पितेति० व्याख्या-यो यं प्रति तत्त्वादिति-तत्त्वं समर्थं प्रबोधय-बोधिवदानं दत्त्वा  
शुद्धधर्मोऽहर्दुके योजति-योजयति, शुजादेर्नवेति णिच्ञो विकल्पेन प्राप्तौ णिच्ञोऽभावे रूपमिति, स मातेव हितकर्तृत्वात् माता स पितेव स स्त्री

सुदेवादे-  
हितत्वं

॥ १०२ ॥

केन सदशोऽरिः—वैरी नास्ति यो जनो धर्मविभ्रादिकृतेः—सुकृतात्तरायतिष्पादनात्, अत्रादिपदाहुन्मार्गप्रवृत्तिकृतेः, जीवं—प्राणिनां भयार्थं—संचारसागरे क्षिपते—प्रक्षिपतीति ॥ १७४ ॥ १० ॥

अथ गुरुदेवार्चनानां वत्सहचरितानामन्येषामपि गुणानां माहात्म्यं वर्णयन्नुपदिशति—

दाक्षिण्यलब्धे गुरुदेवपूजा, पित्रादिभक्तिः सुकृताभिलाषः ।

परोपकारव्यवहारशुद्धी, तृणामिहासुत्र च संपदे स्युः ॥ १७५ ॥ ११ ॥

धनानि०—दाक्षिण्यं च लब्धा च दाक्षिण्यलब्धे प्रतीते, तथा गुरुदेवयोः—सद्गुरुवीतरागयोः पूजा—अर्चा, सा च इव्यभावभेदाभ्यां द्विधा, तत्र द्रव्यपूजा पुष्पाद्यारादिभिः भावपूजा च स्तुतिस्तोत्रादिभिः, तथा पित्रादिभक्तिः—पित्रादीनां मातृपितृद्वहस्र्राट्प्रभृतीनां भक्तिः—सेवा, तथा सुकृतस्य—पुण्यकर्मणोऽभिलाषो—मनोरथः, तथा परोपकारश्च—परेषामापत्यवितानामुपकार—उद्धरणं व्यवहारशुद्धिश्च—

शान्तिः स गुरुः, चेति पुनरर्थे, तथा तेन समः—सदशोऽरिः—रिपुर्नास्ति यो धर्मो विश्रादिकृतेः—अंतरायान्तिकरणज्जीवं प्राति भवावधौ—भवसमुदे क्षिपते—प्रातिक्षिपति, आदिशब्देनोन्मार्गदर्शनतश्चेति, अथवा तत्त्वात्—परमार्थतः स मातेव माता इत्याद्यपि व्याख्येयं ॥ १७४ ॥ १० ॥

रस०—दाक्षिण्यलब्धे इति० व्याख्या—दाक्षिण्यं च लब्धा च दाक्षिण्यलब्धे, दाक्षिण्यं—अनुकृता तथा गुरुदेवयोः पूजनं तथा पिता आदौ

श्रीं अध्या.

धनवि.

रत्न० वृत्ती

१२ अधि०

॥ १०३ ॥

विपद्भवः

न्यायसंपन्नविभवादिना व्यवहरणं ततो द्रष्टव्यः परोपकारव्यवहारशुद्धी, एते उक्ता गुणा नृणां—मनुष्याणामिह—इह लोके च पुनरमुन्न-  
परलोके संपदे—ऐहिकपारलौकिकसुखसंपत्तये स्युः—भवन्तीत्यर्थः ॥ १७५ ॥ ११ ॥

अथानंतरोक्तमेवार्थं व्यत्ययेनाह—

जिनेष्वभक्तिर्यमिनामवज्ञा, कर्मस्वनौचित्यमधर्मसंगाः ।

पित्राद्युपेक्षा परवंचनं च, सृजंति पुंसां विषदः समंतात् ॥ १७६ ॥ १२ ॥

धनवि०—जिनेषु—वीतरागेषु अभक्तिः—आश्वातनाकरणं, च पुनर्यमिनां—सुसाधनामवज्ञा—अवहेला, च पुनः कर्मसु—व्यापारेषु  
अनौचित्यं—अनुचितप्रवृत्तिः, च पुनर्न विद्यते धर्मः—सुकृतं येषां तेऽधर्माणस्तेषां संगः—संगतिरथवा न धर्मोऽधर्मः—तदन्वतद्विरुद्धतद-  
भावेषु नव् वर्त्तते' इति वचनात् पापं तस्य संगः—संगतिः, च पुनः पित्राद्युपेक्षा—पितृमातृप्रभृतीनामुपेक्षा—शुश्रूषायामुपेक्षणं, च पुनः

येषां ते पित्राद्यस्तेषां भक्तिः, आदिशब्देन मातृवृद्धभ्रातृभगिनीपितृभ्रात्रादीनां ग्रहणं, तथा सुकृते—पुण्येऽभिलाषो—वांछा तथा परोपकारश्च व्यवहार-  
शुद्धिश्च परोपकारव्यवहारशुद्धी, एतानीह लोके च पुनरमुन्न—परलोके संपदे—विभूतये भवन्ति, अथदितद्वतः पुरुषस्येति ॥ १७५ ॥ ११ ॥

रत्न०—एतदर्थं च व्यत्ययेन निर्दिशति—जिनेष्वभक्तिरिति० व्याख्या—जिनेषु—वीतरागेष्वभक्तिस्तथा यमिनां—यतिनामवज्ञा—अवगणनं  
तथा कर्मसु श्राद्धदिनकृत्ययतिदिनकृत्यादिशास्त्रेषूक्तेष्वनौचित्यम्—अौचित्याभावः यथायोग्याकरणमित्यर्थः तथा नञो विरुद्धार्थवान्चकत्वाद्धर्म-  
धर्मिणोरभेदोपचाराच्चाधर्मिभिः—मिथ्यादृष्टिभिः कुमत्यादिभिः सह संगः—परिचितिः अधर्मसंगः विवाहकरणेन व्यापारकरणेन मैत्रीकरणेन च तथा

॥ १०३ ॥

परवंचनं—परेषामात्मव्यतिरिक्तानां वंचनं—विप्रतारणमेवे उक्ता दोषाः पुंसां—पुरुषाणां समंतादिह—परत्र च विपदो—वधवंधादिका  
 आपदः सृजति—सृवंतीत्यर्थः ॥ १७६ ॥ १२ ॥

अथ शुद्धदेवगुरुधर्मादिसमग्रसाधर्मी प्राप्य यो न यतते तं प्रत्युपदिशति—

भक्त्यैव नार्चसि जिनं सुगुरोश्च धर्मं, नाकर्णयस्यविरतं विरतीर्न धत्से ।

सार्थं निरर्थमपि च प्रचिनोष्ययानि, मूल्येन केन तदसुत्र समीहसे शाम् ? ॥ १७७ ॥ १३ ॥

धनवि०—यदि त्वं भक्त्यैव—केवलया भक्त्या आराधनशुद्ध्या जिनं—वीतरागं नार्चसि—न पूजयसि, च पुनः सुगुरोः—सद्गुरोः  
 सकाशाद्धर्मं—श्रुतधर्मरूपं नाकर्णयसि—न शृणोषि, च पुनरविरतं—निरंतरं विरतीः—आश्रवादिभ्यो निवृत्तीर्न धत्से—न विमर्शीत्यर्थः, च

धर्माद्यनां वृद्धानामुपेक्षा—उपेक्षणमवगणनं तथा परेषां कूटतुलकूटमानतत्परतिरूपकरणकूटलेखलिखनादिना वंचनं च पुनरर्थे एतानि पुंसां विपदः  
 संतादिति समंततः सर्वप्रकारेण सृजति—कुर्वति ॥ १७६ ॥ १२ ॥

रत्न०—एतदेव प्रकारतरेण निर्दिशन्नाह—भक्त्यैव नार्चसीति० व्याख्या—हे आत्मन् ! त्वं भक्त्या एवैत्यवधारणे जिनं नार्चसि—न  
 पूजयसि, यदाचिदपि पूजयसि तदा लज्जाकुलक्रमादिना पूजयसीत्येवकारेण सूचनं, च पुनः सुगुरोः पार्श्वे धर्ममहद्व्यणीतं नाकर्णयसि—न शृणोषि,  
 सुशब्देन यदाचिद्वृणोषि तदा कुगुरोः पार्श्वे इति सूचनं, कथं ?, अकिरतं—निरंतरमिति सर्वत्र योज्यं, तथा विरतीः—अष्टादशपापस्थानकेभ्यः  
 पञ्चदशवर्गादानेभ्यश्च किरणानि न धत्से—न दधासि, च पुनः सार्थं कुटुंबादिदाक्षिण्यहेतुना निरर्थं—निरर्थकमपथ्यानाचरितपापोपदेशहिंसाप्रदान-

श्री अद्या.

धनवि.

रत्न० दृची

१२ अधि०

॥ १०४ ॥

पुनः सार्थं—सप्रयोजनं निरर्थं—निष्प्रयोजनमप्यध्यानि—पापानि हिंसादीनि प्रचिनोषि—प्रकर्षणं घृष्टिं नयसि, तत्—तदा अमुत्र—परलोके केन मूल्येन—निष्क्रेण शं—सुखं स्वर्गार्पणवर्गादिजं समीहसे ?—वांछसीत्यर्थः ॥ १७७ ॥ १३ ॥

अथ सुगुरसंगत्यां गुणं कुगुरसंगत्यां च दोषं दृष्टान्तपूर्वकमुपदर्शयन्नुपदिशति—

चतुर्षुर्द्वैः सिंह इव स्वजातीयैर्मिलन्निमांस्तारयतीह कश्चित् ।

सहैव तैर्मिलति कोऽपि दुर्गो, शृगालवच्चेत्यमिलन् वरं सः ॥ १७८ ॥ १४ ॥

धनवि०—इह संसारे कश्चित्सुगुरः स्वजातीयैः—पंचेंद्रियसंज्ञिमनुष्यादिभिः सह मिलन्—संगतिं कुर्वन्निमान् स्वजात्यान् तारयति—  
पारं प्रापयति इव—यथा सिंहः स्वजातीयैश्चतुर्षुर्षुदत्वजात्या स्वजातीयैश्चतुर्षुर्द्वैर्भृगवयायादिभिर्मिलन् स्वजातीयान् भृगवयायादीन् पारं प्रापयति,  
च पुनः कोऽपि कुगुरः स्वजातीयैर्मनुष्यैः सह मिलन् तैः सहैव दुःखेन गम्यते इति दुर्गो—नरकस्वस्मिन् मज्जति—अथो गच्छतीत्यर्थः इव—  
यथा शृगालो—भृगुधूर्तः, स्वजातीयैः शशकादिभिश्चतुर्षुर्षुर्द्वैर्मिलन् तैः शशकादिचतुर्षुर्षुर्द्वैः सहैव दुर्गोऽगाधत्वरिवगतिसरित्त्वावाद् मज्जति,

प्रमादात्चरितमेदाद्यथा स्यात्तथा त्वमद्यानि—पापानि प्रति प्रचिनोषि—प्रचयं नयसि, तत्—तस्मात्कारणात् केन मूल्येन—मूल्यप्रदानरूपेणैव कर्मणा सुकृताचरणलक्षणेन शं—सुखं समीहसे ?—सम्यग्वांछसीति ॥ १७७ ॥ १३ ॥

रत्न०—अथ सुगुरं सिंहेन सदशीकृत्य कुगुरं च शृगालेन सदशीकृत्य चोपदिशति—चतुर्षुर्षुर्द्वैरिति०, व्याख्या—कश्चित्सुगुररिमान् भव्यान् मिलन् सन् तारयति इव—यथा सिंहः, स्वजातौ भवाः स्वजात्यास्तैश्चतुर्षुर्षुर्द्वैः सह मिलन्निमानिजपृष्ठलभान् चतुर्षुर्षुर्द्वैः चतुर्षुर्षुर्द्वैः तारयति । अन्यच्चेह

सिंहशृगा-  
लौपम्यं

॥ १०४ ॥



सुदर्शास्पर्शः; भावायः पुनः पंचास्यानादिकथानकादवसेयः, तत्र कथानकं लोके प्रसिद्धमपि स्वत्यर्थं किञ्चिदुच्यते, यथा कसिञ्चिच्चरणगा-  
 षीर्षंऽरूप्ये पुलञ्चिदागवसिंहाद्विर्यक्रिः सर्वञ्चतुष्पदैः संभूय सिंहे योगक्षेमकारीति मत्वा स्वामित्वेन प्रपन्नः । तदनु तत्रारण्ये कदाचि-  
 र्प्रायान्ते उरिवे सर्वस्वजातीयचतुष्पदविक्षमेन सिंहेन सर्वं स्वजातीया यथाक्रमं स्वान्द्रूले लप्ता एकफालया महातदीमुखंभ्य परं पारं  
 प्रापिताः, पुनः फालान्तरेणारण्ये पद्मविते वयैव वे स्वस्थानं प्राविताः । इति सिंहविलसितं दृष्ट्वा केनचिदुर्थिया सिंहसर्पविना शृगालेन  
 केचिर्द्वीतपुण्याः स्वसेवकीकृताश्चतुष्पदाः, कालान्तरेणान्यदा तत्र दावानले प्रज्वलिते वे तस्मान्द्रूले लप्ताः शशकादयश्चतुष्पदा एकफालयैव  
 तेन शृगालेन महानदीप्रवाहे पाविता निमग्नाः इति, अत्र सुगुरूपां सिंहदृष्टान्ताता कुगुरूपां शृगालदृष्टान्ताता च स्पष्टैव इति । इति कारणात्  
 अमिलन्-संगतिमकुर्वन् स-कुगुरवैरं-सम्यग् भवतीत्यर्थः ॥ १७८ ॥ १४ ॥

अथ गुर्वादियोनो सत्यपि प्रमादवतां जनानां दृष्टांतपूर्वकं शोचनीयतां सूचयन्नुपदिशति—

पूषं तटाके तृपितः सदैव, भृतेऽपि गेहे क्षुधितः स मूढः ।  
 कल्पद्रुमे सत्यपि ही दरिद्रो, गुर्वादियोगेऽपि हि यः प्रमादी ॥ १७९ ॥ १५ ॥

काश्चिद् वृगुरशरिमानाश्रितान् तैर्निजाश्रितैः सह मज्जति-शुद्धति, कासिन् ?-दुर्गे-जलविषमस्थाने कृपादौ काश्चिच्छृगालवद्, यथा शृगालः स्वजातीय-  
 यतुष्पदैः सह मिलन् तैर्निजाश्रितैः सहैव निमग्नः इति हेतोः सः कुगुरः शृगालवनिर्वलः अमिलन् सन् वरं-श्रेयो भवति, अत्र कृपपतितचंद्राक-  
 षंकरसिंहशृगालयोर्शीतं ज्ञातव्यमिति ॥ १७८ ॥ १४ ॥

श्री अध्या.  
धनवि,  
रत्न० वृत्ती  
१२ अधि०  
॥ १०५ ॥

धनवि०—स जनो मूढो-मूर्खः पूर्ण-आकंठं जलेन भूतेऽपि तटाके-सरसि सदैव-निरंतरं तृषितः-तृषाकांतो ज्ञेयः, च पुनः स मूढः पुमान् भूतेऽपि-सिद्धात्रादिना भरितेऽपि गेहे क्षुधितः-क्षुधाकांतो ज्ञेयः, हीति सर्वत्र खेदे, च पुनः स मूढः पुमान् कल्पद्रुमे-कल्पवृक्षे सत्यपि दरिद्रो ज्ञेयः, सः क इत्याह-यः पुमान् हि निश्चितं गुर्वादियोगेऽपि देवगुरुधर्मसामर्थ्यां सत्यामपि प्रमादी-प्रमादवान् भवतीति ॥ १७९ ॥ १५ ॥

अथ देवगुरुधर्मोत्पन्नरभीतिमन्तरेण संपूर्णस्यापि जन्मनोऽसारतां दर्शयत्युपदिशति—

न धर्मचिंता गुरुदेवभक्ती, येषां न वैराग्यलवोऽपि चित्ते ।

तेषां प्रसूक्तेःशफलः पशूनामिवोद्भवः स्यादुदरंभरीणाम् ॥ १८० ॥ १६ ॥

धनवि०—येषां पुरुषाणां चित्ते न धर्मचिंता-किमद्य सुकृतं कृतं ? किमद्य करणीयमित्यादिचिंतनरूपा न जायते, पुनर्येषां चित्ते गुरुदेवभक्ती-गुरुदेवयोर्मकी-आन्तरशीत्याऽशनपानवसनादिप्रदानप्रासादप्रतिभाप्रतिष्ठापर्युपासनादिरूपे न भवतः, पुनर्येषां चित्ते वैराग्य-लवोऽपि-संसारविरक्तालेशोऽपि नास्ति, तेषां पुंसामुदरंभरीणां-केवलं खोदरपूरकाणामुद्भवो-जन्म उत्पत्तिः पशूनामिव-काकआना-

रत्न०—अथ गुर्वादीनां योगे मा प्रमादीरिति दृढांतदानेनोपदिशति-पूर्णं तटाके इति०, व्याख्या—स पुमान् पूर्णं तटाके सत्यपि सदैव-नित्यं तृषितोऽस्ति, स मूढो गेहे सुखभक्षिकादिना भूते सति क्षुधितोऽस्ति, हीति खेदे, अङ्गणे कल्पद्रुमे सत्यपि दरिद्रोऽस्ति, स कः ?-यो गुर्वा-दीनां-गुरुदेवधर्माणां योगे सत्यपि प्रमादी-प्रमत्तोऽस्तीति ॥ १७९ ॥ १५ ॥

रत्न०—एतदेव प्रकारांतरेणाचष्टे-न धर्मचिंतेति०, व्याख्या—येषां पुंसां धर्मस्य चिंता-चिंतनमहं प्रतिदिनं कं धर्मं करोमि न करो-

दीनामिव प्रसूः—जननी तस्याः कुशो—यौवनविनाशगर्भवासप्रसववादिपरिश्रमः स एव फलं—प्रयोजनं यस्य स प्रसूकेशफलः स्याद्—  
भवतीत्यर्थः ॥

अर्थनं द्वारयुपसंहरन् शुद्धदेवगुरुधर्मार्थं यस्य धनं नोपयुज्यते तस्य धनस्य दौर्गत्यहेतुतां दर्शयन्नुपदिशति—

न देवकार्यं न च संवकार्यं, तेषां धनं नश्वरमाशु तेषाम् ।

नदूर्जनाद्यैर्वृजिनैर्भवांधौ, पतित्व्यतां किं न्ववलंबनं स्यात् ? ॥ १८१ ॥ १७ ॥

धनवि०—आशु—शीघ्रं नश्वरं—विनाशि तेषां पुरुषाणां धनं—द्रव्यं देवकार्यं—देवप्रासादप्रतिष्ठादिप्रयोजने नायाति, च पुनः  
संवकार्यं—संघः—साधुसाध्वीश्रावकश्राविकासमुदायस्तस्य कार्यं—प्रयोजने तेषां धनं नायाति, तेषां पुंसां तदूर्जनाद्यैः—धनोपार्जनप्रमुखैः;

आशुपदेन पंचाश्वप्रवृत्तिपरिग्रहे, वृजिनैः—पापैर्भवांधौ—संसाररूपे पतित्व्यतां—पतनं करिष्यतां नु इति विवर्के किमवलंबनम्—अवष्टंभः

गीति लक्षणा नास्ति, तथा गुरुदेवयोर्भक्ती—भजने न स्तः, तथा विरागस्य भावो वैराग्यं तस्य लवोऽपि—लेशोऽपि नास्ति, कस्मिन् ?—चित्ते, तेषां  
पुरासुद्वयो—जन्म स्यात्, किंल० ?—प्रस्ताः—जनन्याः क्लेश एव—कष्टकरणमेव फलं यस्य सः, केषामिव ?—पशूनामिव, यथा पशूनाम्—शूकरादीना-  
मुद्वयः केवल जननीश्वरः स्यात्, यतः किंलक्षणानाम् ?—उदरं विश्रतीति तेषां ॥ १८० ॥ १६ ॥

रत्न०—अथ सुपात्रे धनव्ययं प्रकारान्तरेणोपदिशति—न देवकार्यं इति०, व्याख्या—तेषां धनिनां धनं देवकार्यं—नवीनप्रासादनिर्माण-  
धियप्रतिष्ठाजीर्णप्रासादोद्वारादिलक्षणे न भवति—नोपयोगि भवतीत्यर्थः च पुनः संघस्य—साधुसाध्वीश्रावकश्राविकालक्षणस्य कार्यं—साधर्मिकवात्सल्यादि-  
लक्षणे न भवति, किंल० ?—नश्वरं—नाशशीलं, कथम् ?—आशु—शीघ्रं तेषां तस्य धनस्यार्जनार्थैर्वृजिनैः—पापैर्भवांधौ—संसाररूपे पतिष्यतां सतां नुरिति

श्री अध्या.

धनवि.

रत्न० वृत्ती

१३ अधि०

॥ १०६ ॥

स्याद्भवतीति ॥ १८१ ॥ १७ ॥

इति श्रौतपागच्छ० शिष्योपाध्यायश्रीधनविजयगणिविरचितायां गुरुदेवधर्मशुद्धिनाम्नी द्वादशी पदपद्धतिः ॥ १२ ॥

### १३ यतिशिक्षोपदेशाधिकारः ॥

अथानंतरद्वारे गुरुदेवधर्मशुद्धिरुक्ता, सा च गुर्वधीना, गुरुश्च विरतिधार्येव, विरतिश्च यत्यधीनेति विरतिधारिणो यतीन् प्रति शिक्षा-  
मुपदिशन्नाह—

अथ यतिं प्रति शिक्षोपदेशाः ।

अथ यतिं प्रति शिक्षोपदेश इति, स्पष्टम् । अत्रापि विरतिधारिणां मंगलार्थं नमस्कारमुपदेशद्वारेणाह—

ते तीर्णा भववारिधिं मुनिवरास्तेभ्यो नमस्कुर्महे, धेषां नो विषयेषु गृह्यति मनो नो वा कषायैः शुतम् ।

रागद्वेषविसृक् प्रयांतकलुषं साम्यासशामाद्दयं, नित्यं खेलति चाससंयमगुणाऋडे भजद्भावनाः ॥ १८२ ॥ १ ॥

विशेषे अवलंबनम्—आधारः किं स्याद् ?, अपि तु किं न स्यादिति, धर्महीनाः संसाररूपे पतिभ्यंत्वेवेति ॥ १८१ ॥ १ ७ ॥ इति द्वादशीऽधिकारः ॥

श्रीशान्तिचन्द्रवरवाचकदुग्धसिन्धुलब्धप्रतिष्ठवरवाचकव्रतचंद्रः । अध्यात्मकल्पफलदेऽत्र चकार वृत्तिं, तत्रास्तिकव्रत १२ भित्तो विवृतोऽधिकारः १२

तीर्णादयः

के ?

॥ १०६ ॥

धनवि०—तेऽपेऽत्रैव यच्छब्देन वक्ष्यमाणा मुनिवरा—मुनिपु—यतिपु वराः—प्रधानाः महासुनय इत्यर्थो भववारिधिं—संसारसमुद्रं  
 तीर्णाः—घातं प्राप्ताः, पुनस्तेभ्यो मुनिवरेभ्यो वयं नमस्कुर्ममहे—नमस्कारं कुर्मो, येषां मुनिवराणां मनः—चित्तं विषयेषु—शब्दादिषु नो  
 गृह्यति—आसक्तिं नो याति, वा—अथवा येषां मनः कर्पायैः—क्रोधादिसिर्नो पुतं—नाश्रावितं, च पुनर्येषां मनो रागद्वेषौ विमुंचति—त्यजतीति  
 रागद्वेषविमुक्, च पुनर्येषां मनः प्रशांतकल्पं—प्रकर्षणं शांतं—निःसत्ताक्रीभूतं कल्पं—पापकर्म यत्र तत्तथा, च पुनर्येषां मनः सात्त्वात्-  
 धर्मादयं—सान्ध्येन—समतया आप्तं—प्राप्तं शर्मणा—सुखेन सहाद्वयम्—ऐक्यं येन तत्तथा, च पुनर्येषां मनो भावना—अनित्यतादिका द्वादश  
 भजत्—आश्रयत् आस्रसंयमगुणाक्रीडे आप्तः—प्राप्तो यः संयमलक्षणो गुणः स एवाक्रीडः—उद्यानं तत्र खेळति—क्रीडतीत्यन्वयः ॥ १८२ ॥

रस०—अप यतिं प्रति शिक्षोपदेशाख्ययोदशोऽधिकारो विवरीतुं प्रस्तूयते—तत्र प्रथमं यतिस्वरूपमेवोपदिशति—ते तीर्णा इति०, व्याख्या—  
 ते मुनिवरा भयवारिधि तीर्णाः, तथा तेभ्यो मुनिवरेभ्यो वयं नमस्कुर्महे, ते के ?—येषां मनो विषयेषु—शब्दादिषु न गृह्यति—न गार्थं भजते, वा पुनः  
 द्वायार्थः—क्रोधादयं हुत—न निमग्न, न व्याप्तमित्यर्थः, च पुनराप्तैः—अर्हद्विरुपदिष्टा ये संयमस्य गुणाः—शांत्यादयस्ते एवाक्रीड—उद्यानं तस्मिन् खेळति—  
 क्रीडति, अथवा आप्तः—प्राप्तः सयमगुणा एवाक्रीड—उद्यानं तत्र खेळतीति व्याख्येयं, किं कुर्वन् ?—भजत्—श्रयत्, का ?—भावनाः—पञ्चविंशति  
 भजस्य, पूर्वमेतस्य पचपंचसत्राधाद्, अथवा अनित्यत्वाद्यो द्वादश, किंलक्षणं ?—रागद्वेषौ विमुंचतीति रागद्वेषविमुक्, पुनः क्रीड् ?—प्रशान्तानि  
 कल्पयानि—पापानि यसात्तत्, पुनः क्रीड् ?—सान्ध्येन—समतया आप्तं शर्मणा—सुखानामद्वयम्—ऐक्यं येन तत्, समभावसुखस्यानुपमत्वादिति,  
 एतद्विशेषणत्रयसुखस्यैव मनसो भावनाश्रयणमिति ॥ १८२ ॥ १ ॥

श्री अध्या.

धनवि.

रत्न० वृत्ती

१३ अधि०

॥ १०७ ॥

अथोद्दिष्टमेवार्थं पद्यद्वयेनाह—

स्वाध्यायमाधित्ससि न प्रमादैः, शुद्धा न गुप्तीः समितीश्च धत्से ।

तपो द्विधा नार्जसि देहमोहादल्पेऽपि हेतौ दधसे कषायान् ॥ १८३ ॥ २ ॥

परीषहान्नो सहसे न वोपसर्गान्न शीलान्गधरोऽपि चासि ।

तन्मोक्षमाणोऽपि भवाधिपारं, सुने ! कथं यास्यसि वेषमात्रात् ? ॥ १८४ ॥ ३ ॥

धनवि०—हे सुने !—व्रतिन् प्रमादैः—मथादिभिर्हेतुभूतैः स्वाध्यायं—वाचनाप्रच्छनादिपंचविधं नाधित्ससि—नो आधातुं—कर्तुमिच्छसि; आङ्पूर्वकडुधांगक् धारणे इत्यस्य धातोः सति आधित्ससीति, क्रियाकलापे उत्पत्त्यर्थे उक्तोऽपि प्रयोगो धातूनामनेकार्थत्वात्करणार्थं साधुः; देहलीप्रदीपन्यायेन प्रमादैरित्युभयत्र योज्यं, तेन प्रमादैः शुद्धा—निरतिचारा गुप्तीः—मनोगुप्त्यादिकाः, च पुनः समितीः—ईर्यासमित्यादिका न धत्से—न धरसि; च पुनर्देहमोहाद्—देहे—शरीरे मोहो—ममेदं शरीरं मा दुर्बलं भवत्वितिमौढ्यं तस्माद्विधा—बाह्याभ्यन्तरभेदेन द्विप्रकारं तपः—तपःकर्म नार्जसि—न करोषीत्यर्थः; च पुनरल्पेऽपि—तुच्छेऽपि हेतौ—कषायकारणे कषायान्—क्रोधादिकान् दधसे, दधि धारणे इत्यस्य धातोः प्रयोगः ॥ १८३ ॥ २ ॥

च पुनः परीषहान्—क्षुद्रप्रमुखातुपसर्गाश्च—देवमनुष्यतिर्यक्तान् पराभवान्नो—नैव सहसे, षहि मर्षणे इत्यस्य क्षमसे इत्यर्थः;

रत्न०—अथ वेषमन्त्रेण मा रज्यस्विति प्रकारान्तरेणोपदिशति—स्वाध्यायमाधित्ससि०, परीषहान्नो सहसे इति०, शुभमन्याह्या—

केवलवेष-  
नैरर्थ्य

॥ १०७ ॥

च पुनः शीलान्धरोऽपि—अष्टादशसहस्रशीलान्धरथधारकोऽपि नासि—न भवसि; तानि चाष्टादशशीलान्सहस्राण्येवं “जोए करणे सका इंदियरोमाइ समणधम्मे य । सीलंगसहस्साणं अट्टारसगसस निष्कत्ती ॥ १ ॥” [ योगाः करणानि संज्ञाः इंद्रियाणि भूम्यादि श्रमणधर्माः । शीलान्धरसहस्राणामष्टादशकस्य निष्पत्तिः ॥ १ ॥ ] इत्येवं स्थापनाप्रायः; भावना त्वियं—“मणोणं ण करेइ आहारसआविष्पज्जो इंदियसंबुटो रंतिसंपन्नो पुढविकायसंरक्खओ” [ मत्तसा न करोति विप्रत्यक्काहारसंज्ञः संबुटोन्द्रियः क्षान्तिसंपन्नः पृथ्वीकायसंरक्षकः ] इत्यादि द्रष्टव्यमिति यतिप्रतिक्रमणसूत्रावचूर्णां । तत्—तस्मात्कारणान्मोक्षमाणोऽपि—मुक्तिं गमिष्यन्नापि ‘मुचुंती मोक्षणे’ इत्यस्य, वेप-  
मान्नात्—वपःसंयमादिरहितत्वेन केवलवेषाद्भवाविधेपरं—संसारसमुद्रतीरं त्वं कथं?—केन प्रकारेण यासि—प्राप्स्यसि ॥ १८४ ॥ ३ ॥

हे मुने ! त्वं प्रमादात् स्थाव्यायं—जिनागमस्य पठितस्यापि गुणनं नाधिससि—न कर्तुमिच्छसि, तथा शुद्धा—निर्मला गुप्तीः—मनोवाक्कायनिरोधरूपाः न धत्से—न दधासि, च पुनः समितीः—इयंभार्यपणानिनिक्षेपपारिष्ठापनिकाः पंचापि ताः प्राति, न धत्से इति योज्यं, तथा तपो बाह्याभ्यन्तरभेदाद्विधा नार्जसि—स्वकीयत्वेन न करोषि, कस्माद्?—देहे मोहो—मौढ्यं तस्मात्, मदीयो देहो मा कश्चो भवत्विति देहमोहादित्यर्थः, तथा हि निश्चितं अल्पे रेतो—निमित्ते कपयात् प्राति दधसे—धत्से, तथा परीपहान्—शुचृपाशीतोष्णादिलक्षणात् नो सहसे—न क्षमसे, तथा च पुनरुपसर्गान् परैः कृताडना-  
क्रोशादिकान् न सहसे, देहमोहादितिग्राह्यं, तथा “जे नो करंति मणसा निज्जिये”त्याचार्योक्तानामष्टादशसहस्रप्रमाणशीलान्धानां धरोऽपि नासि, तत्—  
तस्मात्तोरत्वं मोक्षमाणोऽपि—मुक्तिमिच्छुरपि भवाविधेपरं—संसारसमुद्रपरतटं लोकाप्रभागलक्षणं सिद्धस्थानं कथं यास्यसि?, अपि तु न यास्यसि,  
यत्नात्?—केवलं वेपो वेपमानं तस्माद्, भावचरणशून्यादित्यर्थः ॥ १८३—८४ ॥ ३ ॥ “युगमं”

पुनः केवलवेषस्वार्कित्करत्वं दर्शयन्नपदिशति—

आजीविकार्थमिह यद्यतिवेषमेव, धत्से चरित्रममलं न तु कष्टभीरुः ।

तद्वेत्सि किं न ? न विभेति जगज्जिघृक्षुर्मृत्युः कुतोऽपि नरकश्च न वेषमात्रात् ॥ १८५ ॥ ४ ॥

धनवि०—यद्—यस्मादेष त्वमिह—जगति आजीविकार्थं—जठरमात्रपूर्तये यतिवेषं—रजोहरणादिलिङ्गं धत्से—धरसि, न तु कष्टभीरुः सन्—उपसर्गपरीपहसहनलक्षणकष्टभीरुकोऽमलं—निरतिचारं चरित्रं—चारित्रं न धत्से, तत्—तर्हि किं न वेत्सि ?—न जानासि यज्जगज्जिघृक्षुः—विश्वं ग्रहीतुमिच्छुर्मृत्युः—यमः कुतोऽपि वेषान्न विभेति—न भीतिं प्राप्नोति, च पुनर्नरको—निरयो वेषमात्राद्—ज्ञानदर्शनचारित्ररहितकेवलरजोहरणादिलिङ्गमात्रान्न विभेतीति ॥ १८५ ॥ ४ ॥

रत्न०—पुनर्वेषमाश्रित्यैवोपदिशति—आजीविकार्थमिति०, व्याख्या—हे नामसाधो ! इह जिनप्रवचने एष त्वं आजीविकार्थे—आजीविकार्थं यद्यतिवेषं धत्से—दधसे, तुरिति विशेषे, कष्टेभ्यो—लोचोष्णानरपानादिभ्यो भीरुः सन् अमलं—निरतिचारमलं चरित्रं—चारित्रं न धत्से, तत्—तर्हि त्वं न वेत्सि—न जानासि ? , काकूत्त्या व्याख्यानं, यत् एष मृत्युः कुतोऽपि न विभेति, धावमान आयास्यत्येव, च पुनर्नरकः केवलं वेषो वेषमात्रं तस्माद्, धर्मग्रहणे धर्मिग्रहणमिति न्यायात्केवलवेषधारिण इत्यर्थः, न विभेति, किल० ?—जगति प्रति जिघृक्षुः—ग्रहीतुमिच्छुर्नरकोऽपि तथैव, प्रायेण भूयान् जनो नरकगाम्येव, तेन मृत्युरकांक्षमाणोऽपि आयास्यत्येव, वेषेण मुग्धजनविप्रतारणसमुत्थपापभरादकांक्षमाणो नरकोऽप्यायास्यत्येवेति केवलं वेषधारणं निरर्थकमेवेति ॥ १८५ ॥ ४ ॥



अथ चित्तविरहिते केवल्येपधारणे प्रत्युत दीपं दर्शयत्युपदिशति—

देषेण माद्यसि यतेश्वरणं विनाऽऽत्मन् !, पूजां च वांछसि जनाद्बहुधोपधिं च ।

सुधप्रतारणभवे नरकेऽसि गंता, न्यायं विभर्षिं तदजागलकर्त्तरीयम् ॥ १८६ ॥ ५ ॥

धनवि०—हे आत्मन् ! त्वं चरणं—चारित्रं विना यतैर्वेषेण—सुनिलिङ्गेन माद्यसि—हृष्यसि, तच्च, 'भद्रेच्च हरेषु' इत्यस्य 'शमसप्तकस्ये-  
(७-२-१११)ति दीर्घत्वे माद्यसीति साधु; च पुनः पूजां—चंदनादिनाऽर्चा जनाद्—भक्तलोकाद्बहुधा—बहुप्रकारं नानाप्रकारं वक्षपात्रलक्षणमु-  
पधिं वांछसि; अतंतरोके फलं दर्शयति—सुधप्रतारणभवे—निर्विषेकवंचनोत्पन्ने नरके—दुर्गतिरूपे त्वं गंता—यावाऽसि, तत्—तस्मात्त्व-  
मजागलकर्त्तरीयम्—अजागलकर्त्तरीसत्कं न्यायं—पंडितलोकप्रतिपादनव्यवहारं विभर्षिं—पुण्यासि धरसि वा । अजागलकर्त्तरीन्यायस्त्वयं—

रत्न०—पुनः केवल्यो वेपो न प्रमाणमिति भंग्योपदिशति—वेषेण माद्यसीति०, व्याख्या—हे आत्मन् ! त्वं यतैर्वेषेण माद्यसि—दृष्यसि,  
कथं ?—धना, धि ?—चरणं—चारित्रं, च पुनस्तथाभिगमवंदनमस्यनसत्कारादिका पूजां वांछसि, च पुनर्वहुधा—बहुप्रकारेणोपधिं—वक्षपात्रकंजलादिकं  
वांछसि, कस्माद् ?—जनाद्कादित्यर्थः; परं त्वं पश्चान्नरके गंताऽसि, किंलक्षणे ?—सुधानां श्राद्धानां प्रतारणं—त्रंचनं वकवत्कपटैर्याप्यगमनमुत्पत्ति-  
काकरणत्वाभ्याप्यकरणानि तस्माद्भवतीति सुधप्रतारणमवस्तसिन्, तत्—तर्हि त्वं अजागलकर्त्तरीति न्यायं विभर्षिं—धस्ते, यथाऽजा नीलवृणादिकं  
मुंजानाः धंदे सुधप्रतारं द्याजा पादयोर्नूपुरे विभ्राणा सती माद्यति, परं कदाचिद् प्रायूर्णकेव्यागतेषु मम कंदले कर्त्तरी पतिप्रतीति न वैसि, तथा

श्री अध्या.  
धनवि.  
रत्न० वृत्ती  
१३ अधि०

॥ १०९ ॥

यथा—काचिदजा शौनिकेन हननार्थं सजीकृता सहसा च भूपतिवां धूलिपटलांतःप्रच्छन्नीभूतां कर्त्तरीं जातिस्वभावेन पादजनितभूखन-  
नादिना स्वयमेव स्वधातिकां प्रकटीकरोति, तथा त्वमपि चारित्रं विना केवलेन वेषेण पूजास्पृहयोपधिस्पृहया च स्वयमेव नरकमूर्जसीति  
भावः ॥ १८६ ॥ ५ ॥

अथ प्रत्यक्षेण प्रतिदिनाबुधेयमपि तपःसंयमादि बहु सातिचारमकिंचित्करमित्युपदिशति—

जाने(तो)ऽस्ति संयमतपोभिरमीभिरात्मन्नस्य प्रतिग्रहभरस्य न निष्क्रयोऽपि ।  
किं दुर्गतौ निपततः शरणं तवास्ते ? सौख्यं च दास्यति परत्र किमित्यवेहि ? ॥ १८७ ॥ ६ ॥

धनवि०—हे आत्मन्नहमेवं जाने—मन्ये, तदेव ज्ञानं प्रकटीकरोति—अमीभिः—मनःशुद्धिरहितैः सातिचारैः लोकरंजनार्थं क्रियमाणैर्वा

त्वमपि निर्मलरजोहरणमुखवस्त्रिकाचोत्पट्टादिवेषेण माद्यसि राजमहेभ्याभिगमनादिसत्कारं वाञ्छसि सुधजनप्रतारणेनोपधि मेलयसि परं धावदायास्वतं  
नरकं न पश्यसीत्युपनयमात्रं, तदा (यद्वा) काचिज्जीववधकेन वधस्थानं नीता, स वधकोऽजापार्थे वधोपकरणं कर्त्तरीं मुक्त्वा कार्यार्थं गृह्णांतर्गतः, तथाऽ-  
जया पादाभ्यां भूमिं खनित्वा कर्त्तरी भूम्यंतर्निक्षिप्ता, परं कर्त्तरीधारोपरि स्थिता, अथ वधक आगतो, निक्षिप्ताभिमां मा पश्यत्विति धिया तदुपरि  
शयानायास्तस्या गले कर्त्तरी समागता, सा मृता, कश्चिदनया रीत्या अजागळकर्त्तरीन्यायं वदति, अथोपनय उच्यते—त्वमजावदज्ञानान्नरकमाच्छादयसि  
परमवश्यंभाविभावत्वात्तव नरक आयास्यस्त्ववेति, ततस्त्वं प्रथममेवाजावदज्ञानो मा भव, किंतु सावधानो भवेति तात्पर्यार्थः ॥ १८६ ॥ ५ ॥

रत्न०—युनरेतदेवाच्छे—जातोऽस्सीति०, व्याख्या—अमीभिर्लोकस्त्रनार्थं किंचिद्—ईपत् संयमतपोभिरस्य प्रतिग्रहभरस्य—अज्ञानपानखादि-

निष्क्रय-  
मात्रं

॥ १०९ ॥

प्रत्यक्षेण दृश्यमानैः संयमतपोभिरस्य प्रत्यक्षेण दृश्यमानस्य प्रतिग्रहभरस्य—मनोवांछिताशनपानवस्त्रपात्रपीठफलकवसत्यादिग्रहणरूपस्य निष्क्रयोऽपि—भाटकमपि नास्ति, कुतस्तन्मूल्यस्य संभावनेति भावः; अत्र तदेति गम्यं तेन तदा दुर्गाती—नरकादौ पततः—अथोगमन-क्रियां कुर्वन्तसव किं—किनामकं शरणं—त्र पतननिवारणसमर्थं वस्त्यास्ते? च पुनः परत्र—परलोके सौख्यं—सुखं किं—किनामकं सुकृतं दास्यति? इति—अमुना प्रकारेणोपदिष्टमेवेहि—सम्यग्जानीहि ॥ १८७ ॥ ६ ॥

ननु सत्कारादिकर्मैहिकमेव तपःसयमफलमस्त्वित्याशंकायामाह—

किं लोकसत्कृतिनमस्करणात्तर्नाद्यै, रे मुग्ध ! तुष्यसि विनाऽपि विशुद्धयोगान् ।

कुतन् भवांशुपतने तव यत्प्रमादो, वोधिदुमाश्रयमिमानि करोति पश्यन् ॥ १८८ ॥ ७ ॥

धनवि०—हे मुग्ध !—हे अज्ञान विशुद्धयोगान्—सुप्रवृत्तमनोवाक्काययोगान् विना लोकसत्कृतिनमस्करणात्तर्नाद्यैः—जनकृत-सत्कारवन्दनपूजनादिभिः किं तुष्यति?—इष्यसि, यद्—यस्मात्प्रमादः—क्रियाशैथिल्यलक्षणे मयादि वा भवांशुपतने—संसाररूपपतने

मयादिमगधपात्रकम्बलपादप्रोष्ठनपूजासत्कारादिकस्य मुग्धजनवंचनप्राप्तस्य निष्क्रयोऽपि—मूल्यमपि न जातोऽस्ति, येन गृहस्थेभ्यो गृहीतप्रतिग्रहभरस्य ऋणमपि शुद्धवर्तीत्यर्थः; तस्य दुर्गातां निपततः सतः किं शरणमास्ते?; अपि तु न किमपि, च पुनः परत्र—परमेवे सौख्यं किं दास्यति?; निष्क्रयादधिकं सुकृतमित्याख्याहार्यं, हे आत्मन् ! इत्येवेहि ॥ १८७ ॥ ६ ॥

रस०—अथ लोकसञ्ज्ञियादिभिर्मां तुष्येत्युपदिशति—किं लोकसत्कृतीति०, व्याख्या—हे मुग्ध ! हे वेषयते लोकानां—वेपदर्शनरञ्जितानां

श्री अध्या.

धनवि.

रत्न० वृत्ती

१३ अधि०

॥ ११० ॥

तव बोधिः—सम्यक्त्वावाप्तिः स एव द्रुमो—वृक्षः स एवाश्रयः—पतनसमयेऽवलंबनलक्षणस्तं बोधिद्रुमाश्रयं कृतन्—छिदन् इमानि लोकसत्कृतिनमस्करणादीनि पर्शून्—कुठारोपमानि करोति—सृजतीत्यर्थः; भावार्थस्तु अत्र प्रमादश्चेदकपुरुषस्थानीयो बोधिर्द्रुमस्थानीयो लोकसत्कृत्यादि पर्शुस्थानीयमित्यादियोजनया “जे बंभचेरभट्टा पाए पाडंति बंभयारीणं । ते हुंति टुंटमुंटा बोही य सुदुल्लहा तेस्सि” ॥१॥ [ये ब्रह्मचर्यभट्टाः पादौ स्थापयन्ति ब्रह्मचारिणाम् । ते भवन्ति टुंटमुंटा बोधिरपि सुदुर्लभस्तेषाम् ॥ १ ॥] इति गाथाभावनया च स्पष्ट एवेति ॥ १८८ ॥ ७ ॥

अथ केवलवेपथरणे धूर्त्तसान्ध्यं दर्शयन्नूपदिशति—

गुणांस्त्वाश्रित्य नमंत्यमी जना, ददत्युपध्यालयभैक्ष्यश्लिष्यकान् ।

विना गुणान् वेषसुर्वेर्षिभर्षि चेत, ततष्टकानां तव भाविनी गतिः ॥ १८९ ॥ ८ ॥

धनवि०—अमी प्रत्यक्षसिद्धा गुणाजुराणिणो जना—लोकस्तव गुणानाश्रित्य—ज्ञानदर्शनचारिज्रादियुगवंतं त्वां ज्ञात्वेत्यर्थः नमंति—

सत्कृतिः—सत्कारोऽभ्युत्थानादिः नमस्करणं—क्षमाश्रमणादिना पश्चाद्भ्रमणामः अर्चनं—श्रीखंडधुसुगणादिना सुवर्णपुष्पादिनाणकैश्च तान्याद्यानि येषां तैः किं तुष्यसि ?—किं तोपं प्राप्नोषि, कथं ?, विना, कान् ?—विशुद्धा—दोपरहिता योगा—मनोवाक्कायप्रयोगलक्षणास्तान् यद्—यस्मात्कारणात्प्रमाद इमानि लोकसत्कृतिनमस्करणाचार्याद्यानि पर्शून्—कुठारान् करोति, किं कुर्वन् ?—कृतन्—छिदन्, कं ?—बोधिवेव द्रुमस्तस्याश्रयम्—आलंबनं प्रति, कस्मिन् ?—भव एवांशुः—कूपस्तस्मिन् पतनं तस्मिन्, यथा कस्यचिद् कूपे पततस्तस्यद्रुम आलम्बनं भवति तथा जीवस्य संसारे पततो बोधिरालम्बनं भवति, तं बोधिद्रुमाश्रयं प्रमादः कृतन्निमानि पर्शून् करोतीति भावः ॥ १८८ ॥ ७ ॥

ठकरीतिः

॥ ११० ॥

नरास्यंति, तथा उपध्यात्वयैभक्ष्यशिव्यकान्—अन्नपात्रवसत्यशनपानत्यादिमत्यादिमविनेयान्, स्वार्थं कप्रत्यये, अमी गुणानुरागिणो ददति—  
प्रयच्छंतीत्यर्थः, चेद्—यदि गुणान् विना क्रम्येः—मुनेर्वपं—रजोहरणादिलिङ्गं विभर्षि—धरसि ततस्तव ठकानां—धूर्तानां गतिः—  
नरकादिदक्षणा भाविनी—भवित्रीत्यन्वयः । अत्र ठकेति लोकाप्रसिद्धो देशीशब्दो वा भावनीय इति ॥ १८९ ॥ ८ ॥

पुनश्चारिन्नाभाये प्रतिग्रहेऽपि नरकार्यैवेत्युपदिशति—

नाजीविकाप्रणयिनीतनयादिचिंता, नो राजभीश्च भगावत्समयं च वेत्सि ।

शुद्धे तथाऽपि चरणे यतसे न भिक्षोः, तत्ते प्रतिग्रहभरो नरकार्यमेव ॥ १९० ॥ ९ ॥

धन०—हे यते ! तवाजीविकाप्रणयिनीतनयादिचिंता नास्तीत्यन्वयः, अत्राजीविका—उदरपूरणोपायः प्रणयिनी च—कलत्रं तनयाश्च—  
अज्ञात्वे आर्दा येषां ते तथा तेषां चिंता—को व्यापारः कर्तव्यः ? कथं वा पाणिग्रहणं कर्तव्यं ? कथं वा ते आज्ञायां रक्षणीयाश्चेत्यादिका

रत्न०—मुनरेतदेव द्रव्यति—गुणांस्त्ववाश्रित्येति०, व्याख्या—हे द्रव्ययते ! अमी धर्मार्थिनो जनाः संश्रमगुणानाश्रित्य तुभ्यं नमंति तयो-  
पधिः—यथादिकलत्रया आत्वयो—वसतिभिक्षाणा समूहो भैक्ष्यं शिष्या एव शिष्यकाः, शिष्यत्वेन पुत्रा इत्यर्थः, द्वंद्वसमासे तान् प्रति ददाति, हे ऋषे !  
चेद्—यदि एवं गुणान् विना येषं विभर्षि—धत्से ततः—तस्मात्कारणात्तव ठगाना—लोकोक्तया ठगारा इति प्रसिद्धानां गतिः—अवस्था भाविनीति, यथा  
ते कर्मलोकात् कंचयित्वा दुर्गतां यांति तथा त्वमपीति ॥ १८९ ॥ ८ ॥

रत्न०—अथ यतित्वे सुखं दर्शयति—नाजीविकाप्रणयिनीति०, व्याख्या—हे यते ! तवाजीविका—उदरभरणं प्रणयिनी—स्त्री तनयाः—पुत्रास्त  
आर्दा येषां ते अजीविकाप्रणयिनीतनयादयस्तेषा चिंता नास्ति, आदिशब्देन भ्रात्रादिस्वजनग्रहणं, तथा राज्ञो भीः—भयं नास्ति, सकल्पपरिग्रहमुक्त-

श्री अध्या.

धनवि.

रत्न० वृत्ती

१३ अधि०

॥ १११ ॥

मानसी पीडा नास्ति, अत्रादिपदाद् हृद्गृहादिकरणकुटुंबभरणपीषणादिपरिग्रहः, च पुनः राजभी-राजा सर्वस्वं ग्रहीष्यति राजदेयं वा-  
दातव्यं चेत्यादिका भीतिः नास्ति, च पुनर्भगवत्समयं-जैनसिद्धांतं वेत्ति-जानासि, 'धरसि चागमपुस्तकानी'ति पाठे आगमपुस्त-  
कानि-सिद्धांतपुस्तकानि धरसि-धत्से, तथापि-एवं सत्यपि शुद्धे चरणे-निरतिचारचारित्रे न यतसे-न यत्नं कुरुषे इत्यर्थः; तत्-  
तस्मात्ते-तव भिक्षादिलक्षणः प्रतिग्रहभरो-इत्तस्वीकारभारो नरकार्थमेवावसेय इति ॥ ११० ॥ ९ ॥

अथ चरणसामग्र्यां सत्यामपि तत्राप्रवृत्तौ विकल्पेन कारणद्वयं दर्शयन्नुपदिशति—

शास्त्रज्ञोऽपि धृतव्रतोऽपि गृहिणीपुत्रादिवंधोद्धितोऽप्यंशी यद्यतते प्रमादवशगो न प्रेत्यसौख्यश्रिये ।

तन्मोहद्विषतस्त्रिलोकजयिनः काचित्परा दुष्टता, बद्धायुष्कतया स वानरपशुर्नृनं गभी दुर्गता ॥ १११ ॥ १० ॥

धनवि०—यच्छास्त्रज्ञोऽपि-सिद्धांतवेत्ताऽपि धृतव्रतोऽपि-गृहिणीपुत्रादिवंधोद्धितोऽपि-कलत्रपुत्रपुत्री-  
प्रभृतिबंधनमुक्तोऽपि प्रमादवशगो-मद्यादिप्रमादपरवशं गतः अङ्गी-प्राणी प्रेत्यसौख्यश्रिये-परभक्तिसौख्यसुखसंपदे न यतते-

त्वात्, च पुनर्भगवतः-अर्हतः समयम्-आगमं वेत्ति-जानासि, तथा आगमानां-जिनागमानां पुस्तकानि धरसीति पाठान्तरं, हे भिक्षो ! तथापि  
त्वं शुद्धे-निरतिचारे चरणे-चारित्रे न यतसे-न यत्नं करोषि तत्-तर्हि ते-तव प्रतिग्रहस्य भरः-समूहो गुणवद्बुद्ध्या भक्तजनसमर्पिताशनपान-  
वस्त्रपात्रादिको नरकाय-नरकार्थमेव वर्तते इति ॥ ११० ॥ ९ ॥

रत्न०—अथ जीवं प्रति मोहवैरिणो ज्ञापयति-शास्त्रज्ञोऽपीति०, व्याख्या—यदङ्गी-प्राणी प्रमादवशवर्ती सन् प्रेत्य-परभवे सौख्यश्रिये-

वानर-  
पशुता

॥ १११ ॥

नोपमं कुरते, तस्मिन्नेकजयिनः—त्रैलोक्यजयनशीलस्य मोहद्विपतो—मोहनीयकर्मवैरिणः काचिद्—अनिर्वाच्या दुष्टता—दुष्कर्मकारिता परा—सर्वोच्छ्रया वचंते द्रस्येकं, वा—अथवा स नरपशुः—नर एव पशुर्मनुष्यरूपेण गौरित्यर्थः बद्धाशुष्कतया—निकाचितनरकायाशुष्क-  
तया नूनं—निश्चितं दुर्गतां—नरकादिदुर्योनौ गामी—गामनशीलोऽवसेय इति द्वितीयं कारणमिति ॥ १९१ ॥ १० ॥

अथानंतरस्युक्तं 'धृतव्रतोऽपी'ति तेन धृतव्रतत्वे तदनाचरणे दोषं दर्शयन्नुपदिशति—

उच्चारयस्यनुदिनं न करोमि सर्वं, सावधमित्यसकृदेतदथो करोमि ।

नित्यं स्योक्तिजिनबंधनभारितान्तत्, सावधतो नरकमेव विभावये ते ॥ १९२ ॥ ११ ॥

मुरानपदे न यतते—न यत्नं करोति प्रेत्यस्युत्थाय, धर्मकर्मणीत्यर्थः १, कि० १—शास्त्राणि लौकिकानि लोकोत्तराणि च जानातीति शास्त्रज्ञः, अनेन वाप्यनदत्वं निरस्तं, पुनः कौटुम्भः १—धृतानि व्रतानि—अहिंसादीनि पच येन स धृतव्रतः, अत एव गृहिणी—स्त्री पुत्रो—नंदनः आदिशब्दात् पुत्रोऽभावात्पुत्रादिप्रसङ्गं, गृहिणी च पुत्रश्च गृहिणीपुत्रौ तावादी येषां ते गृहिणीपुत्रादयस्ते एव वंधा इव वंधा—बन्धनानि तैरुज्जितः—स्यक्तः, अत्रापिशब्दा विशेषार्थयोजनम्; ततो मोह एव द्विपन्—त्रैरी तस्य मोहद्विपतः काचिदवाच्यस्वरूपा परा—ग्रहणा दुष्टता—दौष्ट्यं वर्तते, किंभूतस्य १—प्रिदोषजयिनः—स्वर्गशुभ्यपाताललोकजयिनः, वेति विशेषे, स नर एव पशुः—तिर्यङ् नररूपेण पशुरित्यर्थः नूनमिति संभावनायां दुर्गतां—नरस्मादां गर्मा—मांता, कथा १—वदद्गमाशुभेनाधाहुरितरेव स बद्धाशुष्कस्तस्य भावो बद्धाशुष्कता तथा, अत्रार्थे मोहवराकः किं कुर्याद् १, येनाशुर्वद्धं तदन्यथा न भवतीत्यर्थः, स पुमान् वानरश्चासौ पशुश्च वानरपशुः, यथा वानरपशुः काचन मनुष्यचेष्टां कुर्वन्नपि पशुरेव भवति तथाऽसावपि, शेषं तथैवैत्यपि व्याख्यानं कर्तव्यं, काचिद्वंधुज्जित इति वा पाठः ॥ १९१ ॥ १० ॥

श्री अध्या.  
धनवि.  
रत्न० वृत्ती  
१३ अधि०  
॥ ११२ ॥

धनवि०—हे आत्मन् ! त्वमनुदिनं—प्रतिदिनं प्रतिक्रमणादिक्रियासमये इति—अमुना प्रकारेणोच्चारयसि—भणसि, अत्रोत्पूर्वस्य 'चरण् संशये' इत्यस्य चौरादिकस्योच्चारयसीति साधुः, इतीति किं ?—हे भगवन्नहं सर्वं सावद्यं—सपापं कर्म न करोमि, अथो इत्यनंतरोक्तभणनानंतरमसकृद्—वारं वारमेतत् सावद्यकर्म करोषि; तत्—तस्मान्निर्गतं—प्रतिदिनं सावद्यतः—सावद्यव्यापारतस्ते—त्व नरकमेव—परमवे नरकगमनमहं विभावये—संभावयामि, सावद्यतः कथंभूतात् ?—सृषोत्तया—अलीकवचनेन जिनवंचनेन—'भगवन् ! सर्वं सावद्यं यावज्जीवं न करोमी'ति भणित्वा पुनः पुनस्तत्करणेन भगवद्वचनं तेन भारिताद्—भारः संजातोऽस्येति भारितस्तस्मात्तथेति ॥ ११२ ॥ ११ ॥

अथ जिनविप्रतारणफलं दर्शयित्वा जनविप्रतारणफलं दर्शयन्नुपदिशति—

वेधोपदेशाद्युपधिप्रतारिता, ददत्यभीष्टानृजवोऽधुना जनाः ।

मुंक्षे च दोषे च सुखं विचेष्टसे, भवान्तरे ज्ञास्यसि तत्फलं पुनः ॥ ११३ ॥ १२ ॥

धनवि०—हे आत्मन् ! वेधोपदेशाद्युपधिप्रतारिताः—वेपथ्व—यतिलिङ्गमुपदेशश्च—दानादिषु प्रवृत्त्युत्साहजनकं वचस्तौ आदौ—प्रथमं

रत्न०—अथ द्रव्ययतेः प्रतिदिनं मृपावादित्वं सूचयन्नाह—उच्चारयस्यनुदिनमिति० व्याख्या—हे वेषयते ! त्वं लोकरक्षणार्थमपि अनुदिनं प्रतिक्रमणं कुर्वन् सर्वं सावद्यं—सपापं कर्म सचित्त्वारंभादिकं न करोमीत्युच्चारयसि, चुरादेश्वरधातोरयं प्रयोगः, आत्मापकपाठतः पठसीत्यर्थः; अर्थो अर्थार्थेऽव्ययमेतत्सावद्यं कर्म सचित्त्वारंभादिकमसकृद्—वारंवारं करोषि, तदेव सावद्यं तत्सावद्यं तस्मात्तत्सावद्यत एव मृपासावद्यत इति, अन्यानि सावद्यानि दूरे आस्तामित्यर्थः; ते—तवाहं नरकं विभावये—संभावयामि, तत्सावद्यतः किंलक्षणाद्?—नित्यम्—अहरहर्युपीकिः—मृपा जल्पनं तथा च जनवंचनं—लोकाविप्रतारणं तेन भारिताद्—पुष्टीकृतान्निचयीकृताद्वेति ॥ ११२ ॥ ११ ॥

अभीष्ट-  
ग्रहणफलं

॥ ११२ ॥



येषां ते यथा, आदिपदाहासमितिगुणिपालनदर्शनादिपरिमहः ते च ते उपपद्यथ—दंभास्तैः प्रतारिता-वंचिता इत्यर्थः जना ऋजवः—  
 भयदा अयुना—सांप्रतं वर्तमानभवेऽभीष्टान्—मानोवांछितान् आहारोपध्यादीन् ददति, प्रयच्छंतीत्यर्थः, च पुनस्त्वं सुखं यथा स्यात्तथा  
 भुंक्षे—त्राक्षसि, च पुनः सुखं शेषे—स्वपिपि, सुखं विचेष्टसे—क्रीडसि; तत्फलं पुनः—जनवंचनजनितं दुःखानुभवफलं तु नरकादिवेदना-  
 लक्षणं भवान्तरं—परभवे ज्ञास्यसि—अनुभविष्यसीति ॥ १९३ ॥ १२ ॥

अथानंतरोक्तायमेव प्रकारान्तरेण विज्ञेयतो द्रव्यति—

आजीविकादिविधातिभृशानिशास्तीः, कृच्छ्रेण केऽपि महतैव सृजंति धर्मान् ।  
 तेभ्योऽपि निर्दय ! जिघृक्षसि सर्वमिष्टं, नो संयमे च यतसे भविता कथं ही ? ॥ १९४ ॥ १३ ॥

रत्न०—पुनर्धनगाश्रित्योपदिशति—वेपोपदेशाद्युपधीति० व्याख्या—हे वेपधूर्त ! अयुना ऋजवो जनास्ते—तवामीष्टानि—वांछितानि शर्करा-  
 पानपयःपानसुखादिशालिनिस्तुपसुद्रदाहिर्यंगवानिजीवंतीशाक्यप्रक्षिप्तमारिचचूर्णप्रलेपभोजनतत्त्वदेशोद्भवांशुकनिजवालैकपुत्रपुत्र्यादीनि वस्तुनि ददति,  
 किञ्चशणाः १—तेष्वधार्थापत्तेरेवोपदेशो—धर्मोपदेशः सुखरत्नेन वततरगाद्यात्पापूर्वकमित्यर्थः तावादी येषां ते वेपोपदेशादयः, आदिशब्देन  
 धर्मार्थधार्थापयमानप्रवर्तनादिप्राणं ते एवोपधयः—ऽहंशानि तैः प्रतारिताः सतः, तत एव च पुनस्त्वं सुखं भुंक्षे शर्करागुडादीनि, च पुनः शेषे—स्वपिपि  
 धुःसपिपिपत्तया धिर्त्नीर्णाधामपि, नवनीतवन्मृदुसल्लारके इत्यर्थः, तथा सुखं यथा स्यात्तथा विचेष्टसे—व्यवहरसि, एतत्सुखशब्दप्रयोगेण व्यंजितं, पुन-  
 र्ज्ञेया सुखं भोजनशयनविचेष्टनाना फलं भवान्तरे ज्ञास्यसि, यदा नरके तिस्रोऽपि गाढवेदनाः प्रत्यनुभविष्यसि तद्व्यर्थः, सांप्रतं प्रमादपतितस्य  
 तत्र किं नूनं दति ? ॥ १९३ ॥ १२ ॥

श्री अध्या.

धनवि.

रत्न० वृत्ती

१३ अधि०

॥ ११३ ॥

धनवि०—केऽपि महादुःखात् जना महतैव कुच्छ्रेण—गुरुतरकष्टेन धर्मान्—दानादिधर्मान् प्रतिक्रमणार्थं धादिधर्मान् वा सृजति—  
कुर्वतीति, जनाः किलक्षणाः ?—आजीविका—जीवनोपायः सा आदौ यासां ता आजीविकादयस्ताश्च ता विविधा—नानाप्रकाराश्चाजीविकादि—  
विविधास्ताश्च ता अर्त्तयश्चाजीविकादिविधार्त्तयः ताभिर्भृशम्—अत्यर्थमनिशं च—निरन्तरमार्त्ताः—पीडिताः; हे निर्दय !—हे दयारहित  
तेभ्योऽपि—श्राद्धजनेभ्यः सर्वं वस्त्रपात्रादीष्टं वस्तु जिघृक्षसि—ग्रहीतुमिच्छसि, च पुनः संयमे—चारित्रे सप्तदशभेदे नो यत्तसे—न यत्नं  
कुरुषे, अत्र तत् इत्यध्याहार्यं, तेन ततः कारणाद् हीति खेदे त्वं कथं भवित्ता ?—केन प्रकारेण परमभवे भविष्यसि ॥ ११४ ॥ १३ ॥  
ननु श्राद्धेभ्योऽनादिग्रहणे श्राद्धा निस्तरिष्यन्ति तन्निरस्तरणजनितं फलमस्माकमपि भविष्यतीत्यहंकारवतां वेषमात्रधारिणामहंकार-  
तिरस्कारायाह—

आराधितो वा शुणवान् स्वयं तरन्, भवाब्धिमस्मानपि तारयिष्यति ।

अयंति ये त्वासिति भूरिभक्तिभिः, फलं तवैषां च किमस्ति ? निर्गुण ! ॥ ११५ ॥ १४ ॥

रत्न०—पुनरेतदेव प्रकारान्तरेणोपदिशति—आजीविकादीति० व्याख्या—केऽपि श्रावकाः महता एव कुच्छ्रेण—कष्टेन धर्मान्—दानप्रभृतीन्  
चतुरः सृजति—कुर्वति, यतः कि० ?—आजीविका—उदरभरणमादौ यासां ताः आजीविकादयः, आदिशब्दाद्ब्रह्मपात्रपूर्वाभिनीपरिणयनादयो  
गृह्यन्ते, आजीविकादयश्च ता विविधार्त्तयश्च ताभिर्भृशम्—अत्यर्थमनिशं—निरन्तरमृताः—पीडिताः व्याकुला इत्यर्थः, हे निर्दय ! हे वेषधूर्त्तयते तेभ्योऽपि  
सर्वमिष्टं—वाञ्छितं जिघृक्षसि—ग्रहीतुमिच्छसि च पुनस्तेभ्यो गृहीतवाद्यणशुद्ध्यै संयमे—चारित्रे न यत्तसे, हीति पश्चात्तापे त्वं कथं भवित्ता ?—भविष्युः,  
परमभवे इति पूर्वस्माद्ब्रह्मिति ॥ ११४ ॥ १३ ॥

तरकतारक-

दशा

॥ ११३ ॥

धनवि०—अथ वाशब्द एवकारार्थः संभावनार्थो वा, तेनाराधित एव—आहारादिनोपचरित एव गुणवान्—ज्ञानादिगुणवान् मुनिः स्वयम्—आत्मना भवादिध—संसारसागरं तरन्—ससारपारं गच्छन्नस्मान्प्याराधकांस्तरायिष्यति—संसारपारं प्रापयिष्यति इति—एवं बुद्ध्या ये जनात्त्वां भूरिभक्तिभिः—बहुप्रकाराराधनैः संश्रयंति—सेवते, एवं हे निर्गुण !—गुणवर्जित एषामाराधकानां च पुनस्तव निर्गुणाराध्यस्य फलम्—आयतिहितलक्षणं साध्यं किमस्तीति ? ॥ १९५ ॥ १४ ॥

अनन्तरं निर्गुणानां गुणानां सगुणश्राद्धेभ्योऽन्नादिग्रहणे निष्फलत्वं गुणोपार्जनलक्षणफलवर्जितत्वं च दर्शितं; अथ तत्रैव प्रत्युत पापोपार्जनलक्षणं फलं दर्शयन्नूपदिशति—

स्वयं प्रमादानपतन् भवान्बुधौ, कथं स्वभक्तानपि तारयिष्यसि ? ।

प्रतारयन् स्वार्थमृजुन् शिवार्थिनः, स्वतोऽन्यतश्चेति विलुप्यसेऽहसा ॥ १९६ ॥ १५ ॥

धन०—स्वयम्—आत्मना प्रमादैः—मयादिभिर्भवांबुधौ—संसारसागरे निपतन्—निमज्जन् स्वभक्तान्—स्वकीयाराधकानपि कथं ?—

रत्न०—अथ रत्नादृशः सन् भवाच्चौ निमज्जसि तदा परान् दीक्षादानादिना कथं निमज्जयसीत्याह—आराधितोऽयमिति० व्याख्या—  
रं यतैवेपतट ! धयं ज्ञानदर्शनचारित्र्यगुणवान् संसारादिष्व स्वयं तरन् आराधितः—पूजितः सन् अस्मानपि तारयिष्यति इतिहेतोर्ये त्वां भूरिभक्तिभिः धर्यन्ति हे निर्गुण !—हे ज्ञानादिगुणरहित तव च पुनरेपामाश्रितानां—शिष्यत्वेन श्रावकत्वेन वा प्रपन्नानां फलं किमस्ति ?; विचारयेति गम्यं, अपि तु न किमपीत्यर्थः, ततस्त्वं निमज्जः परानपि निमज्जयसीति भावः ॥ १९५ ॥ १४ ॥

रत्न०—अथ परगोपकारनिष्णातः कविरेतदेवोपदिशति—स्वयं प्रमादैरिति० व्याख्या—हे वेपथिडम्बक ! स्वयं—आत्मना प्रमादैर्भवान्बुधौ

केन प्रकारेण त्वं तारयिष्यसि—पारं प्रापयिष्यसि; च पुनः शिवाग्निं—मोक्षार्थिनः ऋजून्—सरलचित्तान् जनान् स्वार्थं—स्वसुखार्थं स्वाहान-  
राख्यं वा इति—अनया रीत्या प्रतारयन्—वंचयन् स्वतः—आत्मसकाशात्प्रमादाचरणैः च पुनरन्यतः—परतः शिवाग्निवंचनादिना जनितेनां-  
हसा—पपेन विदुष्यसे—‘विदुप् मोहने’ इति धातोः कर्मणि विदुष्यसे इति साधुः, सद्गतिस्त्रीसंगायोगो भविष्यसीत्यर्थः ॥ ११६ ॥ १५ ॥  
उक्तार्थमेव प्रकारान्तरेण दर्शयन्नुपदिशति—

गुह्यासि शय्याहतिपुस्तकोपधीन्, सदा परेभ्यस्तपसस्त्विच्यं स्थितिः ।

तत्ते प्रमादाद्भरितात्प्रतिग्रहैः, ऋणार्णमग्रस्य परत्र का गतिः ? ॥ ११७ ॥ १६ ॥

धनवि०—शय्याहतिपुस्तकोपधीन् सदा—सर्वकालं परेभ्यो—भक्तेभ्यस्त्वं गुह्यासि—लासि, तत्र शय्या च—वसतिराहतिश्च—आहारः  
पुस्तकं च—ज्ञानोपकरणादि उपधिश्च—वस्त्रपत्रादिसान् शय्याहतिपुस्तकोपधीनिति, तु पुनस्तपसो बाह्याभ्यन्तरभेदभिन्नस्यैयं—

निपतन् स्वभक्तानपि त्वं कथं तारयसि ?, अपि तु न तारयिष्यसि, इति हेतोस्त्वं स्वतोऽन्यतश्चाहसा—पापेन विदुष्यसे—ग्रस्यसे, त्वं किं कुर्वन्?—  
प्रतारयन्—वंचयन्, कान्?—भक्तान् जनान्, किंभूतान्?—ऋजून्—निष्कपटान्, पुनः किं०? शिवं—मोक्षमर्थयते इत्येवंशीलास्तान्, किमर्थं?—स्वार्थं—  
स्वस्मै, आहारोपधिपुस्तकशय्यापुत्रादिलक्षणस्वार्थैस्त्वर्थः ॥ ११५ ॥ १५ ॥

रत्न०—गुह्यासीति० व्याख्या—हे वेपथूर्त ! त्वं परेभ्यो गृह्येभ्यः शय्याहतिपुस्तकोपधीन् सदा—अहरहर्गुह्यासि, आहतिराहारः, शेषं  
सुगमं, तुरितिविशेष, तपसो धर्मस्यैयं प्रत्यक्षतो दृश्यमाना स्थितिः—मर्यादा वर्तते, अतीवनिन्द्येत्यर्थः, तत्—तस्मात्कारणात्—तव प्रमादात्—प्रमादाचरणा-

तद्व्यवस्था प्रत्यक्षीयत्वमना स्थितिः—इयमस्या वर्तते; तत्—तस्मात्कारणात्—तव प्रतिग्रहैः—अत्रादिग्रहणैर्भरितात्—निश्चितात्  
 प्रमादाद्—विषयकप्रयादिदेवोः ऋणाणामग्नस्य परत्र—परभवे का ?—दुष्टानिदृत्वेनानिर्वाच्या गतिः क्वातिर्भविष्यति, वत्र ऋणं—देयं  
 ऋणाद्ये ऋणं—देयगुणाणाम्—अतिशयेन ऋणं वत्र ममस्य—जुहव इत्यक्षरयोजना; भावार्थस्त्वयं—चारित्रं गृहीत्या प्रमादत्सेवनेकमुणमपरं  
 य सपःकरणमन्तरेण परेभ्यः शय्यादिप्रतिग्रहकरणमिति ॥ १९७ ॥ १६ ॥

नन्यदं गुणवान् मम प्रमादिनोऽप्यनंतरोक्तप्रतिग्रह ऋणं न भवति, पठितब्राह्मणस्य पापघटप्रतिग्रहवत्, परत्र च गुणैरेवाहमनंतं सुखं  
 ह्ये इत्यहंकारकदर्थितमुपदेशुमाह—

न काऽपि सिद्धिर्न च तेऽतिशायि, मुने ! क्रियायोगतपःश्रुतादि ।

तथाऽस्पृहंकारकदर्थितस्त्वं, ख्यातीञ्छया ताम्भ्यसि धिगमुधा किम् ? ॥ १९८ ॥ १७ ॥

धनवि०—हे मुने ! ते—तव कापि शायमानाऽज्ञायमाना वा सिद्धिः—सुवर्णादिसिद्धिरणिमादिसिद्धिर्वा नास्ति—न वर्तते; च पुनस्ते—

इणस्य ऋणं ऋणाणं, ऋणोपरि ऋणमित्यर्थः; तत्र ममस्य ते—तव परत्र—परलोकं का गतिश्चतसृणां गतीनां मध्ये इत्यर्थः; अथवा का गतिः—अथस्या  
 भाविनीति, प्रमादान्तर्यभूताद्—भरितात्—निश्चितात्, कैः ?—प्रतिग्रहैः—गृहस्यगृहीतशय्यादृत्पुस्तकोपधिप्रभृतिर्कैः; प्रमादवतः सतः प्रतिग्रहप्राहिण-  
 सत एव ऋणाणामग्नस्य तव का गतिर्भाविनीति कथनेनाचार्यो दुष्टा गतिरेव भाविनीति सूचयतीति ॥ १९७ ॥ १६ ॥

रत्न०—अथ तादृशतिशायिगुणान् विनाऽहंकारवत्तथा ख्यातिं किं वाहसीत्युपदिशति—न काऽपि सिद्धिरिति० व्याख्या—हे मुने ! त्वधि

श्री अभ्या.  
वनवि,  
रत्न० वृत्ती  
१३ अधि०  
॥ ११५ ॥

तव क्रियायोगतपःश्रुताद्यतिशाधि—सर्वेभ्योऽतिशयितं नास्ति, अत्र क्रियाश्च—सम्यक्शमाश्रमणबंधनादिका योगश्च—कालिकोत्कालिक-  
श्रुतोद्देशसमुद्देशानुज्ञाद्यनुष्ठानपूर्वकं तपश्चरणं तपश्च—नमस्कारपौरिष्यादिपाणमासिकपर्यन्तं कालं यावदाहारादित्यागः श्रुतं च—अष्टप्रवचन-  
माह्वानाद् द्वादशांगीज्ञानादिपर्यंतं ज्ञानं, तान्यादौ यस्य तत्तथेति । तथापि—सिद्ध्यभावेऽपि क्रियाद्यभावेऽपि च त्वमहंकारकदर्शितः—  
अभिमानविडंबितः स्वयातीच्छ्रया—अयं गुणवानिति प्रसिद्धिवांछया किं प्रश्ने मुधा—वृथा ताप्यसि ?—खिद्यसे इत्यर्थः, किं मुधा  
स्ववाचांदि वांछसीत्यर्थः; अत एव त्वां धिगास्त्विति, भावार्थस्तु तव सिद्ध्यादिगुणरहितत्वेन निर्गुणस्य प्रतिग्रहऋणमग्नस्य कथमुद्धारो  
भवितेति ?, अहं गुणवानिति कोऽहंकार इति ? ॥ ११८ ॥ १७ ॥

अनंतरं 'स्ववार्त्तवांछा मुधा न कार्ये'त्युक्तं तदेव द्रढयन्निष्फलस्ववार्त्तवांछायां त्रैकालिकं दोषं दर्शयन्नुपदिशति—

**हीनोऽप्यरे भाग्यगुणैर्मुधाऽऽत्मन् !, वांछन् स्ववार्त्तयनवामुवांश्च ।**

**ईर्ष्यन् परेभ्यो लभसेऽतितापमिहापि याता कुगतिं परत्र ॥ ११९ ॥ १८ ॥**

अष्टसिद्धीनां मध्ये न कापि सिद्धिरस्ति, तथा क्रिया—शीतातपादिसहनरूपा योगो—मनोवाक्कायानां शुभप्रवृत्तिलक्षणस्तपो—वाह्याभ्यन्तरभेदाद् द्वैधं  
श्रुतं—श्रुतज्ञानभेकादशांगीलक्षणं अतिशेते इत्येवंशीलमतिशापि, अतिशाधिक्रियादिमतोऽहंकारोऽपि युक्तः, यथा पयस्विन्या घेन्वा लृत्ताप्रहारोऽपि युक्त  
इति, तदपि नास्ति, तथाप्यहंकारेण कदर्शितस्त्वं स्वयातेः—प्रसिद्धेरिच्छया—वांछया धिगमुधा—वृथा किं ताप्यसि ?—किं दुःखितो भवसि, अपिषु मा  
ताप्य, धिगिति तिरस्कारार्थमव्ययं ॥ ११८ ॥ १७ ॥

ईर्ष्याफलं

॥ ११५ ॥

धनवि०—अरे आत्मन् ! त्वं भाग्यगुणैः—पुराचीर्णदानादिप्रभवसुकृतलक्षणगुणैर्हीनः—शून्योऽपि स्वावार्चादि—स्तुतिपूजादि वांछन्—  
अभिलषन् च पुनस्समनाशुवन्—अलभमानश्च पुनस्तदन्वाप्त्या परेभ्यः—आत्मव्यतिरिक्तेभ्य ईर्ष्यन्—क्रोधं कुर्वन्निहापि—इहलोकेऽप्यति-  
तापम्—अतिशयेन संतापं लभसे—प्राप्तोपि, पुनः परत्र—परमवे कुगतिं—दुर्गतिं याता—गंतेति ॥ १९९ ॥ १८ ॥

अथ गुणविहीनस्य स्ववार्चाप्रतिग्रहेषु क्रियमाणेषु केवलमुत्तरकालेऽहितलक्षणं फलं दर्शयन्नुपदिशति—

गुणैर्विहीनोऽपि जनानतिस्तुतिप्रतिग्रहान् यन् मुदितः प्रतीच्छसि ।

लुलायगोऽश्वोष्ट्रवरदिजन्मभिर्विना ततस्ते भविता न निष्कयः ॥ २०० ॥ १९ ॥

धनवि०—यद्—यस्मात्त्वं गुणैर्विहीनोऽपि—ज्ञानादिसद्गुणरहितोऽपि जनेभ्य आनतिश्च—प्रणामः स्तुतिश्च—गुणोत्कीर्त्तनं प्रतिग्रहश्च—  
आशरादिप्रदणं ते तथा तान् जनानतिस्तुतिप्रतिग्रहान् मुदितो—इष्टः सन् प्रतीच्छसि “इच्छियपडिच्छियमेयसिति” वचनादास्तु-

रत्न०—एतदेव प्रकारान्तरेणचष्टे—हीनोऽप्यरे इति० व्याख्या—अरे इति निधसंबोधने अरे अभाग—अरे भाग्यरहित हे आत्मन् ! त्वं गुणैः—  
ज्ञानदर्शनचरणैर्हीनोऽपि मुधा स्ववार्चादि वांछन् च पुनस्तप्यति अनवाशुवन्—अलभमानः परेभ्यो—गृहस्थेभ्यो गुणवत्साधुभ्यो वा ईर्ष्यन्—ईर्ष्या  
कुर्वन् सन् अतितापं—अधिकसंतापमतिकष्टं वा लभसे—प्राप्तोपि, कथम्?—इहापि—इहलोकेऽपि, अपेर्दमरकमणिन्यायेन योजनात् परत्रापि—परलोकेऽपि  
दुर्गतिं—नरकतिर्यलक्षणां याता—गंतेति ॥ १९९ ॥ १८ ॥

रत्न०—अथ सामान्यतः ‘कुगतिं याते’त्युक्तौ अप्रतिबुध्यमानं यतिं प्रति कुगतिव्यक्तिप्रतिपादनेन प्रतिबोधयति—गुणैर्विहीनोऽपीति०

श्री अश्व्या.

धनवि.

रत्न० वृत्ती

१३ अधि०

॥ ११६ ॥

कथेन गृह्णासि, ततः कारणान्ते—तव लुलायश्च—महिषो गौश्च—बलीवर्दोऽश्वश्च—तुरंगमः उष्टुश्च—दीर्घभीवः खरश्च—गर्दभस्ते आदौ—प्रथमं  
येपान्ते तथा, आदिपदान्श्रारवाहकगजमनुजादिपरिग्रहस्तेषां जन्मानि—अवतारास्तैर्विना—अन्तरेण निष्कृत्यो—जनानत्यादेर्भाटकं मूल्यं वा  
न भविता—न भविष्यतीत्यर्थः ॥ २०० ॥ १९ ॥

उक्तमेवार्थं प्रकारान्तरेण दर्शयन्नुपदिशति—

गुणेषु नोद्यच्छसि चेन्मुने ! ततः, प्रणीयसे धैरणि वंद्यसेऽर्च्यसे ।

जुगुप्सितां प्रेत्य गतिं गतोऽपि तैर्दसिष्यसे चाभिभविव्यसेऽपि वा ॥ २०१ ॥ २० ॥

व्याख्या—हे वैषवंचक ! त्वं गुणैः ज्ञानादिजन्यैर्विहीनोऽपि सन् जनेभ्यो—लोकेभ्यः आनतिः—आनमनं पंचाङ्गप्रणामः स्तुतिः—गोयमसोहमजं-  
बूपमवो इत्यादिरूपा प्रतिग्रहः—अन्नपानवस्त्रपानप्रुस्तकादिकस्तान् प्रति यन्मुदितः सन्—हर्षमापन्नसन् प्रतीच्छसि—गृह्णासि ततः—तस्मात्कारणा-  
तेषां—जनानतिस्तुतिप्रतिग्रहाणां ते—तव निष्कृत्यो—मूल्यं धनिकानां मूल्यार्पणमित्यर्थः न भविता—न भविष्यति चारित्र्यादिगुणैर्हीनत्वात्, कथं ?—  
विना, कैः ?—लुलायो—महिषो जलाहरणादिक्रियासमर्थः गौः—बलीवर्दः कृषिक्रियाकरणभारोद्धरनेक्षुपीलनतिलादिपीलनशकटादिवहनारषवह्यंत्र-  
वहनादिसमर्थः तथाऽश्वः—संप्रामादिकर्मसूपयोगी तयोष्टो—भारवहनबहुक्रोशगमनसमर्थस्तथा खराः—जलानयनमृत्तिकेष्टकानयनक्रियाकारी वागडा-  
दिदेशे बहूपयोगी ते आदौ येषां ते लुलायगोऽश्वोष्टखरादयः, आदिशब्देनाजोरश्रादिग्रहणं, तेषां जन्मानि तैः, तेषां गृहे एतदुपयुक्तकार्यकरणान्त-  
निष्कृत्यो भावीत्यर्थः ॥ २०० ॥ १९ ॥

हासाभि-  
धर्वा

॥ ११६ ॥



धनवि०—हे मुने ! चेद्—यदि गुणेषु—ज्ञानदर्शनचारित्र्यलक्षणेषु क्षमणगुणेषु नोद्यच्छसि—नोद्यसं कुरुषे, ततो गुणेषुश्रमाभावाद्यरपि—  
 इरेव श्राद्धादिभित्त्वमिदानीं प्रगीयसे गीतादिभिर्वंधसे शिरोनमनप्रभृतिभिरचर्यसे सुवर्णपुष्पादिभिर्वस्त्राहाररितिभिर्वा, अत्रापिशब्द एव—  
 फारार्थः, तेन च पुनस्तरेव श्राद्धादिभिः प्रेत्य—भवान्तरे जुगुप्सितां—कुत्सनीयां गार्ति—नरकतिर्यगल्लक्षणां गतोऽपि—प्राप्त एव हसिष्यसे—  
 त्यसयाद्विनिर्भित्तुविनतिपूजादिभिर्गौरवफलं प्राप्तमित्यादिवचनैर्हासविपर्ययकारिष्यसे, वा—अथवा तैरेवाभिभवविष्यसे—पूर्वाकवचनैस्त्राडन-  
 भात्वाहनादिभिर्वा पराभवविपर्ययकारिष्यसे; अत्रापिशब्द एवकारार्थो हेत्य इति ॥ २०१ ॥ २० ॥

पुनस्तत्रैव दोषानवरसाह—

दानमानवृत्तिवंदनापरैर्मांदसे निकृतिरंजितैर्जनैः ।

न त्ववैपि सुकृतस्य चेह्लवः, कोऽपि सोऽपि तव लुब्धते हि तैः ॥ २०२ ॥ २१ ॥

रत्न०—अथ धिपरीतफल्प्रतिपादनेन गुणोद्यमं कुर्विष्युपदिशति—गुणोष्विति० व्याख्या—हे यते ! चेद्—यदि गुणेषु—ज्ञानदर्शनचारि-  
 श्रतंत्रंधिषु नोद्यच्छसि—नोद्यमं करोषि ततः—तर्हि यैस्त्वं श्राद्धलोकैः प्रगीयसे गीतादिना धैरपि वंधसे स्त्रयसे गोयमसोहमेत्यादिना तथाऽचर्यसे  
 सुदुष्णचंदनधिलेपनादिना तैस्त्वं प्रेत्य—परम्वे जुगुप्सितां गति—कुत्सनीयाः स्वताद्युपेतां गतिं गतोऽपि सन्—प्राप्तोऽपि सन् हसिष्यसे— हासविपर्य-  
 यकारिष्यसे, च पुनस्तैरेभिभविष्यसे, दासत्वाद्यापनः सन् कार्यकरणात्स आक्रोशयष्टिलत्वाप्रहारादिनेत्यर्थः, धनया रित्या त्वं तेषा निष्क्रमसर्प-  
 पिष्यसीति भागः ॥ २०१ ॥ २० ॥

श्री अक्षया.

धनवि.

रत्न० वृत्ती

१३ अधि०

॥ ११७ ॥

धनवि०—दानं च—ब्रह्माहारादिवितरणं मानं च—सौवर्णपुण्यादिभिः पूजनमभ्युत्थानादिकं वा नृतिश्च—गोयमसोहमेत्यादिभिः स्तुति-  
वर्दना च—द्वादशावर्तादिका तत्र पराः २ तैः तथाभूर्तेर्जनैर्हनुभूर्तेस्त्वं मोदसे—हृष्यसीति, किंभूर्तेर्जनैः—निकृतिरंजितैः—निकृतिः—मालिन-  
वेपवहनादिलक्षणा माया तथा रंजिताः—स्ववशीकृतास्तैः, तथा तु पुनस्त्वमिति नावैपि—न जानासि, अत्रेतीत्यध्याहार्यं, चेद्—यदि तव  
कोऽपि सुकृतस्य पुण्यस्य लवो—लेशो वर्तते सोऽपि सुकृतस्य लवस्तेर्जनैर्हीति निश्चितं लुप्यते—तिःसत्ताकीक्रियते ॥ २०२ ॥ २१ ॥  
अथानंतरोक्तोपदेशनिर्गलितार्थं दर्शयन्नुपदिशति—

भवेद्गुणी सुगधकृतेर्नहि स्ववैर्न ख्यातिदानार्चनवन्दनादिभिः ।

विना गुणाद्यो भवदुःखसंक्षयस्ततो गुणानर्जय किं स्ववादिभिः ? ॥ २०३ ॥ २२ ॥

धनवि०—सुगधकृतैः—भद्रकजननिष्पादितैः स्ववैः—आरोपितगुणप्रशंसनैर्नहि कश्चित्पुत्रान् गुणी—गुणवान् भवेत्—स्यात्, च पुनः

रत्न०—अथ दानमानादिकरणैस्त्ववेपदपि सुकृतं यत्तत् ते गृह्णीति ज्ञापयति—दानमानोति० व्याख्या—हे मुने ! त्वमेवंविधैर्जनैर्मोदसे—हर्ष  
प्राप्तोषि, किलक्षणैः ?—दानमन्त्रवज्रपात्रादीनां मानः—पूजा नृतिः—स्तुतिवर्दना वन्दनकादिदानेन द्वंद्वसमासे तास्तासु परा—आसक्तास्तैः, पुनः कि० ?—  
निकृत्या—मायया तव वेणोपदेशादिकया रंजिता—रागमापन्नास्तैः, पुनस्त्वं नावैपि—न जानासि, किमित्याह—चेद्—यदि तव सुकृतस्य—पुण्यस्य  
कोऽपि लवो वर्तते सोऽपि तैर्हि निश्चितं लुप्यते—आच्छिद्य गृह्यते, अधिकार्जने का वार्ता ?, सोऽपि तव यातीत्यर्थः, वृद्धिमिच्छतो मूल-  
क्षितिर्जायत इति ॥ २०२ ॥ २१ ॥

रत्न०—अथ तेन स्ववादीच्छां विहाय गुणोपार्जनं कुर्वित्युपदिशति—भवद्गुणीति० व्याख्या—हे मुने ! सुधैः—अनभिधैः ऋजुभि-

हासाभि-

भवो

॥ ११७ ॥

ख्यातिदानार्चनवन्दनादिभिर्न कश्चिद्गुणी भवेद्, अत्र चशब्दोऽध्याहार्यः, आदिपदाद्भ्युत्थानासनदानादिपरिभङ्गः; यतः कारणानुष्ठान-  
प्राप्त्यर्जनचारिभ्यान् विना—अन्वयेण भवदुःखसंक्षयः—सांसारिकदुःखविध्वंसो न भवेत्, ततः कारणानुष्ठानम्—ज्ञानादीनर्जय—समुपा-  
र्जयः स्वयादिभिः—स्वल्प्यातिदानार्चनादिभिः किं भवतीति ?, अपि तु किमपि न भवतीत्यर्थः ॥ २०३ ॥ २५ ॥  
नन्वन्तरोक्तो दुःखसंशयो मा भवतु, जनरंजनमेव भवत्वित्याशंकायामुपदिशति—

अध्येषि शास्त्रं सदसद्विचित्रालापादिभिस्ताभ्यसि वा समार्यैः ।

येषां जनानामिह रंजनाय, भवांतरे ते क ? मुने ! क ? च त्वम् ॥ २०४ ॥ २३ ॥

धनवि०—हे मुने ! इह भवे येषां जनानां रंजनाय सच्छास्त्रं—धर्मशास्त्रमसद्—वात्स्यायनादिशास्त्रं व्याकरणप्रमाणज्योतिःशास्त्र-  
दक्षणां वा अन्यसध्येषि—पठसि वा—अथवा येषां जनानां रंजनाय समार्यैः—सकपदैर्विचित्रालापादिभिः—नानाप्रकारसंभाषणादिभि-

रित्यर्थः श्रुतैः स्तवैः कण्ठोद्दिं निश्चितं गुणी—गुणवान् भवेत्, तथा ख्यातिः—ज्ञानादिगुणैः प्रसिद्धिः, ख्यातिदानार्चनादिभिरपि गृहस्यकृतेर्गुणी-  
गुणवान् भवेत्, तथा गुणान्—ज्ञानदर्शनचारिसिद्धान् विना भवस्य—ससारस्य दुःखानां संक्षयः—सर्वथा निवृत्तिलक्षणो नो—नास्ति, ततो  
हृत्तोत्सवं तान् गुणानर्जय—स्वनिष्ठान् कुरु, स्त्रयादिभिः किं ?, न किमपीत्यर्थः, आपातरभ्यत्वादिति ॥ २०३ ॥ २२ ॥

रख०—अथ जनरंजनार्थं शास्त्रं पठसि, परं भवांतरे ते जनाः क ? त्वं च केति ज्ञापयति—अध्येषि शास्त्रमिति० ख्यात्या—हे मुने !  
त्र्यभिह लोके येषां जनानां रंजनाय सद्—शोभनं जिनागमाद्यवितथ्याकथत्वादसद्—अशोभनं शाक्यादिविरचितं परस्परहृत्वाक्यत्वाच्छास्त्रम-

श्री अथा.

धनवि.

रत्न० वृत्ती

१३ अधि०

॥ ११८ ॥

स्वाम्यसि-खिद्यसि, अत्रादिपदाद्धर्मलाभाशीर्वाददानादिपरिश्रहः, ते जना भवान्तरे-परभवे क्व ?-कुत्र, च पुनस्त्वं कैलक्षरयोजना; भावार्थस्वयं-शेषां जनानां रंजनाय स्वमेतावदिह भवे करोषि ते जनाः स्वकृतकर्मवशागाः परभवे कस्यामपि गतौ गमिष्यन्ति, त्वं च कस्यामपि गमिष्यसीति किं जनरंजनेनेति ॥ २०४ ॥ २३ ॥

ननु भवान्तरे जनरंजनं निष्फलमपीहभवे धर्मोपकरणकारणं भवत्वित्याशंकायामुपदिशति—

परिश्रहं चेद्वाजहा गृहादेस्तत् किन्तु धर्मोपकृतिच्छलात्तम् ।

करोषि ? शक्योपधिपुस्तकादेर्गोऽपि नामान्तरतोऽपि हंता ॥ २०५ ॥ २४ ॥

धनवि०—वेद्-यदि गृहादेः—मंदिरादेयं परिश्रहं व्यजहाः—अत्याक्षीरित्यर्थः, अत्रादिपदाद् द्विपदचतुष्पदादिपरिश्रहः, व्यजहा इति विपूर्वस्य ओहाक् त्यागे इत्यस्य ह्यस्तनीयुष्मदर्थैकवचने साधुः, तत्-तदा नु वितर्के धर्मोपकृतिच्छलाद्—धर्मोपकरणमिषेण शक्योपधिपुस्त-

ध्येपि-पठसि, च पुनर्विचित्रालापदिभिः—नानाजल्पनादिभिस्त्वं ताम्यसि—क्रांक्षसि, किंलक्षणैः ?—समायैः—मायासहितैरावर्जकार्थैरित्यर्थः, येषां जनानां रंजनायेति पदमिहापि योज्यं, परं भवान्तरे ते जनाः क्व ? च पुनस्त्वं क्व ? इौ कशब्दौ अत्यंतासंगतिं भ्रूतः, न जाने ते जनाः परत्र कां गतिं गामिनः ? त्वं च कां गतिं गमीति, तेन पररंजनप्रवृत्तौ सा भव, स्वरंजनप्रवृत्तौ भवेति भावः; अथवा सदसद्विचित्रालापान्दिभिरित्यखंडं पदं, अर्थात्सु सुगममिति न व्याख्यातमिति ॥ २०४ ॥ २३ ॥

रत्न०—अथ गृहादिपरित्यागीभूय बहुधर्मोपकरणरक्षणेन परिश्रही किं भवसीत्याह—परिश्रहमिति० व्याख्या—हे मुने ! त्वं गृहादेः

नामान्तरता

॥ ११८ ॥

कादः—त्रसद्विषयप्रधानोपकरणार्हेस्तं परिश्रदं किं करोषि ?, हि यतः कारणाद्गरो—विषं नामान्तरतोऽपि—नामान्वरेण प्रसिपादितोऽपि  
दंता—मारयित्वा भवतीति; भावार्थस्त्वयं—यथा मधुरादिनामान्वरेण प्रतिपादितो गरो वत्सनागादिर्दंता भवति तथा मूर्च्छया शय्यादि-  
परिश्रदो धर्मोपकरणगितिनाम्नाऽपि दंता भवतीति ॥ २०५ ॥ २४ ॥

अथ धर्मोपकरणवाहुत्व्यलक्षणपरिश्रदोऽनिष्टफलाय न भवतीत्यशंकायामुपदिशति—

परिश्रदात् स्वीकृतधर्मसाधनाभिधानमात्रात् किमु मूढ ! तुव्यसि ? ।

न वेत्सि हेन्नाऽप्यतिभारिता तसी, निमज्जयत्यंगिनमन्वुधौ द्रुतम् ॥ २०६ ॥ २५ ॥

धनवि०—हे मूढ ! स्वीकृतधर्मसाधनाभिधानमात्रात्परिश्रदात् किमु प्रश्ने—किं तुव्यसि ?, अत्र स्वीकृतम्—अंगीकृतं धर्मसाधन-  
तिल्यभिधानमात्रं—नाममात्रं यस्य स तथा तस्मात्तथेति परिश्रदस्य विशेषणं, त्वसिति न वेत्सि ?—न जानासि, अत्रेतीत्यध्याहार्यं, हेन्नाऽपि—

परिश्रदं व्यज्जहाः—अत्याक्षीः शोधितं तत्—तर्हि धर्मोपकृतित्च्छब्दाद्—धर्मोपकरणमिपतः शिष्यो(शिष्यो)पधिपुस्तकादेः परिश्रदं किं करोषि ?,  
शय्योपधिपुस्तकापि अधिकं निरर्थकं च ममत्तया रक्षितं सत् परिश्रद एवेतिभावः, तत्रार्थे दृष्टान्तमाह—हि यस्मात्कारणान् नामान्तरतोऽपि गरो—विषं  
दंता—गारभाः, विषस्य मुद्द इत्यादिनामांतरन्यासेऽपि विषं हंस्येवेति, अधिकस्य ममत्वेन रक्षितस्य परिश्रदस्य गरोपमानं, सोऽपि त्वां दूर्गो  
प्रश्नेऽप्युपनयः ॥ २०५ ॥ २४ ॥

रस०—एतदेव दद्यातातरेण व्याख्याति—परिश्रदादिति० व्याख्या—हे मूढमुने ! त्वं परिश्रदात्—परिश्रदं प्राप्येत्यर्थः किमु ?—कि

श्री अध्या.

धनवि.

रत्न० इत्ती

१३ अधि०

॥ ११९ ॥

सुवर्णेनाप्यतिभारिता—अतिशयेन भारो जातोऽस्यां सा तरी—यानपात्रविशेषः अम्बुधौ—सागरेऽङ्घ्रिनं—देहिनं द्रुतं—शीघ्रं निमज्जयति—  
शुद्धयतीत्यर्थः; भावार्थस्तु यथा सुवर्णेनातिभारिता तरी तत्रारूढं नरं निमज्जयति तथा धर्मोपकरणेनातिभारितो यतिः स्वं परञ्च  
निमज्जयतीति ॥ २०६ ॥ २५ ॥

अथ धर्मोपकरणानामपि मूर्च्छादिदोषेण परिग्रहरूपतां समर्थयन्नुपदिशति—

येऽंहःकषायकलिकर्मनिबन्धभाजनं, स्युः पुस्तकादिभिरपीहितधर्मसाधनैः ।

तेषां रसायनवरैरपि सर्पदामयैरार्त्तमनां गदहतेः सुखकृद्भु किं भवेत् ? ॥ २०७ ॥ २६ ॥

धनवि०—ये यतयः ईहितो—वाञ्छितो धर्मो—ज्ञानादिसस्य साधनैः—हेतुभिः धर्मोपकरणैः पुस्तकादिभिरंहश्च—लिखनारंभादिजन्यं  
पापं पुस्तकादिवन्धने कुंभादिजीवघातजनितं वा पातकं कषायाञ्च—मूर्च्छोत्पन्नाः क्रोधमातमायालोभाः कलिश्च—कषायप्रभवो वाग्वातः

तुष्यसि—हर्षं प्राप्नोषि, अपि तु मा तुष्य, किल० ?—केवलमभिधानमभिधानमात्रं स्वीकृतं धर्मसाधनं—धर्मस्य—चारित्र्यधर्मस्य साधनं—कारण-  
मित्यभिधानमात्रं यस्य स तस्मात्, एतदेव दृष्टान्तदानेन द्रव्ययति—हे मूढ ! त्वं न वेत्सि?, अपि तु वेत्सेव, हेन्ना—सुवर्णेनाप्यतिभारिता तरी—  
वेडा अङ्घ्रिनं—प्राणिनमम्बुधौ—समुद्रे द्रुतं निमज्जयति—बोलयति, धर्मोपकरणाभिधानाधिकपरिग्रहस्य सुवर्णातिभारितर्ह्यपमानमिति, तेन त्वामपि  
धर्मसाधनाभिधानोऽप्यतिपरिग्रहो निमज्जयिष्यत्येवेति धर्मोपकरणमप्यधिकं मा कुर्वित्यर्थः ॥ २०६ ॥ २५ ॥

रत्न०—अथाधिकधर्मोपकरणविषये नानाशुक्त्योपदिशति—येऽंहःकषाययति० व्याख्या—ये मुनयः पुस्तकादिभिः अंहः—पापं कषायाः—

क्रोधादयः कलिः—कलहस्तैर्हेतुभिः कर्मणां—ज्ञानावरणीयादीनामघानां आशुषो बन्धस्य कादाचित्कत्वात् सप्तानां वा निबन्धो—बन्धनं गढनिकाचना-

रसायन-  
रीषः

॥ ११९ ॥

कर्माणि च—कलत्रप्रभाषणशुभकर्माणि तेषां निबंधनं निबंधो—शीतं मूर्च्छां तस्य भाजनं—पात्रं स्युः—भवेद्युत्थिर्भः, तेषां यतीनां नु  
वितर्कं सुखकृत्किं भवेत्?, अथितु न किंचिदिति; अत्र यथेत्यध्याहारो, यथा आर्तात्मनां—रोगपीडितानां रसायनवरैः—गन्धकपाद-  
सुवर्णगस्तादिभिरपि देतुभूतैः स्वपुराकृतकर्मदोषेण सर्पदास्यैः—प्रसरद्रोगैर्गद्दहतेः—रोगहरणात्सुखकृत्—सुखसाधनं नु इति वितर्कं कि  
भवेत्?—स्यादिति; भावार्थस्तु यथा येषां रोगिणां रसायनैरपि रोगवृद्धिर्भवति तेषां सुखकृत्किमपि न भवति तथा येषां त्रतिनां धर्मोप-  
करणैः पुत्रकादिभिरपि मूर्च्छेया पापवृद्धिर्भवति तेषां सुखकृत्किमपि न भवतीति ॥ २०७ ॥ २६ ॥

अथ धर्मोपकरणेषु मूर्च्छांकरणे दोषमुपदर्शयन्नुपदिशति—

रक्षार्थं खलु संयमस्य गदिता येषुर्था यतीनां जिनेर्वासःपुस्तकपात्रकप्रभृतयो धर्मोपकृत्यात्मकाः ।

मूर्च्छन्मोहवशात् एव कुथियां संसारपाताय धिक्, खं स्वस्यैव वधाय शस्त्रमधियां यदुष्पयुक्तं भवेत् ॥ २०८ ॥

धनवि०—खल्विति—निधये ये धर्मोपकृत्यात्मका—धर्मोपकरणरूपा वासःपुस्तकपात्रकप्रभृतयोऽर्थाः—पदार्था यतीनां—साधूनां

द्विस्तस्य भाजनं—पात्रं स्युः—भवेद्युः, किंलक्षणैः?—ईहितं—गोष्ठितं धर्मस्य—चारित्रधर्मस्य साधनं येभ्यस्तैः, कथमपि तेषां सुनीनां सुखकृत् किं  
भवेत्?, सुखकृत् किंचनपि न स्यादित्यर्थः, तेषां किं?—आर्ताः—पीडितः आत्मा येषां ते आर्तात्मानस्तेषां नित्यदुःखितानामित्यर्थः, अत्र  
व्यातगाह—यथा सर्पतो—व्याप्तिसंतः आम्ना—रोगा येभ्यस्तै रसायनवरैरपि कृत्वा आर्तात्मनां रोगिणां गद्दहते—रोगापनयनात् सुखकृत्नु किं  
स्यात्?, अथ भावार्थो स्थित्यते—यथा सर्पदास्यै रसायनवरैरप्यार्तात्मनां रोगिणां पीडितचेतसां सुखकृत्नु किं भवेत्?, शब्दे अन्नजानां रोगाणां  
प्रतीकारो यत्तै, परमधिक्तरसायनोत्थरोगाणां प्रतीकारो नास्तीत्युपनयः स्वदुःखा गम्यः ॥ २०७ ॥ २६ ॥

श्री अध्या.

धनवि.

रत्न० धृत्ती

१३ अधि०

॥ १२० ॥

संयमस्य-चा रिन्नस्य रक्षार्थं जिनैः-भगवद्भिरर्हैर्जिर्गदितः-प्रलपिताः, तत्र वासांसि च-वस्त्राणि पुस्तकं च-लिखितपत्रसंचयः पात्रकाणि-  
भ्राजन्तानि तानि प्रभृतयः-प्रमुखा धेर्षा ते तथा, अत्र प्रभृतिपदेन स्थपनिकास्थापनाचार्यादिपरिग्रहः, त एव धर्मोपकरणलक्षणाः पदार्थाः  
कुधियां-कुबुद्धीनां मूर्च्छन्मोहवशात् संसारपाताय-भवपतनाय भवेयुरित्यन्वयः, अत्र मूर्च्छन्-समुच्छ्रयं गच्छन् 'मूर्च्छा मोहसमु-  
च्छ्रययो रिति वचनाद्बुद्धि गच्छन् यो मोहो-मोहनीयं कर्म तस्य वशाः-परतंत्रता तस्मादित्यर्थः, 'मूर्च्छामोहवशादि'ति पाठे तु मूर्च्छा-  
धर्मोपकरणेषु शुद्धिसल्लावितो मोहो-मौढ्यं तद्वशादित्यर्थः, अत एव धिगस्तु, यद्-यस्मादधियां-निर्बुद्धीनां दुष्प्रयुक्तम्-अकुशलतया  
व्यापारितं स्वं-स्वीक्यं शस्त्रं-प्रहरणं स्वस्य-आत्मनो वधाय-विनाशाय भवेत्-स्यादित्यर्थः ॥ २०८ ॥ २७ ॥

अथ मूर्च्छयाऽधिकधर्मोपकरणरक्षणे दोषं दर्शयन्ननुपदिशति-

संयमोपकरणच्छलात् परान्, भारयन् यदसि पुस्तकादिभिः ।

गोत्ररोष्ट्रमहिषादिरूपभृत्तच्चिरं त्वमपि भारयिष्यसे ॥ २०९ ॥ २८ ॥

रत्न०-पुनरेतदेव विवृणोति-रक्षार्थं स्वत्विति० व्याख्या-येऽर्थाः खलु-निश्चितं जिनैः-अर्हैर्द्विर्गतीनां संयमस्य-चारित्रस्य रक्षार्थं  
गदिता-उक्ताः, अर्थाः के के इत्याह-वासो-वस्त्रं पुस्तकम्-आगमवर्णलिपीरूपं पात्रं-पत्रद्वह्रादि, प्रभृतिशब्दात्कंत्रलादीनां ग्रहणं, किलक्षणाः 1-  
धर्मस्य-चारित्रधर्मस्योपकृतिः-उपकरणमेवात्मा-स्वरूपं येषां ते, धिग् यथा स्यात्तथा, त एवार्था वासःपुस्तकप्रभृतयः कुधियां-कुबुद्धीनां  
संसारपाताय भवेयुः, कस्मात्?-मूर्च्छन्-दृष्टि गच्छन् यो मोहस्तस्य वशास्तस्माद्, एतदेव दृष्टानेन निर्दिशति-यदिति दृष्टान्तोपन्यासे अधियां-  
दुद्धिवर्जितानां स्वं-स्वीक्यं शस्त्रं दुष्प्रयुक्तं सत् स्वस्यैव-आत्मन एव वधाय भवेद्, अयं दृष्टान्तोऽत्रापि ज्ञेय इति ॥ २०८ ॥ २७ ॥

भवान्तर-  
भारिता

॥ १२० ॥



धनवि०—हे आत्मान् ! संयमोपकरणच्छलात्—चारित्रोपकरणमिषाद्, यद्—यस्मात्पुस्तकादिभिः, आदिशब्दात्स्यपनिकादिभिः; परान्—नारवाण्डकादीन् भारयन्—भारवहनविपर्याकुर्वन्नसि, तत्—तस्मात्कारणान्त्वमपि तैः परभवे गौश्व—बलीवर्दः स्वरश्च—रासभः उद्भूय—उत्सर्गो महिषश्च—कासरत्वे आर्द्यं वेपां ते तथा वेपां स्वयं विभर्त्सीति गोखरोष्ट्रमहिषादिरूपभृद्, आदिपदाद्भ्रजतुरगादिपरिग्रहः; चिरं—चिरकालं भारयिष्यसे—भारवहनविपर्याकरिष्यसे ॥ २०९ ॥ २८ ॥

नन्यपिथः सयमोपकरणमधिकगोभायं स्वादित्याशंकायामुपदिशति—

वस्त्रपात्रतनुपुस्तकादिनः, शोभया न बलु संयमस्य सा ।

आदिमा च ददते भवं परा, सुक्तिमाश्रय तदिच्छयैकिकाम् ॥ २१० ॥ २९ ॥

तां तदत्र परिहाय संयमे, किं यते ! न यतसे ? शिवाश्रयिणि” इति चोत्तरार्द्धे

रत्न०—अथ दृग्पशुकन्धेव वासःप्रयतीना ज्ञापयन्नाह—संयमोपकरणच्छलादिति० व्याख्या—हे मुने ! त्वं परान् भारवाहक-  
गोभर्त्संजगन्धतर्दान् पुस्तकादिभिः हेतुभिर्भारयन्नसि—भारितान् कुर्वन्नसि, कस्मात् ?—संयमत्योपकरणानि २ वेपां छलं—मिपं तस्माद्, इमानि  
संयमत्योपकरणानि तर्तीत वाहितानि शुच्यंतीति दंभतः, ततो हेतोस्त्वमपि भारयिष्यसे, एवं किलक्षणः ?—गोखरोष्ट्रमहिषादीनां पशूना रूपं  
विभर्त्सीति गोखरोष्ट्रमहिषादिरूपभृद् तेषामयत्तरं प्राप्तस्सन्नित्यर्थः, कथं ?—चिरं—चिरकालं, बहून्वतारान् यावदित्यर्थः, मानुष्यात्पतेन मा, तैरेवेति  
कर्तुं पदं गन्धं ॥ २०९ ॥ २८ ॥

श्री अथ्या.

धनवि.

रत्न० वृत्ती

१३ अधि०

॥ १२१ ॥

धनवि०—वस्त्रपात्रतनुपुस्तकादिनः—चीवरभाजनशरीरपुस्तकादिवस्तुनः शोभया—विभूषया खलु निश्चितं संयमस्य सा शोभा न भवति—न स्यादिति; आदिमा—प्रथमा वस्त्रपात्रतनुपुस्तकादिशोभा भवं—संसारं ददते—ददाति, अत्र ददि दाने इत्यस्य ददते इति साधुः । च पुनः परा—द्वितीया संयमस्य शोभा मुक्तिं—निर्वृतिं ददते; तत्—तस्मादिच्छया—यथेच्छं एकिकां—एकैकिका तां वस्त्रादिशोभां संयमशोभां वा एकमाश्रय—भजेति ॥ २१० ॥ २९ ॥ अत्रोत्तरार्द्धे पाठान्तरं पूर्वोक्तव्यक्त्यर्थमाह—वस्त्र० शोभ०—तां तद्वनेति हे यते !—हे मुने तत्—तस्मात्कारणादत्र—इह भवे तां वस्त्रादिशोभां विहाय—त्यक्त्वा शिवाथ्यपि—मोक्षार्थपि सन् संयमे—चारित्रमार्गे किं न यतसे ?—किं न यत्वं कुरुषे; अत्रापिशब्दे विरोधाभासद्योतकः, स च विरोधो यो मोक्षार्थी भवति स संयमे यतते, त्वं मोक्षार्थपि सन् संयमे न यतसे इतीति वीत्तरार्द्धपाठ इति स्पष्टं ।

रत्न०—अथ वस्त्रादिभिः संयमस्य शोभा न भवतीत्याह—वस्त्रपात्रेति० व्याख्या—हे मुने ! वस्त्रपात्रतनुपुस्तकादिनः संबंधिन्या शोभया कृत्वा खलु—निश्चितं सा शोभा संयमस्य—चारित्रस्य नास्ति, किंतु अशोभैव वर्तते, अस्युद्धटवेषधरणमशोभैवेत्यर्थः, अमुमेवार्थं द्रढयति—वेति विशेषे, आदिमा वस्त्रपात्रतनुपुस्तकादिसंबन्धिनी शोभा भवं—संसारं ददते, परा—अन्या संयमस्य शोभा अष्टप्रवचनमातृपालनादिका मुक्तिं—मोक्षं ददते, तत्कारणादिच्छया एकिका—द्वयोर्मध्ये एकां मुने ! त्वं भज—श्रय, यदि भवमिच्छसि तदा प्रथमां भज, यदि च मुक्तिमिच्छसि तदाऽन्यां भजेत्यर्थः, तां तद्वनेति वीत्तरार्द्धपाठः, पूर्वार्द्धे तदेव, तेन व्याख्यापि तथैव, तत्कारणात्तां वस्त्रपात्रतनुपुस्तकादिनः शोभां परिहाय—त्यक्त्वा हे यते !—संयत संयमेऽर्ह्यारूपिते किं न यतसे ?, किंलक्षणः ?—शिवं—मोक्षमर्थयसे इत्येवंशीलः शिवाधी कथमपीत्युत्तरार्द्धपाठान्तरव्याख्या ॥ २१० ॥ २९ ॥

शोभाश्रयणं

॥ १२१ ॥

ननु वय्यादियण्ड्यं शोभायं मा भवतु, शीतातपादिदुःसहपरीपहनिवारणार्थं भवत्वित्याशंकायामुपदिशति—

शीतातपाद्याद्य मनागपीह, परीपहार्थैत् क्षमसे विपोडुम् ।

कथं ततो नारकगर्भवासदुःखानि सोढासि भवान्तरे त्वम् । ॥ २११ ॥ ३० ॥

धनवि०—चेद्—यदीहभवे मनागपि—किंचनापि शीतातपाद्यान् परीपहान् “खुहापिवासा”दिगाथासूचितान् विपोडुं—विशेषेण श्रुं न क्षमसे—न समर्थो भवसि, ततः—तदा भवान्तरे—परभवे नारकगर्भवासदुःखानि—नरकजननीजठराभ्यन्तरस्थितिदुःखानि कथं ?—कृत प्रकारेण त्वं सोढासि—शंतासि, सहिष्यसीत्यर्थः ॥ २११ ॥ ३० ॥

नन्वेवं परीपहसहने स्वशरीरदैर्घ्यं स्यादिति कः परीपहसहनादौ प्रवर्तते ? इत्याशंकायामाह—

मुने ! न किं नभ्वरमस्वदेहसृतिपञ्चमेनं सुतपोव्रताद्यैः ।

निर्पीड्य भीतीर्भवदुःखराशोर्हित्वाऽऽत्मसाच्छैवसुखं करोषि ? ॥ २१२ ॥ ३१ ॥

रत्न०—अथ परीपहसहनाश्रित्योपदिशति—शीतातपाद्यानिति० व्याख्या—हे मुने ! इह प्रवचने संयमे वा चेद्—यदि मनागपि परीपहान् द्वाविशति प्रति विपोडुं—सहनाय न क्षमसे—न सको भवसि, परीपहान् कान् ?—शीतातपाद्यान्—शीतातपप्रमुखान् ततः—तर्हि नारकस्य तथा गर्भवासस्य च दुःखानि प्रति भवान्तरे त्वं कथं सोढासि ?—सहिष्यसि, इहस्वशीतातपेभ्यो बहुगुणत्वार्त्तेषां, तत एव परीसहदुःखाना सहनमेव वरं मन्यसेति ॥ २११ ॥ ३० ॥

श्री अष्ट्या.

धनवि.

रत्न० वृत्ती

१३ अधि०

॥ १२२ ॥

धनवि०—हे मुने !—हे साधो एनं प्रत्यक्षं नश्वरं—विनाशशीलमस्वः—अनात्मयीयश्चासौ परभवे सहगमनाभावात् देहमृत्पिंडश्च—  
शरीररूपमृत्तिकासंघातस्त्वस्वदेहमृत्पिंडं निपीड्य—नितरां पीडाविषयं विधाय भवदुःखराशोः—सांसारिकदुःखसमूहाद्भीतीः—भयानि  
हित्वा—त्यक्त्वा शैवसुखं—मोक्षसंवाधि सुखभातमसाद्—आत्मायत्तं किं न करोषि ?, कैर्हेतुभूतैः ?—सुतपांसि च—पद्याष्टमादीनि ब्रतानि  
च—हिंसाविरमणादीनि तान्याद्यानि—प्रथमानि येषां ते तथा तैः सुतपोब्रताद्यैराचारैरितियावद्, अत्रापदेनोपसर्गपरीपहादिसहन-  
परिग्रहः ॥ २१२ ॥ ३१ ॥

नन्वनंतरं सुतपोब्रताद्यैर्देहपीडनं विधेयमित्युक्तं, तच्चातीव दुस्सहमनिष्टं चेति कस्तत्र प्रवर्तत ? इत्याशंकायामुपदिशति—

यदत्र कष्टं चरणस्य पालने, परत्र तिर्यग्रकेषु यत्पुनः ।

तयोर्निधः सप्रतिपक्षता स्थिता, विशेषदृष्ट्याऽन्यतरज्जहीहि तत् ॥ २१३ ॥ ३२ ॥

रत्न०—अथ मुनिं श्रुति तपोब्रतादिबुद्धमयति—मुने ! न किमिति० व्याख्या—हे मुने ! त्वं शिवस्येदं शैवं तच्च सुखं च शैवसुखं प्रति  
आत्मसाद्—आत्मायत्तं किं न करोषि ?, अपितु कुरु, किं कृत्वा ?—निपीड्य—पीडयित्वा, कं ?—देह एव मृत्पिंडः स्वः—स्वकीयः न स्वः अस्वः  
अस्वश्चासौ देहमृत्पिंडश्चास्वदेहमृत्पिंडस्तमेनं प्रत्यक्षतो दृश्यमानं, कीदृशं ?—नश्वरं—नाशशीलमत एवास्वं, यः कश्चन स्वामिनं मुक्त्वा याति  
स स्वः कथमुच्यते ? इत्यस्येति विशेषणं युक्तं, कैः ?—तपश्च ब्रतानि च तपोब्रतानि सु—सुष्ठु च तपोब्रतानि च सुतपोब्रतानि सुतपोब्रतानि  
आद्यानि येषु तैः, जिनाज्ञासंयुक्ततपोब्रताद्यैरित्यर्थः, सुराब्दग्रहणेनान्नानकपटेन शरीरपीडनं निरस्तं, पुनः किं कृत्वा ?—त्यक्त्वा, काः प्रति ?—  
भीतीः—भयानि प्रति, कस्य ?—भवदुःखराशोः—सांसारदुःखसमूहस्येति ॥ २१२ ॥ ३१ ॥

दुःखप्रति-

पक्षता

॥ १२२ ॥

धनवि०—अत्र—इह भवे चरणस्य—चारित्रस्य पालने—आचरणे यत्कष्टं—पीडोद्भवः पुनः परत्र—परभवे तिर्यग्भारकेषु—तिर्यग्भारक-  
भेषु यत्कष्टं भवति तयोः—चारित्रव्रतपालनकष्टयोस्तिर्यग्भारकभवभाषिककष्टयोर्मिथः—परस्परं सप्रतिपक्षता—यत्र जीवे ऐहिकचारित्रपालन-  
कष्टसहनं तत्र पारभाविककष्टसहनं न भवति, यत्र जीवे पारभाविककष्टसहनं तत्रैहिकचारित्रपालनकष्टं न भवतीतिरूपा विरोधिवा स्थिताः  
एत—सत्तात्कारणाद्विशेषदृष्ट्या—गौरवलाषवपर्यालोचनरूपया विचार्यान्यतरत्—तयोरन्यतरदैहिकं पारभाविकं वा कष्टं जहीहि—  
न्येतसर्थः ॥ २१३ ॥ ३२ ॥

अथ परीपरासधने ऐहिकसुखस्य परीपहसहने च पारलौकिकसुखस्य च परस्परं विशेषमुपदर्शयन्नुपदिशति—

शामन्न यदिदुरिव प्रमादजं, परत्र यच्चाविधरिव द्युमुक्तिगम् ।

तयोर्मिथः सप्रतिपक्षता स्थिता, विशेषदृष्ट्याऽन्यतरद्गृहाण तत् ॥ २१४ ॥ ३३ ॥

धनवि०—अत्र—इह भवे यत्प्रमादजं—विषयादिजनितं शं—सुखं दिदुरिव—जलकण इव वर्तते, च पुनर्यत्परत्र—परभवे द्युमुक्तिगं—

रत्न०—एतदेव प्रकाशान्तरैणाचष्टे—यदत्र कष्टमिति० व्याख्या—हे मुने ! अत्र जिनप्रवचने चरणस्य—चारित्रस्य पालने यत्कष्टं वर्तते  
य पुनर्यत् परत्रभवे—तिर्यग्भारकेषु कष्टं वर्तते तयोर्मिथः—परस्परं सप्रतिपक्षताऽस्ति, यदि प्रथमं कष्टं तदा परं कष्टं न, यदि च परं कष्टं तदा प्रथमं  
कष्टं नीति सप्रतिपक्षतेत्यर्थः, तत्—तस्मात्कारणाद्विशेषदृष्ट्या—विशेषदर्शनेन तयोर्मिथे एकम्—अन्यतरत्प्रति जहाहि—त्यजेत्यर्थः ॥ २१३ ॥ ३२ ॥  
रत्न०—अथ दुःखयोरेवंत्वेन जहाहीत्युक्ते ततो वंपसित्यदर्शनेन सुखयोरुपादेयतां प्रतिपादयन्नाह—शामन्न यदिदुरिति० व्याख्या—

श्री अध्या.

धनवि.

रत्न० वृत्ती

१३ अधि०

॥ १२३ ॥

स्वर्गापवर्गं शं—सुखमधिरिव—समुद्र इव वर्तते, तयोः—प्रमादजसुखस्वर्गापवर्गसुखयोर्मिथः—परस्परं सप्रतिपक्षता, यत्र प्रमादजं सुखं न तत्र स्वर्गापवर्गं सुखं, यत्र स्वर्गापवर्गं सुखं न तत्र च प्रमादजं सुखमितिरूपा विरोधिता स्थितेति, तत्—तस्मात्कारणाद्विशेषदृष्ट्या—विकेदृष्ट्याऽन्यतरत्—प्रमादजं सुखं स्वर्गापवर्गं वा सुखं गृहाण—स्वीकृर्वित्यर्थः ॥ २१४ ॥ ३३ ॥

अथोक्ताथमैव प्रकारान्तरेणोपदिशति—

अथवा—नियंत्रणा या चरणेऽत्र तिर्यकस्त्रीगर्भकुंभीनरकेषु या च ।

तयोर्मिथः सप्रतिपक्षभावाद्विशेषदृष्ट्याऽन्यतरां गृहाण ॥ २१५ ॥ ३४ ॥

धनवि०—अथवेति स्पष्टं, तदेव दर्शयति—अत्र—इह भवे चरणे—चारित्रे या नियंत्रणा—गाढव्रतबंधनेनावस्थानरूपा वर्तते, च पुनर्या परभवे तिर्यचो—गोमहिष्यादयः स्त्रीगर्भश्च—स्त्रीजठरान्तस्तदङ्गजतया वसनं कुंभीनरकाश्च—कुंभीपाकोपलक्षिता नरकावासास्ते तथा

हे मुने ! अत्र जिनप्रवचनसंयमे यत्प्रमादजं शर्म—सुखं तद्विदुरिव वर्तते, तथा संयमपालनतः प्रमादपरित्यागतश्च परत्र—परभवे यच्छर्म—सुखं तदद्विरिव वर्तते, शर्म किंल० ?—दुमुक्तिं—स्वर्गशिवसंबन्धि, एतेन चारित्रस्य स्वर्गमुक्तिलक्षणे द्वे फले एवमुक्ते, अप्राप्तक्षपकश्रेणि—चारित्रं स्वर्गफलं प्राप्तक्षपकश्रेणिचारित्रं मुक्तिफलमित्यर्थः, तयोः शर्मणोर्मिथः सप्रतिपक्षता स्थिता, तद्धेतोर्विशेषदृष्ट्या अन्यतरद्गृहाणोति व्याख्या पूर्ववत् ॥ २१४ ॥ ३३ ॥

रत्न०—सूत्रे अथवेतिवचनेन एतदेव भयंतेरणाह—नियंत्रणा येति० व्याख्या—हे मुने ! अत्र जिनप्रवचनस्य चरणे—चारित्रे या नियंत्रणा

नियंत्रणा-  
प्रतिपक्षता

॥ १२३ ॥

तंषु तिर्यक्स्त्रीगर्भकुंभीनरकेषु नियंत्रणा वर्तते तयोर्नियंत्रणयोर्मिथः—परस्परं सप्रतिपक्षभावात्—प्रतिपक्षतासाहित्यादिसोधावित्यर्थः  
विशेषदृष्ट्या—विवेकदृष्ट्याऽन्यतरां—चरणनियंत्रणां तिर्यगादिनियंत्रणां वा गृह्णाणेति ॥ २१५ ॥ ३४ ॥

माध्यमत्वेन परीषद्वसदनमुपदिश्य विशेषत उपदिशति—

सह तपोयमसंयमयंत्रणां, स्ववशातासहने हि गुणो महान् । “शिवं गुणः” इति वा०  
परवशास्त्वतिभूरि सहिद्यसे, न च गुणं बहुमाप्स्यसि कंचन ॥ २१६ ॥ ३५ ॥

धनवि०—तपांसि च—आत्माभ्यन्तरभेदमित्त्रानि तपःकर्माणि यमाश्च—त्रतानि संयमाश्च—सप्तदशभेदास्तैर्यंत्रणां—यंत्रनमिति सह—  
क्षमस्येति, हि यतः कारणात्स्ववशातासहने—स्वायत्ततया सहने महान्—मोक्षप्राप्तिलक्षणो गुण—उपकारो भवतीत्यन्वयः, महान् गुण इति  
गुरुपरतंत्र्यादिभवा वर्तते च पुनस्तिर्यचश्च स्त्रीगर्भश्च तथाऽतीव सकटमुखाणि मुन्मथमाजनानि कुंभ्य उच्यंते इति कुंभ्याकारा नरकाः कुंभीनरकाः  
ते च २ तेषु तिर्यक्स्त्रीगर्भकुंभीनरकेषु वा नियंत्रणा वर्तते तयोर्नियंत्रणयोर्मिथः सप्रतिपक्षभावाद्विशेषदृष्ट्या अन्यतरां—तयोर्मिथ्ये त्वमेकां गृह्णाणेति  
गुणमं, त्रिपंग्रहणेन सूत्रम्यादरनिगोदयोरपि नियंत्रणा गृहीता ॥ २१५ ॥ ३४ ॥

रत्न०—अथ परवशतया सहनतः तत्रवशातया सहनस्य सुंदरतां दर्शयति—सह तपोयमेति० व्याख्या—हे मुने ! तपसां—चतुर्धादीनां  
यगानां—विश्रुतिप्रसाहयानादिनियमाना सयमः—पंचमहाव्रतरूपस्तेषां यंत्रणां सह—क्षमस्य, हि यस्माद्धेतोः स्ववशातया सहने सति महान् गुणो

श्री अध्या.

धनवि.

रत्न० वृत्ती

१३ अधि०

॥ १२४ ॥

स्थाने शिवं गुण इति पाठे शिवं-मोक्षः, शेषं पूर्ववत्, तु पुनः परवशः-परायत्तः सन् एकंद्रियादिव्यकामनिर्जराया अतिभूरि-  
अतिशयेन प्रचुरं सहिष्यसे, च पुनः कंचन-कमपि बहुं-मनाश्रितितं गुणं-मोक्षप्राप्तिलक्षणमुपकारं नाप्यसि ॥ २१६ ॥ ३५ ॥

अथ परीषदसहने एव शुभफलं दर्शयद्गुपदिशति—

अणीयसा साम्बनियंत्रणाशुवा, मुनेऽत्र कष्टेन चरित्रजेन च ।

यदि क्षयो दुर्गतिगर्भवासगासुखावलेस्तिकमवापि नार्थितम् ? ॥ २१७ ॥ ३६ ॥

धनवि०—हे मुने ! अत्र-इह भवेऽतिशयेनाणवणीयस्तेनाणीयसा-अत्यल्पेनेत्यर्थः साम्बनियंत्रणाशुवा कष्टेन च पुनश्चारित्रजेना-  
णीयसा कष्टेन परीषदसहत्तलक्षणेन यदि-वेदुर्गतिगर्भवासगासुखावलेः क्षयो-विनाशो भवेदिति, साम्बनियंत्रणाशुवा-समतालक्षण-  
मनोनिरोधलक्षणनियंत्रणाजन्येनेत्यर्थः, दुर्गतिगर्भवासगासुखावलेः-दुर्गतिश्च-तिर्यग्प्रकरगतिलक्षणा गर्भवासश्च-स्त्रीकुक्षौ गर्भतया स्थिति-

वर्तते, अथवा शिवं मोक्ष एव गुणो वर्तते, तुरिति विशेषे, त्वं परेषां वशः-अधीनः सन्नतिभूरि-धनं यथा स्यात्तथा सहिष्यसि च पुनः कंचन  
बहुं गुणं नाप्यसि-न त्वस्यसे ॥ २१६ ॥ ३५ ॥

रत्न०—पुनः प्रकारान्तरेणैतदेवाचष्टे-अणीयसेति० व्याख्या—हे मुने ! अत्र भवे अतिशयेनाणु-अल्पमणीयस्तेनाणीयसा कष्टेन दुर्गतिगर्भ-  
वासगासुखावलेः-दुर्गतिगर्भवासगद्दुःखावलेरित्यर्थः क्षयः-आत्यंतिकी निवृत्तिलक्षणा वर्तते, कष्टेन किंल० ?-साम्बं-समता तदेव नियंत्रणा

साम्बर्ण  
कष्टं

॥ १२४ ॥



दृष्ट्वा यादृग्गतानां-दुःखानामावलिः-श्रेणिलस्या इत्यर्थः, तत्-वदाऽनन्तरोकेनाणीयसा कष्टेन किमर्थितं-वांछितं नावापि-न प्राप्तम् ? अर्थात् सर्व प्राप्तमित्यर्थः ॥ २१७ ॥ ३६ ॥

अथ पर्यपरमद्वानावेष्टुभक्त्युपदर्शयन्नुपदिशति-

त्यज स्पृहां स्वःशिवशर्मलाभे, स्वीकृत्य तिर्यग्भरकादिदुःखम् ।

सुखाणुभिश्चेद्विषयादिजातैः, संतोष्यसे संयमकष्टभीरुः ॥ २१८ ॥ ३७ ॥

धनवि०-वशा तिर्यग्भरकादिदुःखं स्वीकृत्य स्वःशिवशर्मलाभे-स्वर्गापवर्गसुखप्राप्तौ स्पृहाम्-अभिलाषं त्यज-मुंच, अत्र तिर्यग्भ्य-तलचरत्यलचरत्वेत्तमेका मत्स्थानकपादयः नरकाश्च-नारकाले आदौ चेपां ते २ तेषां दुःखं, आदिपदान्मनुष्यभवगतार्थ-

अन्वयात्तेन निष्पन्ना तथा गुण-जानतेन, पुनः कीदृशेन ?-चात्रिवात्-चात्रिपालनाज्जातं तेन, तत्-तर्हि अर्थितं-कामितं त्वया कि नावापि ?-न प्राप्तं, अर्थात् सर्वमभ्यगार्थितं ॥ २१७ ॥ ३६ ॥

रत्न०-उभयाचार्यः प्रगादिनं धर्ति दृष्ट्वा असूयावचनमाह-त्यज स्पृहामिति० व्याख्या-हे यते ! त्वं तिर्यग्भरकादीनां दुःखं स्वीकृत्य राः-स्वर्गात्तु द्विवत्स्य-भोक्तव्य शर्तुणां-सुखानां व्यभे स्पृहा-चांछा त्यज-नदीहि, चेद्-यदि त्वं सुखाणुभिः संतोष्यसे-संतोषं प्राप्यसे, अर्थात्तन्मादेगभृताद्युपमानं, धनः किञ्च ?-त्रिषयाः-शब्दादयस्ते आदौ चेपा २ तेषु जतैः-समुत्पन्नैः, आदिशब्दाद्विषयसाधनवीणा-

श्री अध्या.

धनवि.

रत्न० वृत्ती

१३ अधि०

॥ १२५ ॥

वासजराभरणदिपरिमहः, चेद्-यदि संयमकष्टभीरुः सन्-चारित्रपालनजनितकष्टभीतः सन् त्वं विषयादिजातैः-विषयकषायप्रभैः  
सुखाणुभिः-सुखलेशैः संतोष्यसे-हृष्यसे इति कर्मोक्तौ ॥ २१८ ॥ ३७ ॥

अथ परीपहसहने इहलोके परलोके च शुभफलं दर्शयन्नुपदिशति—

समप्रार्थितार्तिहृतेरिहापि, यस्मिन् सुखं स्यात्परमं रतानाम् ।

परत्र चेंद्रादिमहोदयश्रीः, प्रयाच्यसीहापि कथं चरित्रे ? ॥ २१९ ॥ ३८ ॥

धनवि०—यस्मिन् चरित्रे रतानाम्-आसक्तानां प्राणिनामिहापि-इहलोकेऽपि समप्रार्थितार्तिहृतेः परमं-प्रकटं सुखं स्याद्-  
भवति, अत्र समप्राः-सकलाश्च ताश्चिताश्च-राजचौरादिभयलक्षणा अर्तयश्च-त्वपरोदरभरणपूरणलक्षणास्तासां हृतेः-हरणादभावादित्यर्थः  
च पुनः परत्र-परलोके इंद्रादिमहोदयश्रीः-इंद्र आदौ येषां ते इंद्रादयो-महर्द्धिका देवाः, आदिपदादहमिंद्रादयस्ते च महोदयश्च-

ललनारूपकमलशर्करादुक्लादीनां ग्रहणं, त्वं किलक्षणः ?-संयमस्य-चारित्रस्य कष्टेभ्यो भीरुः-भयवान्, अनेन पूर्वोक्ता परस्परं सप्रतिपक्षता  
व्यञ्जितेति ॥ २१८ ॥ ३७ ॥

रत्न०—अथ यत् पूर्वोक्तं साम्यसुखानामानंदं तदेव स्पष्टयति-समप्रार्थितेति० व्याख्या—यस्मिन् चारित्रे-चरणे रतानां-रागमा-  
पन्नानामिहापि-इहलोकेऽपि परमम्-उच्छृष्टं सुखं स्यात्, कस्य हेतोः ?-समप्राणां वस्तुनां चित्तया कृत्वा आर्त्तानां-पीडानां हृतिः-हरणं तस्याः,  
च पुनः परत्र-परलोके इंद्रादीनां महोदयस्य च-मोक्षस्य च श्रीः-लक्ष्मीर्भवति हे यते ! तेनेहापि चरित्रे-संयमे कथं प्रमाद्यसि ?-प्रमादवान्

इंद्रादित्वं

॥ १२५ ॥

शोभन्त्यां श्रीः—संपत्तिः स्याद्, अत्र तत्र इत्यध्याहार्यं तेन ततः कारणादिहापि—अस्मिन्नप्यैहिकपरमसुखसाधने पारलौकिकइंद्रत्वहासिन्द्र-  
रम्योद्भवसुखसाधने च चरित्रे—चरित्रे कथं—रुतो देतोः प्रमाद्यसि ?—प्रमादं गच्छसि, भावार्थस्तु—“न च राजभयं न च चौरभयं,  
अरथीतिकरं नरदेवततम् । इहलोकसुखं परलोकहितं, श्रमणत्वमिदं रमणीयतरम्” ॥१॥ इति सूक्तभावनाया स्पष्ट एवेति ॥ २१९ ॥ ३८ ॥

अथ परीपहादिकष्टसहनात्ममर्यातां जनानां प्रकारान्तरेण सुखसाध्यं धर्मोपदेशसुपदर्शयन्नाह—

महातपोध्यानपरीपहादि, न सत्त्वसाध्यं यदि धर्तुमीशाः ।

नद्वावनाः किं समितीश्च गुसीर्धत्से शिवायिज्ञ मनःप्रसाध्याः ? ॥ २२० ॥ ३९ ॥

धनवि०—यदि—चेत् सत्त्वसाध्यं—सत्त्वेन—शारीरमानसपराक्रमेण साध्यं—गम्यं महातपोध्यानपरीपहादि धर्तुं न ईशो—न  
समर्थो भवसि, अत्र माहानि च तानि तपांसि च—मासक्षपणादीनि ध्यानानि—महाप्राणादीनि च परीपहाश्च—द्वाविंशतिसंख्याकाः प्रसिद्धास्ते

भवसि, अपि तु मा प्रमाथ, यत उक्तं—देवलोकासमाणो य, परियाओ महेशिणं । रयाणां अरयाणं च, महाणरयसाहिसोति ॥ १ ॥ [ देवलोका-  
समानः पर्यायो मर्त्याणाम् । रतानां अरतानां च महानिरयसदृशः ॥ १ ॥ ] तथा केवलं रतानामित्युक्तं; ‘न च राजभयं न च चौरभयं, न च  
धृतिभयं न धियोगभयम् । इहलोकसुखं परलोकहितं, श्रमणत्वमिदं रमणीयतरम् ॥ १ ॥ इति ॥ २१९ ॥ ३८ ॥

रत्न०—अथ वदुक्तासाध्यं समयमकार्षं साधयितुमसमर्थं यतिं प्रति सुखसाध्ये कार्ये प्रवर्तयन्नाह—महातपोध्यानेति० व्याख्या—  
ए यते ! यदि गदहापो—मासक्षपणादिकं ध्यानं—प्राणायामादि परीसहाः द्वाविंशति ते आदौ यस्य तन्महातपोध्यानपरीषहादि प्रति धर्तुं—धरणाय

श्री अध्या.

धनवि.

रत्न० वृत्ती

१३ अधि०

॥ १२६ ॥

‘आदौ यत्र तत्तथा, चरित्रमित्यर्थः, अत्रादिपदादुपसर्गपरिग्रहः, हे शिवाार्थिन् !—मोक्षार्थिन् तत्—तदा मनःप्रसाध्या—मनोमांत्रगम्याः सुखसाध्या इत्यर्थः भावना—अनित्यताद्याः बोधिपर्यता द्वादश च पुनः समितीः—ईर्यायाः पंच गुप्तीः—मनोगुह्याद्यास्त्रिः किं न धत्से ?—न धरसि ॥ २२० ॥ ३९ ॥

अथानंतरोक्तां मनःप्रसाध्यां भावनामादाद्युपदिशति—

अनित्यताद्या भज भावनाः सदा, यतस्व दुःसाध्यगुणेऽपि संयमे ।

जिघत्सया ते त्वरते ह्ययं यमः, श्रयन् प्रयादात्र भवाद्विभेषि किम् ? ॥ २२१ ॥ ४० ॥

धनवि०—अनित्यताद्या भावनाः सदा—निरंतरं भज—श्रय, अत्रानित्यता आद्या—प्रथमा यासां ता भाव्यते—वास्यते धर्मध्यानेन संस्क्रियते आत्मा याभिरिति भावनाः, अत्राद्यपदेन कौपेकदशभावनापरिग्रहो, भावनाविस्तरो योगशास्त्रादवसेयः; अत्रापिशब्दध्यार्थस्तेन

ईशः—समर्थो न भवसि, किंलक्षणं?—सत्त्वेन ‘धर्मग्रहणे धर्मिग्रहण’मितिन्यायात् सत्त्ववता पुरुरेण साध्यं—साधनीयं हे शिवाार्थिन् !—हे मोक्षान्भिलाषिन् तत् तर्हि भावना द्वादशानित्यत्वादि कास्तथैकैकस्य महात्रतस्य पंचपंचसद्भावात् पञ्चविंशतिर्वा, ताः प्रति किं न धत्से ?—न दधसे, तथा च पुनः समितीः—पंचैर्याप्रभृतीः प्रति, चस्योभयत्रापि योजनात् च पुनस्त्रिषो गुप्तीः—मनोगुह्याद्याः प्रति किं न धत्से ?, यतः किंलक्षणाः?—मनसा एव प्रसाध्यते ता मनःप्रसाध्याः, एताश्चाल्पसत्त्ववताऽपि पुरुरेण साध्यास्ततः साधयेत्यर्थः ॥ २२० ॥ ३९ ॥

रत्न०—पुनरपि प्रकारान्तरेण तदेव ज्ञापयन्नाह—अनित्यताद्या इति० व्याख्या—हे यते ! अनित्यताद्या भावना द्वादश प्रति सदा—

प्रमाद-  
हानिः

॥ १२६ ॥

ध पुनर्दुःसाध्यगुणो-दुःसाध्या मूढगुणा उत्तरगुणाश्च यस्य तस्मिन् संयमे यतस्व-यत्नं कुरु; हि यतः कारणात्ते-वच जिषत्सया-  
अतुनिच्छयाऽप्यं सर्वलोकाप्रसिद्धो यमः-कृतांतस्त्वरते-उत्सुको भवतीत्यर्थः, अत्रायं यम इतिस्थानेऽसंयम इति पाठः, स च प्रसिद्धार्थं  
पठेति, वतः प्रमादान्-मयादीव श्रयन्-भजन भवात्-संसारार्त्तिकं न विभेपि ?-किं न भयं यासि ॥ २२१ ॥ ४० ॥

धयातं वरोक्तं मनःप्रसाधं गुप्तिप्रयमुपदिशति-

हतं मनस्ते कुविकल्पजातैर्वचोऽप्यवयैश्च वपुः प्रमादैः ।

लब्धीश्च सिद्धीश्च तथापि वांछन्, मनोरथैरेव हृदा हृतोऽसि ॥ २२२ ॥ ४१ ॥

“दणधं मनो मे कुविकल्पजातैः-मनोरथैरेव हृदा विहन्त्ये” इति वा ॥

धनवि०-ते-वच मनः-चिचं कुविकल्पजातैः-शीसेवाचितनादिदुर्ध्यांसमूहैर्हतं-हवप्रायं जातं, वचोऽपि ते-ववावयैः-  
धर्मीकभाषणादिभिः पार्पैर्हतम्-अष्टुभं जातं, च पुनः शरीरं प्रमादैः-प्रमादाचारणैर्हतम्-अष्टुभं जातं; तथापि-एवं गुप्तित्रयाभावेऽपि

निरन्तरं यन्, तथा मा इच्छन्तरो भय, अपि तु कर्कशो भूत्वा दुःसाध्या मूढगुणा उत्तरगुणाश्च यस्य सः तस्मिन्नापि संयमे-चारिरे यतस्व-  
दत्तं कुरु, हि चलात्कारणादप्यं यमो-मृद्युर्जनमते आयुःक्षयलक्षणस्त-तत्र जिषत्सया-व्यादितुमिच्छया त्वरते-त्वरं कुरुते, दिनं दिनं प्रति  
समांप्रयाषातर्तति, रं पते।-स्वं प्रमादान्-निशार्थान् मति श्रयन् किं न भवाद्भिर्गोपि ?-न भयमाप्नोषि, किं तु भेतुं युक्तमिति ॥ २२१ ॥ ४० ॥

रत्न०-अथ धांला महती सामग्री तु तथाविधा नेति यतिने ज्ञापयन्नाह-हतं मनस्ते० व्याख्या-हे मुने ! ते-तव मनः कुविकल्पानां

श्री अध्या.

धनवि.

सप्त० वृत्ती

१३ अधि०

॥ १२७ ॥

शीलांग-  
भिन्

लब्धीश्च-गौतमादेरिवागर्षोषध्यादिकाः सिद्धीश्च-लघिमादिका वांछन्-अभिलषन् हहा इति खेदे मनोरथैरेव-लब्धिसिद्धिवांछालक्षणे-  
रेव हतः-तिरस्कारविषयीभूतोऽसि ॥ २२२ ॥ ४१ ॥ अत्रोक्तार्थे पाठान्तरं दर्शयति-“दग्धं मनो मे कुविकल्पजातैर्वचोऽप्यवधैश्च  
वपुः प्रमादैः । लब्धीश्च सिद्धीश्च तथापि वांछन्, मनोरथैरेव हहा विहन्ये ॥ १ ॥” इति रूपं पाठान्तरं ज्ञेयम्, अत्र दग्धमिति-विनष्टं,  
विहन्य इति हन् हिंसागत्योरित्यस्य वर्तमानात्मनेपदासादर्थैकवचनान्तस्य साधुरिति, शेषं स्पष्टं पूर्ववद्, अत्र पाठद्वयेऽपि शुष्मदर्था-  
स्वादर्थक्यतो विशेष इति ॥ २२२ ॥ ४१ ॥

अथ गुप्तित्रये मनोगुप्तिमेव केवलामुपदिशति-

मनोवशास्ते सुखदुःखसंगमो, मनो मिलेद्यैस्तु तदात्मकं भवेत् ।

प्रमादचौरैरिति वार्यतां मिलच्छीलिंगमिन्नैरनुबंगयानिशात् ॥ २२३ ॥ ४२ ॥

धनवि०-ते-तव सुखदुःखसंगमः-सुखदुःखप्राप्तिर्मनोवशाः-चित्ताधीनोऽस्ति, मनसः शुभाशुभव्यापारैः शुभाशुभकर्मबंधस्तन च

जालानि २ तैर्हतं च पुनर्वचोऽपि-वागप्यवधैः, अवधकारणत्वान्मृषाभाषावैर्हतं तथा वपुः-शरीरं प्रमादैः-प्रमादासेवनैर्हतं-विनाशितमित्यर्थः,  
एतत्कथनेन तिसृणां गुप्तीनां खंडनमुक्तं, तथा गुप्तीर्विनाऽप्यागर्षोषध्यादिका लब्धीः प्रति च पुनर्मंत्रविद्यादिकाः सिद्धीः प्रति वांछन् हहा  
इति खेदे मनोरथैरेव-मनोरथकरणैरेत्यर्थः हतोऽसि-पीडितोऽसि, तंदुल्लुग्धवृत्तशर्करासामग्रीमन्तरा पायसमोजनेच्छावनमुधैव लब्धिसिद्ध्यादि-  
वांछित्यर्थः ॥ २२२ ॥ ४१ ॥ दग्धं मनो मे इति पाठान्तरव्याख्या-प्रथमा त्रिपदी दग्धं मनो मे इतिकथनात् अस्मच्छब्दप्रयोगेण

॥ १२७ ॥

गुणदुःसप्राप्तिरिति परम्परया मनोवशः सुखदुःखसंगम इत्यर्थः; तु पुनर्मनो वैः पदार्थैः सह मिलेत्—संयुक्तं भवेत्तदात्मकं—तत्पदार्थ-  
मयं भवेदिति हेतोः प्रमादध्वारैः—विषयादितस्करैर्मिलेत्—संयुक्तं भवन्मनो वार्यतां—निवार्यतामिति कर्मोक्तौ, च पुनः शीलांगमित्रैः  
अष्टारशसदृशशीलांगलक्षणैः सुहृद्भिः सह—अनिशं—निरंतरं स्वं मनोऽनुपगम्य—संयोजय, अष्टादशसहस्रशीलांगानि च—जे नो करंति  
मणसा निज्वियआधारसन्नसोईदी । पुढवीकायारंभं खंतिजुआ ते सुणी वंदे ॥ १ ॥<sup>१</sup> खंती १ अज्जव २ मद्दव ३ सुत्ती ४ तव ५  
संजने य ६ दोद्धवे । सधं ७ सोयं ८ आकिंचणं ९ च वंभं च १० जइधम्मो ॥ २ ॥ इत्यादिगाथासूचितानि, शीलांगस्योपलक्षणत्वेन  
सुखादिदोषसदृशकपरिषदः तद्विस्तरश्च पंचाशकंदिभ्योऽवसेयः ॥ २२३ ॥ ४२ ॥

दयाख्यातन्या तथाऽप्यहं लब्धीः सिद्धीश्च यादन् हहा इति खेदे मनोरथैरेव विहन्ये, विहतः—पीडितः परं लब्धिषिद्धयो न प्राप्ताः इति चतुर्थ-  
पदव्याख्यानं, दरवतिक्तिपयनेन कविना कुविकल्पजालानामग्निवहुष्टवं ज्ञापितमिति ॥ २२२ ॥ ४१ ॥

रस०—अथ सुखदुःखयोगानसोऽधीनत्वेन तत्संगतावेव मनो योजनीयमित्युपदिशति—मनोवशस्ते इति० व्याख्या—हे मुने ! सुखदुःखाभ्यां  
संगमो—भौतन मनसो वशः—आर्धानोऽस्ति तुरिति विशेषे तन्मनो वैः सह मिलेत्तदात्मकं भवेत्, दुष्टैः सह मिलेदुष्टं भवेत्,  
सागुणिः गृह मिटरसाधु भवेत्, अनिलयद्, यथाऽनिलः कनकतरसुष्यैर्मिलत्तद्रंधवासितो भवेच्चंपकादिपुष्पैश्च मिलन् तद्रंधवासितो भवेदित्यर्थः,  
शनिंस्तोत्तन्मनः प्रति प्रमादा एव चाराः संयमपनापहारित्वात्तैः सह मिलेद्वार्यतां । तद्वारणोपायमाह—तथा शीलस्य—संयमस्याङ्गानीव शीलज्ञानि

१ चे न सुवंच्छि मनसा मिर्जितादारसंज्ञाधोत्रेन्द्रियाः । पुच्चीकायारभं क्षान्तिवयुक्तावाप्नु सुनीन्वन्दे ॥ १ ॥ क्षान्तिरार्जवं मादवं सुकिः तपः संयमश्च  
शब्देषुः । खलं प्रोषमार्गिकञ्जनरथं च प्रक्ष च यतिधर्माः ॥ २ ॥ २ पंचाशके चतुर्विंशत्पंचाशकं शीलान्गमकरणम् ।

अथ वचनगुप्तिमेव केवलमुपदिशति—

शुवः प्रमादैर्भववारिधौ मुने !, तव प्रपातः परमत्सरः पुनः ।

गले निबद्धोश्चिखिलोपमोऽस्ति चेत्, कथं तदोन्मज्जनमप्यवाप्स्यसि ? ॥ २२४ ॥ ४३ ॥

धनवि०—हे मुने !—हे साधो ! प्रमादैर्हेतुभूतैर्भववारिधौ—संसारसमुद्रे तव प्रपातः—पतनं शुवो—निश्चलोऽस्ति, चेद्—यदि पुन-  
र्द्वितीयः परमत्सरः—परेषु—आत्मव्यतिरिक्तेषु मत्सरः—असूयाकरणमुरुश्चिखिलोपमः—उर्वो चासौ शिखला च—स्थूलोपलस्तत्समानो गठे—कंठे  
निबद्धो—नियंत्रितोऽस्ति तदा भववारिधातुन्मज्जनमपि—पुनरुपरिवरणमपि कथं ?, केनावाप्स्यसि—लप्स्यसे ॥ २२४ ॥ ४३ ॥

तान्येव भिन्नाणि तैः शीलाङ्गभिन्नैः—अष्टादशसहस्रप्रमाणैः सहातुषंजय—संगं—मैत्री कारण, कथं?—अनिशं—निरन्तरं, यथा तव सुखेनैव संगमो  
भवेदिति ॥ २२३ ॥ ४२ ॥

रत्न०—अथ प्रमादपरिहारं भंग्यन्तरेणोपदिशति—शुवः प्रमादैरिति० व्याख्या—हे मुने ! तव प्रमादैर्हेतुभिर्भववारिधौ—संसारसमुद्रे  
प्रपातः—प्रपतनं शुवो—निश्चितोऽस्ति, अवश्यंभावीत्यर्थः, प्रमादसंसारपातयोर्धूमवद्भवोरिव व्याप्तिसन्धात्, पुनरन्यः प्रमादोपरीत्यर्थः, चेद्—यदि  
परेषु मत्सर—ईर्ष्या परमत्सरोऽस्ति, कास्य?—तव, किल०?—गले—कंठे निबद्धा या उरुः—महती शिखला तथा उपमायते यः सः तदा उन्मज्जनं—  
निमग्नस्य जलोपर्यागमनमपि केन प्रकारेणाप्स्यसि?, तेन प्रमादैर्परमत्सरं च जहाहीत्युपदेशः ॥ २२४ ॥ ४३ ॥



अथ केवलां कायगुणिसुपदिशति—

महर्षयः केऽपि संहंत्युदीर्याप्युन्नातपादीन्यपि निर्जरार्थम् ।

कष्टं प्रसंगानातमप्यणीयोऽपीच्छन् शिवं किं सहसे न ? भिक्षो ! ॥ २२५ ॥ ४४ ॥

धनवि०—केऽपि जगद्भ्रुवचरित्रा महर्षयो—महागुणयः उदीर्यापि—उदीरणं कृत्वाऽप्युन्नातपादीन्यपि भीष्मकाले, आदिपदाच्छीव-  
कांशं शीतवातादीन्यपि, कष्टानि निर्जरार्थं—कर्मक्षयार्थं सहति, तदा हे भिक्षो !—गुणे त्वं शिवं—मोक्षमिच्छन्—वाञ्छन् प्रसंगानातमपि—  
समायत एवोपरित्यक्तगप्यतिशयेनाप्यणीयः कष्टं—शारीरं दंशमशकमलादिजनितं किं न सहसे ?—किं न क्षमसे ॥ २२५ ॥ ४४ ॥

अथ परीषद्महर्षेण एव तत्त्वतो यतिस्वरूपं भवतीति दर्शयन्नुपदिशति—

यो दानमानस्तुतिवन्दनादिभिर्न मोदतेऽन्यैर्न तु दुर्मनायते ।

अलाभलाभादिपरीषद्दान् सहन्, यतिः स तत्त्वादपरो विडम्बकः ॥ २२६ ॥ ४५ ॥

धनवि०—यः पुणान् दानमानस्तुतिवन्दनादिभिः प्रसिद्धैः, आदिपदात्पादसंवाहनादिभिः, न मोदते—न हृष्यति, तु पुनरन्यैः—

अथ महात्पण्डितनातामर्थं सति प्रसंगानातकष्टसहनमुपदिशति—महर्षय इति० व्याख्या—केऽपि महर्षयः पूर्वं श्रीभद्रबाहुखाशिप्रना-  
जिगत्पुनोर्हन्म्यपुत्रापाः शीतलपादिसोढारः उदीर्यापि उन्नातपादीन्यपि निर्जरार्थं सहति—क्षमते, हे भिक्षो ! त्वं प्रसंगानातमणीयोऽपि कष्टं कदा-  
पि सुखाशांतात्पादिकं किं न सहसे ? अपितु सहस्व, किं दुर्वन् सन् ?—शिवं—मोक्षमिच्छन् कथमपि, तच्छिवं कथं प्राप्स्यसीति ॥ २२५ ॥ ४४ ॥

श्री अध्या.

धनवि.

रत्न० वृत्ती

१३ अधि०

॥ १२९ ॥

तत्रापि पक्षभूतैरप्राप्तिकर्कराहननगालिप्रदानतिरस्कारादिभिर्न दुर्मनायते—अदुर्मना दुर्मना भवतीति क्यङि दुर्मनायते इति साधुः, किं कुर्वन् ?—अलाभलाभादिपरीषहान् 'बुहा १ पिवासा २ सी ३ उण्हं ४, दंसा ५ चेला ६ रइ ७ स्थिओ ८ । चरिया ९ निसीहिया १० सिजा ११, अक्रोस १२ वह १३ जायणा १४ ॥ १ ॥ अलाभ १५ रोग १६ तणफासा १७, मल १८ सकारपरीसहा १९ । पत्रा २० अत्राण २१ संमत्तं २२, इय वावीस परीसहा ॥ २ ॥' इत्यादिगाथासूचितान् द्वाविंशतिपरीषहान् जयन्—अभिभवन् सहजित्यर्थः, स पुमान् तत्त्वतः—परमार्थतो यतिः—साधुर्भवतीति, अपरः—एतद्विपरीतलक्षणः पुमान् विडम्बको—वेषमात्रधरणेन नरो भवतीत्यर्थः ॥ २२६ ॥ ४५ ॥

रत्न०—अथ यतित्वायतित्वयोर्भेदं निरूपयन्नाह—यो दानमानेति० व्याख्या—यो दानमानस्तुतिवन्दनादिभिः श्राद्धकृतैः सद्भिर्न मोदते—हर्षं न प्राप्नोति, किंवेतत्सर्वं चारित्रस्य करोति, यदि ममैव कुर्यात्तदा चारित्ररहितानामन्येषामपि कुर्यादिति भावयेत्, च पुनरन्यैर्दानमानस्तुतिवन्दनादिभिरकृतैस्तथा तेभ्यो विपरीतैः कर्तैर्न दुर्मनायते—दुर्मना न भवति दुः—दुष्टं मनो यस्य स दुर्मनाः अदुर्मना दुर्मना भवतीति दुर्मनायते 'व्यर्थे भृशादेः स्तो'रिति ( ३-४-३१ ) सलोपे क्यङ्प्रत्यये दीर्घे च कृते दुर्मनायते इति सिद्धं, किं कुर्वन् ?—अलाभः—अप्राप्तिर्यमिः—प्राप्तिस्तावादौ येषां ते अलाभलाभादयस्ते च ते परीषहाश्च तान् प्राति जयन् सन् स तत्त्वात्—परमार्थतो यतिः स्याद्, परो दानमानस्तुतिवन्दनादिभिर्मोदमानस्तदभावे च तद्विपरीतकरणे च दूयमानः अलाभलाभादिपरीषहान् अजयंश्च सर्वोऽपि विडम्बको यतिवेषभृन्नटवद्भवतीति ॥ २२६ ॥ ४५ ॥

१ क्षुधा शिपासा शीतमुष्णं दंशाः अचेकः अरतिः स्त्रियः । चर्यां शिपया शयया आक्रोशो वध याचना अलाभो रोगः तुणस्पदां मलः सस्कारः परिपहाः । प्रज्ञा अज्ञानं सभयकस्वमेते द्वाविंशतिः परिपहाः ॥ ( नवतत्त्वप्रकरणम् गा. २७-२८ )

विडम्बकः

॥ १२९ ॥

अथ चाभापगुमिबूढमनोगुमिरक्षणाय यतिनिर्गृहस्यतस्मिन् विधेयेति दर्शयञ्चपदिशति—

दधद्गृहस्येषु ममत्वबुद्धिं, तदीयतस्या परितप्यमानः ।

अनिवृत्तांतःकरणः सदा स्वस्तेषां च पार्षैर्भ्रमिता भवेऽसि ॥ २२७ ॥ ४६ ॥

धनवि०—गृहस्येषु—अगादिषु ममत्वबुद्धिं—ममायं भक्त इत्यादिमतिं दधत्—धरन् तदीयतस्या—गृहस्यसुखदुःखचिंतया परितप्यमानः—परितप्यं कुर्वन् अनिर्बृत्तांतःकरणः—अनिर्बृत्तम्—असुखितमंतःकरणं—चित्तं यस्य स तथा सन्, सदा—सर्वकालं स्वैः—आत्सीयपार्षैश्च पुनस्तेषां गृहस्थानां पार्षैः—दुष्कृतैर्भवे—संसारे भ्रमितासि—भ्रमणकर्त्ताऽसीत्यर्थः ॥ २२७ ॥ ४६ ॥

अथानंतरोक्त्यायाः परतर्पेत्करणमेव द्रढयञ्चपदिशति—

त्यक्त्वा गृहं स्वं परगेहचिंतातसस्य को नाम ? गुणस्तवर्षे ! ।

आजीविकाऽस्ते यतिवेपतोऽत्र, सुदुर्भसिः प्रेत्य तु दुर्निवारा ॥ २२८ ॥ ४७ ॥

रत्न०—अथ गृहस्थानां तस्मिं दुर्वाण यतिं प्रति काव्यद्वयेन किञ्चिदुपादिशन्नाह—दधद्गृहस्येषु विवृति० त्यक्त्वा गृहमिति० व्याख्या—  
 हिं यते ! गृहस्येवार्थाद्भ्रमेतिव्यसर्षः, त्वं मातृत्वबुद्धिम्—एते मदीया गृहस्थाः इति ममताधियं दधद्—दधानः सन् तत एव तदीयया गृहस्यसंबन्धिन्त्या  
 तस्या—कथं अस्तंतानपनसद्वाशयाभा मतज्जितसुखदुःखादिचिंतया परितप्यमानः—सुखदुःखकरणनिवारणासामर्थ्यं सति संताप भजन् तत एव सदा—  
 निरन्तरभ्रान्तिर्दूतं—निर्बृत्तिमनापत्रमंतःकरणं यस्य तः, एवंविधः सन् स्वैः—स्वकीयैश्च पुनस्तेषां—गृहस्थानां पार्षैर्भवे—संसारे भ्रमिताऽसीति, सुधा  
 गृहस्येषु ममानं तेषां च तस्मिं मा कृपा इत्यर्थः ॥ २२७ ॥ ४६ ॥ हे ऋषे ! त्वं स्वं—स्वकीयं गृहं त्यक्त्वा परेषां—गृहस्थानां गौहानां—गृहाणां

भी अथवा.

धनवि.

रत्न० वृत्ती

१३ अधि०

॥ १३० ॥

धनवि०—हे ऋषे !—हे मुने स्वप्न—आत्मीयं गृहम्—अगारं त्यक्त्वा—विमुच्य परगेहचिंतातप्तस्य नामेति कोमलमंत्रणे तव कः ?—किंतामा गुणः—उपकारः, स्वसुखदायक इत्यर्थः; नन्वाजीविकालक्षणो गुणोऽस्त्येवेत्याशंकायामाह—आजीविकेति, यद्यप्याजीविका—उदरपूर्णोपायलक्षणो गुणोऽत्र—इह भवे यतिवेषतः—रजोहरणादियतिलिङ्गधरणातः आस्ते—वर्तते, तु पुनस्तथापि प्रेत्य—परभवे सुष्ठु—अतिशयेन दुर्गतिः—नरकादिलक्षणा दुर्निवारा—दुःखेन नितरां वार्यते—निराक्रियते इति दुर्निवारा आस्त इति ॥ २२८ ॥ ४७ ॥

अथ कायगुप्तिमत्तामपि स्वार्थ सावधे चिंतने भाषणे च दीर्घं दर्शयन्नुपदिशति—

कुर्वे न सावद्यमिति प्रतिज्ञां, वदन्नकुर्वन्नपि देहमात्रात् ।

शर्यादिकृत्येषु नृदन् गृहस्थान्, हृदा गिरा वाऽपि कथं मुमुक्षुः ? ॥ २२९ ॥ ४८ ॥

धनवि०—अहं सावद्यं—सपापं कर्म न कुर्वे “करोमि भंते ! सामाहयं सद्यं सावज्जं जोगं पञ्चक्यामि जावज्जीवाए” इत्यादिपाठा-

चिन्तया—सुखदुःखादिचिंतनरूपया तप्तस्य सतोऽपि तस्य नामेति कोमलमंत्रणे तव को गुणो वर्तते ?; अपि तु न कोऽपीत्यर्थः; खं गृहं त्यक्त्वा बहूनां गृहाणां चिंताकरणं विडम्बनैवेति, ततस्तत्रात्र—इहल्लोके केवलं यतिवेषतः आजीविका—उदरभरणरूपा आस्ते—वर्तते, तुरिति विशेषे, प्रेत्य—परभवे तु दुर्गतिः—अतिशयेन दुर्गतिर्दुर्निवारा—वारयितुं दुःशक्येत्यर्थः ॥ २२८ ॥ ४७ ॥

रत्न०—अथतिहेतोस्त्वं कायेन मुमुक्षुरसि, नतु मनसा वाचा, इति यतिनं ज्ञापयन्नाह—कुर्वे न सावद्यमिति० न्याहया—हे मुमुक्षो !

१ करोमि ! भगवन् ! सामाधिकं सर्वं सावद्यं योऽं प्रत्याख्यासि—यावज्जीवम्... ( सामाधिकप्रत्याख्यातगाथा )

मुमुक्षुः

भावः

॥ १३० ॥

दितंति प्रतिज्ञाम्—अंगिकारं वदन्—मनःपूर्वं धचसा प्रतिपादयन् देहमात्रात्—केवलकायात्सावधं योगमकुर्वन्नापि शययादिक्रुत्येपु—  
 वषाव्यादिकार्येषु गृहस्थान्—सागारिकान् हृदा—मनसा गिरा—वाचा जुदन्—प्रेरयन् कथं ?—केन प्रकारेण मुमुक्षुः—सत्यवका  
 यदित्सि—भवसीति ॥ २२९ ॥ ४८ ॥

अथ जनोऽनुप्यधिकाराद्धर्मनिरपेक्षं परार्थं सावधचित्तने द्योयं दर्शयन्मुपदिशति—

कथं महत्त्वाय ममत्वतो वा, सावधमिच्छस्यपि संघलोके ? ।

न हेममत्पत्युदरे हि दास्त्री, क्षिप्ता क्षणतोऽप्यसून् किम् ? ॥ २३० ॥ ४९ ॥

धनयि०—मदत्तयाय—आत्मनो गौरवायाधंवा ममत्वतो—ममत्वदुद्ध्या संघलोकेऽपि—साधुसाध्वीश्रावकश्राविकालक्षणचतुर्विधसंघेऽपि

४९ प्रलहमानस्यक भुजंन् सामाधिकोच्चारं 'मनसा वाचा कायेन सर्वं सावधमहं न कुर्ये' इति प्रतिज्ञाम्—अङ्गीकारं वदन् केवलं देहो देहमात्रं  
 तस्माद्भुजंनपि, सावधानिति ग्राह्यं, पर शय्या—वसतिः सा आदौ येषां तानि शय्यादीनि तानि च तानि कृत्यानि तेषु गृहस्थान् याहि इदमानयेदं  
 ऊर्ध्वत्वादि जुदन्—मंरपय् सन् हृदा—मनसा गिरा—वचसा मोक्षमिच्छुर्मुमुक्षुरिति सान्दर्धनामा कथमसि ? , अपितु तत्त्वदृष्ट्या विचार्यमाणे कायेन  
 मुमुक्षुरसि, पर मनसा वाचा नास्त्येव, आदिशब्दंन चैस्यादिग्रहणं, अत्र जुदन्नित्यादेशविषयकं प्रेरणं ग्राह्यं, श्राद्धानामेतत्करणायं दृश्यते, पूर्वमपि  
 यं श्लाघा अभूयन् कैरपि कृतमिति विधित्त्वं तु दृश्यत पूर्वति, यतः—“जुत्तमेयं सूरियाभा ! १ पुराणमेयं सूरियाभा ! २ करणिज्जमेयं सूरियाभा !  
 ३ आश्रयांमेयं सूरियाभा ! ४ अन्धशुष्णाःपमेयं सूरियाभा ! ५ जीयमेयं सूरियाभा ! ६” इति सूर्याभदेवतावाधिकारे श्रीराजप्रश्नीयोगाने विधिवक्त्रयानां  
 दृश्यमानत्वादिति ॥ २२९ ॥ ४८ ॥

श्री अस्या.

धनवि.

रत्न० वृत्ती

१३ अधि०

॥ १३१ ॥

सावधं—सपापं कर्म मूलकर्मादिद्रव्यप्राप्तिपुत्रप्राप्त्याद्युपायभूतं कथमिच्छसि ?—वांछसि; हि—यतः कारणाद्धेममयी—सुवर्णमयी शस्त्री—कृपा-  
णिका उदरे—जठरे क्षिप्त्वा—प्रक्षिप्त्वा क्षणतोऽपि—क्षणादप्यसून्—प्राणान् किं न क्षणोति ?—न हिनस्ति । अत्र संघलोकः सुवर्णस्थानीयस्तस्य  
स्महत्त्वार्थं ममताबुद्ध्या च सावधकर्मचित्तनं शस्त्रीस्थानीयं संयमजीवितं च प्राणस्थानीयमिति दृष्टान्तद्वयातिक्रयोजना ॥ २३० ॥ ४९ ॥  
अनंतरं समितिशुभिशिक्षाशुपदिश्यात्मगतौद्धत्यपरिहारार्थमुपदिशति—

रंकः कोऽपि जनाभिभूतिपदवीं त्यक्त्वा प्रसादादुरो-

र्वषं प्राप्य यतेः कथंचन कियच्छास्त्रं पदं कोऽपि च ।

मौख्यादिवशीकृतर्जुजनतादानाचनैर्गर्वाभा-

गात्मानं गणयेन्नरैर्द्रमिव धिगन्ता द्रुतं दुर्गतौ ॥ २३१ ॥ ५० ॥

रत्न०—पुनरेतदेव विवृणोति—कथं महत्त्वायेति० व्याख्या—हे यते ! त्वं संघलोकोऽपि—श्रावकश्राविकालक्षणोऽपि कथं सावधमिच्छसि ?—  
वांछसि, कस्मै ?—महत्त्वाय, एते यदि चैत्यादि कुर्वति तदा मम महत्त्वं वर्द्धते, अस्मिन् सतीदं चैत्योपाश्रयसाधर्मिकवात्सल्यादिकं जातमित्यर्थः ।  
वा—अथवा ममत्वतः—ममत्वबुद्ध्या पूर्वमिदं मदीयं गृह्यासीत्तेन मदीयमेतच्चैत्यं भवतु, अथवा मया गृहिदशायां चैत्यादि कारितं तेन मदीयं चैत्यादि  
सजीकारयाम्येवेति लक्षणतः; ननु पुण्यकार्यं कथं सावधं भवतीति दृष्टान्तेनाह—हि यस्मात्कारणाद्धेममयी—सुवर्णविकारापि शस्त्री—असिधेजुदरे क्षिप्त्वा  
सस्त्रसून्—प्राणान् प्रति क्षणतः—क्षणमात्रतः किं न क्षणोति ?—न हिनस्ति, अपितु क्षणोति, एतत्सर्वमादेशदानेऽनधिकारित्वादसंयतिवद्गृहस्थानां  
यथा तथा प्रवर्तनाकरणेन च सावधतयोक्तं, परं विधितयोपदिशतः सतः सावधं नेति प्रतिभाति ॥ २३० ॥ ४९ ॥

गर्वं करणं

॥ १३१ ॥

धनवि०—गृहत्यागत्यायां कोऽपि—अनिर्दिष्टनामा रंको—इन्द्रिः पुमान् जनभिभूतिपदवी—जनेभ्योऽभिभूतेः—पराभवस्य पदवी—  
 पद्यति विषयवागित्यर्थं त्यक्त्वा—परिहृत्य गुरोः प्रसादाद्—गुरुकृपावशात्कथंचन—केनचिदुपायेन यतेः—मुनेर्वैषं—रजोहरणादिलिङ्गं  
 प्राप्य—अधिगत्य मौख्यर्थादिवशीकृतजुजनतादानाचर्तैर्गर्वाभाग्—मदयानात्मानं—स्वं नरेन्द्रमिव—राजानमिव गणयेत्—अचंचयेत्, च  
 पुनः कोऽपि पुमान् गुरोः प्रसादात् श्राद्धं—न्याकरणप्रमाणसिद्धांतादिप्रन्थानां सूत्रमर्थं च प्राप्य मौख्यर्थादिवशीकृतजुजनतादानाचर्तैर्गर्व-  
 भागात्मानं नरेन्द्रमिव गणयेत्, च पुनः कोऽपि पुमान् गुरोः प्रसादात्पंडितादिपदवीं प्राप्य मौख्यर्थादिवशीकृतजुजनतादानाचर्तैर्गर्व-  
 भागात्मानं नरेन्द्रमिव गणयेत्, अत्र मुखरस्य भावो मौख्यं—वाचालतेत्यर्थस्तथादी—प्रथमं यस्य तत्तथा, आदिपदात्सकपटवैरात्य-  
 मुद्रादिपरिषदः, तेन वशीकृता—रंजिता चासौ ऋजुजनता च—भद्रकजनसमूहस्तथा विहितानि दानार्चनादीनि प्रसिद्धानि तैस्तथेति,  
 तं पुर्यं धियास्तु, यतः स पुर्यो द्रुतं—निश्चिवं दुर्गतां—नरकादिगतां गंता—गमनशील इति ॥ २३१ ॥ ५० ॥

रत्न०—अथात्मनो रयत्स्यादिदूषितां पूर्वावस्थां विलोक्य संप्रमावस्थायां संपदं प्राप्तोऽपि गर्वं कृत्वा दुर्गतां गन्ताऽसीति कथयन्नाह—रंकोः  
 कोऽपीति० व्याख्या—कश्चिद्गृहस्थावासाश्रित्य निःस्वतया रंकोः स एवात्मानं नरेन्द्रमिव गणयन् धिग्—निर्दिष्टं यथा स्वात्तया द्रुतं—शीघ्रं दुर्गतां  
 गंता, किं श्रद्धाः—वैषं प्राप्य, फस्यः—यतेः, यतिसंबन्धिनमित्यर्थः, किं कृत्वाः—त्यक्त्वा, कांः—जनानामभिभूतिः—पराभवो यस्यां सा चासौ पदवी  
 यं च, तथा कथंचन—गहता कोष्टेन कियञ्छास्यमिति—शास्त्राप्यपनं प्राप्य, तथा तन्मध्ये कोऽपि वाचनाचार्यः पण्डित उपाध्याय आचार्यः  
 श्लोत्स्यं पदं—विरदं प्राप्य, एतत्सर्वं गुरोः प्रसादात् प्राप्येत्यर्थः, गर्वं भजतीति गर्वभाक्, कैः—मुखरस्य भावो मौख्यं तदादि यस्य तेन वशीकृता  
 या ऋजुः—सत्या जनता—जनसमूहस्तथा दानं वक्ष्यन्नादीनां अर्चनं चंदनादिभिस्त्वेरिति ॥ २३१ ॥ ५० ॥

श्री अध्या.

धनवि.

रत्न० वृत्ती

१३ अधि०

॥ १३२ ॥

अथानंतरोक्तं विशेषतो निर्दिशति—

प्राप्यापि चारित्रजिदं दुरापं, स्वदीषजैर्याद्विषयप्रमादैः ।

भवांबुधौ धिक् पतिताऽसि भिक्षो !, हतोऽसि दुःखैस्त्वदन्तकालम् ॥ २३२ ॥ ५१ ॥

धनवि०—हे भिक्षो !—हे साधो—यद्—यसात्कारणादुरापं—दुर्लभं वेदं पंचमहाव्रतादिरूपेण प्रत्यक्षं चारित्रं—संयममार्गं प्राप्यापि—

लब्धाऽपि स्वदीषजैः—स्वकीयरागद्वेषलक्षणदोषजन्यैर्विषयप्रमादैः प्रसिद्धैर्भवांबुधौ—संसारसागरे पतिता—पतनशीलोऽसि, तत्—  
तस्मादनंतकालं भावदुःखैः—चातुर्गतिकैः प्रतिकूलवैधैर्हतोऽसि; अतस्त्वां धिगस्त्विति ॥ २३२ ॥ ५१ ॥

अथानंतरोक्तमेव चारित्रस्य दुरापतां दृष्टान्तप्रदर्शनेन द्रढयन्नुपदिशति—

कथमपि समवाप्य बोधिरत्नं, युगसमिलादिनिदर्शनादुरापम् ।

कुरु २ रिपुवरयतामगच्छन्, किमपि हितं लभसे यतोऽर्थितं राम् ॥ २३३ ॥ ५२ ॥

धनवि०—कथमपि—कथंचिकष्टसहनजनितकामनिर्जरादियोगाद्युगसमिलादिदृष्टान्तात् सिद्धान्तप्रसिद्धादुरापं—दुर्लभं बोधिरत्नं—

रत्न०—अथ चारित्रस्य दुष्प्रापतया विषयप्रमादानां प्रकारान्तरेण त्यागमुपदिशन्नाह—प्राप्यापीति० व्याख्या—हे भिक्षो ! इदं दुरापं—

दुष्प्राप्यं चारित्रं प्राप्यापि चेद्—यदि त्वं विषयैः प्रमादैश्च हेतुभिर्धिग्—निन्दितं यथा स्यात्तथा भवाम्बुधौ—संसारसमुद्रे पतिताऽसि तत्—तर्धानन्तं

कालं यावत्त्वं दुःखैर्हतोऽसि, विषयप्रमादैः क० ?—स्वस्य—आत्मनो दोषास्तेभ्यो जायंते इति स्वदोषजास्तैरिति ॥ २३२ ॥ ५१ ॥

रत्न०—अथ बोधिरत्नस्य दुष्प्रापतां वदन् यतिजनं हितार्थं प्रवर्तयन्नाह—कथमपीति० व्याख्या—हे यते ! त्वं कथमपि महता कोष्ठेन बोधि-

चारित्र्यो-  
धिर्दोर्लभ्यं

॥ १३२ ॥



त्रितयमंदाग्निरूपं मणिविशेषं समवाप्य-प्राप्य रिपुवश्यतां-वैरिवशतामगच्छन्-अनामुवन् किमपि हितं-किञ्चित्सुखसाधनं कुरु २-  
 माययेरति; यतो हितसाधनादर्थितं-प्रापितं शं-सुरं मोक्षलक्षणं लभसे । अत्र बोधिकारणानि “अणुकंप १ उक्तामन्जिर २  
 घाटयवे ३ द्वाण ४ विषय ५ चित्तंते ६ । संजोगविष्यओगे ७ वसणू ८ सव ९ इड्डि १० सकारे ११ ॥ विजे १ भिंठे २ वह  
 इंदवण ३ कयउन्न ४ पुक्फवाळमुण ५ । सिव ६ महुरवणियभाउय ७-८ आभीर ९ दससि १० लापुत्ते ११ ॥” इति गाथाद्वय-  
 न्निधत्तानि ससातान्यापश्यकृत्यादिभ्यः समवसेयानि । युगसमिलादिदृष्टांताश्च-“चुह्लाग १ पासग २ धने ३ जूए ४ रयणे ५ य  
 मुणिण ६ चण ७ य । धम्मा ८ जुगे ९ परमाणू १० दस दिटंता मणुअलंभे ॥ १ ॥ पुवंते हुज्ज जुगं अवरंते तस्स हुज्ज समित्ता ७ ।  
 जुगदिस्सि पवंसे इय संसइओ मणुअलंभो ॥ २ ॥ जह्म ससिला पच्चमट्टा सायरसल्लि अणोरपरस्मि । पविसिज्ज जुगच्छिदं कह्वि  
 नमंदा नमंतस्मि ॥ ३ ॥ सा चंढवायवीरंणुह्मिआ अवि लभिज्ज जुगच्छिदं । नय मणुसाउ भट्टो जीवो पडिमाणुसं लहइ ॥ ४ ॥  
 [अनुसंधाउक्तागनिरंरावाळवणेदानवितयविभंगाः । संयोगविप्रयोगव्यसनेत्सवर्द्धिसत्काराः ॥ १ ॥ वैचो मेठससथेन्द्रनागः कृतपुण्यः  
 पुत्रशालयुवः । शियो मशुरावणिग्धावरी आभीर दशार्ण इलापुत्रः ॥ २ ॥ चोह्लमः पाशका धान्यानि दूवं रत्नानि स्वप्पश्चक्रं । चर्म  
 (कूर्मः) युगं परमाणुः दश दृष्टन्ता मनुजत्वलाभे ॥ १ ॥ पूर्वान्ते भवेद्युगं अपरान्ते भवेत्तस्य समिला तु । युगच्छिद्रे प्रवेश एवं संशयिवो  
 मनुजत्वलाभः ॥ २ ॥ यथा समिला प्रथुष्टा सागरसल्लिलेऽनर्वाक्पारे । प्रविशेत् युगच्छिद्रं कथमपि आन्वन्ती आन्वति ॥ ३ ॥ सा  
 र्द-सान्यकरत्त रागश्राप्य क्रिमपि तद्धितं कुरु, अलंतादरत्नमापनार्थं वोत्साया द्विवचनं, किंलक्षणं ?-दुरापं-दुष्प्राप्यं, कैः ?-युगसमिलादिनिदर्श-  
 नात् “युत्तागसगधने” इतिगोष्ठीति तैः, किं इवन् ?-अगच्छन्, का ?-रिपुणाप्-अन्तरद्वाणां पण्णा कपायादीनां वश्यतां-परावीनतां,

श्री अध्या.

धनवि.

रत्न० इत्ती

१३ अधि०

॥ १३३ ॥

चण्डवातवीचिप्रणुवा अपि लभेत युगाच्छिद्रं । नतु मनुजत्वात् शृष्टे जीवः प्रतिमानुष्यं लभते ॥ ४ ॥ ] इत्यादिगाथास्मृचिता आवश्य-  
कोपोद्घातनिर्गुकिदृत्त्यादिशाब्देभ्यः सविस्तरा ज्ञेया इति ॥ २३३ ॥ ५२ ॥

अनंतरं 'रिपुवश्यतामगच्छ' नित्युक्तमत एव तत्त्वतो रिपून् दर्शयन्नुपदिशति—

द्विषस्त्वमे ते विषयप्रमादा, असंवृता मानसदेहवाचः ।

असंयमाः ससदशापि हास्यादयश्च विभ्यच्चर नित्यमेभ्यः ॥ २३४ ॥ ५३ ॥

धनवि०—तुः पुनरर्थं वाक्यालंकारार्थं वा ते—तव इमेऽनुभवप्रत्यक्षा विषयप्रमादाः—विषयाश्च प्रमादाश्च २, तथा असंवृताः—संवर-  
रहिता मानसदेहवाचो—मनोवचनकायाः, च पुनः ससदशा—ससदशभेदा असंयमाः—गुथिज्याद्यसंयमव्यापाराः च पुनः हास्यादयो—  
हास्यरत्यरतिशोकभयजुगुप्सारूपा द्विषः—अंतरंगारयस्संति; एभ्योऽनंतरेभ्यो द्विद्भ्यो नित्यं—सर्वकालं विभ्यद्—भयं गच्छन् चर-  
संयममार्गो गच्छेत्यर्थः ॥ २३४ ॥ ५३ ॥

यतो हि तावत्कर्मापितं शं—सुखं वाञ्छितं मोक्षसुखमित्यर्थः लभसे—प्राप्नोषि ॥ २३३ ॥ ५२ ॥

रत्न०—अथ द्विषां नामज्ञापनपूर्वमेतेभ्यो विभ्यस्त्वित्येदृश्यपदिशति—द्विषस्त्वमे ते० व्याख्या—हे यते ! ते—तैवते तुरिति विश्लेषज्ञापने  
विषयाः प्रमादाश्च विषयप्रमादाः प्रत्येकं पञ्च २ द्विषो—वैरिणः संति, च पुनर्मानसदेहवाचो—मनःकायवचनानि, किल० ?—असंवृताः—चपलतया  
मुक्ता इत्यर्थः, संवृतास्तु धर्मसाधनं भवतीत्यसंवृता इति विशेषणं सार्थकं, च पुनः ससदशाप्यसंयमाः—प्राणतिपात १ मृषावाद २ अदत्तादान-

विषयादीनां  
शत्रुत्वं

॥ १३३ ॥

अनंतरं 'चरे'त्यादिना भयजनिकाऽसंयमभागंप्रवृत्तिरुपदिष्टा, अथ च शेषसकलसामग्रीसन्निधानजनितां संयमप्रवृत्तिमुपदिशति—

गुरुनवाप्याप्यपहाय गेहमधीत्य शास्त्राण्यपि तत्त्ववांचि ।

निर्वाहचिंतादिभराद्यभावेऽप्युपे ! न किं प्रेत्यहिताय यत्नः ? ॥ २३६ ॥ ५४ ॥

धनत्रि०—हे ऋषे !—हे साधो गुरुनपि—शुद्धमार्गोपदेशकानप्यवाप्य—प्राप्य गेहमपि—सकलसंगमूलं गृहमप्यपहाय—त्यक्त्वा तत्त्व-  
वांचि—तत्त्वप्रतिपादकानि शास्त्राण्यपि—आचारांगादीन्यधीत्य—पठित्वा निर्वाहचिंतादिभराद्यभावेऽपि प्रेत्यहिताय—परलोकमुख्याय  
किं प्रभे यत्नः—उद्यमोऽर्थात्संयमे नास्ति ?, अत्र निर्वाहः—सुखाजीविका तस्याश्चिंता—चिंतनं सा आदौ—प्रथमं यासां पुत्रार्चितापुत्रीचिंता-

३ मधुन ४ परिप्रष्टाधिरमण ५ श्रोत्र १ चक्षु २ घ्राण ३ रसन ४ स्पर्शनद्रियानिग्रह १० क्रोध ११ मान १२ माया १३ लोभाजय १४—  
मनोवचःकायदुःप्रवर्तना १७ लक्षणाः, तथा हास्यादयो—हास्य १ रति २ अरति ३ शोक ४ भय ५ जुगुप्सा ६ लक्षणाः षट्, द्विषः संति,  
तेन त्यजेतेभ्यो रियुभ्यो विभ्यद्—भयं गच्छन् चर—विहर, विभ्यन्ने(दि)व सर्वं कुर्वति ॥ २३४ ॥ ५३ ॥

रत्न०—अथ सर्वस्या सामग्र्या सत्यां हितं किं न करोपीत्युपदिशति—गुरुनवाप्येति० ऽप्याख्या—हे ऋषे ! त्वं निर्वाहो—निर्वहण-  
शुद्धमरणादिकलास्य धिता कल्पे उदरभरणं कथं करिष्यामीत्यादिरूपा सैवादौ यस्य तन्निर्वाहचिंतादि तस्य भरः—समूहः स आदौ यस्य तन्नि-  
र्वाहचिंतादिभादि तस्याभावे सत्यपि, उदरभरणवत्प्रपन्नवस्तुकादिचिंताराराजभयचौरभयेहलोकभयाद्यभावे सतीत्यर्थः, प्रेत्य—परभावे हिताय यत्नः किं न  
भिप्रते !, अपिष्टु कर्तुं शुष्क इति, किं कृत्वा ?—अवाप्य, कान् ?—गुरुन् प्रति, किं कृत्वा ?—अपहाय—त्यक्त्वा, किं ?—गेहम्, अपि पुनरर्थे,

श्री अध्या.

धनवि.

रत्न० वृत्ती

१३ अधि०

॥ १३४ ॥

कलत्रचिंतागृहचिंतारज्यचिंतादीनां ता निर्वाहचिंतादयस्तासां भरः—समूहः स आदौ येषां ते निर्वाहचिंतादिभरदयस्तेषामभावे—अस-  
त्वेऽपि, अत्रापिशब्दाद्गृहव्यापारराज्यव्यापारयानपात्रव्यापारभरादिपरिमहः ॥ २३५ ॥ ५४ ॥

अनंतरं श्रेयहिताय संयमे यत्नं कुर्वित्यर्थादुपदिष्टं, तेन संयमविराधनायाः फलं दर्शयन्नुपदिशति—

**विराधितैः संयमसर्वयोगैः, पतिव्यतस्तै भवदुःखराशौ ।**

**शास्त्राणि शिष्योपधिपुस्तकाद्या, भक्ताश्च लोकाः शरणाय नालम् ॥ २३६ ॥ ५५ ॥**

धनवि०—संयमसर्वयोगैः—संयमस्य सकलव्यापारैः समितिगुप्तिसत्यापनप्रयतिभिर्विराधितैः—खंडितैर्भवदुःखराशौ—सांसारिकदुः-  
खसमूहे पतिव्यतः—अधो गमिष्यतस्तत्र शास्त्राणि—आचारांगादीनि व्याकरणादीनि वा, पठितानीति गम्यं, च पुनः शिष्योपधिपुस्त-  
काद्याः प्रसिद्धाः च पुनर्भक्ताः श्रावकश्राविकाः शरणाय—भवदुःखराशौ पतिव्यतस्त्राणाय नालं—न समर्था भवंतीति ॥ २३६ ॥ ५५ ॥

पुनः किं कृत्वा?—अधीत्य—पठित्वाऽपीत्यर्थः, कानि ?—शास्त्राणि, किं० ?—तत्त्वप्ररूपिका वाचो येषु तानि तत्त्ववाञ्छि, आगमशास्त्राणीत्यर्थः, इत्यत्रां  
सामग्र्यां मिलितायां सत्यां यत्र हितं करोषि तदयुक्तं करोषीत्युपदेशः ॥ २३५ ॥ ५४ ॥

**रत्न०—**अथ संयमं गृहीत्वा संयमविराधनायै मा प्रवर्तस्वैत्युपदिशति०—**विराधितैरिति०** व्याख्या—हे यते ! विराधितैः संयमस्य—चारि-  
त्रस्य सर्वयोगा—मूलगुणोत्तरगुणादिकास्तैर्दुर्भिस्ते—तत्र दुःखराशौ पतिव्यतः सतः शास्त्राणि आगमादीनि शिष्या उपधयो—वक्ष्यन्नादयः पुस्तकम्—  
अक्षरव्यासरूपं तान्याद्यानि येषां ते, आद्यशब्देन हिंगुलहरितालश्चलमल्लिपडिकापुष्पकादीनां पुस्तकोपकरणानां संग्रहः, च पुनर्भक्ता लोकाः—  
श्रावकश्राविकादयः शरणाय—शरणं दातुं नालं—समर्थाः, किन्तु निःशरण एकाक्येव दुःखराशौ पतिव्यसीतिभावः ॥ २३६ ॥ ५५ ॥

शिष्यादी-  
नामत्रा-  
णत्वं

॥ १३४ ॥

अथ प्रगांद्वा संयमविराधनायनेतावती शुभफलदाहिनिः सादित्युपदिशति—

यस्य क्षणोऽपि सुरधामसुखानि पत्यकोटीर्दृणां दिनवतिं ह्यधिकां ददाति ।

किं ह्यारयस्यधम ! संयमजीवितं तद् ? , हा हा प्रमत्त ! पुनरस्य कुतस्तवासिः ? ॥ २३७ ॥ ५६ ॥

धनवि०—दृणां—गुरुध्याणां यस्य संयमजीवितस्य क्षणोऽपि—सुहृर्चोऽपि सुरधामसुखानि—दैवलोकसुखान्यधिकां—समधिकां दिन-  
वतिं—दिनवतिसंख्याः पत्यकोटीः—पत्योपमकोटीर्यावद्ददाति—प्रयच्छति, एतदुकार्यसंबादध्यायं—“सामाहयं कुणतो समभावं सावओ  
पदिअदुगं । आइं सुरेसु धंधर शक्तियमिताइं पदिआइं ॥ १ ॥ वाणवई कोडीओ लक्खा गुणसहि सहस पणवीसए  
नविदा अटगणपदिअसस” ॥ २ ॥ अंकोऽपि ९२५९२५९२५१, इति प्रतिक्रमणसूत्रवृत्तौ ॥ हे अधम !—हे नीच तत्संयमजीवितं  
कथं—कथांश्रोः ह्यारयसि ?—अज्ञानतो मुधा तजसि; हा हा इति खेदे हे प्रमत्त !—हे प्रमादित् पुनः—द्वितीयवारस्य संयमजीवितस्यासिः—  
तानाः सुतो देवोः ? , भविव्यसीति शेषः ॥ २३७ ॥ ५६ ॥

रत्न०—अथ शुद्धर्चनायं सयमजीवितस्य फलं वदन् प्रमादं मा कारित्युपदिशन्नाह—यस्य क्षणोऽपीति० व्याख्या—हे वते ! यस्य  
संयमजीवितस्य क्षणोऽपि—सुहृर्चोऽपि यदियादयमपि सुरधात्राः—सर्गस्य सुखानि ददाति, कथं ?—यावकाः कर्मात्तापन्नाः भागेत्युक्ते सत्यभागेत्या-  
दिषु धर्म्यानां—यस्योपगानां कोटीः प्राति, शिवती. ?—दिनवतिं—द्वाम्यामधिका नवतिर्दिनवतिस्ता, किंलक्षणार् ?—अधिका लक्षादिभिरंशैरित्यर्थः;

श्री अक्ष्या.

धनवि.

रत्न० वृत्ती

१३ अधि०

॥ १३५ ॥

अथैतद्वारमुपसंखिहीर्षुमंगलार्थं संयमाराधनायां शुभफलं दर्शयन्नुपदिशति—

नाम्नाऽपि यस्येति जनेऽसि पूज्यः, शुद्धात्ततो नेष्टसुखानि कानि ? ।  
तत्संयमेऽस्मिन् यतसे मुमुक्षोऽनुभूयमानोरुफलेऽपि किं न ? ॥ २३८ ॥ ५७ ॥

धनवि०—यस्य संयमस्य नाम्नाऽपि—संयमवानित्यभिधानेनापि जने—लोक इति—अमुना प्रकारेण वक्ष्यपान्नादिभिः पूज्यः—अर्चनी-  
योऽसि, ततः शुद्धाद्भावसंयमादिष्टसुखानि कानि न भवंति ?, अपि तु सर्वाण्यभिलषितसुखानि स्वर्गापवर्गराज्यादीनि भवंतीत्यर्थः; तत्—

यदुक्तमागमे—“वाणवर्दे कोडीओ लक्खा गुणसद्वि सहस्सपणवीसं । नवसय पणवीसाए सतिहा अडभागपलियस्से ॥ १ ॥”ति, हे अधम !  
तत्संयमजीवितं त्वं किं हारयसि ?, अपि तु मा हारय, हाहेति खेदे, हे प्रमत्त !—हे प्रमादिन् पुनरस्य संयमजीवितस्य कुतस्तवाप्तिः—लाभो वर्तते ?,  
अपि तु नास्तीति, दुष्प्राप्य वेति ॥ २३७ ॥ ५६ ॥

रत्न०—अथ यस्य नाम्नाऽपि पूजां प्राप्नुवन्नासि तस्मिन् परिणामसुन्दरेऽपि किं संयमे नोषमं कुरुषे ? इत्युपदिशन्नाह—नाम्नाऽपि  
यस्येति० व्याख्या—हे मुमुक्षो !—हे यते यस्य संयमस्य नाम्नाऽपि जने—लोक इति—अमुना प्रकारेण प्रत्यक्षतो दृश्यमानेन पूज्योऽसि तर्हि—ततः  
शुद्धात्संयमादिष्टानि—वाञ्छितानि च तानि सुखानि चेष्टसुखानि कानि न भवंति ?, अपि तु सर्वाण्यपि भवंति, तत्—तस्मात्कारणादस्मिन्संयमे किं  
न यतसे ?—यत्नं न करोषि, अपि तु यत्नः कर्तुं युक्त इति, येन किल० ?—अनुभूयमानमुरु—महत्फलं यस्य स तस्मिन्, किमपि यस्य फलं साक्षा-

उत्फलः  
संयमः

॥ १३५ ॥

ननादि मुमुक्षो-हे मुनेऽनुभूयमानोरुफलेऽपि-प्रत्यक्षोपलभ्यमानमहाफलेऽप्यस्मिन् प्रसिद्धे संयमे-चारित्रे किं न यतसे ?-कथं नीयमं  
गुरुदे ॥ २३८ ॥ ५७ ॥

इति श्रीतपा० महोपाध्यायश्रीकल्याणविजयगणेशोपाध्यायश्रीधनविजयगणि-  
विरचिवायां यतिशिक्षानाम्नी त्रयोदशी पदपद्धतिः ॥ १३ ॥

### १४ मिथ्यात्वादिसंवरोपदेशाधिकारः ।

अयानन्तरद्वारे फेवलसर्वविरतिधारियतियोग्यमुपदेशमुपदिश्य सामान्यतः सर्वविरतिधारिदेशविरतिधारिणोर्योन्यमुपदेशमुपदेष्टुं मिथ्या-  
धारिसंवरोपदेशद्वारं दर्शयन्नाह—

दनुभूयमानं भद्रं भवति तस्मिन् शर्करादाविव यत्नः कर्तुं युक्त एवेति, मोक्षमिच्छो मुमुक्षो ! इतिसंवोधनं साम्प्रियायमिति ॥ २३८ ॥ ५७ ॥  
इति त्रयोदशोऽधिकारः ॥

श्रीशान्तिचंद्रवराचक्रदुग्धसिंघुल्यप्रतिष्ठवराचक्रचंद्रः । अध्यात्मकल्पफलदस्य चकार वृत्तिं, तत्र त्रयोदश इति प्रथितोऽधिकारः ॥ १३ ॥

अथ सामान्यतो यतीन् विशेषतो धर्मात्मगुहिणश्चाश्रित्य मिथ्यात्वादिसंवरोपदेशाल्पशुर्वेशोऽधिकारो विवरीतुं प्रक्रम्यते-तत्र प्रथमं बंधहेतुसंवरमाह—

श्री अध्या.

धनवि.

रत्न० वृत्ती

१४ अधि०

॥ १३६ ॥

अथ सामान्यतो यतीन् विशेष(तो)धर्मस्थगृहिणश्चाश्रित्य मिथ्यात्वादिसंवरोपदेशः ।  
धनवि०—अथेत्यान्तर्धे सामान्यतः—साधारण्येन यतीन्—संयमिनः च पुनर्विशेषधर्मस्थगृहिणः—सम्यक्त्वमूलदादश्रावतधारि-

श्रावकानाश्रित्य—उद्दिश्य मिथ्यात्वादिसंवरोपदेशो—मिथ्यात्वाविरतिकपाययोगानिरोधोपदेशः, प्रदर्श्यते इति शेषः ।  
अथास्मिन् द्वारे पूर्वोद्दिष्टत्वेन पूर्वं मिथ्यात्वादिसंवरमुपदिशन्नाह—

मिथ्यात्वयोगाविरतिप्रमादानात्मन् । सदा संवृणु सौख्यमिच्छन् ।  
असंवृता यद्भवतापमेते, सुसंवृता सुत्तिरमां च द्रष्टुः ॥ २३९ ॥ १ ॥

धन०—हे आत्मन् ! त्वं सौख्यमिच्छन्—सुखमभिलषन् मिथ्यात्वयोगाविरतिप्रमादान् सदा—सर्वकालं संवृणु—संकोचविषयी-

कुर्वित्यन्वयः, तत्र मिथ्यात्वं च “दुविहं लोद्वयमिच्छं देवगयं गुरुगयं मुणेयवं । लोउत्तरं च दुविहं देवगयं गुरुगयं चैव” ॥१॥ ‘चउभेयं  
मिच्छंत्त’मित्यादि ॥ अथवा मिथ्यात्वं पंचविधं, यदाह—अभिगाहियमणभिगाहियं च तद् अभिनिवेशियं चैव । संसृहयमणाभोगं मिच्छत्तं पंचहा  
दोहे ॥ १ ॥ अत्राभिप्रहितं पाषांडिनां स्वस्वशास्त्रनिर्यांत्रितविवेकालोकानां परपक्षप्रतिक्षेपद्रक्षाणां १, अनाभिप्रहितं च प्राकृतजनानां  
सर्वे देवा वंधाः, न निंद्याः, एवं सर्वे गुरवः सर्वे धर्माध्वाराध्या इति २, आभिनिवेशिकं च यथास्थितं वस्तु जानतोऽपि दुरभिनिवे-

रत्न०—मिथ्यात्वयोगाविरतीति० व्याख्या—हे आत्मन् ! मिथ्यात्वयोगाविरतिप्रमादान् चतुरोऽपि बंधहेतुन् त्वं सदा संवृणु, किं कुर्वन्?—

१ द्विविधं लौकिकं मिथ्यात्वं देवगतं गुरुगतं ज्ञातव्यम् । लोकोत्तरं च द्विविधं देवगतं गुरुगतं चैव ॥ १ ॥ चतुर्भेदं मिथ्यात्वम् ॥ २ आभिप्रहितकमना-  
भिप्रहितं च तथाऽऽभिनिवेशिकं चैव । सांश्रयिकमनाभोगं मिथ्यात्वं पञ्चधा भवति ॥

मिथ्यात्वा-  
दिसंवरः

॥ १३६ ॥



शुद्धचित्तप्रियो गोदामाद्विद्योदरेवेति ३, सांशयिकं च देवगुरुधर्मोपवयमयं वेति संशयानस्येति ४, अनाभोगिकं च विचारशून्यस्यैकैन्द्रि-  
यादीपिशेषमानयिकत्वस्येति ५; अविरतिश्च-विरतिराहित्यं; योगाश्च-अशुभमनोवाक्कायव्यापाराः; प्रमादाश्च-विषयकपायादयः; तत्रो-  
द्धारः । यद्-यत्नात्कारणादसंवृता-अनिरुद्धा एते सिध्यात्वाद्यो भवतापं-संसारस्य परितापं दद्युः-प्रयच्छंति स्म; च पुनः सुसंवृता-  
निरुद्धा एते सिध्यात्वाद्यो मुक्तिरमां-मोक्षलक्ष्मीं दद्युः-प्रयच्छंति स्म ॥ २३९ ॥ १ ॥

यद्विश्रायकयोः प्रायो सिध्यात्वासंभवेन सिध्यात्वमुपैक्ष्य योगनिरोधमुपदिशन् पूर्वं मनोयोगनिरोधमुपदिशति—

मनः संवृणु हे विद्वन्नसंवृतमना यतः । याति तंदुलमत्स्यो द्राक्, ससर्मीं नरकावनीम् ॥ २४० ॥ २ ॥

यनति०—हे विद्वन् !—हे धीमन् त्वं मनो-मानसं संवृणु-दृष्टविषयेभ्यो निवर्तय; यतः कारणात्संवृतमना-अनिरुद्धचित्तसं-  
दुलमत्स्यः-तंदुलनाम्ना प्रसिद्धो मत्स्यो-मीनो द्राक्-शीघ्रं ससर्मीं नरकावनीं-महातमःप्रभानात्रीं सप्तमनरकपृथ्वीं याति-गच्छति ।

इत्यन्, किं-सौख्यं, यद्-मत्स्यान्कारणादेते चत्वारोऽप्यसंवृताः संतो भवस्य-संसारस्य तापं-ऋणं दद्युः-ददति स्म, च पुनरेते सुसंवृताः तत्रो-  
मुत्तरमा-मोक्षलक्ष्मीं दद्युदति ॥ २३९ ॥ १ ॥

रक्त०—अथ सर्वत्र मनसः प्राधान्यात् मनःसंवरमाह-मनः संवृण्विति० व्याख्या-हे विद्वन् !—हे पण्डित त्वं मनः प्रति संवृणु, यतः  
कारणात्संवृतं मनो येन तः अत्रहतमनाः तंदुलप्रमाणा मोक्षस्तंदुलमत्स्यो द्राक्-शीघ्रं ससर्मीं नरकावनीं-नरकपृथिवीं याति, तत्र मन एव  
सुदुर्लभित, सप्तगुणिव्यगती मत्स्यमत्स्यद्विस्थितमत्स्यीगर्भजोऽन्तमुद्गर्वायुक्चो महामत्स्यप्रसारितास्यानिर्गच्छतो बहून् मत्स्यान् दद्या यथैतादृश-

श्री अध्या.

धनवि.

रत्न० वृत्ती

१४ अधि०

॥ १३६ ॥

मिथ्यात्वा-

दिसंवरः

अथ सामान्यतो यतीन् विशेष(तो)धर्मस्थगृहिणश्चाश्रित्य मिथ्यात्वादिसंवरोपदेशः ।

धनवि०—अथेत्यानंतर्ये सामान्यतः—साधारण्येन यतीन्—संयमिनः च पुनर्विशेषधर्मस्थगृहिणः—साम्यकत्वमूलद्रादश्रावतधारि-  
श्रावकानाश्रित्य—उद्दिश्य मिथ्यात्वादिसंवरोपदेशो—मिथ्यात्वाविरतिकषाययोगनिरोधोपदेशः, प्रदर्श्यते इति शेषः ।  
अथास्मिन् द्वारे पूर्वोद्दिष्टत्वेन पूर्वं मिथ्यात्वादिसंवरमुपदिशन्नाह—

मिथ्यात्वयोगाविरतिप्रमादानात्मन् ! सदा संवृणु सौख्यमिच्छन् ।  
असंवृता यद्भवतापमेते, सुसंवृता मुक्तिरमां च दद्युः ॥ २३९ ॥ १ ॥

धन०—हे आत्मन् ! त्वं सौख्यमिच्छन्—सुखमभिलषन् मिथ्यात्वयोगाविरतिप्रमादान् सदा—सर्वकालं संवृणु—संकोचविषयी-

कुर्वित्यन्वयः, तत्र मिथ्यात्वं च ‘दुविहं लोहयमिच्छं देवगयं गुरुरायं मुणोयवं । लोउत्तरं च दुविहं देवगयं गुरुरायं चैव’ ॥१॥ ‘चउभेयं  
मिच्छंत्त’मित्यादि ॥ अथवा मिथ्यात्वं पंचविधं, यदाह—अभिगहियमणभिगहियं च तह अभिनिवेशियं चैव । संसइयमणाभोगं मिच्छत्तं पंचहा  
होई ॥ १ ॥ अत्राभिग्रहिकं पाखंडिनां स्वस्वशास्त्रनियंत्रितविवेकालोकानां परपक्षप्रतिक्षेपदक्षणां १, अनाभिग्रहिकं च प्राकृतजनानां  
सर्वे देवा वंध्याः, न निंथाः, एवं सर्वे गुरवः सर्वे धर्माध्वाराध्या इति २, आभिनिवेशिकं च यथास्थितं वस्तु जानतोऽपि दुरभिनिवे-

रत्न०—मिथ्यात्वयोगाविरतीति० व्याख्या—हे आत्मन् ! मिथ्यात्वयोगाविरतिप्रमादान् चतुरोऽपि बंधहेत्स्वत्वं सदा संवृणु, किं कुर्वन्?—

१ द्विविधं लौकिकं मिथ्यात्वं देवगतं गुरुरगतं ज्ञातव्यम् । लोकोत्तरं च द्विविधं देवगतं गुरुरगतं चैव ॥ १ ॥ चतुर्भेदं मिथ्यात्वम् ॥ २ आभिग्रहिकमना-  
भिग्रहिकं च तथाऽऽभिनिवेशिकं चैव । सांशयिकमनाभोगं मिथ्यात्वं पञ्चधा भवति ॥

॥ १३६ ॥

प्रापयन् पर्यन्तस्त्वयिम् ॥ राजगृहशशाते स, कारोत्सर्गेण तस्त्वयान् ॥ ४ ॥ तथा तमोरिषुर्वीरस्त्रवापि समवासरत् । वंदारुनिर्वयौ  
 टोफः, कोफत्स्वीतमानसः ॥ ४ ॥ श्रितिप्रतिष्ठितात्त्रायातौ द्वौ च वणिक्वरौ । प्रसन्नचंद्रराजर्षिं, दृष्ट्वा मार्गसमीपगाम् ॥६॥ एकोऽभाषिष्ट  
 वृत्तः सत्, धन्यात्मा प्रभुरेष नः । राज्यलक्ष्मीं परित्यज्य, स्वीचकार तपःश्रियम् ॥७॥ द्वितीयः स्नाह धन्यत्वं, कुतोऽमुष्य महासुनेः ? ।  
 दोऽसंजातवलं पुत्रं, कृत्वा राज्येऽप्रदीव्रत्वम् ॥ ८ ॥ वराकः सोऽशुना द्विभो, दायादैः परिभूयते । उपदृतं पुरं लोको, दुःखे बहुरपात्यत  
 ॥ ९ ॥ तद्द्रष्टव्यं प्यायमित्याकर्ण्यकुपन्मुनिः । दृष्ट्वा पुत्रं मयि सति, दुर्धोरपकरोति कः? ॥१०॥ महासंभ्राममारुढं, श्रेणिकः क्ष्माशुद्धी-  
 धियान् । स दृष्ट्वा तमवंदिष्ट, कारोत्सर्गपरं मुनिम् ॥ ११ ॥ तं नेपदपि दृष्ट्वाऽपि, स पुनः समभावयत् । श्रेणिकोऽर्चितयज्ञानं, शुक्लध्याने  
 स्थितोऽस्त्वर्गो ॥ १२ ॥ ततः शीश्रेणिको वीरं, नत्वाऽप्राक्षीज्जागत्सभो । प्रसन्नचंद्रराजर्षिर्यादृग्ध्यानी मया नतः ॥ १३ ॥ तत्र कालं स  
 चेष्ट्यर्थात्तस्य जायेत फा गतिः ? । वभाषे भगवान् वीरः, सप्तन्यामवर्गो गतिः ॥ १४ ॥ तच्छ्रुत्वा श्रेणिको दृष्ट्वा, हा किमेतन्मया  
 भुवम् ? । अत्रान्तरेऽस्य राजर्षेः, सप्रामारुढचेतसः ॥ १५ ॥ प्रधानरिपुणैकेन, शुद्ध्यमानस्य निर्भयम् । निष्ठां गतानि शस्त्राणि, शिरस्त्राणे  
 परं व्यथात् ॥ १६ ॥ पर्येतंतं हनिष्यामि, हताः सर्वे परेऽस्यः । यावत्पस्पर्शं मौलिं स, तावदग्नेऽस्ति लुंचितम् ॥ १७ ॥ ततः संवेग-  
 गापधो, राजर्षिर्दधियवानिदम् । आः किं चक्रे मया धिग् धिग्, विराड्रं प्रथमं व्रतम् ॥ १८ ॥ शुद्ध्यमानाशयो भूपः, स्वं निंदत्यतिचा-  
 स्थियम् । मनोपस्यानि कर्माणि, मनसैव क्षिपंस्तदा ॥ १९ ॥ श्रेणिकः पुनरप्राक्षीत्, स राजर्षिः प्रभोऽशुना । यादृग्ध्यानोऽस्ति तत्रैव,  
 मयो गच्छति फां गतिम् ? ॥ २० ॥ स्वान्मूचे संप्रति मृतोऽनुत्तरेषु सुरो भवेत् । अथोचे श्रेणिकः स्वामिन् !, पूर्वमन्यत् प्र(न्य)रूपि किम् !  
 ॥ २१ ॥ किं वाऽन्यथा मयाऽस्त्रायि ?, स्वान्याह न मयाऽन्यथा । ऊचे त्वयाऽन्यत्राश्रावि, श्रेणिकः स्नाह तत्कथम् ? ॥ २२ ॥ स्वान्यथो-



श्री अध्या.  
धनवि.  
रत्न० वृत्ती  
१४ अधि०  
॥ १३७ ॥

अत्र तंदुलमत्स्यस्वरूपं चेदं; तंदुलमत्स्यः पुत्रयो महामत्स्यस्य चक्षुःपद्मणि तंदुलप्रमाणोऽन्तर्मुहूर्त्तायुरुपजायते, तथाविधदारुणपरिणामेन चांतर्मुहूर्तेन तादृगार्युर्बद्ध्वा सप्तमं नरकं गच्छतीत्युपदेशरत्नाकरे द्वितीयतदे तृतीयांशे नवमगाथायां; पुनरुपदेशरत्नाकरे एव यथा तंदुलमत्स्यः प्रसुप्तमहामत्स्यविकस्वरवदने जलोर्मिंश्चात्प्रविशतो निर्यत्तश्च बहून् मत्स्थान् वीक्ष्य तद्भासाध्यावसायश्चदिति मध्याधिकारे पंचमतरंगे इति ॥ २४० ॥ २ ॥

पुत्रर्मतोयोगसंवरं दृष्टांतपूर्वकमुपदिशति—

प्रसन्नचंद्रराजर्षेर्मनःप्रसरसंवरौ । नरकस्य शिवस्यापि, हेतुभूतौ क्षणादपि ॥ २४१ ॥ ३ ॥

धनवि०—प्रसन्नचंद्रराजर्षेः—श्रीसोमचंद्रनृपसूत्रोर्मनःप्रसरसंवरौ—चित्तप्रवृत्तिनिवृत्ती नरकस्य—निरयस्यापि—पुनः शिवस्य—मोक्षस्य क्षणादपि—स्लोककालादपि हेतुभूतौ—हेतू एव हेतुभूतौ भवतः—स्थातां । प्रसन्नचंद्रराजर्षिचरितं चेदं—‘क्षितिप्रतिष्ठितपुरं, जगच्चित्तप्रतिष्ठितम् । प्रसन्नचंद्रस्तत्रासीत्, पृथिवीपाकशासनः ॥ १ ॥ श्रीवीरः समवासापर्णत्तत्र नंतुमगात्रपः । श्रुत्वा धर्मं प्रबुद्धः सन्, सुतं राज्ये न्यवेशयत् ॥ २ ॥ प्रबुद्ध्यादाय शिक्षे द्वे, स गीतार्थोऽभवन्मुनिः । अन्यदा जितकल्पं स, प्रतिपित्सुर्महासुनिः ॥ ३ ॥ सप्तभिर्भावनान्भिस्तं,

महाकापोऽहमभवं तदैतान् सर्वान् एकहेलमेवौष्ठपुटमीलनेन कवलीकरोमीति दुर्व्यानपरो मुत्वा पुनरंतर्मुहूर्त्तार्तरेण सप्तर्षीं नरकपृथिवीं यातीत्यागमः; एवं कायवचोभ्यामशक्तो मनोज्यापारत एव दुर्गतिं यातीति ॥ २४० ॥ २ ॥

रत्न०—पुनस्तत्र दृष्टांतगर्भं श्लोकमाह—प्रसन्नचंद्रराजर्षेरिति० व्याख्या—हे देहिन् ! प्रसन्नचंद्रराजर्षेर्मनसः प्रसरो—दुर्व्यानतया व्याप्ति-

मनोऽसं-  
वेतरौ

॥ १३७ ॥

व्यायिनो—व्यानकर्तृन् वयं स्तुमः—स्तुतिगोचरान् कुर्म इति, अत्र धर्मणोपेतं धर्म्यं, व्यातस्वरूपं च 'चं धिरमञ्जवसाणं तं ज्ञाणं ज ध' इत्यं चित्तं । तं हुञ्ज भावणा वा अणुपेहा वा अहव चित्ता ॥ १ ॥ अंतोमुहुत्तमित्तं चित्तावत्थाणसेगवत्थुम्मि । हुज्जमत्थाणं ज्ञाणं जोग-  
नितोदो जिणाणं तु ॥ ३ ॥ अंतोमुहुत्तपरथो चित्ता ज्ञाणंतं च हुज्जाहि । सुच्चिरं धि हुज्ज वहुवरत्थुसंक्रमे ज्ञाणसंताणो ॥ ३ ॥ अटं १ खं २  
धनं ३ युषं ४ ज्ञाणादं तत्थ अंताइं । निजाणसाहणादं भवकारणमट्ठखाइं ॥ ५ ॥ इत्यादिगाथास्वरूपं सप्रपंचं श्रीआवद्वयकवृत्ति-  
गतव्यानदातकवृत्तितोऽवसेयं, विस्तरभयानेह प्रतन्वते इति ॥ २४२ ॥ ४ ॥

अथ मनःस्वर्याधिकारागतं धर्मव्यानस्वरूपं निरूपयन् धर्मव्यायिनः स्तौति—

सायं निरर्थकं वा यन्मनः सुध्यानयंत्रितम् । विरतं दुर्विकल्पेभ्यः, पारगांस्तान् स्तुवे यतीन् ॥ २४३ ॥ ५ ॥

धनधि०—यन्मनो—येषां चित्तं सार्थं—सफलं वा—अथवा निरर्थकं—निष्फलं सुध्यानयंत्रितं—शुभकार्यकरणमनोरथेन नियंत्रितं—  
संकल्पितं सत्, सध्यानपाठे त्वत्तयं ध्यातं पूर्ववदेव, दुर्विकल्पेभ्यः—अशुभकार्यकरणमनोरथेभ्यो विरतं—निवृत्तं भवति, अत्र सार्थकता

व्यानम्—आर्चरार्थधर्मशुद्धरूपं नास्ति, आदिशब्देन द्विद्वियत्राद्वियचतुरिद्विप्रात्त्रिपंचेन्द्रियादिग्रहणं, तेन कारणेन, तुरिति विशेषे तन्मतः प्रति प्राप्य,  
धर्मोत्पत्त्याद्यं शुद्धपुद्गलोपमानत्वात्पृष्ठं धर्मं च शुद्धं च धर्मशुद्धे ताभ्यां हेतुभ्यां मनसः स्वैर्य—मनोनिरोधलक्षणं भजंतीति धर्मशुद्धमनःस्वैर्यभाजस्तान्  
प्रति ययं स्तुमः—स्तुतिविपर्यादुर्तः, फिलक्षणान्—व्यायंतीति व्यायिनस्तान् व्यायिनो, व्यानवत् इत्यर्थः ॥ २४२ ॥ ४ ॥

स्तु०—सार्थमिति० व्याख्या—यन्मनः सहायेन वर्तते तत्सार्थं, तथा निर्गतोऽर्थः—प्रयोजनं यस्मात्तन्निरर्थकं, प्रवृत्तिमदित्यव्याहार्य-

श्री अध्या.

धनवि.

रत्न० धृत्ती

१४ अधि०

॥ १३८ ॥

वाच तद्वृत्तं, सर्वं श्रेणिकभूमुजे । प्रसन्नचंद्रराजर्षेः, पार्श्वेऽभूद्दुर्भेर्ध्वनिः ॥ २३ ॥ देवैः कलकलध्वक्के, राजोचे किं महः ? प्रभो ! । स्वाम्याह तस्य राजर्षेः, हुल्ल्यमानात्मनोऽधुना ॥ २४ ॥ कुर्वति केवलोलपत्तौ, महिमानं सुरासुराः । दृष्टान्तोऽभूत्तदेकोऽयमुत्सर्गो द्रव्य-  
भावयोः ॥ २५ ॥ इति श्रीऋषिमंडलवृत्त्यनुसारेण लिखितं ॥ २४१ ॥ ३ ॥

अथ पवनसाधनाधिकारिकृतमनोरोधस्याकिंचित्करत्वं धर्मध्यानाधिकारिकृतमनोरोधस्य च साधकत्वं दर्शयद्युपदिशति—

**मनोऽप्रवृत्तिमात्रेण, ध्यानं नैकैर्द्रियादिषु । धर्म्यशुक्लमनःस्थैर्यंभाजस्तु ध्यायिनः स्तुमः ॥ २४२ ॥ ४ ॥**

धन०—मनोऽप्रवृत्तिमात्रेण—चेतसः प्रवृत्त्यभावमात्रेण संज्ञिपंचेंद्रियातिरिक्तेषु प्राणिषु मनसोऽभावान्मनःप्रवृत्त्यभावादेकैर्द्रियादिषु—  
पृथिवीकायिकायिकतेजःकायिकायुकायिकवनस्पतिकायिकेषु, आदिपदाद् द्वीन्द्रियत्रीन्द्रियचतुरिन्द्रियेषु मनोऽप्रवृत्तिरूपं ध्यानं—योगां-  
न भवति, किंच—प्रत्युत पवनसाधनेन मनोरोधस्य धर्मध्यानशुक्लध्यानान्तरायकारित्वादेकिंचित्करत्वम्, अत एव श्रीहेमसूरिकृतश्रीयोग-  
शास्त्रे पंचमप्रकाशे “न च प्राणायामो मुक्तिसाधने ध्याने उपयोग्यसौमनस्यकारित्वाद्, यदाहुः—ऋसासं न निरुंभइ आभिन्गाहिओवि  
किमुय चेद्वाए ? । सज्जमरणं निरोहे सुहुमोसासं तु जयणाए ॥१॥ [ उच्छ्वासं न निरुणद्धि आभिप्रहीकोऽपि किमुत चेष्टयां ? । सर्वोमरणं  
नीरोधे सूक्ष्मोच्छ्वासं तु यतनया ॥ १ ॥ ] इत्यादि, तु पुनर्धर्म्यशुक्लमनःस्थैर्यंभाजो—धर्म्यशुक्लध्यानाभ्यां मनःस्थैर्यं भजति तथा तात्

स्तथा संवरो—दुर्ध्यानप्रसरनिवारणलक्षणस्तौ क्षणादपि—क्षणमात्रतोऽपि यथाक्रमं नरकस्य शिवस्य—मोक्षस्यापि हेतुभूतौ जाताविति, तत्र दृष्टान्तविस्तरः  
श्रीहेमसूरिकृतपरिशिष्टपर्वतोऽवसेय इति ॥ २४१ ॥ ३ ॥

रत्न०—मनोऽप्रवृत्तिमात्रेणेति० व्याख्या—मनसोऽप्रवृत्तिः—अप्रवर्तनं केवलमप्रवृत्तिप्रवृत्तिमानं तेन मनोऽप्रवृत्तिमात्रेणैकैर्द्रियादिषु

धर्म्यादि-  
स्थैर्यं

॥ १३८ ॥

ध्यायितो—ध्यानकर्तृन् वयं स्तुमः—स्तुतिगोचरान् कुर्म इति, अत्र धर्मोपोतं धर्म्यं, ध्यानस्वरूपं च “तं धिरमञ्जवसाणं तं क्षाणं तं चलं  
 त्वं चित्तं । तं हुञ्ज भाषणा या अणुपेष्टा या अष्टव चिवा ॥ १ ॥ अंतोमुहुत्तमितं चिचावत्थाणमेनावत्थुम्मि । हउमत्त्याणं क्षाणं जोग-  
 न्तिरोतो जिणाणं तु ॥२॥ अंतोमुहुत्तपरओ चिवा क्षाणंतरं च हुञ्जाहि । सुचिरंपि हुञ्ज वहुवत्थुसंकमे क्षाणसंताणो ॥ ३ ॥ अटं १ रुदं २  
 पन्तं ३ चुपं ४ राणादं तत्थ अंतदं । निघाणसाहणादं भवकारणमट्टरदाहं ॥ ५ ॥ इत्यादिगाथास्वरूपं सप्रपंचं श्रीआवश्यकवृत्ति-  
 गतध्यानदातकश्चित्तोऽवसेयं, विस्तरमयात्रेह प्रतन्यते इति ॥ २४२ ॥ ४ ॥

अथ वनास्थैर्याधिकारागतं धर्मंध्यानस्वरूपं निरूपयन् धर्मंध्यायितः स्तौति—

साधं निरर्थकं वा यन्मनः सुध्यानयंत्रितम् । विरतं दुर्विकल्पेभ्यः, पारगांस्तान् सुवे यतीन् ॥ २४३ ॥ ५ ॥

धनवि०—यन्मनो—येषां चित्तं साधं—सफलं वा—अथवा निरर्थकं—निष्फलं सुध्यानयंत्रितं—शुभकार्यकरणमनोरथेन नियंत्रितं—  
 संकलितं सन्, सदध्यानपटि कृतसं ध्यानं पूर्ववदेव, दुर्विकल्पेभ्यः—अशुभकार्यकरणमनोरथेभ्यो विरतं—निवृत्तं भवति, अत्र साधं कता

ध्यानम्—आर्तदुःखमंशुदरूपं नास्ति, आदिशब्देन द्वीद्वियत्रीद्वियचतुरिद्रियासंत्रिपंचेन्द्रियादिग्रहणं, तेन कारणेन, तुरिति विशेषे तन्मनः प्रति प्राप्य,  
 धर्मोदुःखनाशं सुदुष्टद्रव्योपगानत्वाद्दुष्टं धर्मं च शुद्धं च धर्मशुद्धे ताभ्यां हेतुभ्यां मनसः स्वैर्य—मनोनिरोधलक्षणं भजंतीति धर्मशुद्धमनःस्वैर्यभाजस्तान्  
 प्रप्तं धर्मं स्तुमः—स्तुतिधर्म्याहुर्नाः, किञ्चक्षणात्?—ध्यायंतीति ध्यायितस्तान् ध्यायितो, ध्यानवत् इत्यर्थः ॥ २४२ ॥ ४ ॥

रत्न०—साधंभिति० व्याख्या—यन्मनः सत्सर्पेन कर्तते तत्साधं, तथा निर्गतोऽर्धः—प्रयोजनं यस्मात्तन्निरर्थकं, प्रवृत्तिमदित्यव्याहार्य-

श्री अध्या.

धनवि.

रत्न० वृत्ती

१४ अधि०

॥ १३९ ॥

निरर्थकता च शुभकार्यकरणमनोरथे समुत्पन्ने कार्यसिद्धौ सफलता तत्कार्यासिद्धौ च निष्फलता, उभयत्रापि शुभकर्मानुबंधिता, यदुक्तं—  
“भवंति भूरिभिर्भार्यैर्धर्मकर्ममनोरथाः । फलंति यत्पुनस्ते तु, तत्सुवर्णस्य सौरभम् ॥ १ ॥” इति ॥ तान्—अनंतरोक्तान्वययोपद-  
शितान् पारगान्—संसारपारगामिनो यतीन्—मुनीन् स्तुवे—स्तुतिगोचरान् कुर्वे इत्यर्थः ॥ २४३ ॥ ५ ॥

अथ द्वितीयस्य वाग्योगस्य संवरमुपदिशति—

**वचोऽप्रवृत्तिमात्रेण, मौनं के के न विभ्रते ? । निरवद्यं वचो येषां, वचोशुसांस्तु तान् स्तुवे ॥ २४४ ॥ ६ ॥**

**धनवि०—**वचोऽप्रवृत्तिमात्रेण—वचनप्रवृत्त्यभावमात्रेण—वाक्प्रयत्नासामर्थ्येनेत्यर्थो मौनं—वागव्यापारराहित्यं के के एकैद्रियादयो

मन्यथाऽर्थसंगतिर्न स्यात्, मनसः प्रवृत्तिर्द्विधा—सार्थका निरर्थका च, किञ्चिदात्मनः स्वजनस्य वा हेतोर्मनसः प्रवृत्तिः सार्थका, तथा वर्त्मनि गच्छन् काश्चिन्नित्येद्—ईदृक् क्षेत्रं हलीकृत्योप्तं भवति तदा भूयसी शस्यनिष्पत्तिर्जायते, हा धिक्काश्चिन्नायको नास्ति यत ईदृशी भूः शून्या पतिताऽस्तीत्यादिविषया प्रवृत्तिर्निरर्थका, सर्वथा प्रयोजनाभावादिति, तन्मनः सुध्यानेन—धर्मशुक्लक्षणेन यंत्रितं—रुद्धं सदत एव येषां दुर्विकल्पेभ्यो विरतं वर्तते तान् यतीन् प्रति स्तुवेऽहमिति, किंलक्षणान् ?—संसारसागरस्य पारगान्—पारं प्राप्तान्, अनेनेदृशानामपि महाबुभावानां सत्ता ज्ञापिता, अत एव गच्छो रत्नाकर इति, यथा रत्नाकरे सत्यपि मकरमत्स्यादियादसां समूहे परं प्रवालमौक्तिकादीनां महार्धवस्तुनां सद्भावाद्भाकरत्वं न यातीति तथा गच्छरत्नाकरेऽप्युपनयोऽभ्युह्य इति ॥ २४३ ॥ ५ ॥

**रत्न०—**अथ मनःसंवरमुदिस्य चतुर्भिः श्लोकैर्वाक्संवरमाह—वचोऽप्रवृत्तिमात्रेणेति० व्याख्या—हे अङ्गिन् ! वचसोऽप्रवृत्तिरप्रवृत्तिमात्रं तेन

वचोशुषिः

॥ १३९ ॥



रोगविशेषेण पंचद्रियाद्य जंतवो न विश्वते—न धरंति, अपि तु सर्वेऽपि धरंतीति; तु—पुनर्येषां मुनीनां वचो—वचनं निरवद्यं—निष्पापं वर्तते तान्—अचोगुप्तान् वागुप्तिधरान् मुनीन् स्तुवे—स्तुतिगोचरान् कुर्वे ॥ २४४ ॥ ६ ॥

अथ वागुप्यभावेऽनिष्टफलं दृष्टान्तपूर्वकं दर्शयन्नुपदिशति—

निरवद्यं वचो ब्रूहि, सावद्यवचनैर्यतः । प्रयाता नरकं योरं, वसुराजादयो हुतम् ॥ २४५ ॥ ७ ॥

धनवि०—ततः कारणादिरवद्यं—निष्पापं वचो—वचनं ब्रूहि—वद, यतः—कारणात्सावद्यवचनैः—अलीकवचनैर्वसुराजादयो—वसु-  
नागनुप्रश्रुतयः सपापवचनवक्तारो हुतं—शीघ्रं धोरं—सौद्रं समसं नरकं प्रयाताः—श्रकपेण प्राप्ताः । भावार्थस्तु वसुराजकथातोऽवसेयः,  
तत्कथा वचं—अस्ति चेदिषु वित्याता, नाम्ना शुक्तिपुरी पुरी । शुक्तिमत्याख्या नद्या, नर्मसत्येव शोभना ॥१॥ पृथ्वीमुहुटकल्पायां, तस्यां  
वंजोगिरिस्तुतः । गाणिक्यमिव पृथ्वीस्रोऽभिचंद्रो नामतोऽभवत् ॥ २ ॥ ससुः ससुतवाकस्य, वसुरित्यभिधानतः । अजायत महाबुद्धिः,  
पाथोरिव शुषिष्ठिरः ॥ ३ ॥ पाथे क्षीरकदंबस्य, गुरोः पर्वतकः सुतः । राजपुत्रो वसुश्छात्रो, नारदश्चापठंक्षयः ॥४॥ सौधोपरि शयानेषु,  
तेषु पाठधमास्तिदि । चार्याश्रमर्षो व्योम्नि, यांतावित्यूचतुर्मिथः ॥ ५ ॥ एषामेकतमः स्वर्ग, गसिष्यत्यपरौ पुनः । नरकं यास्यतस्तस्मान्-

न के श्राणित एकाद्रियादयो गृह्णा वा भोजं न विश्वते—न धारयंति, वचनयोगाभावाद्भव्यद्रियोपवाताद्वा, अपि तु बहवो विश्वते, परं वचोयोगे सति  
प्रत्यद्रियापाद्ये सति यां येषा महात्मनां निरवद्यं—सावद्यप्रवृत्तिरहितं वचो वर्तते तान्—वचसा गुप्तान्—वागुप्तिमतः स्तुवेऽहमिति ॥ २४४ ॥ ६ ॥  
रस०—निरवद्यमिति० व्याख्या—हे देहिन् । त्वं निरवद्यं वचो ब्रूहि—जल्प, यतः कारणात्सावद्यवचनैः—सावद्यवचनजल्पनैरित्यर्थः वसु-

श्री अध्या.

धनवि.

रत्न० शुक्ती

१४ अधि०

॥ १४० ॥

श्रीषीत् क्षीरकदंबकः ॥ ६ ॥ तच्छ्रुत्वा चिंतयामास, खिन्नः क्षीरकदंबकः । मय्यप्यध्यापके शिशु, यास्यतो नरकं हहा ॥ ७ ॥ एभ्यः  
को यास्यति स्वर्गं, नरकं कौ च यास्यतः ? । जिज्ञासुरित्युपाध्यायस्त्रीन् गुणदाह्वयत् ॥ ८ ॥ यावपूर्णं समर्थेषामेकैकं पिष्टकुर्कुटम् । स  
ऊचेऽसी तत्र वध्या, यत्र कोऽपि न पश्यति ॥ ९ ॥ वसुपर्वतकौ तत्र, गत्वा शून्यप्रदेशयोः । आत्मनीनां गतिमिव, जप्ततुः पिष्टकुर्कुटौ  
॥ १० ॥ महात्मा नारदस्तत्र, ब्रजित्वा नगरद्वहिः । स्थित्वा च विजने देशे, दिशः प्रेक्ष्येत्यतर्कयत् ॥ ११ ॥ गुरुपादैरदस्तावदादिष्टं  
वत्स ! यत्नया । वध्योऽयं कुर्कुटस्तत्र, यत्र कोऽपि न पश्यति ॥ १२ ॥ असौ पश्यत्यहं पश्याम्यमी पश्यंति खेचराः । लोकपालाश्च  
पश्यंति, पश्यन्ति ज्ञानिनोऽपि च ॥ १३ ॥ नास्त्येव स्थानमपि तद्, यत्र कोऽपि न पश्यति । तात्पर्यं तदुरगिरां, न वध्यः खलु कुर्कुटः  
॥ १४ ॥ गुरुपादा दयावंतः, सदा हिंसापराञ्जुलाः । अस्मत्प्रज्ञां परिज्ञातुमेतन्नियतमादिशत् ॥ १५ ॥ विमृश्यैवमहत्त्वैव, कुर्कुटं  
स समाययी । कुर्कुटाहने हेतुं, गुरोर्व्यज्ञपयष्व तम् ॥ १६ ॥ स्वर्गं यास्यत्यसौ तावदिति निश्चित्य सख्ये । गुरुणा नारदः स्नेहात्,  
साधु साध्वितिभाषिणा ॥ १७ ॥ वसुपर्वतकौ पश्चादागत्यैवं शशंसतुः । निहतौ कुर्कुटौ तत्र, यत्र कोऽपि न पश्यति ॥ १८ ॥ अपश्यतां  
युवामादावपश्यन् खेचरादयः । कथं हतौ कुर्कुटौ रे ? , पापावित्यशपद्गुरुः ॥ १९ ॥ ततः खेदादुपाध्यायो, दध्यौ विध्यातपाठधीः । मुधा  
मेऽध्यापनहेतोः, वसुपर्वतयोरभूत् ॥ २० ॥ गुरुपदेशो हि यथापात्रं परिणमेदिह । अध्यामः स्थानभेदेन, मुकालवणतां ब्रजेत् ॥ २१ ॥  
प्रियः पर्वतकः पुत्रः, पुत्रादप्यधिको वसुः । नरकं यास्यतस्तस्माद्गृह्णत्सेन किं मम ? ॥ २२ ॥ निर्वेदादित्युपाध्यायः, प्रब्रज्यासमहीतदा ।  
तत्पदं पर्वतोऽध्यास्त, व्याख्याक्षणविचक्षणः ॥ २३ ॥ भूत्वा गुरोः प्रसादेन, सर्वशास्त्रविकारदः । नारदः शारदांभोदशुद्धधीः  
स्वां भुवं ययौ ॥ २४ ॥ नृपचंद्रोऽभिवंद्रोऽपि, जग्राह समये ब्रतम् । ततश्चासीदसुराजो, वासुदेवसमः श्रिया ॥ २५ ॥ सत्यवादीति

स प्राप, प्रसिद्धिं पृथिवीतले । तां प्रसिद्धिमापि प्राप्तुं, सत्यमेव जगाद् सः ॥ २६ ॥ अथैकदा मृगयुगा, मृगाय मृगयानुपा । चिक्षिपे  
 शिशिरां विध्यन्तिवै तोऽन्तराऽस्यत् ॥ २७ ॥ श्शुस्त्वलनहेतुः स, ज्ञातुं तत्र ययौ ततः । आकाशस्फटिकशिलाभद्रासीन् पाणिना  
 रक्षन् ॥ २८ ॥ स दध्याविति मन्येऽस्यां, संयातः परतश्चरन् । भूमिच्छायेव शीतांशौ, दृढशे हरिणो मया ॥ २९ ॥ पाणिरपशं विना  
 नेयं, सर्वथाऽप्युपलक्ष्यते । अचरयं तदसौ योग्या, वसोर्वसुमतीपतेः ॥ ३० ॥ रक्षो व्यजिन्नपद् राज्ञो, गत्वा तां मृगयुः शिलाम् ।  
 दृष्टो राजाऽपि जग्राह, दृढां चारुं महद्धनम् ॥ ३१ ॥ स तथा पट्याभास, च्छत्रं स्वासनवेदिकाम् । तच्छिल्पिनोऽघातवच्च, नात्सीयाः  
 कस्यच्चिशुषाः ॥ ३२ ॥ तस्यां सिंघासनं वेदौ, वेदीशस्य निवेशितम् । सत्यप्रभावादाकाशस्थितमित्युपज्जनः ॥ ३३ ॥ सत्याद्धि तुष्टाः  
 साग्निभ्यगस्य कुर्वन्ति देवताः । पयमूर्जस्विनी तस्य, प्रसिद्धिर्व्यानशो दिशः ॥ ३४ ॥ तथा प्रसिद्ध्या राजानो, मीतासस्य वशं ययुः ।  
 सत्या वा यदि वा मिथ्या, प्रसिद्धिर्जायिनी नृणाम् ॥ ३५ ॥ आगाच्च नारदोऽन्येयुस्तत्त्वैश्चिष्ट पर्वतम् । व्याख्यानयंतमृगवेदं, शिष्याणां  
 सेगुर्वाजुप्राम् ॥ ३६ ॥ धर्ज्येष्टव्यमित्यस्मिन्, मेरुरित्युपदेशकम् । वभापे नारदो भ्रातर्भ्रात्या किमिदमुच्यते ? ॥ ३७ ॥ त्रिवापि-  
 क्कामि धान्यानि, न हि जायंत इत्यज्ञाः । व्याख्याता गुरुणाऽसाकं, व्यसार्पात् केन हेतुना ? ॥ ३८ ॥ ततः पर्वतकोऽच्वादीदिदं  
 वातं नोरितम् । उरिवाः कित्वजा मेघास्तथैवोक्ता निषंदुषु ॥ ३९ ॥ जगाद् नारदोऽत्येवं, शब्दानामर्षकल्पना । मुख्या गौणी च  
 धंश्वद्, गौणी गुरुत्वीर्ययत् ॥ ४० ॥ गुरुधर्मोपदेष्टव, क्षुतिधर्मोत्तिकैव च । द्वयमप्यन्यथा कुर्वन्, मित्र ! मा पापमर्जय ॥ ४१ ॥  
 साक्षेपः पर्वतो जलपद्मान् मेघान् गुरुर्जगौ । गुरुपदेशशब्दाथोऽप्यनाद्धर्ममर्जसि ? ॥ ४२ ॥ सिध्याभिमानवाचो हि, न स्युर्दंडभया-  
 दृणाम् । स्वपक्षस्वापने तेन, जिह्वाच्छेदः पणोऽस्तु नः ॥ ४३ ॥ प्रमाणमुभयोरेत्र, सहाध्यायी वसुर्नृपः । नारदः प्रतिपेदे तत्र क्षीभः

श्री अध्या.

धनवि,

रत्न० वृत्ती

१४ अधि०

॥ १४० ॥

श्रीपीत् क्षीरकदंबकः ॥ ६ ॥ तच्छ्रुत्वा चिंतयामास, खिन्नः क्षीरकदंबकः । मय्यप्यध्यापके शिशु, यास्यतो नरकं हहा ॥ ७ ॥ एभ्यः  
को यास्यति स्वर्गं, नरकं कौ च यास्यतः ? । जिज्ञासुरित्युपाध्यायस्त्वास्मीन् युगपाद्बधत् ॥ ८ ॥ यावपूर्णं समर्थ्यपामेकं पिष्टकुंकुटम् । स  
उचेऽस्मी तन्न वध्या, यन्न कोऽपि न पश्यति ॥ ९ ॥ वसुपर्वतकौ तन्न, गत्वा शून्यप्रदेशयोः । आत्मनीनां गतिमिव, जप्ततुः पिष्टकुंकुटौ  
॥ १० ॥ महात्मा नारदस्तत्र, ब्रजित्वा नगरद्वहिः । स्थित्वा च विजने देशे, दिशः प्रेक्ष्यत्यतर्कयत् ॥ ११ ॥ गुरुपादैरदस्त्वावदादिष्टं  
वत्स ! यत्त्वया । वध्योऽयं कुंकुटस्तत्र, यन्न कोऽपि न पश्यति ॥ १२ ॥ असौ पश्यत्हं पश्याम्यमी पश्यंति खेचराः । लोकपालाश्च  
पश्यंति, पश्यन्ति ज्ञानिनोऽपि च ॥ १३ ॥ नास्त्येव स्थानमपि तद्, यन्न कोऽपि न पश्यति । तात्पर्यं तदुरगिरां, न वध्यः खलु कुंकुटः  
॥ १४ ॥ गुरुपादा दयावंतः, सदा हिंसापराञ्जुयाः । अस्मत्पक्षां परिह्नातुमेतन्नियतमादिशत् ॥ १५ ॥ विमृश्यैवमहर्त्विव, कुंकुटं  
स समाययौ । कुंकुटाहनने हेतुं, गुरोर्व्यज्ञपयथ तम् ॥ १६ ॥ स्वर्गं यास्यत्यसौ तावदिति निश्चित्य सखजे । गुरुणा नारदः खेहात्,  
साधु साध्वितिभाषिणा ॥ १७ ॥ वसुपर्वतकौ पश्चादागत्यैवं शशंसतुः । निहतौ कुंकुटौ तन्न, यन्न कोऽपि न पश्यति ॥ १८ ॥ अपश्यतां  
युगामादावपश्यन् खेचरादयः । कथं हतौ कुंकुटौ रे ? , पापावित्यशपद्गुरुः ॥ १९ ॥ ततः खेदादुपाध्यायो, दध्यौ विध्यातपाठधीः । मुधा  
सेऽध्यापनक्षेत्रो, वसुपर्वतयोरभूत् ॥ २० ॥ गुरुप्रदेशो हि यथापात्रं परिणमेदिह । अध्रंभः स्थानभेदेन, मुक्तालवणतां ब्रजेत् ॥ २१ ॥  
प्रियः पर्वतकः पुत्रः, पुत्रादप्यधिको वसुः । नरकं यास्यतस्तस्माद्ब्रह्मवासेन किं मम ? ॥ २२ ॥ निर्वादादित्युपाध्यायः, प्रब्रज्याममहीत्तदा ।  
तत्सदं पर्वतोऽध्यास्त, न्याव्याक्षणविचक्षणः ॥ २३ ॥ भूत्वा गुरोः प्रसादेन, सर्वशास्त्रविशारदः । नारदः शारदांभोदशुद्धधीः  
स्वां भुवं ययौ ॥ २४ ॥ नृपचंद्रोऽभिचंद्रोऽपि, जप्नाह समये ब्रतम् । ततश्चासीद्वसुराजो, वासुदेवसमः श्रिया ॥ २५ ॥ सत्यवादीति

वसुदधान्तः

॥ १४० ॥

न प्राप, प्रसिद्धिं पूर्वावगतौ । तां प्रसिद्धिमापि प्राप्तुं, सत्यमेव जगाद् सः ॥ २६ ॥ अथैकदा मृगयुगा, मृगाय मृगायुगा । चिक्षिपे  
 मिदिशो विष्यन्तिषे सोऽन्तराऽस्तसत् ॥ २७ ॥ श्शुसस्तनहेतुः स, ज्ञातुं तत्र यथै ततः । आकाशरफटिकशिलामन्नासीत् पाणिना  
 रक्षत् ॥ २८ ॥ स दृश्याविति मान्येऽस्यां, संक्रांतः परतश्चरत् । भूमिच्योव शीतांशौ, दृढशो हरिणो मया ॥ २९ ॥ पाणिरपशं चिना  
 नेयं, सर्वं वाऽप्युपलक्ष्यते । न्यग्रथं वदसौ योन्या, वसोर्वसुमतीपतेः ॥ ३० ॥ रहो व्यञ्जितपद् राज्ञो, गत्वा तां मृगयुः शिलाम् ।  
 एष्टौ राजाऽपि जमाद्, ददौ चारो भद्रजनम् ॥ ३१ ॥ स तथा वदयामास, च्छन्नं खासनवेदिकाम् । तच्छिल्पिनोऽधावयश्च, नात्मीयाः  
 कस्यचिदृषाः ॥ ३२ ॥ तस्यां सिंहासनं वेदो, वेदीशस्य निवेशितम् । सत्यप्रभावादाकाशस्थितमित्यवुधजनः ॥ ३३ ॥ सत्याद्धि तुष्टाः ।  
 नाश्लिष्यस्य कुर्वंत देवताः । पयमूर्जस्विनी तस्य, प्रसिद्धिर्व्यानशो दिशः ॥ ३४ ॥ तथा प्रसिद्ध्या राजानो, भीतास्तस्य वशं ययुः ।  
 सत्या वा यदि वा मिथ्या, प्रसिद्धिर्जायिनी नृणाम् ॥ ३५ ॥ आगाथ नारदोऽन्येद्युस्ततश्चैक्षिष्ट पर्वतम् । व्याख्यानयंतमुभवेदं, शिष्याणां  
 देशुर्पजुषाम् ॥ ३६ ॥ अर्जुनपृथ्व्यमित्यसित्, मेधैरित्युपदेशकम् । वभापे नारदो भ्रातर्भ्रांसा किमिदमुच्यते ? ॥ ३७ ॥ त्रिवापि-  
 ष्याणि पान्याति, न हि जायंत रत्यजाः । व्याख्याता गुरुणाऽसाकं, व्यसार्पात् केन हेतुना ? ॥ ३८ ॥ ततः पर्वतकोऽवादीदिदं  
 वातं गौरितम् । उदितः क्लित्वा भेषास्तथैवोका निषंदुषु ॥ ३९ ॥ जगाद् नारदोऽप्येवं, शब्दानामर्थकल्पना । मुख्यं गौणी च  
 वधे, गौणी गुरुस्वीकथत् ॥ ४० ॥ गुरुर्मोषदेष्टेव, श्रुतिर्मोक्षिकैव च । ह्यमप्यन्यथा कुर्वन्, मित्र ! मा पापमर्जय ॥ ४१ ॥  
 साक्षेपः पर्वतो जलपदजात् भेषत् गुरुर्जगौ । गुरुपदेशशब्दार्थोद्धरणान्दर्शनसि ? ॥ ४२ ॥ मिथ्याभिमानवाचो हि, न स्युर्दंभया-  
 नृणाम् । सपथस्थापने तेन, जिज्ञाच्छेदः पणोऽस्तु नः ॥ ४३ ॥ प्रमाणमुभयोस्त्र, सहाध्यपी वसुर्नृपः । नारदः प्रतिषेदे तत्र क्षीभः

श्री अध्या.

धनवि.

रत्न० वृत्ती

१४ अधि०

॥ १४१ ॥

सत्यभाषिणाम् ॥ ४४ ॥ रहः पर्वतमूर्चेऽस्त्वा, गृहकर्मरताऽप्यहम् । अजाखिवार्पिका धान्यमित्यश्रौपं भवतिपतुः ॥ ४५ ॥ जिह्वाच्छेदप-  
णोऽकार्पयिर्द्वर्पात्तदसांप्रतम् । अविमृश्य विधातारो, भवंति विपदां पदम् ॥ ४६ ॥ अवदत्पर्वतोऽप्येवं, कृतं तावदिदं मया । यथा तथा  
कृतसांवाकरणं नहि विद्यते ॥ ४७ ॥ साऽथ पर्वतकापायपीडिता हृदि शस्त्रियता । वसुराजमुपेयाय, पुत्रार्थे क्रियते न किम् ? ॥ ४८ ॥  
दृष्टः क्षीरकदंबोऽद्य, यदंब ! त्वमसीक्षिता । किं करोसि प्रयच्छामि ?, किं वेत्याभिदधे वसुः ॥ ४९ ॥ साऽवादीहीयतां पुत्रभिक्षां मयं  
महीपते ! । धनधान्यैः किमन्यैर्मै, विना पुत्रेण पुत्रक ! ॥ ५० ॥ वसुरुचे मम मातः !, पाल्यः पूज्यश्च पर्वतः । गुरुवद्गुरुपुत्रेऽपि,  
वर्षितव्यमिति श्रुतिः ॥ ५१ ॥ कस्याद्य पत्रमुत्क्षिप्तं, कालेनाकालरोपिणा ? । को जिवांसुर्भ्रातरं मे, ब्रूहि मातः ! किमातुरा ? ॥ ५२ ॥  
अजव्याख्यानदृतांतं, स्वपुत्रस्य पणं च तम् । त्वं प्रमाणीकृतश्चासीत्याख्यायार्थयते स्म सा ॥ ५३ ॥ कुर्वाणो रक्षणं आतुरजान्मेघानुदीरय ।  
प्राणैरप्युपकुर्वति, महांतः किं पुनर्गिरा ? ॥ ५४ ॥ अर्वाचत वसुपतिर्मिथ्या वच्मि वचः कथम् ? । प्राणाल्ययेऽपि शंसंति, नासत्यं  
सत्यभाषिणः ॥ ५५ ॥ अन्यदप्यभिधातव्यं, नासत्यं पापमीरुणा । गुरुवागन्यथाकारे, कूटसाक्ष्ये च का कथा ? ॥ ५६ ॥ बहु कुरु  
गुरोः सद्बुं, यद्वा सत्यव्रताग्रहम् । तथा सरोषमित्युक्तसद्वचोऽमंस्त पार्थिवः ॥ ५७ ॥ ततः प्रमुदिता क्षीरकदंबगृहिणी ययौ । आज-  
मसुश्च विद्वांसौ, तत्र नारदपर्वतौ ॥ ५८ ॥ सभायाममिलन् सभ्या, माध्यस्थ्यगुणशालिनः । वादिनोः सदसद्वादक्षीरनीरसितच्छदाः  
॥ ५९ ॥ आकाशरक्तकिशिलवेदिसिंहासनं वसुः । सभापतिरलंचक्रे, नभोमूलमिवोडुपः ॥ ६० ॥ ततो निजनिजव्याख्यापक्षं नारद-  
पर्वतौ । कथयामासत् राज्ञे, सत्यं ब्रूहीतिभाषिणौ ॥ ६१ ॥ विप्रदृढैरथोचेऽसौ, विवादस्त्वयि तिष्ठति(ते) । प्रमाणमनयोः साक्षी [त्वं],  
रोदस्योस्वि चंद्रमाः ॥ ६२ ॥ घटप्रभृतिदिव्यानि, वर्तन्ते हंत सत्यतः । सत्याद्वर्षति पर्जन्यः, सत्यात्सिद्धयंति देवताः ॥ ६३ ॥

वसुदधान्तः

॥ १४१ ॥

त्वंय सत्ते लोकोऽयं, साव्यते पृथिवीपते ! । त्वामिहायं श्रुमहे किं ? इहि सत्यव्रतोचितम् ॥ ६४ ॥ वचोऽश्रुत्वेव तत्सत्यप्रसिद्धिं स्वां  
निरय च । अजान्मेपात् शुश्र्वार्यादिति साक्ष्यं वसुवर्धपात् ॥ ६५ ॥ असत्यवचसा तस्य, कुद्धास्तत्रैव देवताः । दलयामासुराकाश-  
स्फटिकाभनवेदिकाम् ॥ ६६ ॥ वसुवर्धुमतीनाथस्ततो वसुमतीवले । पपात सद्यो नरकपातं प्रसावयन्निय ॥ ६७ ॥ कृदसाक्ष्यप्रदातुस्ते,  
भयवस्त्रेय को मुनयम् । पश्येदिति वसुं त्रिद्वारदः स्वारपदं ययौ ॥ ६८ ॥ देवताभिरसत्योक्तिकुपिताभिर्निपातितः । जगाम नरकं घोरं,  
नरगाथो वसुस्ततः ॥ ६९ ॥ यो यः सद्गुरुषाविश्वद्राज्ये तस्यापराधिनः । प्रजह्नुर्देवतास्तं तं, यावदष्टौ निपातितः ॥ ७० ॥ इति वसु-  
नृपवरेणत्वयायः, पञ्चमाकर्ण्य तिनोक्तिविद्धकर्णः । कथमप्युपरोधतोऽपि जल्पेदन्तं प्राणितसंशयेऽपि नैव ॥ ७१ ॥ इति योगशास्त्रवृत्त्य-  
नुसारेण खितिरंतति ॥ २४५ ॥ ७ ॥

पुनर्यागुष्यभावे ऐहिकमाशुष्मिकं चानिष्टफलं दर्शयन्नृपदिशति—

द्वासुव्र च वैराय, दुर्वाचो नरकाय च । अग्निदग्धाः प्ररोहंति, दुर्वाग्दग्धाः पुनर्न हि ॥ २४६ ॥ ८ ॥

पन०—दुर्वाचो—दुष्टवचनानीह—द्वा भवे च पुनरसुव्र—परलोके वैराय—विरोधाय भवंतीति, च पुनर्नरकाय—नरकदुःखाय भवंति;

राजार्थो इतं घोरं नरकं प्रपाता—भातः, यपुराजार्दना संबंधस्तु वदुषु शास्त्रेषु विद्यमानत्वात् खितितोऽस्ति, परं ततस्तद्वाचकगीतार्थमुखाद्वाऽवसेय  
श्री ॥ २४५ ॥ ७ ॥

रवा०—द्वासुव्रवेति० व्याख्या—इहेति—इहलोकै दुः—दुष्टा वाचः परेषामप्रीतिकराः सावधा वा वैराय—त्रैहेतवे भवंति, च पुनरसुव्र-

दुर्वाचो वैराय भवंतीत्युत्तरार्द्धेन समर्थयति, हि—यतः कारणादग्निदग्धा—बह्निप्रचलिता वनस्पत्यादयः प्ररोहंति—अङ्कुरयन्ति, पुनर्दुर्वा-  
ग्दग्धाः—दुष्टवचनदग्धा जना न प्ररोहंति—न सौमनस्वरूपङ्कुरवन्तो भवंतीत्यर्थः ॥ २४६ ॥ ८ ॥

अथ वचनगुप्तेस्तीर्थंकरणामप्युपादेयतां दर्शयन्नुपदिशति—

अत एव जिना दीक्षाकालादाकेवलोज्ज्वम् । अवद्यादिभिया ब्रूयुर्ज्ञानत्रयभृतोऽपि न ॥ २४७ ॥ ९ ॥

धनवि०—यत एव सावद्यवचनप्रतिपादनमनिष्टफलय भवतीत्यनंतरमुक्तमत एव हेतोः ज्ञानत्रयभृतोऽपि—मतिश्रुतावधिज्ञानवंतोऽपि  
जिनाः—तीर्थंकरा दीक्षाकालाद्—व्रतप्रतिपत्तिसमयादारभ्याकेवलोज्ज्वं—केवलज्ञानोत्पत्तिसमयं यावद्, अवद्यादिभिया—जरूपने कदा-  
चिदवद्यं मा भूयादितिभयेन, आदिपदाद्धर्मध्यानविधातभिया च, न ब्रूयुः—न वदंतीति ॥ २४७ ॥ ९ ॥

परलोके नरकाय चशब्दाद्वैरायापि भवंति, वैरस्य परभवेऽप्यनुगमनाद्, रावणलक्ष्मणशंभूकानामिवेति, तत्रार्थे दृष्टान्तमाह—अग्निना दग्धाः 'समर्थ-  
विशेषणाद्विशेष्यं लभ्यत' इति न्यायाद् वृक्षादयः प्ररोहंति—अङ्कुरयन्ति, दुर्वाप्रदग्धा, दग्धा इव दग्धाः यथा दग्धा वृक्षा अङ्गारा वा श्यामीभवन्ति  
तथा सर्ववचस्ताडिता अपि श्यामवदना भवंतीत्युपचारतो मनुष्या न प्ररोहंति—हर्षाङ्कुरात्र प्रादुर्भावयन्तीति ॥ २४६ ॥ ८ ॥

रत्न०—अत एवेति० व्याख्या—अत एव—अस्मादेव हेतोर्जिनाः—तीर्थंकरो दीक्षाकालात्प्रारभ्याकेवलोज्ज्वं—केवलस्य ज्ञानविशेषस्यो-  
द्भवम्—उत्पत्तिं यावदवद्यादीनां भिया—भयेन न ब्रूयुः, किंभूताः?—ज्ञानानां त्रयं—मतिश्रुतावधिलक्षणं विश्रुतीति ज्ञानत्रयभृतः, कथमपि सत्यपि  
दुर्गे मनःपर्यवज्ञाने ज्ञानत्रयभृतोऽपीत्युक्तं तदस्य केवलमनःपर्याययोर्ग्रहणशक्तिमत्त्वाद्ग्रहणं संभाव्यतेऽप्यो विशेषस्तु कुशाप्रवीणस्य इति ॥ २४७ ॥  
॥ ९ ॥ “अर्थतो युग्मं” अर्थतो युग्मव्याख्या ॥



अथ काययोगसंवरस्युपदिशामाह—

गृपया संदृष्टु स्वाङ्गं, कर्मज्ञाननिदर्शनात् । संवृतासंवृतागा यत्, सुखदुःखान्यवाप्नुयुः ॥ २४८ ॥ १० ॥

धनवि०—कृपया—जीवदयया जीवदयालक्षणहेतुना स्वाङ्गं—स्वकायं संवृणु—निरंद्धि; यद्—यस्मात्संवृतासंवृताङ्गाः—संवृतं चासं-  
 धृतं च अंगं येषां ते तथा, कूर्माः—कच्छयाः ज्ञाननिदर्शनाद्—ज्ञातधर्मकथांगोक्तदृष्टांतरसुखदुःखान्यवाप्नुयुः—प्राप्नुवंति, तत्र  
 उभृताङ्गाः—संलीनगात्राः कूर्माः सुरतं—सुकुटुंबमिडनदीर्घजीवित्वादिशर्म अवाप्नुयुः, असंवृताङ्गाः—असंलीनगात्राश्च कूर्मा दुःखं—नानाप्रकारां  
 नारणकरधनगतवाप्नुयुरित्यर्थः; सुरतं च दुःखं च सुखदुःखमिति पाठे—‘विरोधितानामद्रव्याणां नवा दंडः सै’ (सि. ३-१-१३०) रित्यनेन  
 सागादारदंडः, सुखदुःखानोति पाठे रिवत्तरदंड इति । अत्र कर्मदृष्टांतो ज्ञाताधर्मकथांगत्वंसेयः, तत्सूचकं च गाथाद्वयं ज्ञातादृष्टिगतं  
 “विसचतुदं संभंवा जीवा ते सागदीप्तनिभुषा । पावंति निवृद्धसुदं कुम्भोव मयंगदहसोफलं ॥ १ ॥ इत्यरे उ अणत्थपरंपराउ पावंति  
 पापकृन्तयसा संसारसागरगया गोमायुगासियकुम्भो वा ॥ २ ॥ [ विषयसुखं नीरन्धन्तो जीवास्ते निर्मुक्तराद्वेषाः । प्राप्नुवन्ति निर्मुक्तिसुखं

रत्ना०—अथ क्रमाथातं द्वाभ्यां श्लोकान्यां कायसंवरमाह—कृपयेति० व्याख्या—हे देहिन् ! त्वं कृपया—करुणया अर्थाजीवानां, स्वस्वाङ्गं  
 संदृष्टु, सा इतलतोऽविधिना चाटयेत्यर्थः, यस्मात् ?—कूर्माणां ज्ञातं ज्ञाताधर्मकथांगोक्तमध्ययनं तस्य निदर्शनाद्—दृष्टांतात्, तं दृष्टांतं परिभा-  
 ष्येत्यर्थः । अत्रायं संवृतासंवृतागयोः कर्मयोर्द्वाभ्यां श्रुगात्वाभ्यां सकाशादश्रासमरणदुःखप्राप्तमरणदुःखयोर्दृष्टांतः पद्यंगतोऽवसेय इति । तमेव  
 भाष्यसुत्तरद्वेन सूत्रमथवि—यद्—यस्मान्नारणात्संवृतासंभसंवृतं चाङ्गं येस्ते संवृतासंवृताङ्गाः प्राणिनः क्रमेण सुखानि दुःखानि प्रति चावाप्नुयुः—

श्री अध्या.

धनवि.

रत्न० वृत्ती

१४ अधि०

॥ १४३ ॥

कर्म इव मृतांकदहसौख्यम् ॥ १ ॥ इतरे त्वेनर्थपरम्पराः प्राप्नुवन्ति पापकर्मवशाः । संसारसागरगता गोमायुप्रस्तकर्म इव ॥ २ ॥ ] इति, तस्यायमुपनयः—संहृताङ्गाः पुरुषाः पापशुगालेभ्योऽसंहृताङ्गाकच्छया इव दुःखमाप्नुवंतीति ॥ २४८ ॥ १० ॥

अथ केवलस्य कायसंवरस्यासारातां दर्शयन्नुपदिशति—

कायस्तंभाव के के स्युस्तरस्तंवादयो यताः ? । शिवहेतुक्रियो येषां, कायस्तारु स्तुवे यतीन् ॥ २४९ ॥ ११ ॥

धनवि०—कायस्तंभात्—केवलकायसंवरत्तरस्तंवादयो—दृक्षस्थानुप्रयुतयः, आदिपदात्पर्यवतादयः, के के पदार्था यताः—संयमिनो न भवन्ति ?, अपि तु सर्वेऽपि भवन्तीत्यर्थः । तु पुनर्वेषां कायः—शरीरं शिवहेतुः—मोक्षहेतुः क्रिया—व्यापारो यस्य स शिवहेतुक्रियो भवति तान् यतीन्—संयमिनोऽहं स्तुवे—स्ववीप्सि ॥ २४९ ॥ ११ ॥

प्राप्नुयुरिति ॥ २४८ ॥ १० ॥ कायस्तम्भादिति० कायस्य—शरीरस्य स्तंभात्—स्तंभनादचालनादित्यर्थः, के के ?—तरस्तभादयः—तरवः एव स्तंभाकारत्वात्स्तंभास्ते आदौ येषां ते तरस्तंभादयः, अथवा तरवश्च स्तंभाश्च तरस्तंभास्ते आदौ येषां ते तरस्तंभादयः, स्तंभादय इति कथनेनाचेतनाः काष्ठपाषाणादिनिष्पन्नाः स्तंभा गृहीताः, आदिशब्दाद्ये कायव्यापारासमर्था द्वीन्द्रियादयस्तेऽप्यङ्गाः, किल० ?—यतोऽविरताः कायव्यापारासामर्थ्याच्चता इव यताः, तुरिति विशेषे, येषां यतानां—मनसा विरतानां शिवस्य—मोक्षस्य हेतुः—कारणं क्रिया—कायव्यापाररूपा वर्तते तानहं काययुगान्—काययुगमिततः स्तुवे इति, कायव्यापारवीर्यं परमशुभं कायव्यापारं निरुध्य स्थितान् स्तुवे इत्यर्थः ॥ २४९ ॥ ११ ॥

शिवक्रियाः

॥ १४३ ॥

अयंद्रियपंचकसंवरोपदेशे पूर्व श्रोत्रेन्द्रियसंवरमुपदिशन्नाह—

श्रुतिसंयममात्रेण, शब्दान् कान् के त्यजंति न? । इष्टानिष्टेषु चैतेषु, रागद्वेषौ त्यजन् मुनिः ॥ २५० ॥ १२ ॥  
धनवि०—श्रुतिसंयममात्रेण—श्रोत्रेन्द्रियसंवरमात्रेण कान्—इष्टानिष्टान् शब्दान्—श्रोत्रेन्द्रियमाह्वान् के—एकेन्द्रियादयश्चतुर्द्रियांता  
यनेकमूक्याधिरपंचेन्द्रियाश्च न त्यजंति?—न परिहरंति, अपि तु सर्वेऽपि त्यजंतीत्यर्थः । च पुनरिष्टानिष्टेष्वेतेषु शब्देषु रागद्वेषौ—  
श्रीत्यप्रीतिवृक्षणौ त्यजन्—परिहरन् मुनिर्भवतीति ॥ २५० ॥ १२ ॥

अथ श्रोत्रेन्द्रियसंवरमुपदिशन्नाह—

प्राणसंयममात्रेण, गंधान् कान् के त्यजंति न? । इष्टानिष्टेषु चैतेषु, रागद्वेषौ त्यजन्मुनिः ॥ २५१ ॥ १३ ॥  
धनवि०—प्राणसंयममात्रेण—नासिकेन्द्रियसंवरमात्रेण गंधानिष्टानिष्टान्वा के—एकेन्द्रियद्वीन्द्रिया दोषप्रस्ताः पंचेन्द्रियादयश्च न

रत्न०—अथ मनोवचःकायसवरं निरूप्य पञ्चेन्द्रियसंवरमाह—तत्रापि प्रथमं श्रोत्रेन्द्रियमाश्रित्य कथयति—श्रुतिसंयममात्रेणोति० व्याख्या—

श्रुत्योः—कर्णयोः संयमो—रोधो भावकर्णेन्द्रियजय इत्यर्थः केवलं श्रुतिसंयमः श्रुतिसंयममात्रं तेन श्रुतिसंयममात्रेण, के?—प्राणिनः अकर्णादियः, कान् ?  
शब्दान् मनोज्ञागनोऽलक्षणान् त्यजंति ? अपि तु सर्वेऽपि त्यजंति, अत्रोपलक्षणादेर्केन्द्रियद्वीन्द्रियत्रीन्द्रियचतुर्द्रियादयोऽपि ज्ञेयास्तेऽपि द्रव्यभाव-  
श्रोत्रेन्द्रियविकल्पा इति मनोज्ञागनोऽज्ञशब्दान् त्यजंति, अत्र कठिनभाषानिवारणार्थं संयमशब्दप्रयोगो ज्ञेयः, एवमग्रेतनेष्वापि सूत्रेषु ज्ञेयं, चेति विशेधे,  
लोक्ष्यष्टानिष्टेषु योऽपिक्वाकप्रवृत्तीनां शब्देषु रागद्वेषौ त्यजन्मुनिः स्यादिति ॥ २५० ॥ १२ ॥

रत्न०—चक्षुरिति० व्याख्या—चक्षुःसंयममात्रादिति पूर्ववद्, अत्र भावचक्षुरिन्द्रियविकल्पा इष्टानिष्टानि रूपाणि त्यजंति, रूपालोकान्—

श्री अष्ट्या.

धनवि.

रत्न० वृत्ती

१४ अधि०

॥ १४४ ॥

त्यजंति ? , अपि तु सर्वेऽपि परिहरंतीत्यर्थः । अत्रोत्तरार्द्धं पूर्ववत्, शब्दस्थाने गंध इति विशेषः । ननु क्रमप्राप्तं चक्षुरिन्द्रियसंवेरोपदेशसुपेक्ष्य  
घ्राणेन्द्रियसंवेरोपदेशः कथं प्रतिपादित इति चेन्न, 'विचित्रा सूत्राणां कृतिराचार्यस्ये'ति न्यायात् 'स्वतंत्रेच्छायाः पर्यययोगानर्हत्वादि'तिन्या-  
याद्वा 'सामंजस्यात्, अन्यथा वा सुधियाऽत्र शंका निराकरणीयेति ॥ २५१ ॥ १३ ॥

अथ चक्षुरिन्द्रियसंवेरमुपदिशन्नाह च—

चक्षुःसंयममात्रेण, रूपालोकांसत्यजंति न । इष्टानिष्टेषु चैतेषु, रागद्वेषौ त्यजन्मुनिः ॥ २५२ ॥ १४ ॥

धनवि०—चक्षुःसंयममात्रात्—केवलचक्षुरिन्द्रियसंवेराद्द्रूपालोकान्—रूपस्यावलोकनानि शीघ्रियादयः चक्षुर्दोषदुष्टपंचेन्द्रियादयश्च के-  
जंतवो न त्यजंति ? , अत्र के इत्यध्याहार्यं, अपि तु सर्वेऽपि रूपालोकान् परिहरंतीत्यर्थः । उत्तरार्द्धमत्रापि पूर्ववदेवावसेयं, गंधस्थाने  
रूपमिति विशेषः ॥ २५२ ॥ १४ ॥

रूपदर्शनानि के न त्यजंति ? , अपि तु सर्वेऽपि त्यजंति, चेति विशेषे, इष्टानिष्टेषु युवतिजरतीरूपेषु रागद्वेषौ त्यजन् सन्मुनिः स्यादिति, अत्र  
केषुचिदादर्शेषु पूर्व घ्राणसंयममात्रेणेति दृश्यते तत्र जाने केन हेतुनेति, परमनुक्रमस्त्वयमेव घटत इति ॥ २५१ ॥ १३ ॥

रत्न०—घ्राणेति० व्याख्या—अत्रोपहतभावघ्राणेन्द्रिये द्वीन्द्रियाः, उपलक्षणादेकेंद्रिया अपि ग्राह्याः, तेऽपि द्रव्यमावघ्राणेन्द्रियविकला इति,  
इष्टानिष्टान् गंधान् त्यजंतीति, कान्?—शुभाशुभान्—मृगमदल्लुनादिसंबन्धिनो न त्यजंति ? , अपि तु त्यजंति, उत्तरार्द्धं पूर्ववत् ॥ २५२ ॥ १४ ॥

चक्षुः  
(घ्राणं)

॥ १४४ ॥

अथ चिह्नद्रियसंघत्सुपदेष्टुमाह—

चिरासंप्रममात्रेण, रसान् कान् के त्यजंति न? । मनसा त्यज तानिष्टान्, यदीच्छसि तपःफलम् ॥२५३॥१५॥  
यनधि०—चिह्नसासंप्रममात्रेण—केवलरसनैद्रियसंघरेणैकैन्द्रिया जंघवः के कानिष्टाननिष्टान्वा रसाश्च त्यजंति? । अथ तात्त्विकं  
त्रिशासंघं दर्शयञ्चाराद्धं वक्ति—सदा तानिष्टान् रसान् प्रासान् मनसा—समवापरिणतचेवसा त्यज यदि चैतपःफलं—तपसः फलं  
गोहमिच्छति ॥ २५३ ॥ १५ ॥

अथ रसनैन्द्रियसंघत्सुपदेष्टुकाम आह—

त्यचः संयममात्रेण, स्पर्शान् कान् के त्यजंति न? । इष्टानिष्टेषु चैतेषु, रागद्वेषौ त्यजन्मुनिः ॥ २५४ ॥ १६ ॥  
यनधि०—त्यचः संयममात्रेण—केवलत्वर्गैन्द्रियसंघरेण स्पर्शान्—सुखस्पर्शान् के सूक्ष्मवादारनिगोदजीवाः सूक्ष्मवाद्दरष्टुब्धीका-  
धिकारयो नारकादयो वा न त्यजंति?, अपि तु सर्वेऽपि सुखस्पर्शं परिहरंतीत्यर्थः । उत्तरार्द्धमत्रापि पूर्ववद्भाव्यम् ॥ २५४ ॥ १६ ॥

रस०—चिह्नसासंप्रममात्रेणेति० व्याख्या—चिह्नसासंप्रममात्रेणेति पूर्ववदत्रोपहतभावरसनेन्द्रिया प्राज्ञाः, उपलक्षणादेकैन्द्रिया अपि प्राज्ञाः,  
तेऽपि श्लक्षणावसर्गेन्द्रियविकल्पा इति, शुभाशुभरसान् त्यजंतीति, कान् रसान्?—शुभाशुभान् शर्कराक्रियातककटुसंवाधिना न त्यजंति?, अपितु पूर्वोक्ताः  
सर्वेऽपि त्यजंति, परं हे आनन् । यदि तपसः फलमिच्छसि तदा मनसा—मनोयोगपूर्वकं तान् इष्टान् मधुमांसपुष्पफलादीनां त्यजेति ॥२५३॥१५॥  
रस०—त्यचः संयममात्रेणेति० व्याख्या—पूर्ववत्, परं त्यचः संयममात्रत्वं त्वप्रोगकृतमवसेयं, भावत्वगिन्द्रियोपघातजमित्यर्थः, एकैन्द्रि-

श्री अध्या.

धनवि.

रत्न० वृत्ती

१४ अधि०

॥ १४५ ॥

त्वगिन्द्रियमुपदिश्य दुर्जयकामोद्दीपकत्वगिन्द्रियविशेषं वस्त्रिसंवरमुपदिशन्नाह—

वस्त्रिसंयममात्रेण, ब्रह्म के के न विधत्ते ? । मनःसंयमतो धेहि, धीर ! चित्तफलाभ्यासि ॥ २५५ ॥ १७ ॥

धनवि०—वस्त्रिसंयममात्रेण—केवलमूत्राशयनिरोधेन ब्रह्म-व्रतं के के कृत्रिभनपुंसकीकृतनरुरगबलीवर्दादयो नारकाः संमूर्छिमाश्व  
न विधत्ते ?—न धरंति । अथ तार्विकं वस्त्रिसंयमं दर्शयन्नुत्तरार्द्धं वक्ति—तदा मनःसंयमतो—मनःसंवरतो ब्रह्म धेहि—धारय हे धीर !  
चेद्—यदि तत्फलाभ्यासि—ब्रह्मचर्यफलं मोक्षस्तदर्थी—तद्भिलाषी असीत्यर्थः ॥ २५५ ॥ १७ ॥

पृथगपृथगिन्द्रियपंचकसंवरमुपदिश्य समुदितेन्द्रियपंचकसंवरमुपदिशति—

विषयेन्द्रियसंयोगाभावात् के के न संयताः ? । रागद्वेषमनोयोगाभावाद्ये तु स्वामीमि तान् ॥ २५६ ॥ १८ ॥

यादीनां संहिपर्याप्तपञ्चेन्द्रियपर्यन्तानां त्वविषयस्तु दृश्यत एव, तेन रोगकृतस्त्वक्संयमोऽवसेयः, कान् ?—स्पर्शान्, के न त्यजंति ?, अपि तु सर्वान्  
सर्वेऽपि त्यजंति, चेति विशेषे, इष्टानिष्टेषु नवनीतार्कवल्लवूरगोजिह्वाफकचशाकपत्रादिजेषु रागद्वेषौ प्रति त्यजन् मुनिः स्यादिति ॥ २५४ ॥ १६ ॥  
रत्न०—त्वक्संवरेऽपि विशेषमाह—वस्त्रिसंवरमात्रेणेति० व्याख्या—वस्त्रिः—मूत्राशयो मूत्रस्थानमित्यर्थः, वस्त्रिरित्युक्तेऽपि स्थानास्थानी  
लक्ष्यते इति न्यायाद्वस्त्रिः पुंसः पुंश्चिह्नं स्त्रियाश्च स्त्रीचिह्नं तस्य संयममात्रेणेति पूर्ववद्, ब्रह्मेति—ब्रह्मचर्यं के के जनाः पुंनपुंसकाः स्त्रीनपुंसकाश्च न  
विधत्ते ?, अपितु बहवो विधत्ते, मैथुनशर्करमावादित्यर्थः, परं हे धीर ! चेद्—यदि तस्य ब्रह्मणः फलं भाववेदाभावलक्षणं तस्यार्थोऽस्तीति तत्फलाभ्या  
त्वमासि—विषये-तर्हि मनसः संयमो—रोधस्ततो ब्रह्मेति—ब्रह्मचर्यं वेहि—धरेति ॥ २५५ ॥ १७ ॥

वस्त्रिसंय-

सादि

॥ १४५ ॥

धनवि०—विषयाश्च—वीणादिशब्दादयः इंद्रियाणि च—श्रोत्रादीनि तेषां परस्परं संबंधाभावात्के के दारिद्र्याद्युपहृता जंतवः संयता न भवन्ति ? अपि तु सर्वेऽपि भवन्तीत्यर्थः; तु—युता रागद्वेषयोर्मनसश्च परस्परं योगः—संबंधस्तस्याभावाद्ये संयता भवन्ति तान् संयतान् स्तवीमीति ॥ २५६ ॥ १८ ॥

अनंतरोक्तरागद्वेषसंस्वराधिकारात् तत्सहचरितानां तन्मूलभूतानां वा कषायाणां संस्वरमुपदिशन्नाह—

कषायान् संवृणु प्राज्ञ !, नरकं यदसंस्वरात् । महातपस्विनोऽप्यायुः, करटोत्करटादयः ॥ २५७ ॥ १९ ॥

धनवि०—हे प्राज्ञ !—पंडित कषायान्—क्रोधमानमायालोभान् संवृणु—सम्यक्प्रकारेणाच्छादय, क्षयेणोपशमेन क्षयोपशमेन वाऽनु-  
दयावस्थान् कुर्वित्यर्थः, यदसंस्वराद्—येषां कषायाणामसंस्वराद्—उदयात्करटोत्करटादयः—करटोत्करटश्चमुखा महातपस्विनः—उग्रतपः-  
प्रचारीऽपि नरकमायुः—प्रायुः । तत्र करटोत्करटचरितं वेदं—करटोत्करटौ साधू, मातृष्वस्त्रेयकौ मिथः । आतरौ ब्राह्मणावध्यापकावा-  
साहंतप्रता ॥ १ ॥ अभूत्सुर्याः कुणालयास्तयोर्निर्धमनाप्रतः । वर्षसु वसतिर्नरैः, प्राव्यतां मेति देवता ॥ २ ॥ अटालयच्छुणालाया,

रस०—अथ विशेषतो निरूप्य सामान्यतः सर्वेन्द्रियाण्याश्रित्य निरूपयति—विषयेन्द्रियसंयोगादिति० व्याख्या—विषयाः—शब्दरूपगंध-  
रसस्पर्शाः पर्चेन्द्रियाणि पद्म, विषयाश्च इंद्रियाणि च विषयेन्द्रियाणि तेषां संयोग—एकत्र मिलनं तस्याभावात्के के न ये संयता—विरताः संति-  
यानिनः सति ६, अपि तु सर्वेऽपि संयता एवेति, तुरिति विशेषे, रागद्वेषमनयोगानामभावाद्ये संयता—विरताः संति तान् प्राति स्तवीमि ॥२५६॥ १८॥  
रस०—अयेन्द्रियाण्याश्रित्य संस्वरमुक्त्वा कषायानाश्रित्याह—कषायानिति० व्याख्या—हे प्राज्ञ ! त्वं कषायान्—क्रोधमानमायालोभान् संवृणु,

श्रीअध्या.

धनवि.

रत्न० दृत्ती

१४ अधि०

॥ १४६ ॥

शुद्धिं ज्ञात्वा च तज्जनैः । निरसार्थेते स्म तौ साधू, क्रुद्धोऽथ करटोऽवदत् ॥ ३ ॥ वर्षं देव ! कुणालायामुवाचोत्करत्सतः । दिनानि दश  
पंचाथ, पुनः करट ऊचिवात् ॥ ४ ॥ मुष्टिप्रमाणधाराभिः, पुनरुत्करटोऽभ्यधात् । यथा दिवा तथा रात्रावित्युक्त्वा तौ निरीयतुः ॥ ५ ॥  
कुणालाऽपि पंचदशदिनैरच्छिन्नवर्षणत् । सार्द्धं जनपदेनांभःपूरैः प्रवाह्यतास्त्रिखा ॥ ६ ॥ दृतीये वत्सरे तौ च, साधू साकेतपत्तने । कालं  
कृत्वा सप्तमोन्वर्षां, द्वाविंशत्यतरायुर्षा ॥ ७ ॥ कालाख्यनरकावासे, संजायेते स्म नारकौ । कुणालाया विनाशस्य, कालाद्धर्षे त्रयोदशे ॥ ८ ॥  
उत्पन्नं केवलं ज्ञानं, श्रीमद्दीरजिनेशितुः ॥ इति ॥ २५७ ॥ १९ ॥

पूर्वमुपदिष्टमपि योगनिरोधं सिंहावलोकनन्यायादनंतरोकार्थसमर्थनार्थं च प्रकारान्तरेणोपदिशति—

**यस्यास्ति किञ्चिन्न तपोयमादि, ब्रूयात् स यत्तदुदतां परान् वा ।**

**यस्यास्ति कष्टासमिदं तु किं न, तद्भ्रंशभीः संवृणुते स योगान् ? ॥ २५८ ॥ २० ॥**

**धनवि०—**यस्य पुरुषस्य तपोयमादि—तपःसंयमादि सुकृतं किञ्चित्—किमपि नास्ति स पुरुषो यत्तत्सावद्यं निरर्थकं वाऽससंजस-

त्यजेतिभावः, सर्वथा त्यक्तमशक्तोऽप्यन् कुरु वा, येषामसंवरद्—अनिरोधान् महातपस्विनोऽपि करटोत्करटादयो नरकं—निरयमापुः—आप्ताः  
वर्षं मेघ कुणालायां, दिनानि दश पंच च । युगाधारप्रमाणेन, यथा रात्रौ तथा दिवे ॥ १ ॥ ति वचसाऽब्रुवन्वारावृष्टमेघश्रावितकुणाला-  
नगरीपातकात् करटोत्करटनामानौ मुनी नरकं गतौ, अनयोर्दृष्टान्तद्विसारस्तु कर्पूरप्रकरवृत्त्यादिभ्योऽवसेयो, विसारमयान्न प्रतन्यत इति,  
एवमादयोऽन्येऽप्युद्धाः ॥ २५७ ॥ १९ ॥

**रत्न०—**अथ मनोयोगादिसंवरमाह—यस्यास्तीति० व्याख्या—हे संयमिन् ! यस्य किञ्चिदपि तपः—चतुर्थषष्टमादिरूपं यमा—अहिंसा-

करटो-  
त्करटी

योगसंवरः

॥ १४६ ॥



इत्या यत्रो भूयाद्-यद्वित्यर्थः, वा-अथवा स पुमान् परान्-स्वव्यतिरिक्तान् तुदंतां-अशुभमनोवाष्पाययोगादिना व्यथा जनयतुः  
 तु-पुनर्यस्य पुंस इदं तपःसंयमादि सुष्ठवं कष्टासं-अशुभ्यासेन प्राप्तमस्ति तद्भ्रंशभीः-तपःसंयमभ्रंशभीरुः स पुमान् मनोवाष्पाय-  
 योगान् किं न संवृणुते?-कथं न नियंत्रयतीत्यर्थः ॥ २५८ ॥ २० ॥

पण्डयोगसंवरेषु मनोयोगसंवरस्य प्राधान्यं रथापयत्राह-

भवेत् समभ्येवपि संवरेषु, परं निदानं शिवसंपदां यः ।

त्यजन् कपायादिजट्टुर्विकल्पान्, कुर्यान्मनःसंवरमिद्धधीस्तम् ॥ २५९ ॥ २१ ॥

यगवि०-समभ्येषु-संभेद्यपि कपाययोगादिसंवरेषु शिवसंपदां परम्-उक्तं निदानं-परमं कारणं यो भवेत्तं मनःसंवरमिद्धधीः  
 भण्डयुक्तिः पुमान् कपायादिजट्टुर्विकल्पान्-श्रोथादिजन्यनानोद्भवमयदुष्टचित्तानि त्यजन्-परिहरन् कुर्यात्-करोतु ॥२५९॥२१॥

संशुद्धात्संयमज्ञानतादृक्पाः पत्र ते आदी यस्य तत्तपोयमादि नास्ति सः पुमानविरत इत्यर्थः यत्तद् असत्त्वं भूयाद्-जल्पद्, वा-अथवा परान्  
 प्रां प्रदत्ता-अपत्ता, तुरति विशेषे, यत्सदं तपोयमादि कष्टेन-क्रायेच्छेनासं-प्राप्तं वर्तते तस्य तपोयमादिनो भ्रंशो-नाशस्तस्माद्भीः-भयं यस्य स  
 तद्भ्रंशोः पुमान् भ्रंशादिर्योगान्-मनोवाष्पायत्वंधिनो व्यापारान् किं न संवृणुते?, तस्य तु संवरीतुं युक्ता इति, यस्य किंचिदस्मादिभाजनमपि  
 संवयं नास्ति स कदाचिदनाष्टतादा निद्रातु, परं यस्य सर्वाण्यप्यदिवस्तु संतव्यमस्ति सोऽनाष्टतादाः कथं निद्राच्चित्यर्थः ॥ २५८ ॥ २० ॥

रस०-संप्रापि मनःसंवरस्योऽर्थभाद-भवेत्समभ्येवपि संवरेषु सत्सु शिवसंपदां-मोक्षश्रीणां

श्री अक्ष्या.

धनवि.

रत्न० वृत्ती

१४ अधि०

॥ १४७ ॥

अथैतद्भारमुपसंहरत्युपदिशति—

तदेवमात्मा कृतसंवरः स्यान्निःसंगताभाक् सततं सुखेन ।

निःसंगभावादथ संवरस्तद्वयं शिवाथी युगपद्भजेत ॥ २६० ॥ २२ ॥

धनवि०—तत्—तस्मात्कारणादेवम्—उक्तेन प्रकारेण कृतसंवरो—निष्पादितसकलकषाययोगनिरोधः सततं—निरंतरं सुखेन—अप्रयासेन निस्संगताभाक्—पुत्रकलत्रादिममताराहिल्यवानात्मा—जीवो भवेत्, अथ पुनर्निःसंगभावादात्मनः संवरो भवेदिति, अत्र संब्रियंते— निवार्यते समागच्छन्ति कर्माणि यस्मात्स संवरः; ननु निःसंगतायां सत्यां संवरो भवति, सति च संवरे निस्संगता भवति, तथा चान्योऽन्याश्रय इति चेन्न, कचिक्तस्यचिन्निःसंगतायां सत्यां संवरो भवति, कस्याचिक्तचित्संवरे सति निःसंगता जायते, इति पुरुषभेदेन कालभेदेन स्थानभेदेन वाऽन्योऽन्याश्रयस्यासत्त्वात्; न चैवमननुगमः, प्राप्ताणिकगौरवत्वप्राप्तानिकाननुगमस्याप्यदोषत्वात्; शिवाथीं

परं निदानं—हेतुर्भवेत्, मनःसंवरं विना सर्वेऽपि वचःकायिकाः संवरा निरर्थकाः इत्यर्थः; इद्धा—दीप्ता धीर्यस्य स इद्धधीर्जनस्तं मनःसंवरं कुर्यात्, किं कुर्यात्?—त्यजन्, कान्?—कषायादिभ्यो जाता ये दुर्विकल्पा—दुष्टचिंतनानि तान्, आदिशब्देनाविरत्यादिप्रहणमिति ॥ २५९ ॥ २१ ॥

अथैतदधिकारोपसंहारमाह—

रत्न०—तदेवमात्मेति० व्याख्या—तत्—तस्मात्कारणादेवं अमुना प्रकारेणाव्यापृतसंवरः सन् सततं—निरन्तरं सुखेन निःसंगतां भजतीति निस्संगताभाक् स्याद्, अथ निःसंगभावात्—निरीहभावात् कृतसंवरः स्याद्, अन्योऽन्यं कार्यकारणव्यवहारोऽस्तीत्यर्थः; तत्कारणाच्छिवाथी

निःसंगता-  
संवरौ

॥ १४७ ॥

पुरपस्तत्—निःसंगताख्यरत्नद्वयं युगपत्—समकालं मोक्षसाधनं भजेत—श्रेयसिदिति ॥ २६० ॥ २२ ॥

इति श्रीव्या० श्रीधनविजयगणिविरचितायामध्यात्मकल्पद्रुमटीकायां मिथ्यात्वादिसंवरोपदेशनाम्नी चतुर्दशी पदपद्धतिः ॥१४॥

प्रमाणं द्वयं—संरगिस्सगभावोन्नतिं युगपत्—समकालं भजेतेति ॥ २६० ॥ २२ ॥ इति चतुर्दशीऽधिकारः ॥

श्रीशान्तिचंद्रवरायचक्रदुर्गासिधुल्लयप्रतिष्ठवरावाचकरत्नचंद्रः । अध्यात्मकल्पफलदस्य चकार वृत्तिं, तत्रागमद्भुवन १४ मानकृतोऽधिकारः ॥ १४ ॥

## १५ शुभप्रवृत्तिशिक्षोपदेशाधिकारः ।

अनांतरद्वारे मिथ्यात्वादिसंवरोऽशुभव्यापारनिवृत्तिलक्षणः प्रतिपादितः, तेन तत्प्रतिपक्षशुभव्यापारप्रवृत्तिद्वारं दर्शयन्नाह, यद्वाऽनंतरद्वारे मिथ्यात्वादिसंवर षपदिष्टः, स च शुभप्रवृत्त्यधीन इति तद्वारं दर्शयन्नाह—

अथ शुभप्रवृत्तिशिक्षोपदेशः इति युगमं; तत्र शुभप्रवृत्तौ प्रथमं प्रतिदिनानुष्ठेयपढावश्यकप्रवृत्तिमुपदिशति—

आवश्यकेष्वानु यत्नमासोदितेषु शुद्धेषु तमोऽपहेषु ।

न हंल्यसुक्तं हि न चाप्यशुद्धं, वैद्योक्तमप्याष्वधमामयान् यत् ॥ २६१ ॥ १ ॥

भी अद्या.

धनवि.

रत्न० शुची

१५ अधि०

॥ १४८ ॥

धनवि०—आसोदितेषु—भगवत्प्रतिपादितेषु शुद्धेषु—निर्दोषेषु—सामायिकादिविषयकदोषरहितेषु तमोऽपहेषु—पुराकृतपापहरेष्व्वा-  
वश्यकेषु—सामायिक १ चतुर्विंशतिस्त्रय २ वंदनक ३ प्रतिक्रमण ४ कार्योत्सर्ग ५ प्रत्याख्यानानां ६ स्वेषु नित्यकर्तव्येषु यत्नं—प्रमाद-  
राहित्यलक्षणं प्रयत्नमातनु—आ—समंतात्कुर्वित्यर्थः; हीति निश्चितं, यद्—यस्माद्द्वैतकमपि—धन्वंतरिप्रभृत्युक्तमप्यौषधं—भेषजमभुक्तम्—  
अनास्वादितमामयान्—रोगाद्वा हंति—नापनयतीति, च पुनरशुद्धं—सर्दोषं वैद्योक्तमप्यौषधमामयान्न हंतीत्यर्थः, अत्रावश्यकमुपमेयसौष-  
धमुपमानं भगवानुपमेयो वैद्य उपमानमावश्यकप्रयत्नकरणमुपमेयसौषधमक्षणमुपमानमावश्यकं दोषा उपमेयसौषधे योगवैपरीत्यादयो  
दोषा उपमानमिति दृष्टान्तद्वार्षातिकर्योजना । तत्र दोषस्वरूपं वेदं, तत्र सामायिकदोषाः—पहृत्थी १ अशिरासण २ दिसिपरिवृत्ती य ३  
कज्ज ४ वट्टभं ५ । अहंशुभ्रवंगोवण ६ आलस ७ करडुक ८ मल ९ कंठ १० ॥ १ ॥ १ ॥ विस्सामण ११ तह उंघण १२ इय बारस-  
दोसवज्जियं जस्स । कायसमिद्धिविसुद्धं एगविहं तस्स सामइयं ॥ २ ॥ कुवयण १ सहसकारो २ लोभण ३ अहळंदवयण ४ संखेवा ५ ।  
कलहं ६ विगहो ७ हासो ८ तुरिओ ९ गसणगमणवादी १० ॥ ३ ॥ वज्जेइ दोसदसयं वयणभवं जो नरो स सामइओ । तस्स तणुवय-  
णसुद्धं दुविहं सामाइयं होइ ॥ ४ ॥ अविवेओ १ जसकित्ती २ पहृत्थी(लहृत्थी) ३ गव ४ भय ५ नियाणत्थी ६ । संसय ७ रोस ८  
अविणओ ९ भन्तिचयो १० दस य माणसिया ॥ ५ ॥ वचीसदोससुद्धं तणुवयमणसुद्धिसंभवं तिविहं । जस्स हवइ सामइयं तस्स  
वसे सवसुहलच्छी ॥ ६ ॥ एते द्वात्रिंशज्जीर्णकुलकप्रतिपादिताः । वंदनके द्वात्रिंशद्दोषाः “दोस अणादिअथहुिअ” इत्यादिभाष्यगाथोक्ता

रत्न०—आवश्यको विवति० व्याख्या—हे यते ! हे आर्हत त्वमावश्यकेषु—अवश्यकर्तव्येषु प्रतिक्रमणसामायिकपौषधोपवासालोचनान्प्रहणादिषु

यत्नम्—उद्यममातनु—कुर्वित्यर्थः, किलक्षणेषु?—आसोदितेषु—सर्वज्ञोदितेषु, अत एव शुद्धेषु—निर्मलेषु, निर्मलत्वादेव तमांसि—पापान्यपहंतीति तेषु,

शुद्धावश्य-

कताः

॥ १४८ ॥

भाष्यव्याख्यानयो व्याख्येयाः । कार्योत्कर्षार्थस्य कश्चिदाद्यंकोनर्दिशति: "धोङ्गालयखंभाह" इत्यादिभाष्यगाथोकास्त्व एव सविस्तरमवसेया  
 शशि ॥ २६१ ॥ १ ॥

धर्मक्षपणहेतुस्वसाधर्म्येणावश्यकप्रभृत्युपदेशानंतरं तपःप्रवृत्त्युपदेशमादिशति—

तपांसि तन्याद्विविधानि नित्यं, सुखे कद्रन्यायति सुंदराणि ।  
 निप्रंसि तान्येव कुकर्मराशिं, रसायनानीव दुरामयात् यत् ॥ २६२ ॥ २ ॥

धनवि०—सुखे—करणकालसादां कद्रुनि—श्रुतिपयासादिसहनजनितदुःखोत्पादकत्वेन कटुकरसान्यायति सुंदराणि—आयती—करण-  
 कालादुत्तरकाले तपोनिर्जनितशुभकर्मानुभवकाले सुंदराणि—आतंददायकानि विविधानि—नानाप्रकाराणि तपांसि—तपःकर्माणि नमस्कार-  
 संहितारिपाण्यसिक्तवपःपर्यवसि नित्यम्—अनवरतं तन्यात्—कुर्यादिति; यद्—यस्मात्तान्येव तपांसि कुकर्मराशिं—अशुभकर्मसमूहं  
 नम दृष्टवन्नाह—दि-निश्चिनं धैर्योक्तमर्थपथ यद्—यतो हेतोरामयान्—रोगान् न हंति—नापनयति, किंलक्षणम्?—अशुक्तं सत्, न चाप्यशुद्धम्—  
 ज्ञापयतिमात्ररनायगादि, अत्रोपनयः सुगन्त्यास्त्वयमभ्युताः ॥ २६१ ॥ १ ॥

रत्न०—आपस्तम्बेण तप आयातीति तप उपदेशमाह—तपांसि तन्यादिति० व्याख्या—यतिरहंती वा विविधानि—विविचित्राणि पष्टाष्टमार्द्ध-  
 भासागरात्तप्यजनयान्शुकात्हेतुणुराजन्व सराचामान्द्वयद्वयानधनार्थितपःप्रशुनीनि तपांसि तन्यात्—शुर्थाद्, धात्वनामनेकार्थत्वात् ततिः करणार्थं  
 ध्ने, अथवा धित्कारोदितिव ध्, किं०?—यद्गन्धं कद्रुनि—तीक्ष्णानि, कसिन्?—सुखे—आदां, प्रथमतः क्रियमाणानि कष्टदावित्वात् कद्रुनीत्युपचारात्,

श्री अध्या.

धनवि.

रत्न० इत्थी

१५ अधि०

॥ १४९ ॥

निघ्नंति-नितरं विनाशयंति, अत्र दृष्टांतमाह—इव-यथा रसायनानि-परदप्रभृतीनि-तथाविधभेषजानि दुरामयान्-कुष्ठप्रभृतिदृष्ट-  
रोगाविघ्नंति, अत्र रसायनस्य तपःकर्मणश्चोपमानोपमेयभावः कुकर्मराशेटुंरामयस्यापि चोपमानोपमेयभाव इति ॥ २६२ ॥ २ ॥

अथ ब्रह्मचर्यादिविषयां शुभप्रवृत्तिमुपदिशन्नाह—

विशुद्धशीलांगसहस्रधारी, भवानिशां निर्मितयोगसिद्धिः ।

सहोपसर्गास्तनुनिर्ममः सन्, भजस्व गुप्तीः समितीश्च सभयम् ॥ २६३ ॥ ३ ॥

धनवि०—निर्मितयोगसिद्धिः सन्ननिशां-निरंतरं विशुद्धशीलांगलहस्रधारी त्वं भव, अत्र विशुद्धशीलांगसहस्रधारी-विशुद्ध-  
निरतिचारं च तच्छीलं च-आचारो ब्रह्मचर्यरूपस्तस्याङ्गानि कारणानि “जे नो करंति मणसे”त्यादीनि तेषां सहस्रं धारयतीति तथा; निर्मित-

पुनः की० ?-आयतौ-उत्तरकाले स्वर्गादिसुखदायित्वात्सुंदराणि-मनोहराणि यद्-यस्मात्कारणात्तान्येव तपांसि कुकर्मणां-ज्ञानावरण्यादीनां राशिं-  
पुंज निघ्नंतीव यथा रसायनानि-वैद्यैर्ज्वलितसुवर्णादिधातुसाधितानि विविधानि मुखे-आनने दीयमानानि कट्टनि-दुरास्वादानि परमापतौ सुंदराणि  
दुरामयान्-दुष्टरोगान् राजयक्ष्मप्रभृतीन् घ्नंतीति ॥ २६२ ॥ २ ॥

रत्न०—अथ तपःकारी शीलवान् भवतीति शीलौपदेशमाह-विशुद्धशीलांगोति० व्याख्या—हे यते !-हे आर्हत ! शीलस्य-सदाचार-  
स्वांगानीव शीलांगानि विशुद्धानि च तानि शीलांगानि च २ तेषा सहस्राण्यष्टादशप्रमाणानि धरसीत्येवंशीलो विशुद्धशीलांगसहस्रधारी भव, जे नो  
करंति मणसा निज्जिआहारसन्नसोईदी । पुढवीकापारमं खंतिजुआ ते सुणी वंदे ॥ १ ॥ इत्यादिगार्थोक्ताष्टादशसहस्रगाथाप्रमाणस्याव्यायधारको

योगसिद्धिः—निर्मिता-निष्ठां नीत्वा योगस्य—मनोवाक्कायैकाग्र्यस्य ज्ञानदर्शनचारित्रसंनिपातलक्षणस्य वा योगानां वा—प्राणायामादीनां  
शिक्षिः—निष्परिचयेन स तथा, य पुनस्तनुनिर्ममः सन्—शरीरभमत्वारहितः समुपसर्गान्—श्रुतिपासादीन् सह—क्षमस्य; च पुनः सम्यग्—  
यथागतोऽसीत्या शुभीः—मनोगुरुर्यादिकाः समितीः—ईर्यासमित्यादिका भजस्य—सेवस्य ॥ २६३ ॥ ३ ॥

अथानंतरोक्तप्रवृत्तौ कारणभूतां प्रवृत्तिमुपदिशति—

स्वाध्याययोगेषु दधस्य यत्नं, मध्यस्थवृत्त्याऽनुसरणमार्थान् ।

अगौरवो भैक्षमदाविपादी, हेतौ विशुद्धे वशितोद्विर्भावः ॥ २६४ ॥ ४ ॥

यत्नवि०—त्वं स्वाध्याययोगेषु यत्नं—प्रयत्नं दधस्य—शुरुष्वेत्यर्थः; अत्र स्वाध्यायश्च—वाचनादिकः पंचप्रकारः योगाश्च—उद्देशस-

भर्त्सनां तात्पर्यार्थः; दृष्टान्तोपच.काययोगाना निवृत्तिकारणत्वाच्छीलगतत्वं चैपाप्मिति, कथम्?—अनिशं—निरंतरं, किंल० ?—निर्मिता मनोवचःकायानां  
शिद्धिः—प्राथमं येन सः; निर्मितदृष्टान्तोपचःकाययोगनिवृत्तिक इत्यर्थः; अथवा निर्मिता योगानामष्टांगाना सिद्धिर्येन स इत्यपि व्याख्याप्रपंचः; अन्यञ्चोप-  
नर्गात्—देव्यादिदृष्टान्तान् यत्तिष्ठ गजस्रशुनाद्यपिचिद्यत्तिष्ठन्नमेतार्थमुनिप्रभृतिवद्ब्रह्मस्यैव कामदेवादिवत् सहस्य—क्षमस्य, परं किंलक्षणः सन्?—तनौ—शरीरे  
निर्गमः सन्, तनुनिर्गमत्वे सत्येवोपसर्गसहस्यं भवतीति, तथा शुभीस्तिस्रो मनोवचःकायाना भजस्य, च पुनः समितीः पंचैर्याभावैषणादाननिक्षेपपारिष्ठाप-  
णिकाः प्राप्ते भजस्य, श्राद्धस्यापि भूतार्थोपपत्त्यस्य कृतसाभायिकस्य चोपसर्गसहस्यं गुतिसमित्याराधनं च भवतीति न काऽपि विप्रतिपत्तिः ॥ २६३ ॥ ३ ॥

रस्य०—शैत्यान् स्वाध्यायदिना मनो वशीकरोतीति स्वाध्यायाद्युपदेशमाह—स्वाध्याययोगेऽप्येति० व्याख्या—हे यत्ने! त्वं स्वाध्यायानां—

श्री अध्या.

धनवि.

रत्न० वृत्ती

१५ अधि०

॥ १५० ॥

सुरेशानुज्ञादिरुपानुष्ठानविशेषास्तेषु; च पुनर्मध्यस्थद्वुत्था-रागाद्वेषराहित्यनागमार्थान्-सिद्धांतौ कभावातनुसर-अनुगच्छ, आंगमार्थानुसारेण विचरेति भावः, च-पुनरुत्त्वमगारवः सन्-ऋद्ध्यादिगारवरहितः सन् भैक्षं-भिक्षाकर्म कुर्वन्निति शेषः अट-भ्रमेत्यर्थः, विशुद्धे-निर्दोषे हेतौ-मोक्षकारणे ज्ञानदर्शनचारित्रलक्षणे अविषादी-भ्रमरहितः सन्, पुनः किंविशिष्टः? -वशितेन्द्रियौषः-जितेन्द्रिय-समूहः सन्, अथवा लाभेऽगारवः सबलभेऽविषादी सन् भैक्षं-गौचरचर्यामट, विशुद्धे हेतौ समग्रभोगसामर्थ्यां सत्यां वशितेन्द्रियौषः सन्नित्यर्थः ॥ २६४ ॥ ४ ॥

पुनः शुभप्रवृत्तिमुपदिशति—

**ददस्व धर्मार्थितयैव धर्म्यान्, सद्योपदेशान् स्वपरादिसाम्यान् ।  
जगद्धितैषी नवभिश्च कल्पैर्ग्रामे कुले वा विहराप्रमत्तः ॥ २६५ ॥ ५ ॥**

पठितागमप्रभृतिशास्त्रप्रतिदिनस्मरणलक्षणाना योजनानि-करणानि योगास्तेषु, अथवा स्वाध्यायैः कृत्वा मनोवचःकायलक्षणेषु योगेषु यत्नं दधस्व-

उद्यमं कुरु, स्वाध्यायैः कृत्वा मनोवचःकायान् संवृणु इत्यर्थः, तथा आगमार्थान्-अर्हद्वयवचनाभिधेयानि मध्यस्थद्वुत्था-स्वकदाग्रहाननुसारेण यथार्थाननुसर-कथय, तथा कुरुध्यापीत्यनेन स्वमतकदाग्रहप्रस्तौ जिनवचनमन्यथा मा वदेति सूचितं, तथा आगारव-ऋद्धिरससातगारवत्रयरहितः सन् भिक्षाणां समूहो भैक्षं तल्पति अट-गृहस्थगृहेषु याहीति, परं किंलक्षणः? -अविषादी-अप्राप्तौ कुस्तिप्रप्राप्तौ वा विषादरहितः, काचिदगौरवो भैक्षमटतिपाठे गौरवमभ्युत्थानादि, न विद्यते गौरवं यस्य सः अगौरवो भैक्षमट, भिक्षायै गतो मा बहुमानं वाञ्छित्यर्थः, त्वं किल० ?-इत्यादिहेतौ इन्द्रियजयकारणे विशुद्धे-निर्मले सति वशीकृत इन्द्रियाणां श्रोत्रादीनामोषः-समूहो येन स इति ॥ २६४ ॥ ४ ॥

धर्म्याप-  
देशादि

॥ १५० ॥



धर्मनि०—इं बुने । तं धर्माधिर्तयेव स्वपरादिसाम्यान् धर्म्यान्—धर्मोपेतात्रिपपापानुपदेशान्—हितशिखावचनानि ददस्व—इह, धर्म धर्मोः—गुणवं स एषाधो चस्य स धर्माधी तस्य भावो धर्माधिता तथा धर्माधितया, अत्र एककारेण नतु वखाहारस्यधितया इत्यन्य-योग्यवचच्छेदः, स्वपरादिसाम्यान्—सश्र-आत्मा सुदृढा परश्च—आत्मन्यतिरिक्तः शत्रुर्वा स्वपरी तावादी चेपां ते स्वपरादयस्तेषां साम्यं-समभायः प्रतिपापं चेपु वान् स्वपरादिसाम्यान्, समतारसप्रतिपादकानित्यर्थः, आदिपदादहिरार १ कुसुमशय्याशिलातल २ मणिलोष्ठ ३-एणशेष्णादि ४ परिमद्ः, स्वपरादिसाम्यादितिपंचम्यंतपाठे तु स्वपरप्रमुखश्रोत्रपु रागद्वेपराहित्येन समताभावादित्यर्थः; च पुनर्जगद्धितैपी-प्रभाषां हितं—पथप्रतिच्छतांति, तथा सद्यप्रसक्तः—प्रमादरहितः सन् प्राप्ते—इत्याद्युते उपलक्षणत्वाज्जनपदनगराकरादी वा—अथवा शक्त्यभावे कुटे—उपशुटराजन्यकुलश्रियकुलदक्षणे भिक्त्यमाणो कुले २' इत्युत्तराध्ययनवचनाद्देहे २ उचनीचलक्षणेऽजुगुप्सिते वा नवभिः धर्तव्यः—नवसत् गोपतेः धर्तव्यः—साध्याचारः ऋतुवद्धकालेऽष्टौ मासकल्पाश्चतुर्मासककाले एकश्चतुर्मासककल्पः एवं प्रकारैर्विहर—विचर, एवं विहरे च भगवश्चासाऽऽराधिता स्वाद्, आज्ञा चैवं 'मोक्षेण मासकल्पं अत्रो सुतंसि नत्थि ष विहारोत्ति' [ मुक्त्वा मासकल्पं अन्यः

रदा०—अथ साध्यापनर्त्ता सदुपदेशान् भवतांति सदुपदेशविषये उपदिशति—ददस्वेति० व्याख्या—हे यते ! त्व धर्म एवार्थः—प्रयोजन-नान्ध्याग नि धर्माधी तस्य भावो धर्माधिता तथा एव, नतु स्वार्थनिष्ठत्वेन, सदा धर्म्यान्—धर्मनंत्राधिन उपदेशान् ददस्व—देहि, कस्मात्?—स्वश्र परे च शरारे ते उदात्तं धेना ने नपरादयस्तेषु साम्यं—समच तस्माद्, असां स्त्रो—मदीयो मदाज्ञाकारी अत एनं धर्मोपदेशं ददासि, एते परे—मिव्यादृष्टयः-अनान्ध्यागं कि धर्मोपदेशान्तेन ? अथनाऽस्य रचितनवने प्रीतिरिति रुचितोमे वदामाति, रागद्वेषां मुक्त्वेत्यर्थः, आदिशब्दनेभ्यानिभ्यदात्रदात्पु-स्यं शास्त्रां । तथा तं जगन्नातिनि 'नात्स्यात्तद्यपदेश' इति न्यायजानादासिलोमाना हितैपी—हितसमूहः सन् नवभिः कल्पैरप्रमत्तः—अप्रमादी सन्

भी अथ्या.

धनवि.

रत्न० वृत्ती

१५ अधि०

॥ १५१ ॥

सूत्रे नास्ति तु विहार इति ] कदाचित्संयमबाधकारिदुर्भिक्षरत्नान्यादिकारणवशाद्भव्यतो भासकल्पातिक्रमे भावतो वसतिपाटकपरावर्तनेनापि चायमवश्यं विधेय एव, यदुक्तं—“कालाहदोसञ्जो पुण न द्बञ्जो एस कीरए नियमा । भावेण च कायवो संथारावच्चयाद्दिहि ॥ १ ॥”—सिति [ कालादिदोषतः पुनर्न द्रव्यत एष क्रियते । नियमात् भावेन तु संसारकव्यत्ययादिभिः कर्तव्यः ॥ १ ॥ ] ॥ २६५ ॥ ५ ॥

अथ शुभप्रवृत्तिमशुभनिवृत्तिं चोपदिशन्नाह—

कृताकृतं स्वस्य तपोजपादि, शक्तीरशक्तीः सुकृतेतरे च ।

सदा समीक्षस्व हृदाऽथ साधुं, यतस्व हेयं त्यज चाव्ययार्थी ॥ २६६ ॥ ६ ॥

धनवि०—हे आत्मन् ! त्वं स्वस्य-निजस्य कृताकृतं तपोजपादि हृदा-हृदयेन समीक्षस्व-इदं तपो मया कृतमिदं न कृतमयं जपः कृतोऽयं च न कृत इति पर्यालोचय; अत्र तपश्च द्वादशभेदं जपश्च नमस्कारादिमंत्रजापस्तपोजपौ तौ आदौ-प्रथमं यस्य सुकृतस्य

विहार-विहारं कुरु, एकत्र मा वसेत्यर्थः; कस्मिन् ?-ग्रामे वा पुनः कुले-ग्रामैकदेशे एककुलनिवासस्थानरूपे, ग्रामान्तरादौ विहारकरणासामर्थ्ये सति, अथवा दुष्कालज्वरादौ विहारयोग्यदेशभावे सतीति ज्ञेयं, मार्गशीर्षाद्यापाढपर्यन्ता अष्टौ मासा अष्टौ कल्पाः श्रावणभाद्रपदाश्विनकार्तिकाश्वत्वारो मासा एक एव कल्पस्तथैवाज्ञप्तत्वात्तीर्थाङ्गिरिति नव कल्पाः; इदमौत्सर्गिकं वचनम्, अपवादतः षण्मासानेकस्मिन्नेव ग्रामादौ स्थेयमित्याज्ञप्तत्वादिति ॥ २६५ ॥ ५ ॥

रत्न०—अथ सदुपदेशवान् कृताकृततपःप्रयत्नविचारको भवतीति तत्रार्थे आह-कृताकृतमिति० व्याख्या—हे यते!-हे आर्हत त्वं स्वस्य-आत्मनस्तपोजपादिकर्म कृतं चाकृतं च समीक्ष्य-विचार्येदं मया तपः कृतमिदं च न कृतं, तथा अयं जपः कृतो न कृतश्चेति समीक्ष्येत्यर्थः; आदि-

कृताकृत-  
समीक्षादि

॥ १५१ ॥

नचयोजयादि, कृतं च-निर्मितमकृतं च-अनिर्मितं कृताकृतमिति, च पुनः स्वस्य सुकृतेतरे-सुकृतं च-पुण्यमितरत्र-पापं समाहारद्वंद्वे नृपुत्रेतरत्र-पुण्यपापं तस्मिन्, द्राक्षीः-सामर्थ्यान्यद्राक्षीः-असामर्थ्यानि हृदा-मनसा सदा-सर्वकालं समीक्षस्व-इदं सुखसाध्यं तपो-जपादिसुकृतं शक्यमिदं च कष्टसाध्यं तपोजपादिसुकृतमद्राक्यमिदं चाल्पप्रमादसेवनलक्षणं पापं शक्यमिदं च नृपांगनाद्यासेवनलक्षणं पापम-द्राक्यमिति सम्यन्वितोऽन्येत्यर्थः; अथ-समीक्षणानंतरमव्ययार्थी-मोक्षार्थी सन् शक्यत्वविषयस्य सुकृतस्यासाध्यकत्वेन साध्ये-शक्तिगोचरे सुकृते यतस्व-यत्नं कुरुष्व; च पुनर्हेयं-शक्यमशक्यं च पापमव्ययार्थी सन् त्रिधा परिहर-मुंचेत्यर्थः ॥ २६६ ॥ ६ ॥

अथ 'परपीडावर्जनाद्योगत्रयस्य शुद्धिर्भवती'ति दर्शयन्नुपदिशति-

परस्य पीडापरिवर्जनात्ते, त्रिधा त्रियोग्यप्यमला सदाऽस्तु ।

साम्यैकलीनं नातदुर्विकल्पं, मनो वचश्चाप्यनघप्रवृत्ति ॥ २६७ ॥ ७ ॥

सन्नेन क्रियाशुभानर्दाना भ्रष्टा, तथा शकीरशकीथ समीक्ष्य, साप्रतं ममास्मिन् तपसि जपे वा शक्यः सति? उत न संतीति च, ताः प्राति समीक्ष्य, तथा सुकृतं सुकृतान्दितरद्-असुकृतं पुण्यपापं च ते उभे अपि प्राति समीक्ष्य, अस्मिन् कृते सुकृतं भावि उत चास्मिन् कृतेऽसुकृतं भावीत्यपि समी-क्ष्यतेत्यर्थः, कथं?-सादा-निरंतर, केन?-स्वहृदा-स्वहृदयेन, उत्तमाना गुरुपदेशो वीजप्राप एव भवेत्, तद्विस्तरस्तु स्वहृदयविचारणजलसेकाद्भवति, अर्धन संधं तर्मास्य साध्यं-सत्य साधनयोग्ये यतस्व-उद्यमं कुरु, च पुनर्हेयं-स्याज्यं सुकृतेतरदित्यर्थः लज-मुंच, किं?-अव्ययस्य-मीक्ष्यार्थी तत्र, एतदर्थं विचारपूर्वकं कुर्वित्यर्थः ॥ २६६ ॥ ६ ॥

श्री अध्या,

धनवि.

रत्न० वृत्ती

१५ अधि०

॥ १५२ ॥

मैत्र्यादि

धनवि०—परस्य—स्वव्यतिरिक्तस्य प्राणिनस्त्रिधा पीडापरिवर्जनात्—करणकारणानुमतिलक्षणाप्रकारत्रयेण बाधानिषेधान्ते—तव त्रियोग्यपि—मनोवचःकायलक्षणा योगत्रय्यपि सदा—सर्वकालममला—निष्पापाऽस्तु—भवतु; अत्र यत इत्यध्याहार्यं, तेन यतः कारणात्रिधा परस्य पीडावर्जनात्तव मनोऽपि सामर्थ्यकलीनं—केवलसमताभावभाषितं गतदुर्विकल्पं—नष्टदृष्टिचिंतासंतापं च, भवतीति योगः, च पुनः परस्य पीडापरिवर्जनात्तव च वचोऽपि—वचनमप्यनघप्रवृत्ति—निरवद्यव्यापारं, भवतीति योगः । ननु योगत्रयस्य शुद्ध्यधिकारे प्रकृते मनोयोगवाग्योगयोः शुद्धिरत्रोक्ता कथं न काययोगस्य शुद्धिरिति चेन्न, काययोगशुद्धेरितरापेक्षया सुखसाध्यत्वादिति ॥ २६७ ॥ ७ ॥

अथानंतरोक्ताया दुःसाध्याया मनःशुद्धेरुपायं दर्शयन्नुपदिशति—

मैत्रीं प्रमोदं करुणां च सम्यग्, मध्यस्थतां चानय सात्म्यमात्मन् ।

सद्भावनास्वात्मलयं प्रयत्नात्, कृताविरामं रमयस्व चेतः ॥ २६८ ॥ ८ ॥

रत्न०—अथ सद्विचारवान् त्रियोगीं निर्मलां धत्ते इत्यर्थे आह—परस्य पीडेति० व्याख्या—हे आत्मन् ! ते—तव परस्य—स्वस्माद्भिन्नस्य पीडापरिवर्जनात् मनोवचःकायरूपाणा योगानां समाहारस्त्रियोगी अप्यमला—विमला विशुद्धाऽस्तु, पापपंकरहितेत्यर्थः । कथं?—त्रिधा—करणकारणानु-मतिभिः, कथं?—निरंतरं, अथ मनोवचसोर्दुर्निवारणत्वेन विशेषतः पृथक् निर्दिशन्नाह—मनो वचश्चापि अनघा प्रवृत्तिर्यस्य तदनघप्रवृत्त्यस्तु, किलक्षणं?—गता दुर्विकल्पा—दुष्टचिंतनानि दृष्टजल्पनानि वा यस्मात्तद्, ईदृशी एव मनोवचसी अनघप्रवृत्तिनी स्त इति द्वे अपि समर्थविशेषणे इति, अथवा सामर्थ्यकलीनं गतदुर्विकल्पमस्त्विति मनस एव विशेषणं, वचश्चाप्यनघप्रवृत्ति अस्त्विति वचस एव विशेषणमित्यपि व्याख्यानं कार्यं ॥ २६७ ॥ ७ ॥

॥ १५२ ॥

धनवि०—हे आत्मन् ! मैत्री च पुनः प्रमोदं च पुनः करुणां च पुनर्मध्यस्थतां सम्यग्-गुरुकथुत्तया शास्त्रीकथुत्तया वा सात्म्यम्-  
 आत्मना सर्वथाभावमानव-प्रापय; मैत्रीप्रमोदकारुण्यमाध्यरलयत्क्षणं 'मा कार्पात्कोऽपि पापानि, मा घ भूत्कोऽपि दुःखितः' इत्यादिश्लोकैः  
 धर्मद्वारे भगिण्यारितं क्रियदिति, शेषं तवित्तरं योगशास्त्रद्वारे त्वसेयं । च पुनरात्मलयं-संश्राप्तवन्मयस्वभावं यथा स्यात्तथा कृताविरामं-निरंतरं  
 यथा स्यात्तथा सद्भावनासु-द्वन्द्वसु प्रसिद्धासु चेतो-मानसं प्रयत्नाद्-उच्यमात्ममादराहियाद्रमयस्व-श्रीडाविषयं कुरुष्व ॥२६८॥८॥  
 अथानंतरोक्तवनःशुद्धिकरणोपायं तत्फलं च दर्शयत्युपदिशति—

दुर्त्या न कुत्रापि समत्वभावं, न च प्रभो ! रत्नरती कपायान् ।

दृश्यापि सांख्यं लभसेऽप्यनीशे, ख्यनुत्तरामत्यसुखाभमात्मन् ॥ २६९ ॥ ९ ॥

रत्न०—अथ त्रियोमीनेत्यत्र त्रैव्यादिभजनैः भवतीत्याह—मैत्री प्रमोदमिति० व्याख्या—हे आत्मन् ! मैत्री-परहितकिंतात्क्षणामानय-  
 र्वात्मनिअन्वयानं रगापत्तां दुर्ध्वल्यर्थं, तथैव प्रमोदं-परसुखं दृष्ट्वा तं तोषकरुणत्वं, तथा करुणा-परदुःखनिवारणत्वा च पुनर्मध्यस्थता-परदोषोप-  
 शान्तिर-गामाभयं, कर्म-सम्यक्-त्रिया मनोरजःनायशुद्ध्या, च पुनर्हे आत्मन् ! एवं चतुर्भिर्मैत्रीप्रमोदकरुणामध्यस्थताकरणत्क्षणेहितुभिः साम्यं-  
 गतं त्पानय, रानंदं प्राप्तुं त-भगिदर्थं; तथा साम्यकरणेनैव तद्भावनासु चेतः-चित्तं रमयस्व, किंत्क्षणात्-आप्तो त्य-एकाम्यं येन तत्, कस्मात्-  
 प्रथमाद्-उपमानात्प्राप्तिसर्वप्रसारेणादिसर्थं; कर्म-दुर्ताविसर्गं-दुंतासु परमं यथा स्यात्तथा अविश्रातामित्यर्थं; अथवा सद्भावनासु सु-सुष्टु आप्तः-प्राप्तो  
 न्यथै कं न तदप्राप्तान्साप्तव्यमित्यलत् ॥ २६८ ॥ ८ ॥

श्री अध्या.

धनवि.

रत्न० वृत्ती

१५ अधि०

॥ १५३ ॥

धनवि०—हे प्रभो !—हे समर्थ ! कुत्रापि—शक्योपधिपुस्तकादिवस्तुनि ममत्वभावं—ममेदमिति बुद्धिलक्षणां ममतां न कुर्या—मा विदध्याः, च पुना रत्यरती न कुर्याः, तत्र रतिश्च—सुंदरवस्तुष्वासकिलक्षणेषु विषयेषु मोहनीयोदयाच्चित्ताभिरतिर्वा, अरतिश्च—असुंदरवस्तुनि प्रद्वेषलक्षणाऽनिष्टविषयेष्वरतिमोहनीयोदयाच्चित्तोद्देशो वा, च पुनः कषायान्—क्रोधादीन्न कुर्याः; हि—यतः कारणाद्धे आत्मन्निहापि—सत्सर्वलोकेऽप्यनुत्तरामर्त्यसुखाभम्—अनुत्तरविमानवासिसुरानुभवयोग्यसुखसदृशं सौख्यं—सुखमनीहो—निःस्पृहः सन् लभसे—अधिगच्छसि; ममतादिदोषरहितस्य साधोरिहापि सर्वातिशायि सुखं भवतीति भावः, यदुक्तं—‘नैवास्ति राजराजस्ये’त्यादिनेति ॥ २६९ ॥ ९ ॥  
अथ शुभप्रवृत्तिशिक्षोपदेशमुपसंहरन्नाह—

इति यतिवरशिक्षां योऽवधार्य व्रतस्थश्चरणकरणयोगानेकचित्तः श्रेयेत ।

सपदि भवमहाविंशं क्लेशराशिं स तीर्त्वा, विलसति शिवसौख्यानं त्यसायुज्यमाप्य ॥ २७० ॥ १० ॥

रत्न०—अथ भैज्यादि तु ममत्वलग्नेन भवतीत्याह—कुर्या न कुत्रापीति० व्याख्या—हे आत्मन् ! हे प्रभो !—हे समर्थ त्वं कुत्रापि वस्तुनि ममत्वस्य भावो—भावनं चिंतनमित्यर्थः तं न कुर्या—विदध्याः, च पुनः रतिः—रागो अरतिः—तद्विरता ते उभे अपि न कुर्याः, शुभे वस्तुनि रतिमशुभे वस्तुन्यरतिमित्यर्थः, तथा कषायांश्चाप्येवमकुर्वन् त्वमिहापि—इह लोकेऽप्यनुत्तराणां—विजय १ वैजयंत २ जयंता ३ पराजित ४ सर्वार्थसिद्धानां ५ पंचानाममर्त्या—देवास्तेषां सुखं तेनाभं—सदृशं सौख्यं हि यस्मात्कारणाच्छभसेऽपि—प्राप्तोऽप्यपि, अपिः संभावनायां, त्वं क्रीदशः ?—न विद्यते ईहा—वाछा अवंतीसुकुमाळस्येव नछिनीगुल्मविमान इव कस्मिन् वस्तुनि यस्य सः, अनुत्तरविमानामराणां सर्वेषां समानत्वात्सुखमप्यनुत्तरं, ततस्तत्सुखस्य प्रहणमिति ॥ २६९ ॥ ९ ॥

सौख्यवि-  
लासः

॥ १५३ ॥

धनवि०—यो व्रतस्थो—यः साधुरिति—अमुना प्रकारेणोकां यतिवरशिक्षां—यतिवरा—मुनिवरास्तीर्थकरा गणधराः पूर्वाचार्या वा तेषां शिक्षां—द्वितीकिमवधार्यकचित्तः—तदेकप्रमत्ताः सन् चरणकरणयोगान्—चरणसप्ततिकरणसप्ततिलक्षणान् योगान्—संयमव्यापारान् श्रयेत्—संचेद, तत्र चरणसप्ततिः ‘यय ५ सम्पणधम्म १० संजम १७ वेयावधं १० च वंभगुत्तीओ ९ । नाणाइतियं ३ तव १२ कोहनिगाहह ४ चरणमेयं ॥ १ ॥’ इतिरूपा, करणसप्ततिश्च—‘पिंडविसोही ४ समिई ५ भावण १२ पडिमा १२ य इंदियनिरोहो ५ । पडिडेहणर ५ गुत्तीओ ३ अभि-  
गाता ४ भंय करणं तु ॥ १ ॥’ इतिरूपा, स साधुः सपदि—शीघ्रं कुशराशिं भवमहाविंधि—संसारमहासमुद्रं तीर्त्वा—निस्तीर्थं च पुनः शिव-  
सौख्यानंत्यसायुज्यमाप्य—प्राप्य विलसति—सौख्यमनुभवतीत्यर्थः, अत्र कुशानां—जन्मजरामरणक्षुत्पिपासापरिभवादिलक्षणानां राशिः—  
समूहो यत्र स तथा तं कुशराशिमिति भवमहाविंधिविशेषणं, किंच—शिवसौख्यस्य—मोक्षसुखस्थानंत्यम्—अविनाशिता तथा सह सायुज्यं—  
नादितं, चतुर्कमभिधानचिंतामर्णा ‘ब्रह्मसायुज्य’मित्यस्य व्याख्याते ‘सह युग्—योगोऽस्येति सयुग् तस्य भावः सायुज्यं’ शिवसौख्यानंत्य-

रस०—अथ पत्रादशाधिकारस्योपसंहारमाह—इति यतिवरशिक्षामिति० व्याख्या—इति—अमुना प्रकारेण यो व्रतस्थो—यतिर्यतिवराणां—  
साधुसुख्यानां शिक्षागवधार्य—चित्ते धृत्वा चरणकरणसप्ततिगाथोक्तान् चरणकरणयोगान् श्रयेत्, किल० ?—एकस्मिन् व्यातव्ये पदार्थे चित्तं यस्य स  
एकचित्तः अत्यप्रमत्ता इत्यर्थः, स यतिः शीघ्रं भवमहाविंधि—संसारसमुद्रं तीर्त्वा शिवस्य—मोक्षस्य सौख्यानमानंत्यम्—अनंतत्वं तेन सह युग्—  
योगोऽव्याहारी सयुग् सयुजो भावः सायुज्यमाप्य—प्राप्य विलसति—विलासं करोति, अनंतसुखमनुभवतीत्यर्थः, भवमहाविंधि किल० ?—कुशानां—  
क्षयाना राशिरिव प्रेशराशिः कुशानां राशिर्यथेति वा तम्, अत्र यतिवरेत्युक्तेऽप्युपलक्षणाच्छ्राद्धवरेत्यापि ग्राह्यं, कियद्भिर्गुणैर्यतिसमानत्वाद्भावयतिव्या-

श्री अध्या.

धनवि.

रत्न० वृत्ती

१६ अधि०

॥ १५४ ॥

सायुज्यमिति ॥ २७० ॥ १० ॥

इतिश्रीतपागच्छे महोपाध्यायश्रीधनविजयगणिविरचितायामध्यात्मकल्पद्रुमटीकार्या

शुभप्रवृत्तिशिक्षोपदेशनाम्नी पंचदशी पदपद्धतिः ॥ १५ ॥

### १६ साम्यसर्वस्वाधिकारः ।

अथानंतरोक्तशुभप्रवृत्तिः साम्याधीनेति साम्यरहस्यद्वारं प्रतिपादयन्नाह, यद्वाऽनंतरोक्तानि पंचदश द्वाराणि साम्यकारणान्युपदिष्टानीति साम्यरहस्यद्वारं प्रतिपादयन्नाह, अथवा साम्यमयमध्यात्मकल्पद्रुमाभिधानशास्त्रमुपसंजिहीर्षुः साम्यरहस्यद्वारं प्रतिपादयन्नाह—

अथ ग्रन्थोपसंहाराय साम्यसर्वस्वमिति स्पष्टम्, अत्र प्रतिपाद्यत इति शेषः; अत्र प्रतिज्ञातमेव प्रथममुपदिशति—

एवं सदाऽभ्यासवशीन सात्म्यं, नयस्व साम्यं परमार्थवेदिन् ।।

यतः करस्थाः शिवसंपदस्ते, भवन्ति सद्यो भवभीतिभेत्सुः ॥ २७१ ॥ १ ॥

इति ॥ २७० ॥ १० ॥ इति पञ्चदशोऽधिकारः ॥

श्रीशान्तिचंद्रवरवाचकदुग्धासिंहुलब्धप्रतिष्ठवरवाचकरत्नचंद्रः । अध्यात्मकल्पफलदस्य चकार वृत्तिं, चक्रेऽगामद्वितपञ्चदशोऽधिकारः ॥ १५॥

साम्यसा-  
वमादि

॥ १५४ ॥



यनवि०—हे परमार्थवेदिन् !—हे त्वत्किमप्यर्थस्य एवम्—अमुना पंचदशद्वारोक्तप्रकारेण सदा—सर्वकालमभ्यासवशेन—पुनः २  
करणलक्षणान्यायाय तत्रायोगेन सात्म्यं—ममतां सात्म्यं—स्वात्मप्रकृत्या सहैकीभावं नयस्व—प्रापयस्व; यतः सान्न्त्यैकभावात्सद्यः—शीघ्रं  
भवर्भातिभेषुः—संनारभयतेदकस्य ते—तत्र शिवसंपदो—मोक्षश्रियः करस्या—हस्तप्राप्ता भवंतीति ॥ २७१ ॥ १ ॥

अथ सान्न्त्यधीनार्थसाहायानुपदिशन्नाह—

त्वमेव दुःखं नरकस्त्वमेव, त्वमेव शार्मापि शिवं त्वमेव ।

त्वमेव कर्माणि मनस्त्वमेव, जहींश्चावियामवधेहि चात्मन् ! ॥ २७२ ॥ २ ॥

यनवि०—हे आत्मन् ! दुःखं—प्रविष्टुल्लेखं त्वमेवासि दुःखसाधनोपायभेदकत्वात्, च पुनर्नरको—निरयनाश्री दुर्गतिस्त्वमेवासि

रस्य०—अथ प्रयोगसत्प्राय साम्प्रत्यस्त्विति षोडशोऽधिकारो विवरीतुं प्रक्रम्यते, तत्र सर्वा शुभा प्रवृत्तिरभ्यासवशत आपातीति निरूपयति—  
एवं सदाऽभ्यासवशेति० व्याख्या—परमार्थं—रहस्यं वेतीति परमार्थवेदी तस्य तंत्रोपनं क्रियते हे परमार्थवेदिन् ! त्वमेवम्—अमुना सकलप्रयोगक-  
प्रयत्नेण सात्म्यं—समाधेयं प्रायं सह—आत्मना—स्वरूपेण वर्तते यत्तत्सात्म सात्मनो भावः सात्म्यं—स्वरूपत्वं नय, यादृकसात्म्यं कथितमस्ति तादृगेव  
नयन्—प्राप्तमि, किंन ?—सदा—निरन्तरमभ्यासवशेन, यतः सात्म्यत्वं—तत्र करस्याः शिवसंपदो भवंति—हस्तप्राप्तियुक्तो मोक्षश्रियः स्युत्सिर्धः, कथं ?—  
शेषः—शीघ्रं, ते किं कर्तुः ?—भवस्य—तंसारस्य भाति—भयं निनत्सीति भयभीतिभेत्ता तस्य ॥ २७१ ॥ १ ॥

रस्य०—अथ सर्वत्रात्मनः प्राधान्यं निरूपयन्नात्मानं सावधानताविषये उपदिशति—त्वमेव दुःखमिति० व्याख्या—हे आत्मन् ! स्वस्य दुःख-

श्री अध्या.

धनवि.

रत्न० वृत्ती

१६ अधि०

॥ १५५ ॥

नरकगतिसकर्मार्जकत्वात्, च पुनः शर्मापि—सुखमपि त्वमेवासि सुखसाधनोपायप्रेरकत्वात्, च पुनः शिवं त्वमेवासि सकलकर्मरा-  
हित्येन जायमानत्वात् च पुनः कर्माणि—शुभाशुभकरूपणि त्वमेवासि शुभाशुभकर्मार्जकत्वात्, च पुनर्मनः—शुभाशुभकर्मबंधकश्चेतोव्यापार-  
रत्वमेवासि मनोव्यापारकत्वात्, अत्रात इत्यध्याहार्यं तेनातः कारणाद्विद्याम्—अनन्तरोक्ताथैवपरीत्यलक्षणं मिथ्याज्ञानं ममायं सुखदो-  
ममायं दुःखद इत्यादिरूपां मिथ्यावासनां वा जहीहि—त्यज, च पुनरवधिहि—यथा सुखं भवति दुःखं च न भवति तथा सावधानो  
भव; अत्र वृत्ते प्रतिपादितार्थस्य संवादकगाथा—अप्या नई वेअरणी, अप्या मे कूडसामली । अप्या कामदुघा धेणू, अप्या मे नंदणं  
वणं ॥ १ ॥ इत्यादिकाऽवसेया इति । नन्वात्मनो दुःखनरकादिरूपताऽत्र कथं दर्शितेति चेन्न, धर्मधर्मिणोरभेदात्संवृतत्वासंवृतत्वपर्याय-  
भेदेऽपि पर्यायपर्यायिणोरभेदाच्च ॥ २७२ ॥ २ ॥

कारणे कर्माणि प्रवृत्तत्वात्, त्वमेवासीति सर्वत्र संबंधनीयम्, अथवा दुःखानां भोक्तृत्वात्त्वमेव दुःखं, यथेदं भोगिगृहं दातुगृहं, परं गृहं भोगि दातु च  
कथं भवति?; भोगी दाता च गृहमेव भवति, परमाश्रये आश्रयिण उपचारादित्यादयः प्रयोगा अविप्रतिपन्नास्तथैवायं प्रयोगोऽपि, तथा त्वमेव नरको-  
नरकगतिकारणे कर्माणि प्रवृत्तत्वाद्, अथवा नरकदुःखानां भोक्तृत्वाद्, यथा गृहं स्वीतित्वत्, तथा त्वमेव शर्मापि—सुखमपि, सुखप्राप्तिकारणे कर्माणि  
प्रवृत्तत्वाद्, अथवा सुखानां भोक्तृत्वात्, तथा त्वमेव शिवं—मोक्षः, मोक्षकारणे चारित्रे प्रवृत्तत्वेन, यदा तदा वा मोक्षाश्रयितया भावित्वेनाभेदो-  
पचारात्, तथा त्वमेव कर्माणि कर्मात्मनोर्लोहाश्रिवदभेदतया मिलितत्वात्सकलकर्मभोक्तृत्वाद्दाऽभेदोपचारात्, तथा मनः—चेतस्त्वमेव मनसः प्रवर्त-  
ननिवर्तनयोरीश्वत्वेनाभेदोपचारात्, तेन कारणेन हे आत्मन् ! अवज्ञाम्—अनादरमर्थार्द्धिकर्माणि कल्पे परत्परारिर्वर्षे वा कारिष्येऽहमिति धर्मकर्माति-  
रूपां जहाहि, च पुनरवधेहि—सावधानमना भव, धर्मकर्माणि पटुर्भवेतिभावः ॥ २७२ ॥ २ ॥

आत्मनो  
दुःखत्वादि

॥ १५५ ॥

दान्यकारणमविद्यात्तागमुपदिश्य साम्यकार्यं संगत्यागमुपदिशन्नाह—

निःसंगतामेहि सदा तदात्मन्नर्थेष्वशेषेष्वपि साम्यभावात् ।

अवेहि विद्वन् । ममैतव मूलं, शुचां सुखानां समतैव चेति ॥ २७३ ॥ ३ ॥

धनवि०—हे आत्मन् ! यवः कारणादन्तरोपदेशे सर्वं त्वमेवासीति प्रतिपादितं तत्—वस्मात्कारणात्सदा—सर्वकालमशेषेषु—समस्ते-  
 द्रव्येषु—सुगदुःखजनकेषु साम्यभावात्—समतापरिणामाग्निःसंगतां—नवविधपरिग्रहे ममताराहित्यमेहि—आ समंवादेहि ‘गत्यर्थाः  
 प्राप्तरथा’ इति वचनात्प्राप्तुर्हीत्यर्थः; हे विद्वन् !—हे धीमन् त्वमिति वक्ष्यमाणमेवेहि—जानीहि, इतीति किमित्याह—शुचां—शोकानां मूलं—  
 गूढकारणं ममैतव—निःसंगताऽभाव एव भवति, सुखानां—सकलसौख्यानां मूलं—प्रधानकारणं समतैव—साम्यमेव भवतीति ॥ २७३ ॥ ३ ॥  
 अनंतरं सादन्यतः सकलपदार्थविपयिणी समता निर्ममता चोपदिष्टा, अथ च विशेषविपयिणीं समतां चोपदिशति—

स्त्रीषु धूलिषु निजे च परे वा, संपदि प्रसरदापदि चात्मन् ! ।

तत्त्वमेहि समतां ममतासुग, येन द्वाश्वतसुखाद्भयमेपि ॥ २७४ ॥ ४ ॥

रत्ना०—अथ सर्वत्र नित्यंगतायाः प्राधान्यमुपदिशति—निस्संगतामेहीति० व्याख्या—हे आत्मन् ! तत्—तस्माद्धेतोस्त्वं सदा निस्संगतां—  
 शीघ्रनन्दनानिस्संगताहित्योहि—प्राप्तुहि, कस्मात् ?—साम्यस्य भावो—भावतं चिंतनं तस्मात्, केषु ?—अशेषेष्वव्यर्थेषु, सर्वेषां पदार्थानामनित्यत्वादित्यर्थः;  
 इति चित्तं—शुचां—शोकानां मूलं—कारणं ममता एव वर्तते इत्यवेहि, सर्वेषां सुखानां मूलं समता—साम्यं वर्तते इति चावेहि, इदमेव ज्ञात्वा  
 नित्यंगतामेहीति पूर्वार्थसंगतिरिति ॥ २७३ ॥ ३ ॥

श्री अध्या.

धनवि.

रत्न० शुची

१६ अधि०

॥ १५६ ॥

धनवि०—हे आत्मन् ! तत्—तस्मात्स्त्रीषु—लज्जनासु धूलिषु—मार्गपतितरेणुषु च पुनर्निजे—स्वजने परे च—परजने वैरिणि वा च पुनः संपदि—राज्यादिसमृद्धौ प्रसरदापदि च—निःस्वतादिलक्षणायामाणञ्छदिपत्तौ ममतामुग्—इष्टवस्तुनि ममत्वत्यजनशीलः सत्त्वं समतां—साम्यमेहि—प्राप्तुहीति, येन समताकरणेन शाश्वतसुखाद्यं—शाश्वतसुखेन—मोक्षसुखेन सहाद्वयम्—ऐक्यमेधि—अधिगच्छसीत्यर्थः ॥ २७४ ॥ ४ ॥

अथ साम्यस्यैव सकलकमनीयपदार्थसार्थत्वारतां दर्शयन्नुपदिशति—

तमेव सेवस्व गुरुं प्रयत्नादधीव ज्ञात्राण्यपि तानि विद्वन् ।

तदेव तत्त्वं परिभावयात्मन् !, येभ्यो भवेत् साम्यसुधोपभोगः ॥ २७५ ॥ ५ ॥

रत्न०—निसंगता तु ममत्वमोचनेन भवतीत्याह—स्त्रीषु धूलिविविति० व्याख्या—हे आत्मन् ! त्वं तत्त्वं—सारं समतां—साम्यमेहि—प्राप्तुहि, कासु ?—स्त्रीषु, तथा धूलिषु, पुनः कस्मिन् ?—निजे—स्वजने पुत्रादौ तथा परे—अन्यस्मिन् वैर्यादौ, तथा कस्यां ?—संपदि—सुवर्णमणिमणिक्यगुहादिकायां, पुनः कस्यां ?—प्रसरंती या आपद्—विपद् तस्यामपि, त्वं किंलक्षणा ?—ममतां—ममत्वं मुंचसीति ममतासुग्, इदमेव सर्वेषु पदार्थेषु रूपादिषु समताकरणे समर्थं विशेषणमिति, येन समताप्रापणेन शाश्वतसुखस्य—मोक्षसुखस्याद्वयम्—ऐक्यमेधि—प्राप्तोषीति, अत्र यथा धूलिषु रानं न चिंतयसि तथा स्त्रीष्वपि मा चिंतय, यथा च निजेषु द्वेषं न चिंतयसि तथा परेष्वपि मा चिंतय, यथा संपद्यागतायां मुदं वहसि तथाऽपदि प्रसृतायां मम पूर्वकर्मक्षयो भवतीति दुःखितो मा भवेतिलक्षणां समतां तत्त्वमेहीतिभावः ॥ २७४ ॥ ४ ॥

सेवादिफलं

॥ १५६ ॥

यनवि०—हे विद्वन् ।-धीमन् तमेव गुरुं-धर्मोपदेष्टारं प्रयत्नाद्-उद्यमानसेवस्व-भजस्व, च पुनः प्रयत्नाच्छास्त्राण्यपि-प्रन्धानसि  
 तान्यपीभ्य-पठ, च पुनस्तदेव तत्त्वं-परमार्थसदस्त्वु ध्येयमित्यर्थो वि(परि)भावय-विचिंतय ध्यानविषयं कुरु, येभ्यो-गुरुशास्त्राप्य-  
 यनत्तर्थाभितर्तभ्यः साम्ययुधोपभोगः-समावाऽप्युत्साहो भवेत्-स्यादिति; अत्रार्थे संबन्धो “दृढतामुपैति वैराग्यवासना येन येन भावेन ।  
 तस्मिन्नास्मिन् कार्यः कायमनोवाशिरन्त्यासः ॥ १ ॥” (१६) इति प्रथमरतिप्रकरणे, इति ॥ २७५ ॥ ५ ॥

अर्थेनं प्रत्ययुपसृष्टरन् प्रन्धश्रवणफलमुपदर्शयति—

समग्रसच्छास्त्रमहार्णवैभ्यः, समुद्धृतः साम्यसुधारसोऽयम् ।  
 निर्णयतां हे विबुधा । तभेध्वमिहापि सुक्तेः सुखवर्णिकां यत् ॥ २७६ ॥ ६ ॥

यनवि०—हे विबुधाः ।-यंति वास्तत्कारणान्कथञ्चिरयम्-अध्यात्मकल्पदुर्माभिधाने प्रन्धे स्थितः समग्रसच्छास्त्रमहार्णवैभ्यः-  
 नन्त्प्रपन्नंशास्त्रादासमुद्भवः समुद्धृतः-सन्धकप्रकारेणोद्धारविपर्यीकृतः संगृहीत इति यावत् साम्यसुधारसः-समावाऽप्युत्साहो

रत्न०—अथ तद्गुरुलेभया तमं गुणं प्राप्यत इति तत्रार्थे आत्मानमुपदिशति-तमेव सेवस्वेति० व्याख्या—हे आत्मन् ! प्रयत्नाद्गुरुं तमेव  
 लेभत, प्रयत्नादिति सर्वत्र योऽर्थः, हे विद्वन् ! आत्मान्-शास्त्राण्यपि तानधीभ्य-पठ, तथा तदेव तत्त्वं परिभावय-चिंतय, येभ्यो-गुरुसेवनशास्त्राप्य-  
 यनत्तर्थाभितर्तभ्यः साम्यमेव सुधा-अमृतं तस्या उपभोगो भवेत्, कुशुहतेनदुःशास्त्राभ्ययनदुःखपरिभावनैः संसारमूढकारणैश्च न किमपीति  
 तस्य ॥ २७५ ॥ ५ ॥

रत्न०—अर्थतद्भवत्य गुणोत्पत्तिस्त्वनप्यनेनोपादेयतागाह-समग्रसच्छास्त्रेति० व्याख्या—हे पण्डिता ! अयं ग्रन्थः साम्यमेव सुधारसो

श्री अध्या.

धनवि.

रत्न० वृत्ती

१६ अधि०

॥ १५७ ॥

निपीयतां—श्रूयतामिति, आदरेण श्रवणं पानमुच्यते; यद्—यस्मात्कारणादिहापि—मनुष्यभवे स्थितोऽपि मुक्तेः—मोक्षस्य सुखवर्णिकां—  
सौख्यस्य वर्णिका—तत्स्वरूपसूचकस्तदेकदेशस्तां लभेध्वं—प्राप्नुयात् इति ॥ २७६ ॥ ६ ॥

अथ ग्रन्थकारस्तिच्छिद्यो वा ग्रन्थकारनामविषयप्रयोजनानि सूचयन्नेतद्वंथाध्ययनं कर्तव्यमित्युपदिशन्नाह—

ज्ञान्तरसभावनात्मा, मुनिसुन्दरसूरिभिः कृतो ग्रन्थः ।

ब्रह्मसृष्ट्याऽध्येयः, स्वपरहितोऽध्यात्मकल्पतत्त्वेः ॥ २७७ ॥ ७ ॥ वीतिः ॥

धनवि०—एषः—अनन्तरमुक्तः ज्ञान्तरसभावनात्मा—नवमरसभावनास्वरूपो मुनिसुन्दरसूरिभिः—संतिकरस्तोत्रगुर्वावलीप्रभृत्यनेक-  
ग्रंथग्रथनानैपुण्यद्वादशकरैः श्रीतपगच्छप्रकाशनदिनकरैः श्रीसोमसुन्दरसूरिपट्टधरैः श्रीमुनिसुन्दरसूरिगणधरैः कृतो—निर्मितः स्वपरहितः—

स्वस्य—ग्रन्थकर्तुः परस्य च—ग्रन्थश्रोतुर्हितः—सदैव सुन्दरपरिणामोऽध्यात्मकल्पतरुः—अध्यात्मकल्पद्रुमनामा ग्रन्थः—शाखं ब्रह्मसृष्ट्या-

यत्र सः, अथवा साम्प्रमेव सुधारसस्तन्मयः साम्प्रसुधारसो निपीयताम्—अत्यादरेण श्रूयतां, शुष्माभिरिति कर्तुंपदं, किलक्षणः?—समुद्धृतः—कार्षितः;

केभ्यः?—समग्राणि-समस्तानि संति—शोभनानि शाखाणि—धर्मशाखाणीत्यर्थः तान्येव महार्णवा—महासमुद्रास्तेभ्यः; तानिर्मध्येत्यर्थः; यद्—यस्मात्का-

रणाधूयमिहापि मुक्तेः सुखवर्णिकां लभेध्वम्, अपरोऽपि सुधारसो विबुधैः—दैर्घ्यनिपीयते महार्णवसमुद्धृतश्च भवति तं च विबुधाः पीत्वा इहापि—

देवभवेऽपि मुक्तिसुखवर्णिकां लभंत इति साम्प्रस्य सुधारसोपमानमन्वर्थमिति ॥ २७६ ॥ ६ ॥

रत्न०—अथास्य ग्रन्थस्य सान्त्वर्थनामकग्रन्थपूर्वकमध्ययने प्रवर्तयन्नाह—ज्ञान्तरसभावनेति० व्याख्या—अध्यात्मकल्पद्रुमनामैष ग्रन्थो विबुधैः-

पण्डितैरेव्येयः—पठनीयोऽथवा ध्येयः—चित्तनीयः; कथा?—ब्रह्मणः—प्रथमपक्षे ज्ञानस्यापरस्मिन् पक्षे मुक्तेः स्पृष्ट्या—वाञ्छया, किलक्षणः?—ज्ञान्तरसस्य

शुक्तिकाभनयाऽदयेयः—पठनीयः, अत्र मुनिसुंदरसूरिभिरत्यनेन मन्थकारनाम सूचितं, शान्तरसभावनेत्यनेन विषयः सूचितः, ब्रह्मस्पृह्ये-  
त्यनेन प्रयोजनं सूचितमिति ॥ २७७ ॥ ७ ॥

अथ मन्थकारः स्फुटमन्थस्याव्युच्छिन्नमिदं प्रांतमंगलाचरणकरणव्याजेन स्वपतिज्ञातजयश्र्यंकमुपदर्शयन्नेतद्रंथाध्ययने एतद्रंथोक्ता-  
चरणं च फलमाह, अथवा पूर्वपर्ये पठनफलमुपदर्शितमथ च पठनानंतरं तत्रैव मनोरमणे फलं दर्शयति—

इममिति मतिमानधीत्य चित्ते, रमयति यो विरमत्यथं भवाद्वाप ।

स च नियतमतो रमेत चास्मिन्, सह भववैरिजयश्रिया शिवश्रीः ॥ २७८ ॥ ८ ॥

धनवि०—यो मतिमान्—शुद्धिमान् पुमानिमम्—अनंतरोक्तं श्रुतिप्रत्यक्षमप्यात्मकल्पदुभाभिधं मन्थमधीत्य—अध्ययनविषयीक्येति-  
मन्थोक्ताचरणप्रकारेणमेव मन्थं चित्ते—मनसि रमयति—पुनः पुनरनुभवति सोऽयमध्ययनानंतरं पुनः पुनरनुभवतिता पुमान् भवात्—  
उंसाराद्वाप—शीघ्रं विरमति—निवर्तते; अतः—अस्माद्भवविरमणादस्मिन्—मन्थाध्ययनानुभवितरि पुंसि च भववैरिजयश्रिया सह शिवश्रीः

भाष्यभेदात्मा—स्वरूपं यस्य सः, पुनः किल० ?—कृतो—निर्मितः, कैः?—मुनिसुंदरसूरिभिः, पुनः किं० ?—स्वस्य—मन्थकर्तुः परेषा च—शिव्यादीनां  
शिनो—हितदृष्ट, अथात्मशास्त्रत्वादुभयेपामपि हितदृष्टित्यर्थः ॥ २७७ ॥ ७ ॥

रस०—अथास्य मन्थस्योपसंहारावाक्यमाह—इममिति० व्याख्या—इति—अमुना प्रकारेणोक्तिममप्यात्मकल्पतरुनामानं यो मतिमानधीत्य  
सर्वे रमयन्ति—ग्रीहयन्ति वारंवारं परावर्तनेनेति सोऽयं मतिमान् भवान्निघृतं—निश्चितं द्राक्—शीघ्रं विरमति—निवर्तते, संसाराद्विरक्तो भवति, अतः—  
अस्मात्सराणादस्मिन् नतिमति पुंसि शिवश्रीः—मोक्षलक्ष्मी रमेत, कया कृत्वा?—सहभवा—सहजाता अर्थादात्मना सहेति ये वैरिणः—क्रोधमानमाया-

श्री अध्या.

धनवि.

रत्न० हुत्ती

१६ अधि०

॥ १५८ ॥

मोक्षलक्ष्मीः कल्याणकमला वा रमेत-क्रीडां कुर्यात् ; अत्र भवः-संसारः स एव वैरी-शत्रुस्तस्य जयश्रीः-विजयलक्ष्मीस्तया भववैरिजय-  
श्रिया; अत्र जयश्रीत्यनेन ग्रन्थस्यास्य जयश्र्यंकता दर्शिता, तदर्थानेन चैतदग्रंकारस्य स्वप्रतिज्ञानिर्वाहोऽपि समर्थितो भवतीति ॥२७८॥८॥

इति नवमश्रीशान्तरसभावनानात्मस्वरूपोऽध्यात्मकल्पद्रुमग्रन्थो जयश्र्यंकः श्रीमुनिसुंदरस्वरिभिः कृतः समाप्तः ।

इति श्रीतपगच्छनायकभट्टारकश्रीमुनिसुंदरसूरिनिर्मितस्य तत्पट्टपरम्पराप्रभावकपातसाहश्रीअकबरप्रतिबोधकभट्टारकश्रीहीरविजय-  
सूरिश्रीविजयसेनसूरिभावितार्थस्य षोडशशाखस्याध्यात्मकल्पद्रुमस्याधिरौहिणीटीकायां सकलशास्त्रारविन्दप्रद्योतनमहोपाध्याय-  
श्रीकल्याणविजयगणेशिष्योपाध्यायश्रीधनविजयगणिविरचितायां साम्प्रहस्यनाम्नी षोडशी पदपद्धतिरिति ॥ १६ ॥

श्रीहीरविजयसूरीश्वरशिष्यै रामविजयविबुधवरैः । श्रीसुमतिविजयवाचकशिष्यैरपि सूरविजयज्ञैः ॥ १ ॥  
संभूय शोधिताऽसावध्यात्मसुरद्रुमस्य पदघटना । निर्दोषैर्दोषज्ञैर्निर्दोषा खलु विवेयेति ॥ २ ॥

लोभरागद्वेषाद्याः पद् तेषां जयश्रिया-जयलक्ष्म्या, तेषां जयेनैव शिवश्रीप्राप्तिरिति, अथवा भवः-संसारः स एव वैरी तस्य जयश्रिया सहास्मिन्  
शिवश्री रमेतेत्यपि व्याख्यानमिति ॥ मंगलम् ॥ २७८ ॥ ८ ॥ इति षोडशोऽधिकारः ॥

इति नवमशान्तरसभावनानात्माध्यात्मकल्पद्रुमनामाऽयं ग्रंथः संपूर्णः श्रीमुनिसुंदरस्वरिभिर्विरचितश्चिरं जयतु, रंजयतु लोकं ॥

श्रीशान्तिचंद्रप्रवाचकदुग्धसिंहलब्धप्रतिष्ठप्रवाचकब्रह्मचंद्रः । अध्यात्मकल्पफलदस्य चकार टीकां, तथाधिकार इति षोडश एष सार्थः ॥ १६ ॥

उपसंहारः

॥ १५८ ॥



इति नवधर्मात्तरसमाप्तनामाऽप्यहमस्तपद्मो जयधर्मकः श्रीमुनिसुंदरसुरिभिः समर्पितः श्रितपागच्छनायकपरमगुरुभ्यारकप्रभुश्रीसोम-  
 सुंदरसुरिप्रभादेन, विदुतध भद्रोपाध्यायश्रीसकलचंद्रगणेशिष्योत्तमउपाध्यायश्रीशान्तिचंद्रगणेशिष्यरत्नउपाध्यायश्रीरत्नचंद्रगणेशिभिः श्रितपाग-  
 ५ उपाध्यायप्रह्लादमानतागच्छुनातीनंशारणजगद्गुपकारलक्ष्महारकप्रभुगुणप्रधानसमानश्री ५ विजयदेवसुरिसुरिदेवानां प्रसादेन दीक्षागुरुविद्यागुरुश्रीचंबूदीप-  
 ५ श्रीसिद्धमनेधरलजगद्गुचितिकारकनरेशोपाध्यायश्रीशान्तिचंद्रगणेशिप्रसादेन ॥

अथ प्रवासिलिख्यते

श्रीगौरपदास्तुजनास्वराभाः, श्रीनल्लुपर्मा गणपद्भूरुच । अद्यापि काणी प्रसरीसरीति, यस्य प्रभोः पण्डितवक्रवासा ॥ १ ॥ वभूव तपद्दपरंररायां,  
 गौरजगच्चंद्र इति प्रतिभः । केने तपागच्छ इति प्रसिद्धि, यस्माद्रणोऽप्य प्रथितावदातः ॥ २ ॥ परम्परायामपि तस्य जात, आनन्दपूर्वो विमला-  
 सगौरः । तामुनिप्रसादार्थिधियासनास्त्रान्, जगज्जानन्दकरः प्रतीतः ॥ ३ ॥ तस्यापि पदे विजयाप्रदानसूरिर्बभूव प्रबलप्रतापः । राशि गुणानां किल  
 यस्य धारं, सद्योः तनगांगुरते कर्षाब्दः ॥ ४ ॥ वभूव सूरिः किल तस्य पदे, श्रीहीरपूर्वो विजयोर्जितश्रीः । प्राप प्रतिष्ठामसमां स सूरिर्नरे-  
 न्दरेन्दरसामजसम् ॥ ५ ॥ तस्यापि पदेऽजाने सूरिराजः, सेनोचरश्रीविजयो यशस्वी । ततार जैनगमचारिशशि, नावा स्वदुल्लोत्तमभा-  
 गनेयः ॥ ६ ॥ धनधने किल तपदरोध्या, सुलभसूरिपदः प्रणया गुरो । विजयदेवगुणारिभाभ्युधिस्तपणो गगने किमु चंद्रमाः ३ ॥ ७ ॥  
 श्रीनागर्धर्मानुगुरारिष्याः श्रीसदजकुशलद्विबुधवराः । लुंथाकगतमपास्यांगमलमिव निर्मला जाताः ॥ ८ ॥ तेषां शिष्या मुख्या वाचक-  
 धरसकलचंद्रनामानः । धंदा इव धचनसुधा वभूयुर्धे विबुधवरपेयाम् ॥ ९ ॥ श्रीशान्तिचंद्रा वरवाचकेंद्रास्तेषा च शिष्या बहुशिष्यमुख्याः ।



श्री अध्या.  
धनवि.  
रत्न० वृत्ती  
१६ अधि०  
॥ १५९ ॥

वभूवुरहामगुणैरुपेता; प्रभावकाः श्रीजिनशासनस्य ॥ १० ॥ श्रीमज्जंबूदीपप्रज्ञतेर्वृत्तिसूत्रणे चतुराः । येषां बुद्धिं सुरगुरुरपीहते विश्वनेयश्चतयश-  
साम् ॥ ११ ॥ “इति गीत्यार्या” तेषां गुरुणां गुणसागराणां, प्रसादलेशं समवाप्य चक्रे । अध्यात्मकल्पद्रुमवृत्तिमेनां, परोपकृद्वाचकारत्नचंद्रः  
॥ २२ ॥ श्रीविद्यमानगच्छाधिराजवरविजयदेवसूरीणाम् । प्राध्यानुज्ञां तपगणगगनांगणभास्करश्रीणाम् ॥ १३ ॥ शुंगमुनिरसंशसि ( १६७४ ) वर्षे  
मासीषे विजयदशमिकादिवसे । शुक्लेऽध्यात्मसुरद्रुमवृत्तिश्चक्रे मया ललिता ॥ १४ ॥ अध्यात्मशास्त्रे विद्यति विवृण्वता, यदर्जितं पुण्यमनन्यचेतसा ।  
संधेषु कल्याणपरम्परा परा, प्रवर्ततां तेन दिने दिनेऽधिका ॥ १५ ॥ मात्सर्यमुत्सार्य कृतज्ञलोकैः, संशोधनीया परिवाचनीया । धर्मोपदेशेन च  
लेखनीया, वृत्तिः किल्लेषा च प्रवर्तनीया ॥ १६ ॥ अनुष्टुपां सहस्रे द्वे, तयोपरि चतुःशती । एकोनषष्ठ्यधिका, वर्द्धते वर्णयामलम् ॥ १७ ॥  
इत्यध्यात्मकल्पद्रुमवृत्तिः अध्यात्मकल्पलतानाम्नी संपूर्णा ॥ संवत् १६७४ वर्षे आश्विनमासि शुक्लदशम्यां श्रीसूरतवंदरे उपाध्यायश्रीरत्न-  
चंद्रगणिभिरध्यात्मकल्पलता विरचिता ॥ श्रीप्रद्युम्नचरित्र १ श्रीसम्यक्त्वसप्ततिसम्यक्त्वरत्नप्रकाशनामबालावबोध २ श्रीसमवसरणस्तवबालावबोध  
३ श्रीहितोपदेश ४ आतृभिः सह श्रीभक्तामरस्तव १ श्रीकल्याणमंदिरस्तव २ श्रीदेवाप्रभोस्तव ३ श्रीधर्मस्तव २ श्रीऋषभवीरस्तव ५ श्रीकृपारस-  
कोष ६ श्रीनैषधमहाकाव्य ७ श्रीरघुवंशमहाकाव्य ८ वृत्तिभगिनीभिः सह रममाणा श्रीअध्यात्मकल्पद्रुमवृत्तिरध्यात्मकल्पलतानाम्नी विबुधपाणिगृहीता  
बहुसंतानपरंपरावती चिरं जयतु ॥

इति श्रेष्ठि-देवचन्द्र-लालभाई-जैनपुस्तकोद्धार-ग्रन्थाङ्कः ८९

## श्री ० देवचंद्र लालभाई जैन पुस्तकोद्धार फंडद्वारा मुद्रित ग्रन्थो

अंक	ग्रन्थतुं नाम,	तेना कर्ता विगेरे	मूल्य	अंक	ग्रन्थतुं नाम,	तेना कर्ता विगेरे	मूल्य
१	श्रीमत्तारागजोय श्रीदेवचंद्राचार्यं कृत, श्रीमत्ताराचंद्रसूरि तेमज मुनिश्री श्रीदिनाळाराजना निव्ये रचेंटी मे दीकाओ सहित	रु. आ. पा.	०-८-०	८	खंडासुक्ति, श्रीदेवचंद्रसूरिकृत दीका साथे	रु. आ. पा.	०-८-०
२	श्रमनदर्शनप्रमाणसूचक पद्यं मुनिवयं कृत		०-१-६	९	खदानकल्पद्रुम ( धन्वा-चरित्र ) श्रीविनकीर्तिसूरिकृत		०-६-०
३	श्रमत्तराजनाया श्रीशुभरिजपगजिकृत,		०-१-६	१०	खयोग फिलोसोफी ( अंग्रेजीमां ) श्रीयुव वीरचंद्र राववजी गांधीना चिकागोना भाषणो		०-५-०
४	श्रमशिवसूत्र, स्वामिना भने पासिक सूत्र तपर श्रीयदोदेवसूरि-कृत दीका सहित		०-६-०	११	खलपय तपलवा मुनिश्रीरवमंडनकृत		०-३-०
५	श्रमश्रमनामपरिधा मत्तारोपायाय श्रीयदोदेवकृत श्रमयज दीका सहित		०-६-०	१२	खयोगदृष्टिसुबय श्रीहरिमद्रसूरिकृत, स्वोपज्ञ दीका साथे		०-३-०
६	श्रमोदनाक प्रकरण श्रीहरिमद्रसूरिकृत, श्रीयदोदेव भने श्रीयदोभद्रमी मे दीकाओ सहित		०-६-०	१३	खकर्म फिलोसोफी ( अंग्रेजीमां ) श्रीयुव वीरचंद्र राववजी गांधीना चिकागोना भाषणो		०-५-०
७	श्रमसूत्र श्रीभद्रपाटुसार्माकृत, श्रीविनयविजयतपा-स्यपनी दीका सहित		०-१२-०	१४	खआनंद काव्य महोदधि मौक्तिक १ तुं ( प्राचीन जैन मुनि-राजाओ रचेलो गुजराती काव्योनो संग्रह )		०-१०-०
				१५	खश्रीधर्मपरीक्षा पंडित पद्मसागरकृत		०-५-०
				१६	खआलवातांसुषय श्रीहरिमद्रसूरिकृत, श्रीयदोदेव तपाध्यायनी दीका सहित		०-२-०

शंक्र	ग्रन्थतुं नाम,	तेना कर्त्ता विभेरे	मूल्य रु. आ. पा.
१७	Xकर्मप्रकृति श्रीशिवशर्माचार्यकृत, श्रीमलयगिरिसूरिनी टीका सहित		०-१४-०
१८	Xकल्पसूत्र (मूल) श्रीभद्रबाहुस्वामीकृत, श्रीकालिकाचार्यनी कथा सहित		०-८-०
१९	Xपंचप्रतिक्रमण सूत्र, गणधरादि पूर्व मुनिवर्यकृत		०-४-०
२०	Xआनंद काव्य महोदधि मौक्तिक २ श्रुं ( प्राचीन जैन मुनि- राजाशो रचेला गुजराती काव्योनो संग्रह )		०-१०-०
२१	Xउपदेशरत्नाकार, श्रीमुनिसुंदरसूरिकृत		१-४-०
२२	Xआनंद काव्य महोदधि मौक्तिक ३ श्रुं ( प्राचीन जैन मुनि- राजाशो रचेला गुजराती काव्योनो संग्रह )		०-१०-०
२३	Xचतुर्विंशतिजिनानंदस्तुति श्रीमेरुविजयगणिकृत		०-२-०
२४	Xषट्पुरुषचरित मुनिश्वेमंकरगणिकृत		०-२-०
२५	Xस्यूलभद्रचरित श्रीजयानंदसूरिकृत		०-२-०
२६	Xधर्मसंग्रह भाग १ श्रीमान् विजय उपाध्यायकृत		१-०-०
२७	Xसंग्रहणीसूत्र श्रीश्रीचंद्रसूरिकृत, श्रीदेवभद्रसूरिनी टीका सहित		०-१२-०
२८	Xसम्यक्त्वपरीक्षा ( उपदेशशातक ) श्रीविशुधिमिलसूरिकृत		०-२-०

शंक्र	ग्रन्थतुं नाम,	तेना कर्त्ता विभेरे	मूल्य रु. आ. पा.
२९	Xललितविस्तरा ( चैत्यनंदनसूत्रवृत्ति ) श्रीहरिभद्रसूरिकृत श्रीमुनिचंद्रसूरिनी पञ्जिका सहित		०-८-०
३०	Xआनंदकाव्य महोदधि मौक्तिक ४ श्रुं ( प्राचीन जैन मुनि- राजाशो रचेला गुजराती काव्योनो संग्रह )		०-१२-०
३१	Xअनुयोगद्वारसूत्र ( पूर्वांश ) श्रीहेमचंद्रसूरिकृत टीकासह		०-१०-०
३२	आनंद काव्य महोदधि मौक्तिक ५ श्रुं ( प्राचीन जैन मुनि- राजाशो रचेला गुजराती काव्योनो संग्रह )		०-१०-०
३३	Xउत्तराध्ययनसूत्र भाग १ श्रीभद्रबाहुस्वामीकृत निर्युक्ति तथा श्रीशांतिसूरिनी टीका सहित		१-५-०
३४	Xमलयसुंदरीचरित्र श्रीजयतिलकसूरिकृत		०-७-०
३५	Xसम्यक्त्वसप्ततिका श्रीहरिभद्रसूरिकृत श्रीसंवतिलकाचार्यनी टीका सहित		१-०-०
३६	Xउत्तराध्ययन भाग २ श्रीभद्रबाहुस्वामीकृत निर्युक्ति तथा श्रीशांतिसूरिनी टीका सहित		१-१२-०
३७	Xअनुयोगद्वारसूत्र ( उत्तरांश ) श्रीहेमचंद्रसूरिकृत टीकासह		०-१-०
३८	Xगुणस्थानकमारोह श्रीरत्नशेखरसूरिकृत, स्वोपज्ञ टीका साथे		०-२-०



श्री अध्या.

धनवि.

रत्न० श्रुती

॥ १६१ ॥

अंक	ग्रन्थसुं नाम,	तेना कर्ता विगरे	मूल्य
६५	×लोकप्रकाश भाग १ द्रव्यलोकप्रकाश संपूर्ण उपाध्याय श्रीविनयविजयकृत	र. आ. पा.	२-०-०
६६	×आनंद काव्य महोदधि भौतिक ७ सुं ( प्राचीन जैन श्रुति राजाशो रचेल गजराती काव्यो नो संग्रह )		१-८-०
६७	×तत्त्वार्थाधिगमसूत्र अध्याय १ श्री ५ पहलेलो भाग वाचकवर्य उमास्वातिकृत, सिद्धसेनगणिनी टीका सहित		६-०-०
६८	×नवपद लघुवृत्ति, श्रीदेवगुप्तसूरिकृत स्वोपज्ञवृत्ति		१-०-०
६९	×पंचवस्तुकप्रस्थ हारिभद्रिय स्वोपज्ञ टीका सहित		३-०-०
७०	×आनंद काव्य महोदधि भौतिक ८ सुं ( गुजराती काव्य संग्रह-कुमारपालरासो )		१-८-०
७१	×शाचारप्रदीपः		१-८-०
७२	×विचाररत्नाकरः		३-०-०
७३	×नवपदप्रकरण बहुवृत्तिसहित		४-०-०
७४	×लोकप्रकाशः विभागः २ ( क्षेत्रलोकप्रकाश )		२-८-०
७५	×महावीरचरित्र प्राकृत गुणचन्द्रगणिकृत		४-०-०
७६	×तत्त्वार्थाधिगमसूत्र अध्याय ६ श्री १० बीजो भाग, वाचकवर्य उमास्वातिकृत सिद्धसेनगणिनी टीका सहित		६-०-०

अंक	ग्रन्थसुं नाम,	तेना कर्ता विगरे	मूल्य
७७	×लोकप्रकाशः विभागः ३ ( काललोकप्रकाश )		२-०-०
७८	×भरतेश्वरबाहुबलिवृत्तिः विभाग १ शुभशीलगणिकृत		२-०-०
७९	×भक्तमार-कल्याणमन्दिर-नमिष्ठा स्तोत्रत्रय सटीक		५-०-०
८०	×त्रियङ्करनृपकथा		१-८-०
८१	×अनेकार्थरत्नमञ्जूषा अष्टलक्षार्था समयसुंदरगणिकृत		३-०-०
८२	कल्पसूत्र ( बारसासूत्र ) सन्धि		१२-०-०
८३	×ऋषभपञ्चाशिका टीकाभाषान्तरसहित		४-०-०
८४	×जैनधर्मवरस्रोत्र टीकाभाषान्तर सहित		३-०-०
८५	आवश्यकसूत्रम् मलयगिरियटीका विभाग ३ जो सम्पूर्ण		३-८-०
८६	लोकप्रकाश विभाग ४ ( भावलोकप्रकाश )		२-०-०
८७	भरतेश्वरबाहुबलिवृत्ति विभाग २ शुभशीलगणिकृत		१-०-०
८८	प्रज्ञासरति श्रीउमास्वातिकृत श्रीहरिभद्रसूरिकृत टीका सहित		१-८-०
८९	अध्यात्मकल्पद्रुमः श्रीसुतिसुंदरसूरिकृत श्रीधनविजयगणि अने श्रीरत्नचंद्रगणिकृत टीका साथे		३-८-०
९०	गौतमीयमहाकाव्य श्रीरूपचंद्रपाठककृत मूल, तथा उ० शिक्षामाकल्याणकृत टीका सहित		१-८-०

शुद्धित-  
ग्रंथसूचिः

॥ १६१ ॥

## श्रीमती आगमोप्यसमिति द्वारा मुद्रिताः

लभ्यग्रन्थाः—

ग्रन्थाङ्कः	ग्रन्थनामानि	मूल्यम्.	ग्रन्थाङ्कः	ग्रन्थनामानि	मूल्यम्.
१	प्रभाङ्कः		५२	स्मृतिचतुर्विंशतिका (शोभनसुनिकृता सच्चिन्ना, टीकाभाषा- न्तरयुता च)	६-०-०
२	द्विंशत्यवस्यकभाष्यभाषा-विषयानुक्रमः	०-५-०	५३	चतुर्विंशतिका (अप्यभट्टिसूकृता, सच्चिन्ना, टीका-भाषास्वरयुता)	६-०-०
३	गण्डाचार्यश्रीर्षांतकम् (सटीकम्)	०-६-०	५४	भक्तान्नस्रोत्रपादपूर्विकाव्यसङ्ग्रहः (टीका-भाषान्तरयुतो द्वितीयो विभागः)	६-६-०
४	परमं विन्दुप्रकरणम् (सटीकम्)	०-१२-०	५५	नन्द्यादिससृत्रगाथाविषयानुक्रमः	४-०-०
५	भक्तान्नस्रोत्रपादपूर्विकाव्यसङ्ग्रहः (टीकाभाषान्तरयुतः प्रथमो विभागः)	३-०-०	५६	भावस्यकसूत्रम् (मलयगिरीयटीकायुतं, प्रथमो विभागः)	४-०-०
६	श्रीर्षांतकदशकम् (संस्कृतव्याख्याऽन्वितम्)	२-०-०	५७	लोकप्रकाशः (शुर्जरानुवादयुतः प्रथमो विभागः)	६-६-०
७	पद्मसङ्ग्रहः (स्वोपशुटीकायुतः)	२-६-०	५८	चतुर्विंशतिविनानन्दस्मृतिः (पं. मेरुविजयकृता, सच्चिन्ना, टीकाभाषान्तरयुता)	६-०-०
८	द्विंशत्यवस्यकभाष्यम् (मूलस्य टीकायाश्च शुर्जरानुवादयुतम्)	३-०-०	५९	भावस्यकसूत्रम् (मलयगिरीयटीकायुतं, द्वितीयो विभागः)	२-६-०
९	द्वितीयो विभागः	३-०-०	६०	लोकप्रकाशः (शुर्जरानुवादयुतो द्वितीयो विभागः)	६-६-०
१०	श्रीषसमास. (सटीकः)	१-६-०			
११	स्मृतिचतुर्विंशतिका (शोभनसुनिकृता सच्चिन्ना, सटीका च)	६-०-०			

प्राप्तिस्थानम्—

श्रीठ देवचंद्र लालभाई जैनधर्मशाला, बड्डेखान् चकला, गीपीपुरा सुरत.

# ॥ इति श्रीअध्यात्मकल्पद्रुमः समाप्तः ॥

उषा० श्रीधनविजयगणिविरचितया अधिरोहिण्याख्यया पदपद्धत्या वाचक-  
श्रीरत्नचंद्रकृतया अध्यात्मकल्पलताख्यया च धृत्या विभूषितः ॥

इति श्रेष्ठि-देवचन्द्र-लालभाई-जैनपुस्तकोद्धार-ग्रन्थाङ्कः ८९



